

MASSAGE CHAIR

700-050V80

C191209

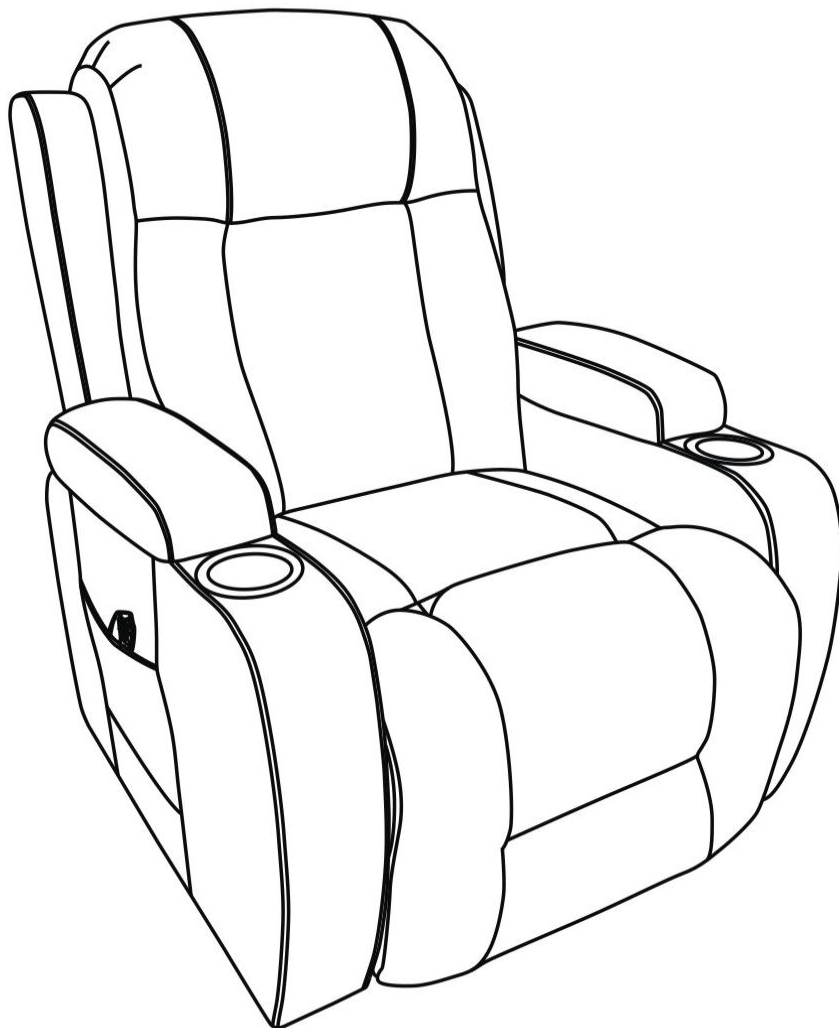

Congratulations on having purchased our massage armchair. Please read this instruction manual carefully before using it (especially the points regarding safety) in order to use the armchair correctly. Keep this manual somewhere close by so that you can always refer to it if needed.



Safety Rules.....	3
The armchair parts.....	4
Functional Description of Massager	5
Massage Areas.....	6
Resting and Close the recliner.....	6
Principal Characteristics.....	7
Assembly Instructions.....	8
Troubleshooting.....	9

SAFETY RULES

- Never set the armchair in wet/damp areas or where dust can accumulate as these could cause an electrical fault or a mechanical dysfunction.
- Never use the massage armchair inside your home if the room temperature is over 40°C.
- Never place the armchair near a heat source (oven, chimney, etc...) or indirect sunlight.

Do Not use the armchair if:

- The armchair is wet
- Your hands are wet
- Only clean the chair with a dry cloth
- It's advisable not to use the massage armchair for more than 30 minutes at a time and that you drink 2 glasses of water after using it.

Situations where you should not use the massage armchair:

Switch the armchair's massage system off if it gets wet or seems not to be working properly, if any part of the armchair is damaged or malfunctioning, if any part of the armchair appears to be damaged or wiring is exposed, if you feel unwell or feel any pain during the massage, or if there has been a general electrical fault.

When the massage system of the armchair is not in use:

- Make sure it is switched off
- Unplug the armchair's massage system from the mains when you are not going to use it for long periods of time
- Keep the massage armchair clean and dry place.

Disassembling the massage armchair:

- Do not remove the back of the armchair .
- Do not try to disassemble or repair the armchair yourself.

Correct way to handle the mains plug:

- Check that you have the right voltage.
- Never use force on the cable or plug.
- Never pull the cable with wet hands.
- When removing the plug, hold the plug itself, do not pull on the cable.
- Do not use the armchair massage system if either the cable or the plug are damaged.

The Parts forming the massage armchair:

- 1) Back
- 2) Armrests
- 3) Seat
- 4) Footrest
- 5) Control unit



Functional Description of Massager

I. Graphic presentation of Controller

1. POWER: turn on/off selection key
2. INTENSITY: strong/weak selection key.
3. MODE: working mode selection key
4. BACK: back massage function selection key
5. LUMBAR: lumbar massage function selection key
6. THIGH: thigh massage function selection key
7. LEG: leg massage function selection key
8. TIMER: set working time key

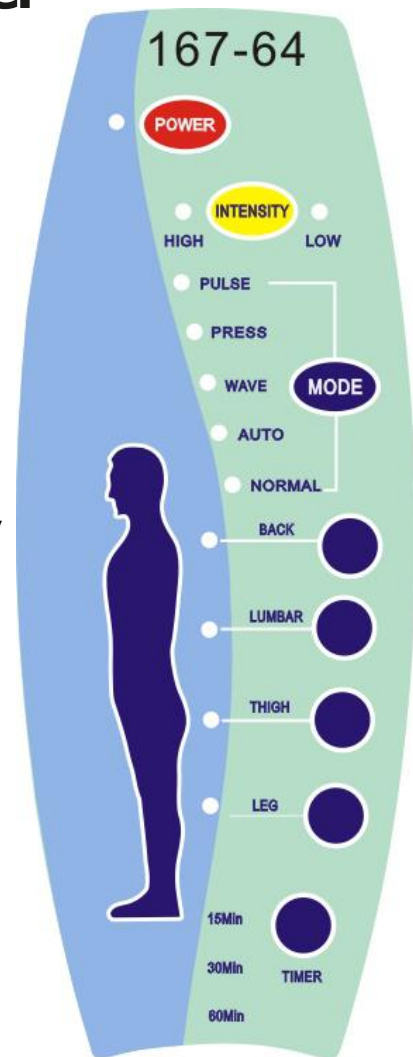

II. Operating Instructions

1. Insert the power into the DC socket
2. Press the POWER key to start the unit, when the unit will enter the first mode to run for 15min in the medium step, with all the corresponding indicators illuminated.
3. Press the TIMER key, the unit's control time will switch between 15min, 30min and 60min.
4. Press the FUNCTION key to select different working modes (PULSE, PRESS, WAVE, AUTO, NORMAL)
5. Press the INTENSITY key to select the high and low the intensity of vibration.
6. Press the BACK, LUMBAR and THIGH key will to massage the different places of the body

Massage Areas

- The arm chair comes in two parts that are easily assembled and easy to clean.
- It has 1 hand control unit for controlling the massage functions.
- 8 vibratin massage points,vibration function in the lumbar region and 2 levels of intensity.
- 9 different types of massage.

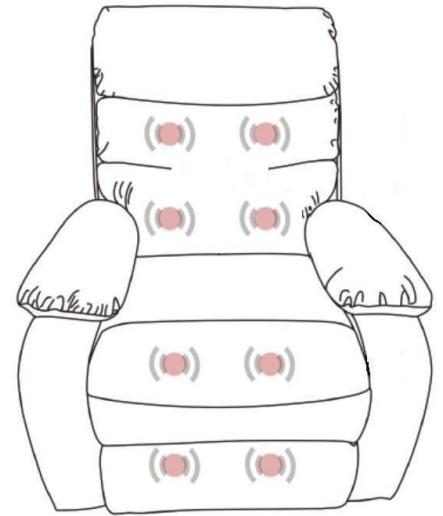

Resting Function&Close the Recliner

- Pull the switch inside the right armrest as shown and then recline the chair freely.
- Use your legs press hardly on the chair footrest to close the Recliner.

Principal characteristics of the armchair

1) Components:

- Back, seat, armrest, footrest, 1 control unit and the power supply.

2) Functions:

- Reclining back, extendible footrest, lumbar region vibration function, massage function and elevating function.

3) Usage:

- Indoors, avoid high temperatures and wet or damp areas.

Precaution:

- Never sit on the hand control or place heavy objects on top of it
- Do not drop the hand control on the floor.
- Do not tug on the electric cable.
- Do not use the hand control with wet fingers.
- Do not press or touch the buttons with sharp objects.
- Never unplug the hand control unit without first turning the current off.
- The massage armchair should be left to rest for 30 minutes after it has been used for 30 minutes.

Effects and benefits of the massage:

- Alleviates muscular fatigue.

Assembly Instructions:

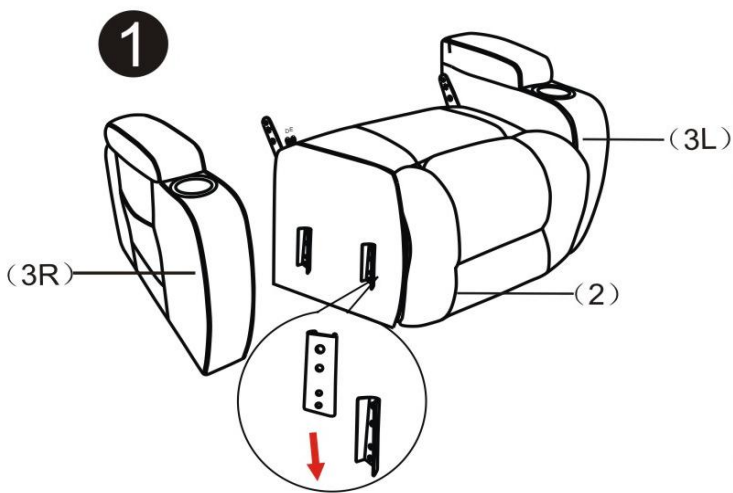
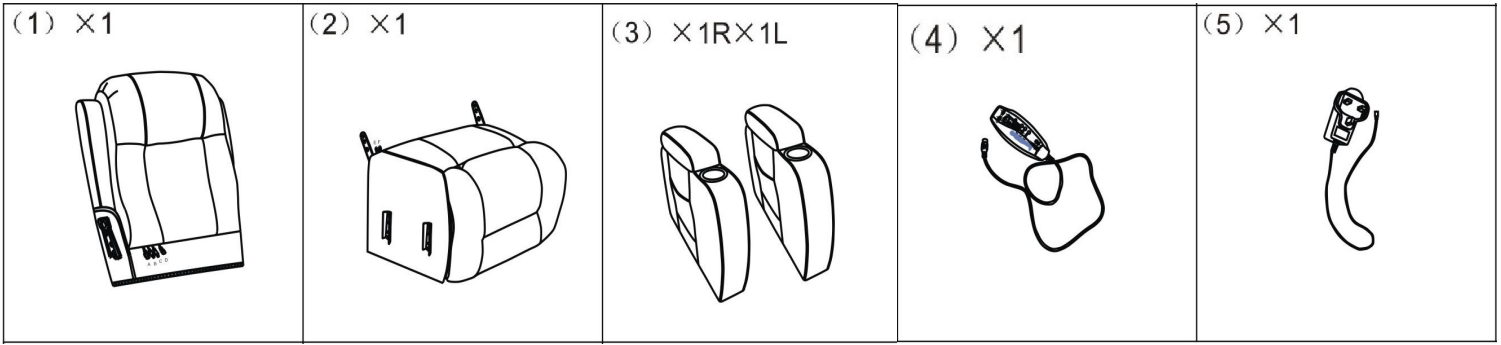

1) Position the Arms so that they fit into the seat, you will hear a “click” when they are in place.

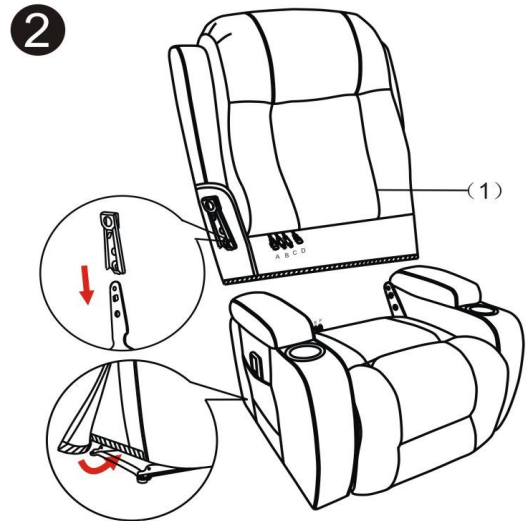

2) Position the Back (refer to point 1) Connect Recliner supply cable pins. Fit the pins properly in the manner shown in the image. Do not force them, they only have one correct position.

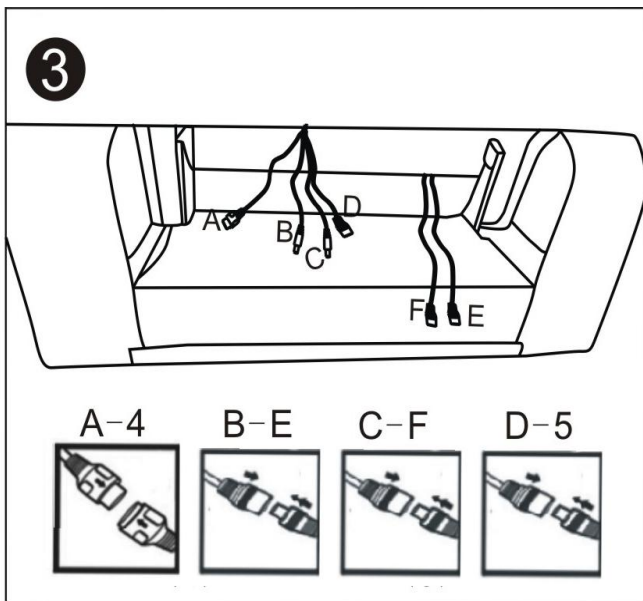

3) The pins must be connected correctly.

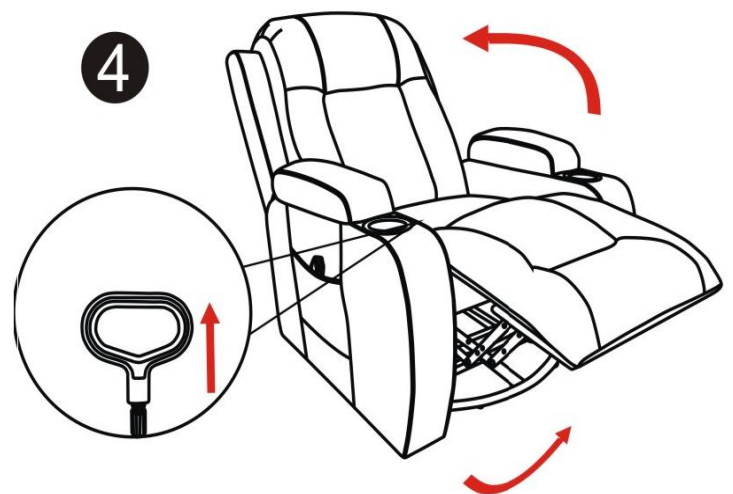

4) Pull the switch inside the right armrest as shown and then recline the chair freely.

Troubleshooting:

If the armchair is not working, check the following chart. Make sure you turn the power off and unplug from the mains. If you have any questions, please contact us. Do not disassemble or repair any part of the armchair yourself.

PROBLEM

POSSIBLE CAUSE

There is a noise during the massage

The noise caused by the massage motors, not a fault in the armchair.

The massage armchair does not function when the button on the control unit is activated

Check that the AC plug is pushed into the mains properly. Check whether the power supply button is on.

Difficult to put the footrest back

This problem caused by high strength footrest support spring we are using for long term use. The footrest will be easier to put back after using for several time

700-050V80

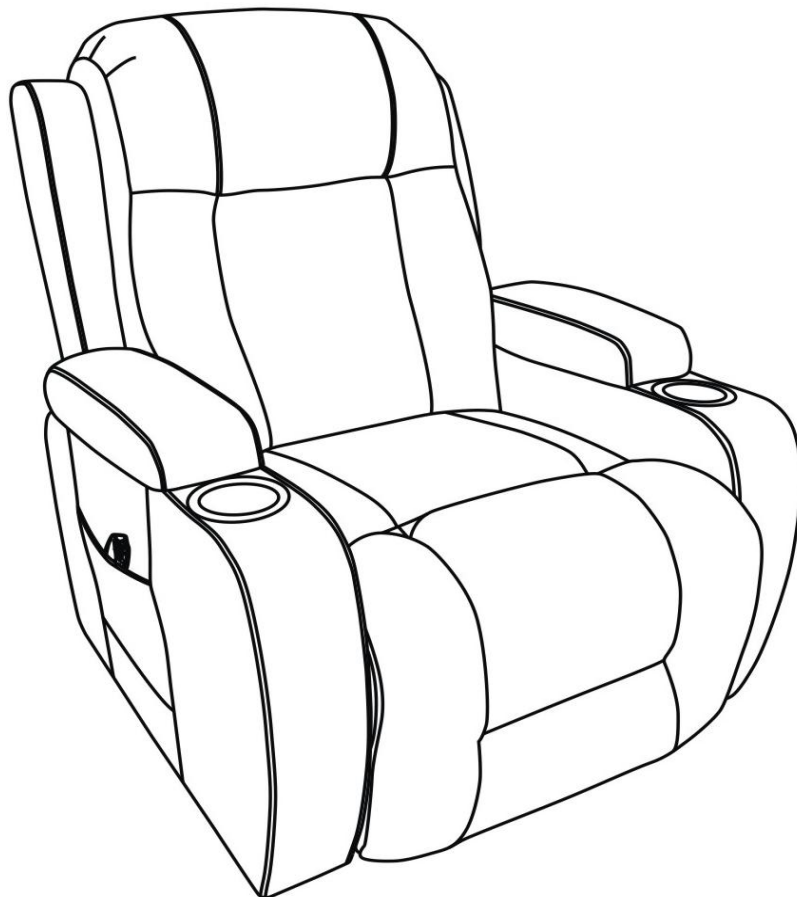

Félicitations pour avoir acheté notre fauteuil de massage. Veuillez lire attentivement ce manuel d'instruction avant de l'utiliser (en particulier les consignes de sécurité) pour pouvoir utiliser le fauteuil correctement. Conservez ce manuel à un endroit proche afin de pouvoir vous y reporter au besoin.

Les règles de sécurité.....	3
Les parties du fauteuil	4
Description fonctionnelle du masseur	5
Zones de massage	6
Reposez-vous et fermez le fauteuil inclinable	6
Caractéristiques principales	7
Instructions de montage.....	8
Dépannage.....	9

LES RÈGLES DE SÉCURITÉ

- Ne placez jamais le fauteuil élévateur dans des endroits humides ou mouillés ou dans des endroits où la poussière peut s'accumuler, car cela pourrait provoquer une panne électrique ou un dysfonctionnement mécanique.
- N'utilisez jamais le fauteuil élévateur à l'intérieur de votre maison si la température de la pièce dépasse 90 ° F.
- Ne placez jamais le fauteuil élévateur près d'une source de (four, cheminée, fourneau, etc.) ou à la lumière directe du soleil.

Ne pas utiliser le fauteuil si :

- Le fauteuil élévateur est mouillé.
- Vos mains sont mouillées.
- Nettoyez le fauteuil uniquement avec un chiffon sec.
- Il est conseillé de ou massage pendant plus de 30 minutes à la fois et de boire 2 verres d'eau après l'avoir utilisée.

Situations dans lesquelles vous ne devriez pas utiliser le fauteuil élévateur :

Éteignez le système de massage du fauteuil si celui-ci est mouillé ou semble ne pas fonctionner correctement, si une partie de son aile est endommagée ou fonctionne mal, si une partie du fauteuil semble être endommagée ou si le câblage est exposé, si vous sentez indisposé ou ressentez n'importe quelle douleur pendant le massage, ou s'il y a eu une défaillance électrique générale.

Lorsque le système de massage du fauteuil élévateur n'est pas utilisé :

- Assurez-vous qu'il est éteint.
- Débranchez le système de massage du ventilateur de l'alimentation de la prise murale lorsque vous n'allez pas l'utiliser pendant une longue période.
- Conservez le fauteuil dans un endroit propre et sec.

Démontage du fauteuil élévateur :

- Ne retirez pas le dossier du fauteuil élévateur.
- N'essayez pas de démonter ou de réparer vous-même le fauteuil élévateur.

Manière correcte de manipuler la prise électrique :

- Vérifiez que vous avez la bonne tension.
- Ne forcez jamais sur le câble ou la fiche.
- Ne tirez jamais le câble avec les mains mouillées.
- Lorsque vous retirez la fiche, tenez la fiche elle-même, ne tirez pas sur le câble.
- N'utilisez pas le fauteuil élévateur si le câble ou la fiche sont endommagés.

Fauteuil élévateur:

- 1)Dossier
- 2)Accoudoirs
- 3)Siège
- 4) Repose pieds
- 5) unités de contrôle



Description fonctionnelle du masseur

I. Présentation graphique du contrôleur

1. POWER: activer / désactiver la touche de sélection
2. INTENSITY: High/Low = Intensité Haute/Basse
3. MODE: mode de travail
4. BACK: massage du dos
5. LUMBAR: fonction de massage des lombaires
6. THIGH: touche de sélection de fonction de massage de la cuisse
7. LEG: touche de sélection de fonction de massage des jambes
8. TIMER: régler la clé de temps de travail

II. Mode d'emploi

`Insérez le courant dans la prise DC

`Appuyez sur la touche POWER pour mettre l'appareil en marche, celui-ci entrera alors dans le premier mode et fonctionnera pendant 15 minutes à mi-parcours, avec tous les indicateurs correspondant allumés.

`Appuyez sur la touche TIMER, le temps de contrôle de l'appareil changera entre 15min, 30min et 60min.

`Appuyez sur la touche MODE pour sélectionner différents modes de travail.

(PULSE = Impulsions, PRESS = Pressoir, WAVE = Vague, AUTO = Automatique, NORMAL = Normal)

`Appuyez sur la touche INTENSITY pour sélectionner l'intensité maximale et minimale de la vibration.

`Appuyez sur les touches BACK, LUMBAR et THIGH pour masser les différents endroits du corps.

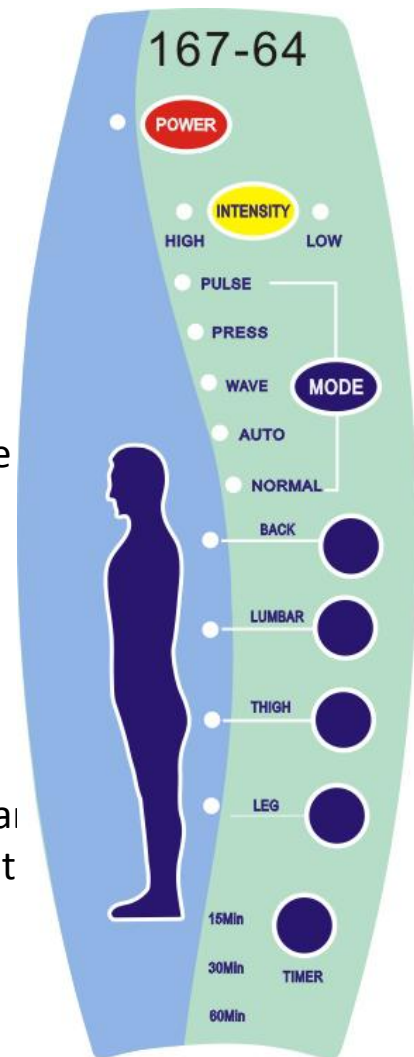

Zones de massage

`Le fauteuil se compose de deux parties faciles à assembler et à nettoyer.

`Il dispose d'une unité de commande manuelle pour contrôler les fonctions de massage.

-8 points de massage vibrants, et 2 niveaux d'intensité.

-9 types de massage différents.

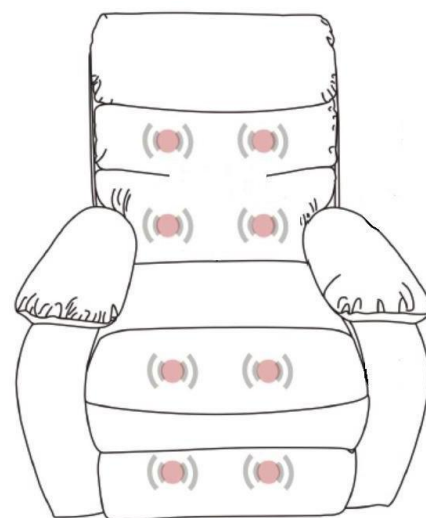

Fonction de repos et fermer le fauteuil inclinable

Tirez le commutateur à l'intérieur de l'accoudoir droit comme indiqué, puis inclinez le fauteuil librement.

Caractéristiques principales du fauteuil:

1) Composants ::

Dossier, siège, accoudoir, repose-pieds, 1 unité de commande et bloc d'alimentation.

2) Fonctions :

`Dossier inclinable, repose-pieds extensible, fonction de massage et fonction d'élévation.

3)Utilisation :

`À l'intérieur, évitez les températures élevées et les zones humides ou mouillées.

Précaution :

`Ne jamais s'asseoir sur la commande manuelle ou placer des objets lourds dessus

`Ne laissez pas tomber la commande manuelle sur le sol.

`Ne tirez pas sur le câble électrique.

`Ne pas utiliser la commande manuelle avec les doigts mouillés.

`Ne pas appuyer ou toucher les boutons avec des objets pointus.

`Ne débranchez jamais la commande manuelle sans avoir au préalable éteint le courant.

`Le fauteuil de massage doit reposer pendant 30 minutes après avoir été utilisé pendant 30 minutes.

Effets et bienfaits du massage :

`Soulage la fatigue musculaire.

Instructions d'assemblage

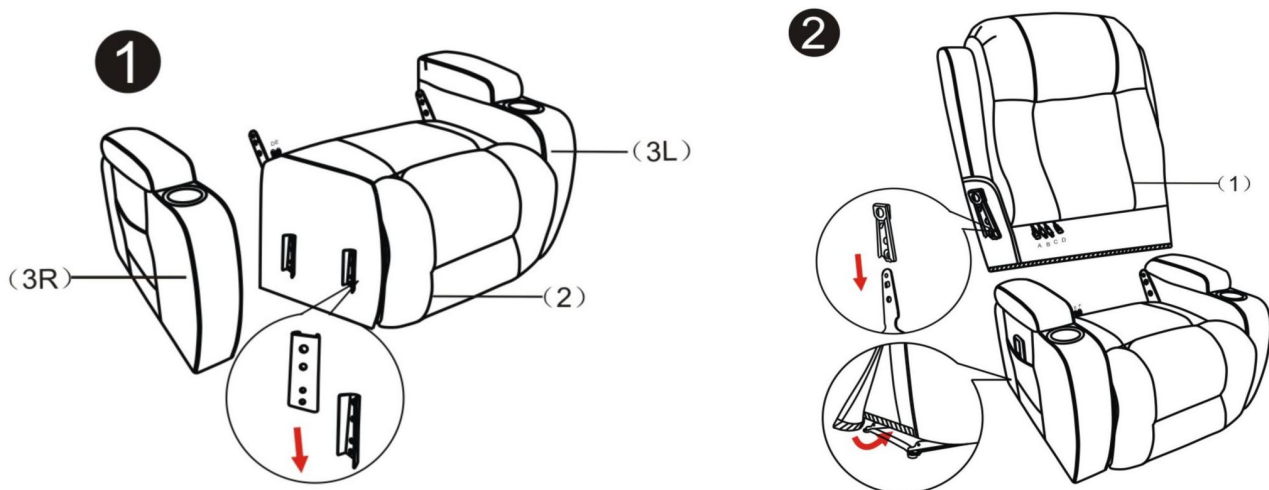
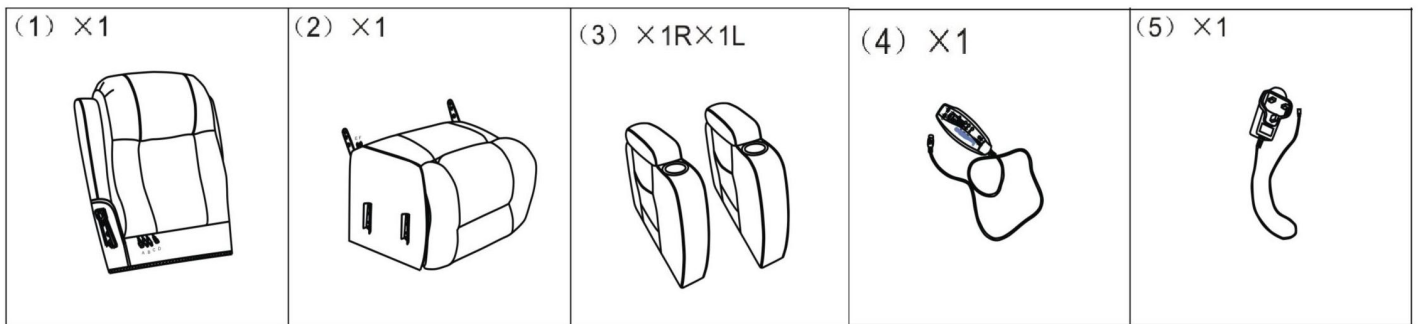

1) Positionnez les bras de manière à ce qu'ils s'installent bien dans le siège, vous entendrez un « clic » quand ils seront en place.

2) Positionnez le dos (reportez-vous au point 1), connectez les broches du câble d'alimentation du rediner. Ajustez les broches correctement de la manière indiquée dans l'image. Ne les forcez pas, ils n'ont qu'une seule position correcte

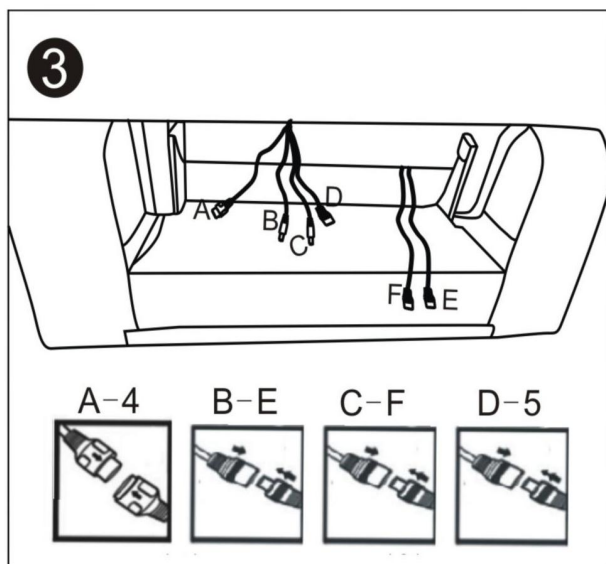

3) Les broches doivent être connectées

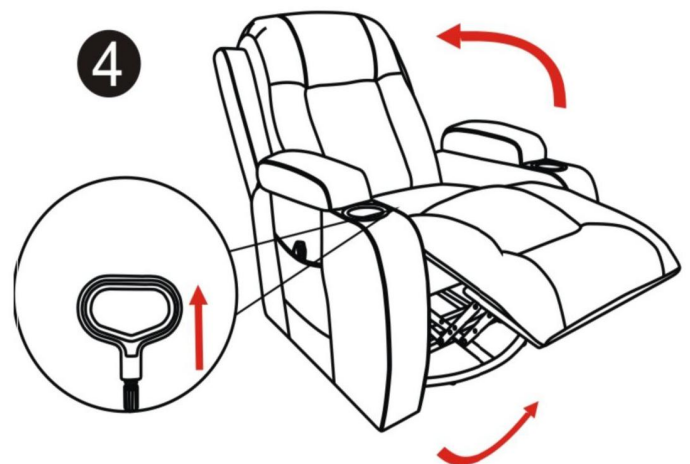

4) Tirez le commutateur à l'intérieur de l'accoudoir droit comme indiqué, puis inclinez le fauteuil librement.

Dépannage:

Si le fauteuil ne fonctionne pas, consultez le tableau suivant. Assurez-vous d'éteindre et de débrancher le cordon d'alimentation. Si vous avez des questions, s'il vous plaît contactez-nous. Ne démontez ni ne réparez aucune partie du fauteuil vous-même.

PROBLÈME

Il y a un bruit pendant le massage

La chaise de massage ne fonctionne pas lorsque le bouton de l'unité de contrôle est activé.

Difficile de remettre le repose-pieds



0033-1-84166106
contact@aosom.fr

CAUSE POSSIBLE

Le bruit est causé par le moteur du masseur, c'est normal.

Vérifiez que la fiche est bien enfoncée dans la prise murale. Vérifiez si le bouton d'activation est bien activé.

Ce problème est dû au ressort de support de repose-pieds haute résistance que nous utilisons pour une utilisation à long terme. Le repose-pieds sera plus facile à remettre après plusieurs utilisations.