

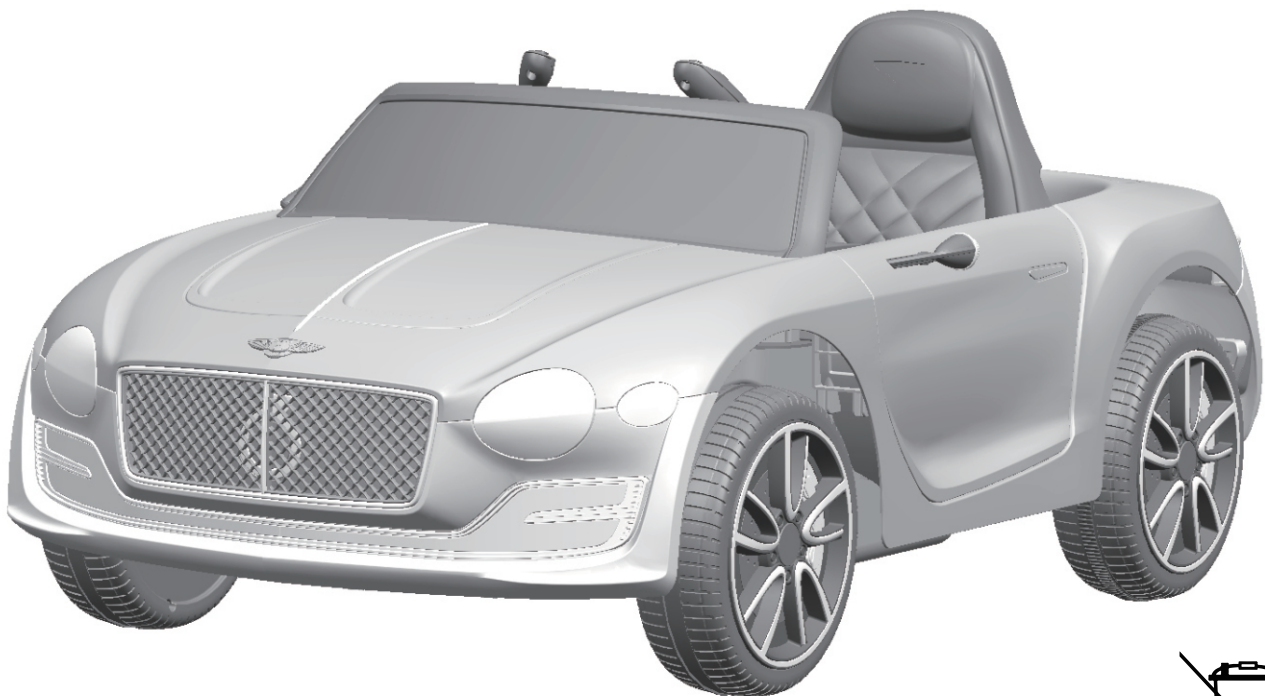

# BENTLEY EXP12

## BATTERIE BETRIEBENES SPIELZEUGAUT

IN220800261V03\_DE\_370-045\_370-046



## Bedienungsanleitung mit Montageanleitung

Styles und Farben können variieren.

In China hergestellt.

Die Bedienungsanleitung enthält wichtige Sicherheitshinweise sowie Montage-, Gebrauchs- und Wartungsanleitungen.

Das Aufsitzauto muss von einem Erwachsenen zusammengebaut werden, der die Anweisungen in diesem Handbuch gelesen und verstanden hat.

Die Verpackung von Kindern fernhalten und vor Gebrauch ordnungsgemäß entsorgen.

Bewahren Sie dieses Handbuch zum späteren Nachschlagen auf.

## Über deinen neuen Ride-On | 1

Beim Kauf Ihres neuen AUDI Ride-On. Dieses Fahrzeug wird Ihrem Kind viele Kilometer Freude bereiten.

Um Ihnen und Ihrem Fahrer eine sichere Fahrt zu gewährleisten, bitten wir Sie, dieses Handbuch sorgfältig zu lesen und es für spätere Bezugnahme aufzubewahren.

Befolgen Sie die Empfehlungen in diesem Handbuch. Sie wurden entwickelt, um die Sicherheit und den Betrieb Ihres Aufsitzwagens und seines Fahrers zu verbessern.

Audi TT RS Elektro-Ride-on hergestellt von Zhejiang Jiajia Ride-on Co., Ltd. (Adresse: Industriegebiet Xincang, Xincang, Pinghu, Provinz Zhejiang, China). Marken, Design-Patente und Urheberrechte werden mit Zustimmung des Eigentümers AUDI AG verwendet.

<b>Batterie</b>	6V4 AH*2
<b>Ladegerät</b>	12V500MA

<b>Geeignetes Alter:</b>	37~96 Monate
<b>Ladekapazität:</b>	Unter 30 kg
<b>Geschwindigkeit:</b>	2WD:2.5~5 km/h
<b>Größe:</b>	108 x 60 x 43 cm
<b>Ladeart:</b>	Aufladung
<b>Ladezeit:</b>	8-12 Stunden

## Teilleiste | 2

Teil- Nr	Teilname	Anzahl (Stückzahl)	Anmerkungen
		<b>2WD</b>	
1	Fahrzeugaufbau	1	
2	Getriebe	2	<b>2WD</b> Eins mit "L" und das andere mit "R"
3	Antriebsrad	2	
4	Normales Rad	2	
5	Bush	2	
6	Ø12 Unterlegscheibe	6	
7	Motorhaube	2	
8	Ø4x12 Flachkopfschraube	8	
9	Kontermutter	4	
10	Radkappe	4	
11	M5x16 Maschinenschraube	2	Für Sitz
12	Sitz	1	
13	Spiegel	2	Links und rechtsplatziert
14	Lenkrad	1	
15	M5x40 Maschinenschraube	1	Auf dem Lenkrad platziert
16	Ø5 Mutter	1	Auf dem Lenkrad platziert
17	Windschutzscheib	1	
18	Panner	2	
19	Fernbedienung	1	
20	Ladegerät	1	<b>WENN AUSGESTATTET</b> , nur für den R / C-Typ

# Teilediagramm | 3



Controller-Modelle können variieren

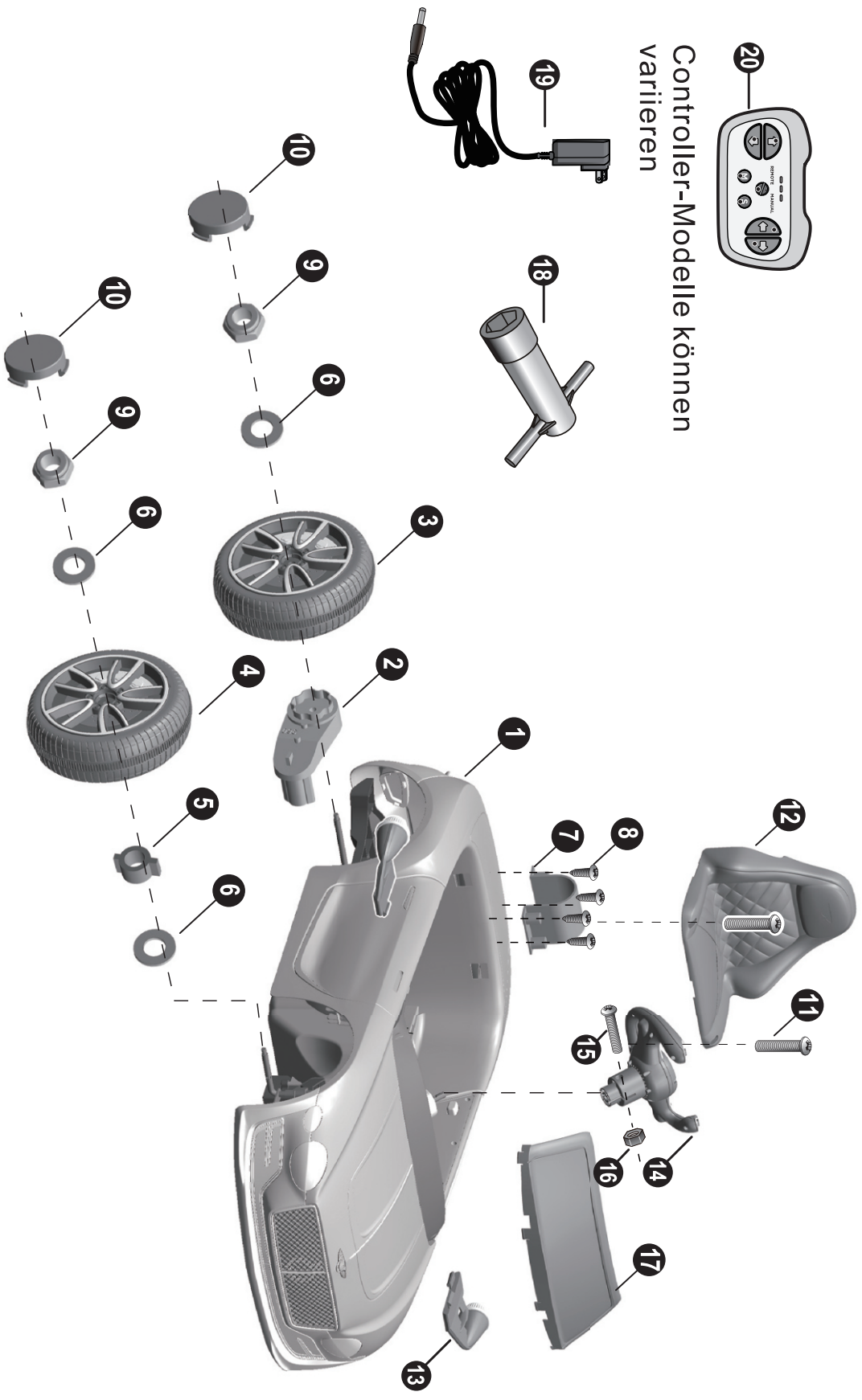
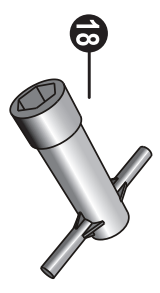
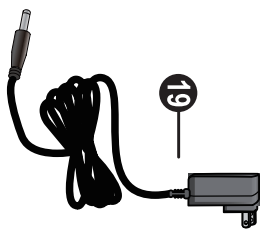

**TIPP: Einige Teile sind auf beiden Seiten des Fahrzeugs montiert.**





## WARNUNG!

- Erstickungsgefahr - Kleinteile. Nicht für Kinder unter 36 Monaten geeignet. Das Produkt enthält kleine Teile, halten Sie Kinder bei der Montage fern.
  - **ERWACHSENE MONTAGE ERFORDERLICH.**
  - Schutzmaterial und Polybeutel immer entfernen und vor der Montage entsorgen.
- 
- Stellen Sie sicher, dass der Netzschalter vor dem Zusammenbau der Fahrt auf "OFF" gestellt ist.
  - Laden Sie den Akku vor dem ersten Gebrauch mindestens 4 bis 6 Stunden lang auf.
  - Benötigte Montagewerkzeuge:

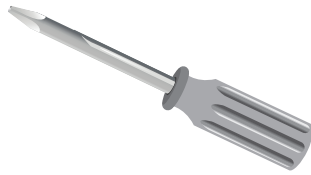

Schraubendreher  
(nicht im Lieferumfang  
enthalten)

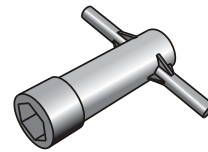

Schlüssel



## Batterie Informationen

- Nicht wiederaufladbare Batterien sind nicht wiederaufladbar.
- Akkus müssen vor dem Laden aus dem Spielzeug entfernt werden.
- Wiederaufladbare Batterien dürfen nur unter Aufsicht von Erwachsenen geladen werden.
- Verschiedene Batterietypen oder neue und gebrauchte Batterien dürfen nicht gemischt werden.
- Batterien müssen mit der richtigen Polarität eingelegt werden.
- Erschöpfte Batterien sind vom Spielzeug zu entfernen.
- Die Versorgungsanschlüsse dürfen nicht kurzgeschlossen werden.

**2WD**

## Befestigen Sie die Hinterräder | 5

*Hintere Ansicht von*

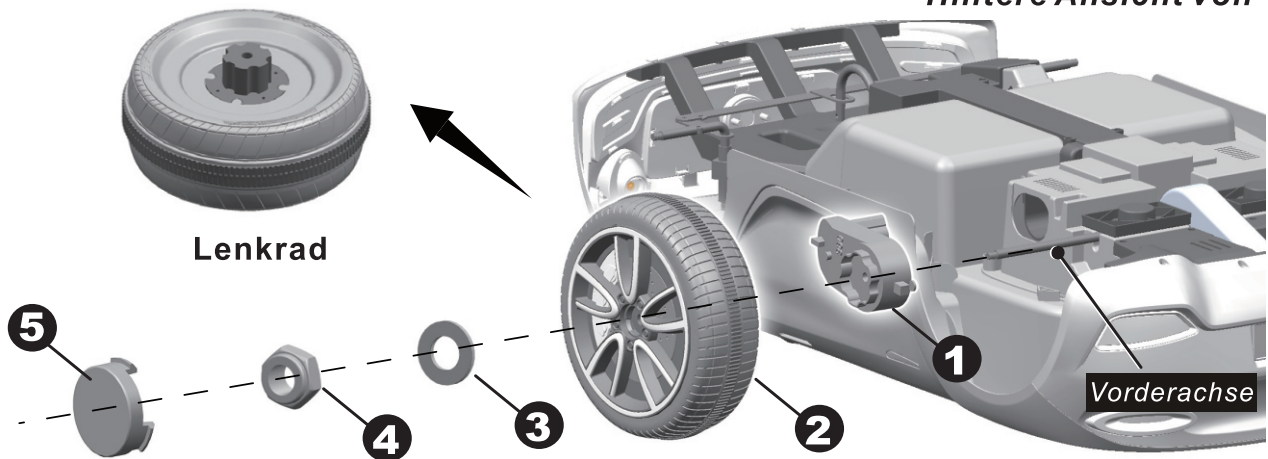

Entfernen Sie alle Teile von der Vorderachse.

1. Schieben Sie eine Unterlegscheibe  $\varnothing 10$  auf die Vorderachse.
2. Schieben Sie eine Buchse in das Loch in der Mitte des normalen Rads.
3. Schieben Sie das normale Rad auf die Hinterachse. Und halten Sie das normale Rad mit dem Busch zusammen.
4. Schieben Sie eine Unterlegscheibe  $\varnothing 10$  auf die Vorderachse.
5. Ziehen Sie eine Sicherungsmutter mit einem Schraubenschlüssel am Ende der Vorderachse fest.
6. "Snap" die Radkappe an das Rad.

Wiederholen Sie den obigen Vorgang, um das andere Vorderrad zu montieren.

## Befestigen Sie die Vorderräder | 6

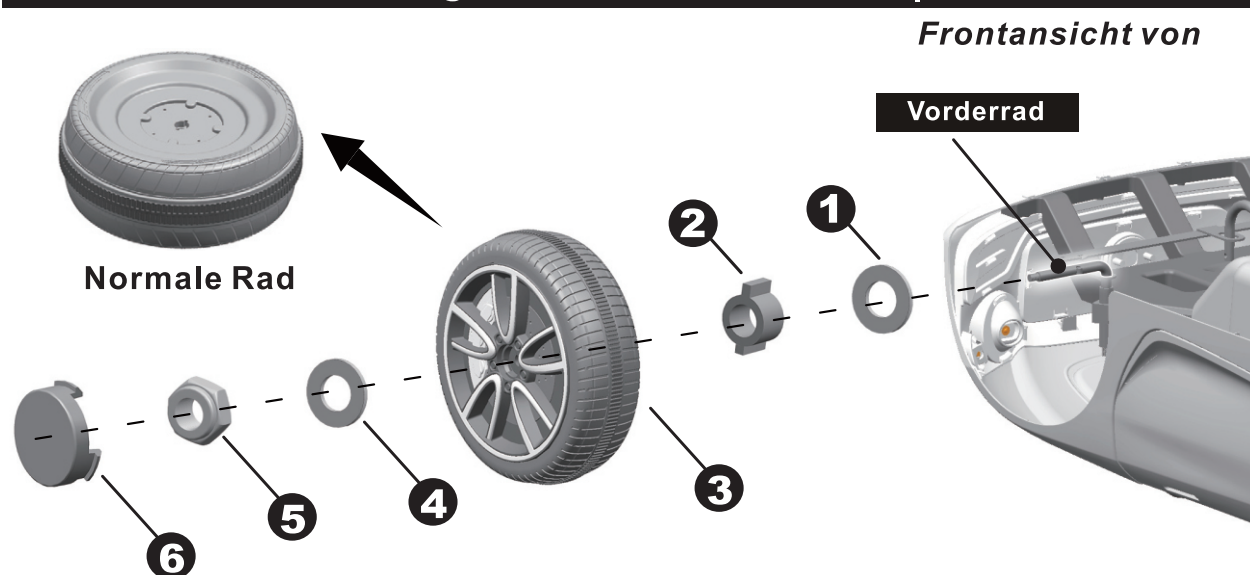

Retirez toutes les pièces de l'essieu avant.

1. Faites glisser une rondelle Ø10 sur l'essieu avant.
2. Faites glisser une bague dans le trou situé au centre de la roue normale.
3. Faites glisser la roue normale sur l'essieu arrière. Et gardez la correspondance normale des roues avec le buisson.
4. Faites glisser une rondelle Ø10 sur l'essieu avant.
5. Serrez un contre-écrou à l'extrémité de l'essieu avant à l'aide d'une clé.
6. "Accrochez" le enjoliveur à la roue. Répétez la procédure ci-dessus pour assembler l'autre roue avant.

## Befestigen Sie das Lenkrad | 7

**TIPP: Batterien nicht enthalten. Beachten Sie die Informationen zur Batterie auf Seite 4.**

### Fügen Sie die Batterien (nicht enthalten) von Lenkrad

1. Entfernen Sie mit einem Schraubendreher die Schraube an der Batterieabdeckung in der Mitte des Lenkrads.
2. Entfernen Sie die Batterieabdeckung von der Oberseite des Batteriefachs.
3. Legen Sie zwei AA-Batterien in ihrer korrekten Polarität ein.
4. Legen Sie die Batterieabdeckung über das Batteriefach und befestigen Sie sie mit der Schraube, die Sie in Schritt 1 entfernt haben

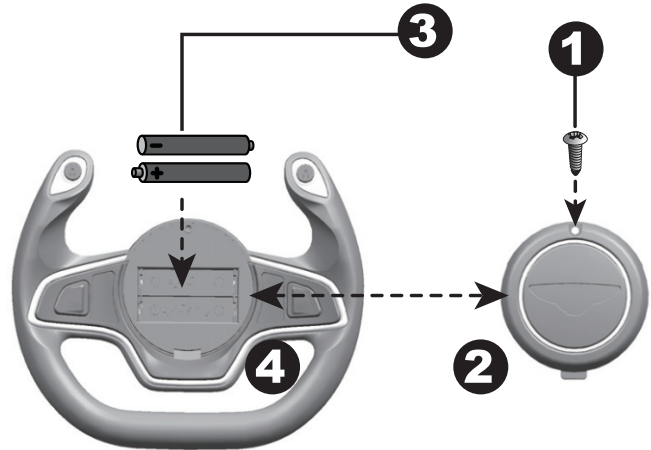

### Befestigen Sie das Lenkrad

Entfernen Sie die Maschinenschraube M5x40 und die Mutter Ø5 vom Lenkrad.

5. Legen Sie das Lenkrad über die Lenksäule und ragen aus der Mitte heraus der Lenkradboden.
6. Richten Sie die Löcher auf jeder Seite des Lenkrads mit den Löchern am Ende der Lenksäule aus.
7. Befestigen Sie eine Mutter auf dem gegenüberliegenden Ende der Schraube, um das Lenkrad an der Lenksäule zu befestigen.

End of steering column: Ende der Lenksäule

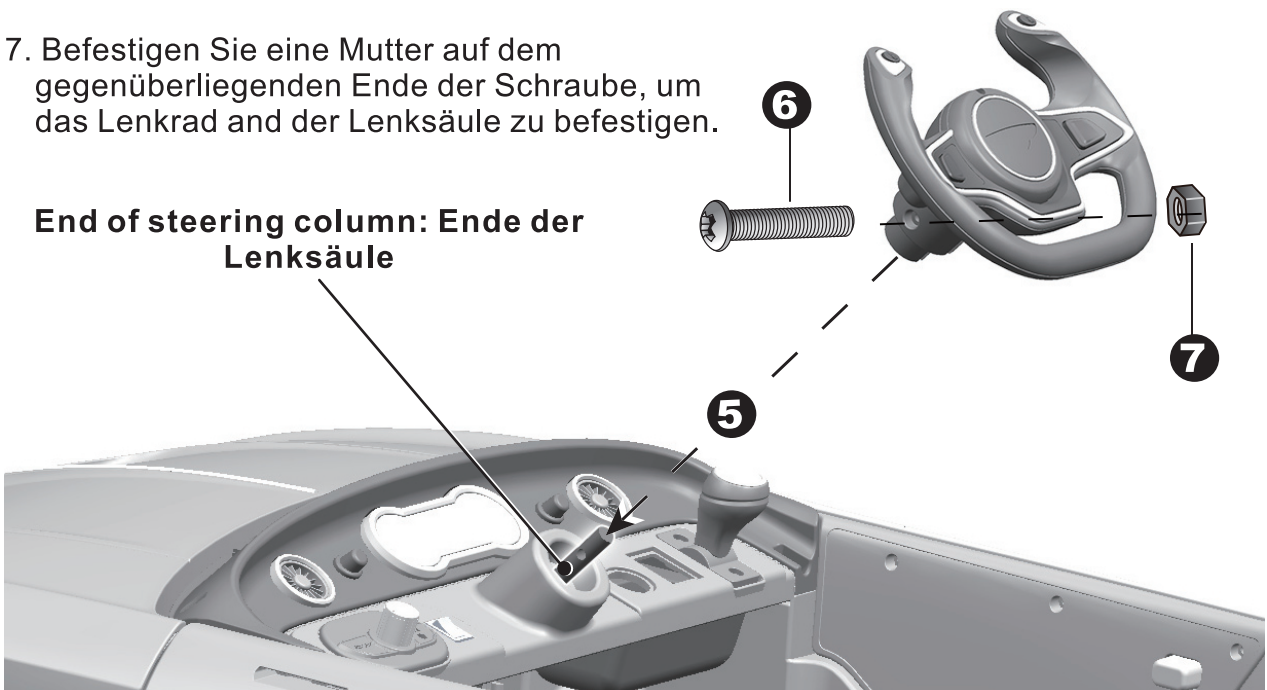

## Schließen Sie das Netzteil | 8

Rückansicht von oben

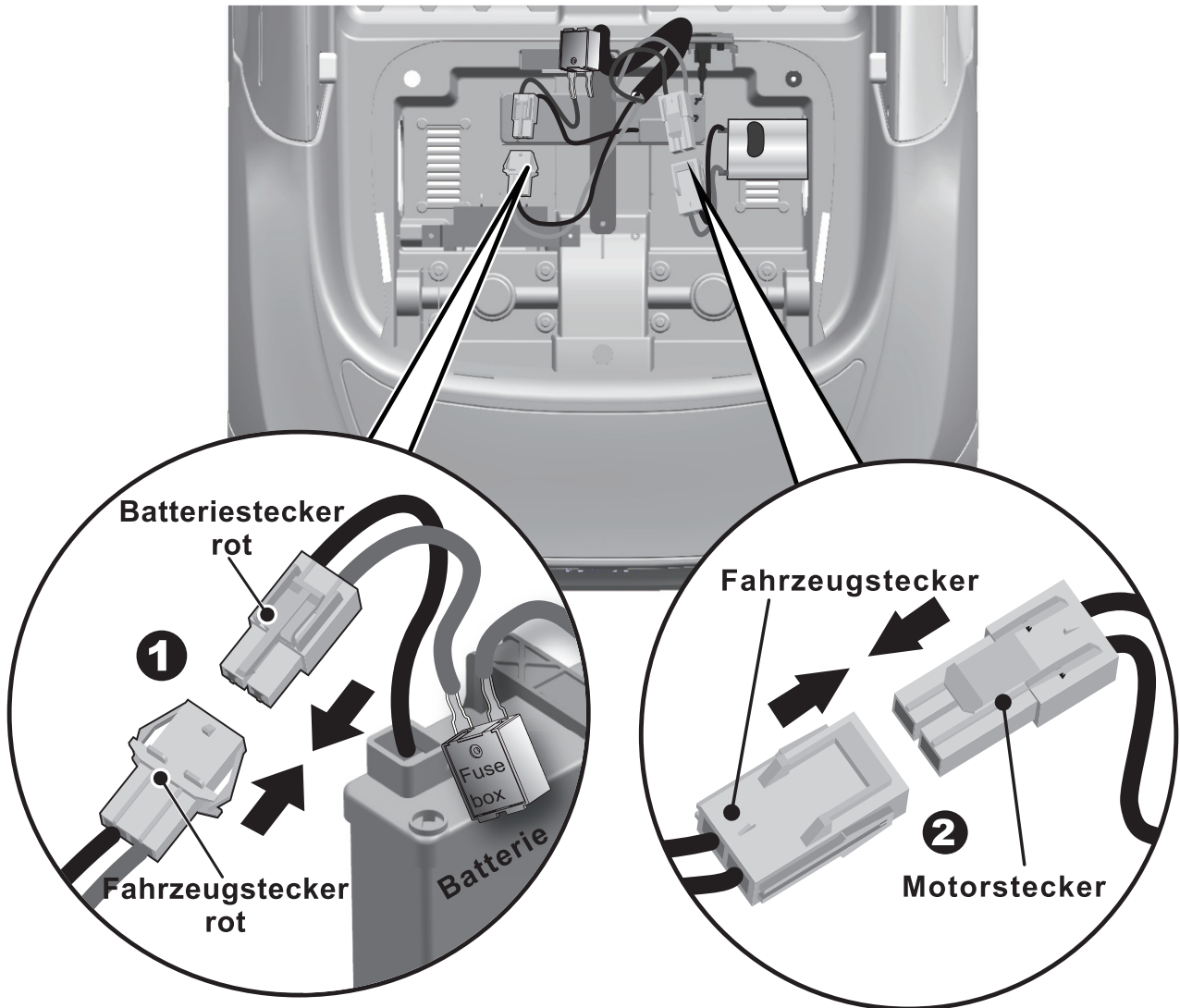

**2WD**

1. Stecken Sie den Fahrzeugstecker wie oben gezeigt in den Motoranschluss am Gehäuse. Wiederholen Sie für die andere Seite.
2. Stecken Sie den roten Sicherungsstecker in

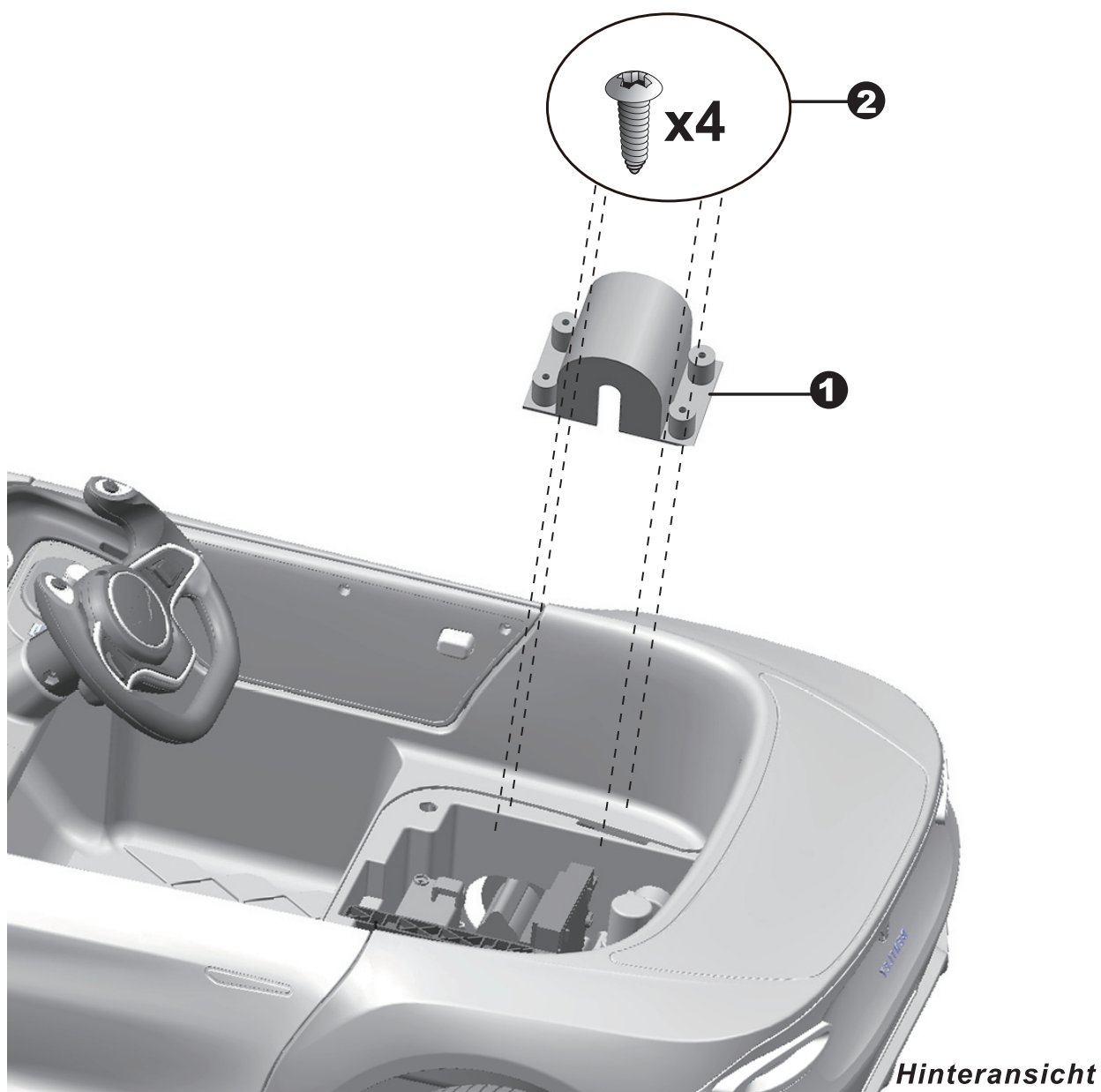

**2WD**

1. Montieren Sie die Motorhaube am Motor.
2. Ziehen Sie vier  $\varnothing 4 \times 12$  Flachkopfschrauben fest, um sie zu sichern. Wiederholen Sie die obigen Schritte für die andere Motorhaube.



## Befestigen Sie den Sitz, die Spiegel und die Windschutzscheibe | 10

1. Setzen Sie die Laschen an der Rückseite des Sitzes in die Schlitze am hinteren Fahrzeug ein.
2. Ziehen Sie zwei M5x16-Maschinenschrauben fest, um sie mit einem Schraubendreher zu befestigen.
3. Setzen Sie den Spiegel in das Loch an der Seite des Fahrzeugs ein. Wiederholen Sie für die andere Seite.
4. Führen Sie die Laschen an der Windschutzscheibe in die Schlitze am Fahrzeug ein und drücken Sie, bis Sie ein "Klicken" hören.

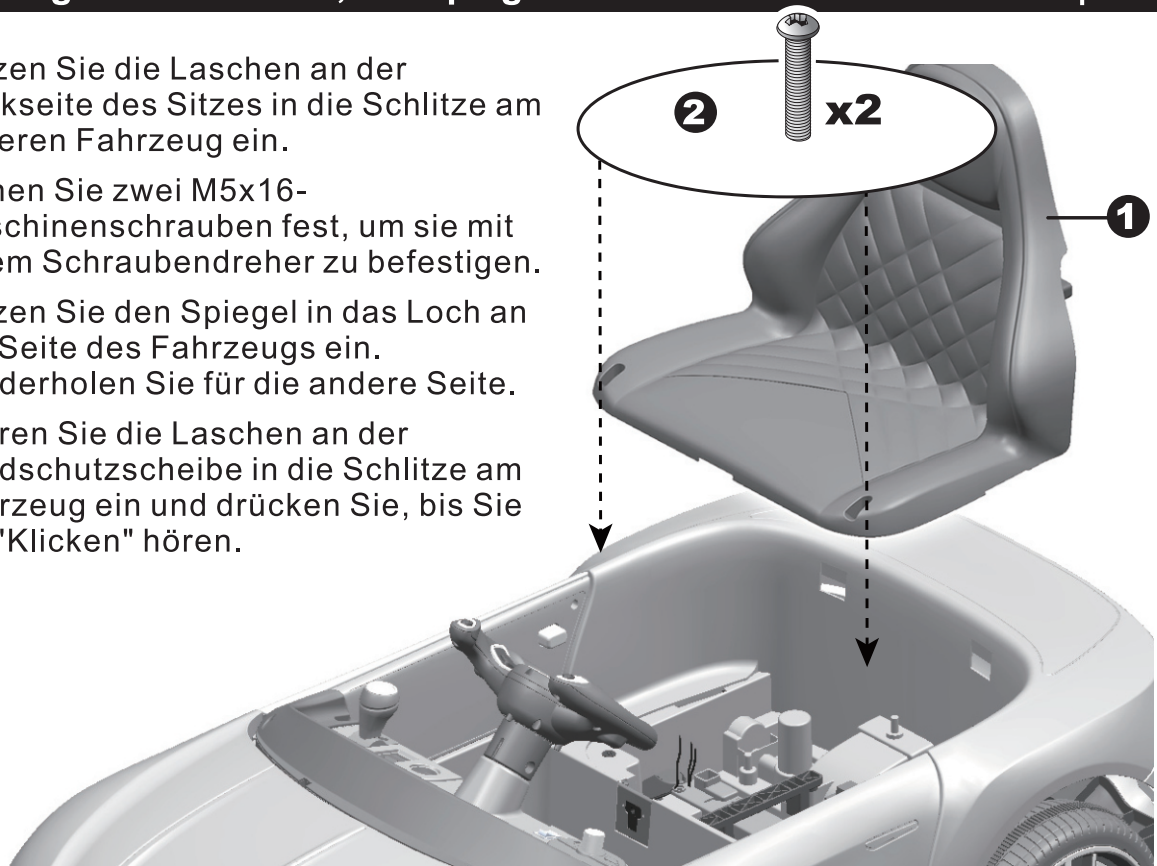

Seitenansicht

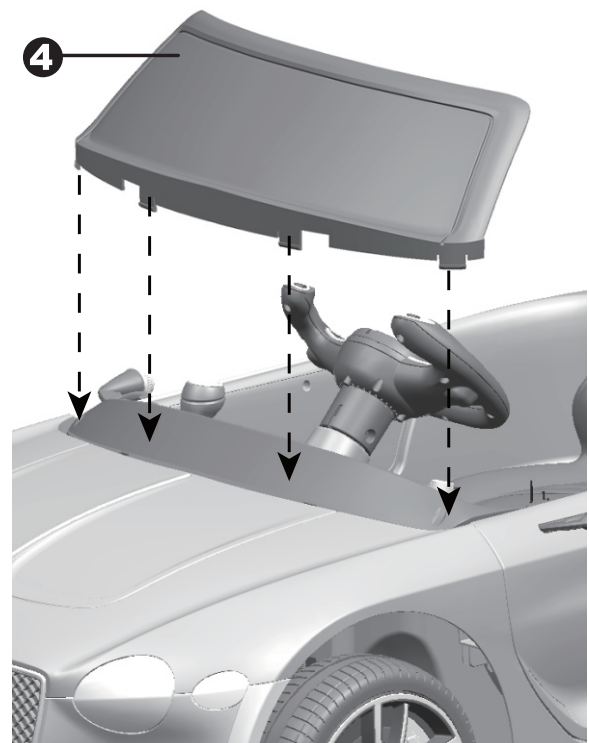

Vorderansicht





## WARNUNG!

### VERHINDERN VON VERLETZUNGEN UND TOD:

- **LASSEN SIE DAS KIND NIEMALS UNBEAUF SICHTIGT. DIREKTE ERWACHSENE AUFSICHT IST. ERFORDERLICH.** Halten Sie das Kind immer in Sichtweite, wenn sich das Kind im Fahrzeug befindet.
- Dieses Spielzeug sollte mit Vorsicht verwendet werden, da Geschick erforderlich ist, um Stürze zu vermeiden Kollisionen, die den Benutzer oder Dritte verletzen.
- Schutzausrüstung sollte getragen werden.
- Niemals auf Straßen, in der Nähe von Autos, auf oder in der Nähe von steilen Abhängen oder Stufen verwenden, Schwimmbekken oder andere Gewässer.
- Tragen Sie immer Schuhe.
- Setzen Sie sich immer auf den Sitz.
- Nicht im Verkehr zu verwenden.
- Dieses Spielzeug ist aufgrund seines Maximums für Kinder unter 36 Monaten nicht geeignet Geschwindigkeit; Das maximale Benutzergewicht beträgt 30 kg.
- Dieses Spielzeug hat keine Bremse.

### Regeln für sicheres Reiten

- Kinder in sicheren Bereichen halten:
  - Niemals auf der Fahrbahn, in der Nähe von Kraftfahrzeugen, auf Rasenflächen, auf oder in der Nähe von steilen Abhängen oder Stufen, Schwimmbädern oder anderen Gewässern benutzen;
- Benutzen Sie das Spielzeug nur auf ebenen Flächen. Wie in Ihrem Haus, Garten oder Spielplatz.
- Niemals im Dunkeln benutzen. Ein Kind könnte auf unerwartete Hindernisse stoßen und einen Unfall haben. Betreiben Sie das Fahrzeug nur tagsüber oder in einem gut beleuchteten Bereich.
- Es ist verboten, den Stromkreis zu wechseln oder andere elektrische Teile hinzuzufügen.
- Kontrollieren Sie regelmäßig die Kabel und Anschlüsse des Fahrzeugs.
- Lassen Sie kein Kind die Räder berühren oder sich in der Nähe aufhalten, wenn das Fahrzeug in Bewegung ist.
- Dieses Fahrzeug hat verstellbare Sicherheitsgurte. Bitte weisen Sie die Kinder an, wie sie den Sicherheitsgurt vor dem Gebrauch anbinden, um die Sicherheit zu gewährleisten.



**Benutzen Sie das Fahrzeug NUR auf ebenem Gelände!**



**Verwenden Sie das Fahrzeug NICHT auf Rasenflächen!**

## Verwenden Sie Ihren Ride-on | 12

Ihr Fahrzeug ist möglicherweise mit dem MP3-Player ausgestattet, siehe nächste Seite!



### Wichtig

Stoppen Sie das Fahrzeug immer, wenn Sie die Geschwindigkeit oder Richtung ändern, um Schäden an den Getrieben und dem Motor zu vermeiden.

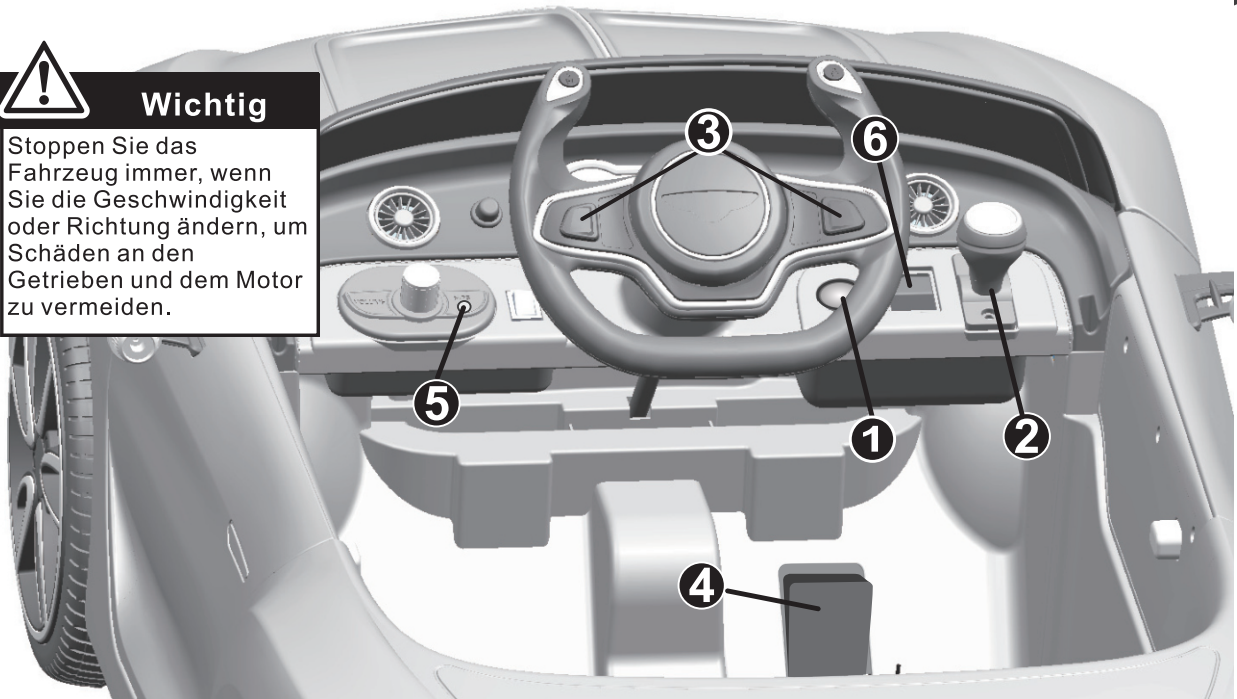

1. **Netzschalter:** Schaltet das Fahrzeug ein und aus.
2. **Vorwärts / Rückwärts-Schalter:** Ändert die Richtung, in der sich das Fahrzeug von vorwärts zu bewegt umkehren.
  - Um das Fahrzeug vorwärts zu bewegen, schwenken Sie den Schalter in die Position "vorwärts".
  - Um das Fahrzeug rückwärts zu bewegen, schwenken Sie den Schalter in die "Rückwärts" - Position.
3. **Sounds-Tasten (WENN AUSGESTATTET):** Drücken, um Sounds abzuspielen.
4. **Fußpedal:** Wendet Kraft (Geschwindigkeit) auf das Fahrzeug an.
  - Um das Auto zu bewegen, drücken Sie das Pedal nach unten.
  - Um zu bremsen oder zu verlangsamen, den Druck vom Pedal lösen.
5. **Auxiliary-Eingang (WENN AUSGESTATTET):** Lassen Sie den Ton von Ihrem tragbaren Musik-Player oder Telefon über die Lautsprecher des Fahrzeugs ablaufen.
6. **Schalter für hohe / niedrige Geschwindigkeit (wenn vorhanden):** Der Schalter betätigt das Fahrzeug, um sich mit niedriger oder hoher Geschwindigkeit vorwärts zu bewegen.



### FORTGESCHRITTENER GEBRAUCH - Hochgeschwindigkeits antrieb

Stellen Sie sicher, dass Ihr Kind zu lenken, zu starten und zu stoppen ist und die Regeln für sicheres Fahren kennt. Das Fahrzeug kann mit maximal 2,5 ~ 5 km / h gefahren werden.

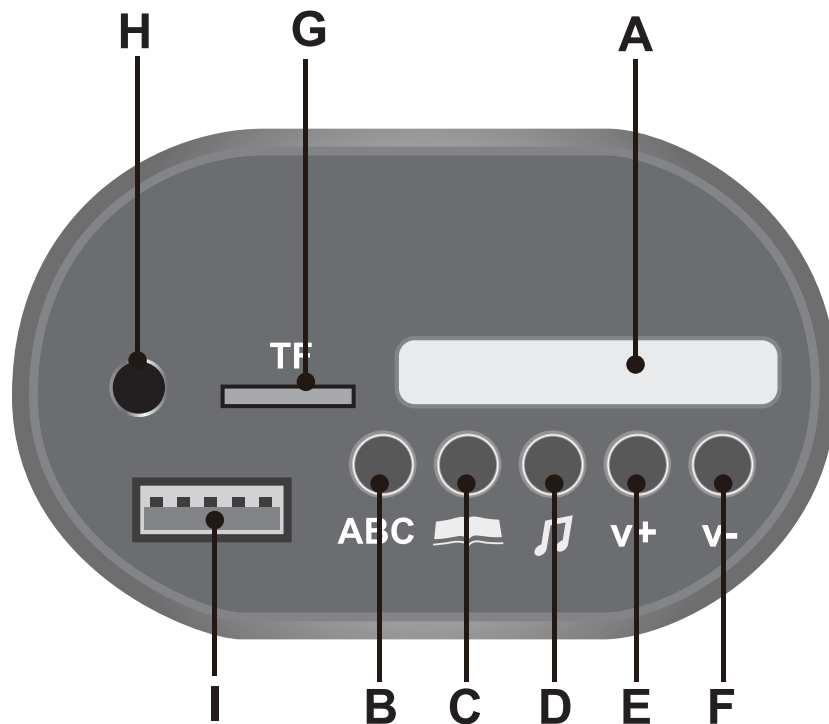

**A. Digital-Voltmeter:** Überprüfen Sie die verbleibende Batteriespannung, siehe Seite 19.

**B. Englischer Lernmodus**

**C. Geschichtenerzählen**

**D. Kinderreim-Gesangs-Modus**

**E. Erhöhen Sie die Lautstärke**

**F. Lautstärke verringern**

**G. TF (Micro SD) Kartensteckplatz:** Lassen Sie den Ton von Ihrer TF-Karte abspielen durch die Fahrzeuglautsprecher.

**H. Geräteeingang 1:** Ermöglichen Sie den Ton von Ihrem tragbaren Musik-Player oder Telefon, das über die Fahrzeuglautsprecher wiedergegeben wird.

**I. Geräteeingang 2:** Lassen Sie das Audio von Ihrem tragbaren Gerät über die Fahrzeuglautsprecher wiedergeben.

**WARNUNG:**

- **BEDIENUNG DURCH ERWACHSENE ERFORDERLICH!**
- Wenn Sie die Fernbedienung etwa 10 Sekunden lang ohne Bedienung lassen, schaltet sie sich automatisch ab.
- Nachdem Sie die Batterien der Fernbedienung ersetzt haben, stellen Sie bitte den Anschluss wieder her.

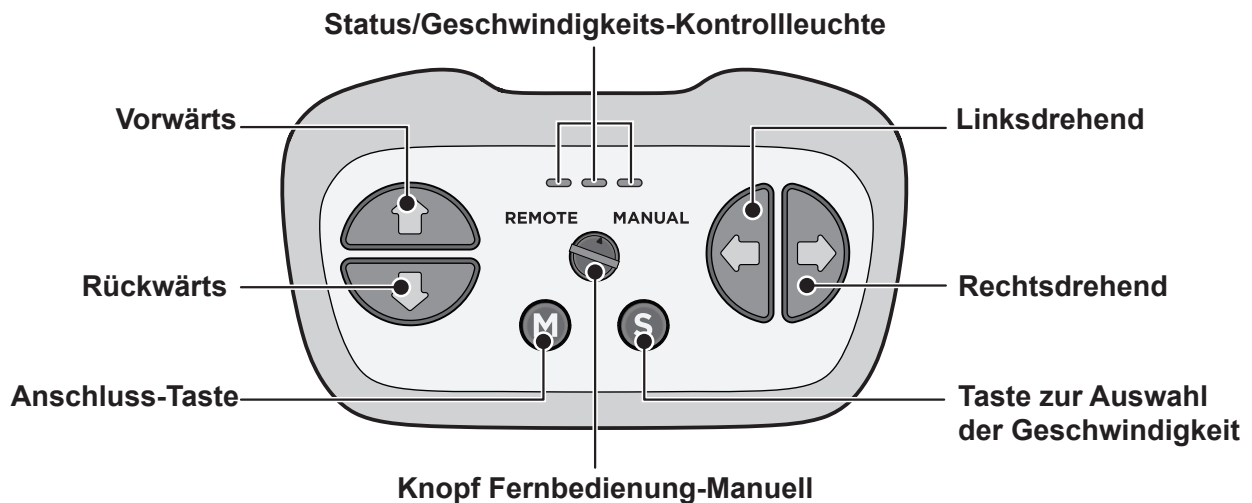
**Batterien HINZUFÜGEN**

Verwenden Sie einen Schraubendreher, um die Schraube des Batteriefachdeckels auf der Rückseite der Fernbedienung zu lösen, und den Batteriefachdeckel zu entfernen. Setzen Sie zwei AAA-Batterien (LR03) mit der richtigen Polarität ein. Die drei Status/Geschwindigkeits-Kontrollleuchten leuchten auf, um anzuzeigen, dass die Batterien richtig eingesetzt sind.

**HINWEIS: Die Batterien sind nicht im Lieferumfang enthalten. Die Informationen zu den Batterien entnehmen Sie bitte den Informationen auf Seite 2.**

**Knopf Fernbedienung-Manuell**

- Drehen Sie den Knopf mit einer Schlitzschraube oder einer Münze in die Position „**FERNBEDIENUNG**“, um die Fernbedienungsfunktion des Aufsitzfahrzeugs einzuschalten, und das Aufsitzfahrzeug lässt sich nur noch über die Fernbedienung steuern.
- **Wann das Aufsitzfahrzeug eingeschaltet ist**, drehen Sie den Knopf in die Position „**MANUELL**“, das Aufsitzfahrzeug wird nur vom Fahrer gesteuert.

**IMMER BEDENKEN: Stellen Sie sicher, dass Sie das Aufsitzfahrzeug eingeschaltet haben, bevor Sie in den manuellen Modus wechseln.**

**Wenn Sie im ersten Schritt versehentlich den „Knopf Fernbedienung-Manuell“ von der Position „Fernbedienung“ auf „manuell“ umgestellt haben, und das Aufsitzfahrzeug erst im zweiten Schritt eingeschaltet haben, befindet sich das Aufsitzfahrzeug in einem unkontrollierbaren Zustand (egal ob es sich um die Fernbedienung oder den Fahrer handelt). Bitte drücken Sie eine beliebige Taste auf der Fernbedienung, um das Aufsitzfahrzeug in den manuellen Modus zu schalten.**

**Anschluss-Taste (Anschluss herstellen)**

1. Drehen Sie den **Knopf FERNBEDIENUNG-MANUELL** auf die Position „**FERNBEDIENUNG**“.
2. Drücken Sie die „**Anschluss-Taste**“, eine der drei Status/Geschwindigkeits-Kontrollleuchten blinkt, was bedeutet, dass die Fernbedienung sich im angeschlossenen Zustand befindet. Schalten Sie dann das Aufsitzfahrzeug ein:
  - Die Status/Geschwindigkeits-Kontrollleuchten leuchten lange auf, was bedeutet, dass der Anschluss erfolgreich war.
  - Reagieren die Status/Geschwindigkeits-Kontrollleuchten nicht, bedeutet dies, dass der Anschluss fehlgeschlagen ist. Schalten Sie die Fernbedienung aus (indem Sie die Batterien entfernen) und das Aufsitzfahrzeug. Und versuchen Sie es erneut.

So schalten Sie das Aufsitzfahrzeug ohne Fernbedienung wieder in den manuellen Modus

Wenn die Fernbedienung keine Leistung mehr erbringt oder verloren gegangen ist und der **Knopf „Fernbedienung-Manuell“** auf der Fernbedienung nur in der Position „Fernbedienung“ steht, kann das Produkt zu diesem Zeitpunkt nicht manuell gesteuert werden. Wenn Sie das Produkt auf manuelle Steuerung umstellen müssen, gehen Sie bitte wie folgt vor:

1. Entfernen Sie den Sitz und suchen Sie den Empfänger der Fernbedienung.
2. Drücken Sie die **Rücksetztaste (neben der Taste befindet sich ein rotes Etikett)** auf dem Empfänger der Fernbedienung und das Gerät schaltet wieder in den manuellen Modus.

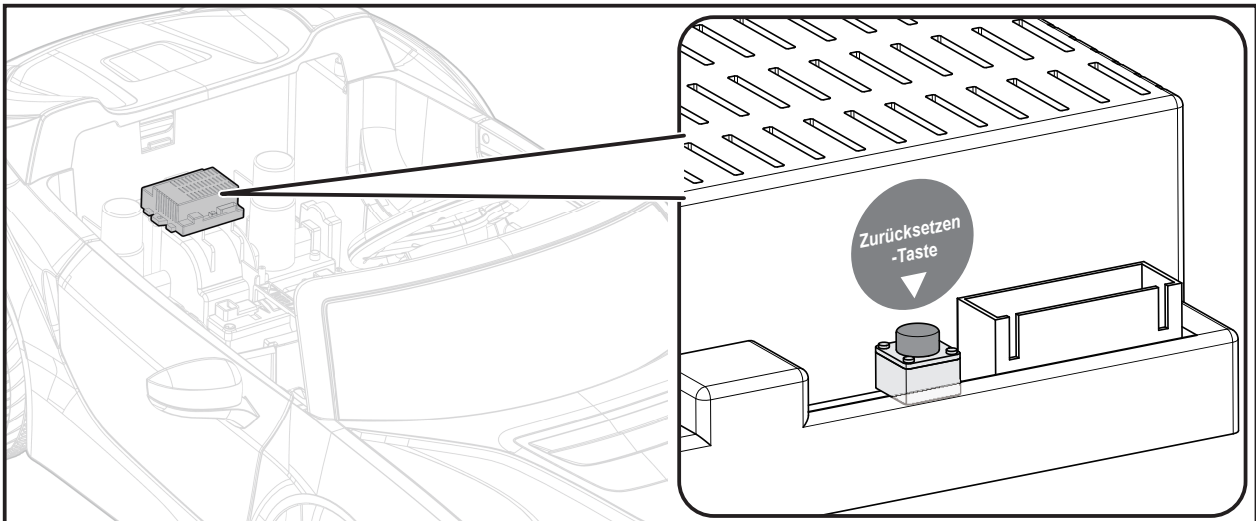

## Verwenden Sie die Türschloss | 16

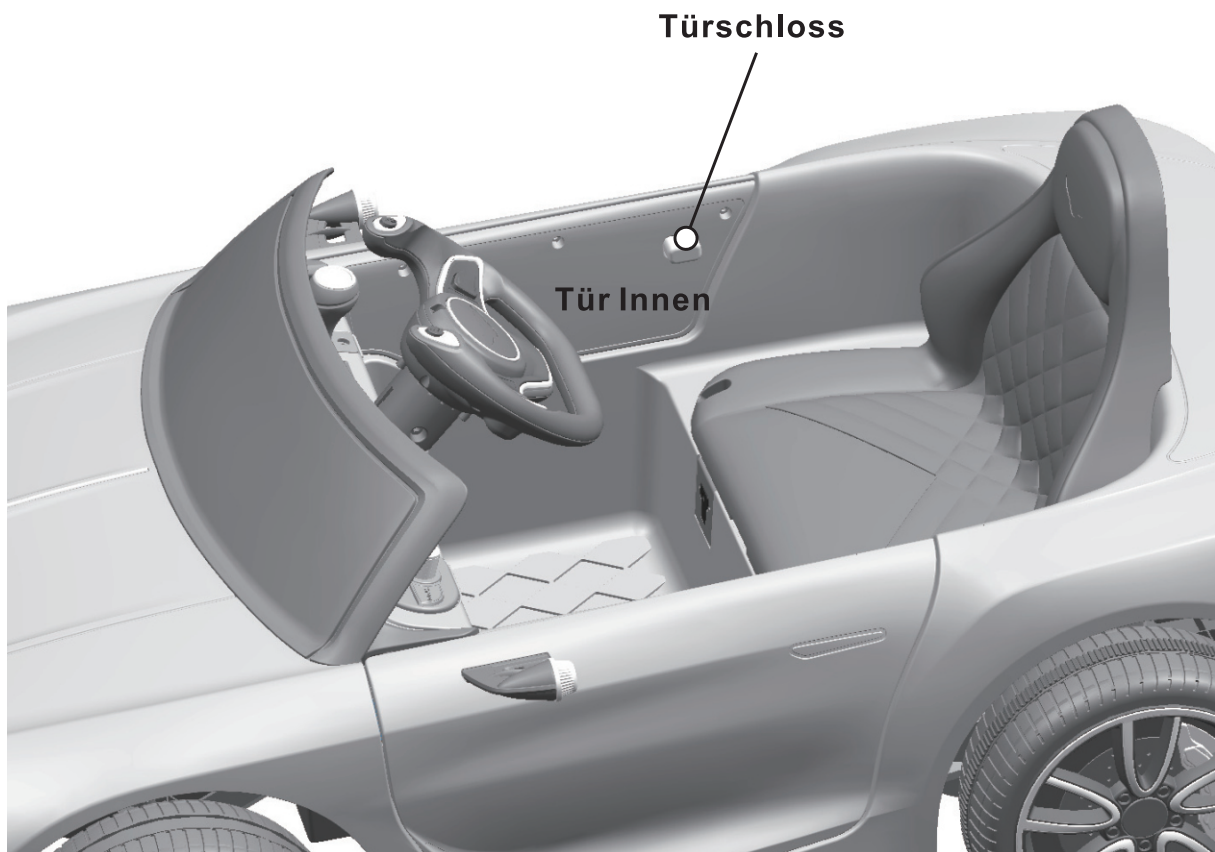

### **HINWEIS:**

**Bitte schließen Sie die Tür und vergewissern Sie sich, dass das Schloss aus Sicherheitsgründen einrastet.**



NUR EIN ERWACHSENER KANN DIE BATTERIE AUFLADEN UND AUFLADEN!



## WARNUNG!

- **VERMEIDEN SIE FEUER UND ELEKTROSCHOCK:**

- Verwenden Sie den einzigen Akku und das Ladegerät, die mit Ihrem Fahrzeug geliefert wurden. Tauschen Sie NIEMALS die Batterie oder das Ladegerät gegen eine andere Marke aus. Die Verwendung einer anderen Batterie oder eines anderen Ladegeräts kann einen Brand oder eine Explosion verursachen.
- Verwenden Sie den Akku oder das Ladegerät nicht für andere Produkte. Überhitzung, Feuer oder Explosion können auftreten.
- Ändern Sie NIEMALS das Stromkreis-System. Eingriffe in das elektrische System können einen Schlag, Brand oder eine Explosion verursachen oder das System dauerhaft beschädigen.
- Erlauben Sie keinen direkten Kontakt zwischen den Batteriepolen. Feuer oder Explosion kann auftreten.
- Achten Sie darauf, dass keine Flüssigkeiten auf die Batterie oder deren Komponenten gelangen.
- Beim Laden entstehen explosive Gase. Laden Sie nicht in der Nähe von Hitze oder brennbaren Materialien auf. Laden Sie den Akku NUR in einem gut belüfteten Bereich auf.
- NIEMALS die Batterie an den Kabeln oder am Ladegerät aufheben. Die Batterie kann beschädigt werden und einen Brand verursachen. Heben Sie die Batterie NUR durch das Gehäuse auf.
- Laden Sie den Akku NUR an einem trockenen Ort auf.
- Batteriepfosten, Klemmen und entsprechendes Zubehör enthalten Blei und Bleiverbindungen, Chemikalien, die dem Staat Kalifornien bekannt sind und Krebs und Fortpflanzungsschäden verursachen. Nach der Handhabung Hände waschen.
- Öffnen Sie die Batterie nicht. Die Batterie enthält Bleisäure und andere giftige und ätzende Materialien.
- Öffnen Sie das Ladegerät nicht. Freiliegende Kabel und Schaltkreise im Gehäuse können einen elektrischen Schlag verursachen.
- Nur Erwachsene dürfen den Akku handhaben oder aufladen. NIEMALS dem Kind erlauben, die Batterie zu handhaben oder aufzuladen. Die Batterie ist schwer und enthält Bleisäure (Elektrolyt).
- Lassen Sie den Akku nicht fallen. Es kann zu dauerhaften Schäden an der Batterie kommen oder schwere Verletzungen verursachen.
- Vor dem Laden des Akkus prüfen, ob der Akku, das Ladegerät oder das Netzkabel beschädigt oder beschädigt ist und die Anschlüsse. Laden Sie die Batterie NICHT auf, wenn Teile beschädigt sind.
- Lassen Sie die Batterie nicht vollständig ablaufen. Laden Sie den Akku nach jedem Gebrauch oder einmal im Monat auf, wenn Sie ihn nicht regelmäßig benutzen.
- Laden Sie den Akku nicht kopfüber auf.
- Sichern Sie die Batterie immer mit der Halterung. Die Batterie kann herausfallen und ein Kind verletzen, wenn das Fahrzeug umkippt.

- Der POWER SWITCH muss während des Ladevorgangs auf OFF stehen.
- Vor dem ersten Gebrauch sollten Sie den Akku für 4-6 Stunden aufladen. Nicht wieder aufladen die Batterie für mehr als 10 Stunden, um eine Überhitzung des Ladegeräts zu vermeiden.
- Wenn das Fahrzeug langsam läuft, laden Sie den Akku neu.
- Nach jedem Gebrauch oder einmal pro Monat mindestens Wiederaufladezeit als 8 bis 12 Stunden, weniger höchstens 20 Stunden.



## Laden | 18

- Wenn Sie mit einem digitalen Voltmeter (IF EQUIPPED) fahren, wird Ihnen die Höhe der Spannung angezeigt, wie viel Energie in der Batterie verbleibt, wenn Sie die Batterie wieder aufladen müssen. Stellen Sie sicher, dass das Fahrzeug gestoppt ist!

BATTERIE	SPANNUN	BATTERIEZUSTAND
6V4Ahx1, 6V7Ahx1	$\geq 6.6$	Die Batterie ist voll.
	6.5~6.3	Das Fahrzeug kann normal arbeiten.
	$\leq 6.2$	Die Batterie muss geladen werden.
6V4Ahx2, 6V7Ahx2,	$\geq 13.2$	Die Batterie ist voll.
	13.1~12.6	Das Fahrzeug kann normalarbeiten.
	$\leq 12.5$	Die Batterie muss geladen werden.

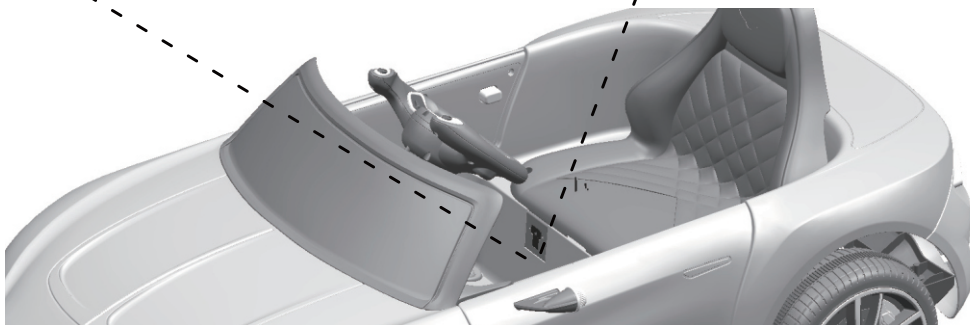
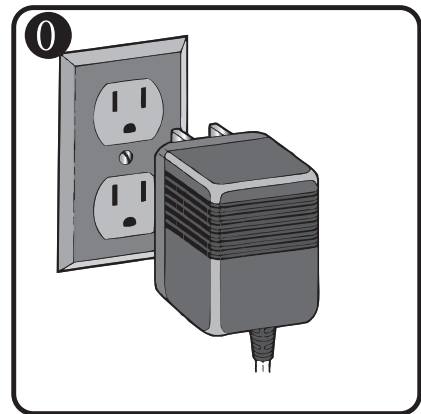
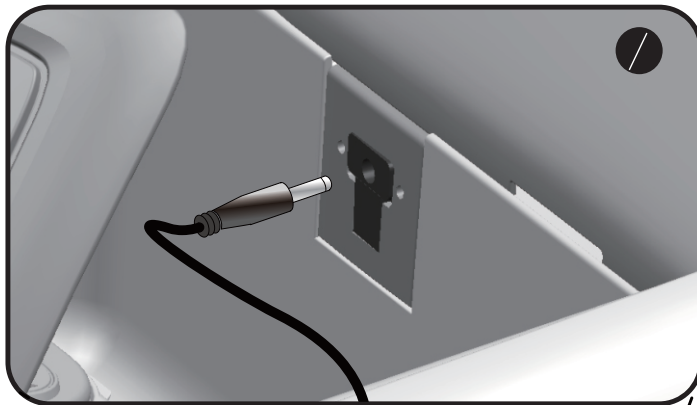

1. Schließen Sie den Ladeanschluss an die Eingangsbuchse an. (Die Steckdose befindet sich unter dem Sitz.)
2. Stecken Sie den Stecker des Ladegeräts in eine Steckdose. Der Akku wird geladen.



## WARNUNG!

Dieses Produkt mit Ladeschutz: Beim Laden werden alle Funktionen abgeschaltet!  
Nur ein Erwachsener kann den Akku laden und aufladen!

## Batteriewechsel und Sicherung | 19

Die Batterie verfügt über eine Thermosicherung mit einer Ruhesicherung, die automatisch auslöst und die gesamte Stromversorgung zum Fahrzeug unterbricht, wenn der Motor, das elektrische System oder die Batterie überlastet sind. Die Sicherung wird zurückgesetzt und die Stromversorgung wird wiederhergestellt, nachdem das Gerät 20 Sekunden lang ausgeschaltet und dann wieder eingeschaltet wurde. Wenn die Thermosicherung während des normalen Betriebs wiederholt auslöst, muss das Fahrzeug möglicherweise repariert werden. Kontaktieren Sie bitte Ihren Händler. Befolgen Sie diese Richtlinien, um Stromausfälle zu vermeiden:

- Überlasten Sie das Fahrzeug nicht.
- Ziehen Sie nichts hinter dem Fahrzeug ab.
- Fahren Sie keine steilen Hänge hinauf.
- Fahren Sie nicht in feste Gegenstände, da dies zu einem Durchdrehen der Räder und damit zu einer Überhitzung des Motors führen kann.
- Fahren Sie nicht bei sehr heißem Wetter, da sich die Komponenten überhitzen können.
- Lassen Sie kein Wasser oder andere Flüssigkeiten in Kontakt mit der Batterie oder anderen elektrischen Komponenten kommen.
- Manipulieren Sie das elektrische System nicht. Dies kann zu einem Kurzschluss führen und die Sicherung auslösen.

### Batteriewechsel und Entsorgung



Die Batterie verliert schließlich die Fähigkeit, eine Ladung zu halten. Je nach Nutzungsgrad und wechselnden Bedingungen sollte die Batterie für ein bis drei Jahre betrieben werden. Befolgen Sie diese Schritte, um die Batterie zu ersetzen und zu entsorgen:

1. Entfernen Sie den Autositz.
2. Trennen Sie die Batterieanschlüsse.
3. Entfernen Sie die Batteriehalterung.
4. Entfernen Sie die Batterieabdeckung.
5. Heben Sie die Batterie vorsichtig an.
  - Je nach Zustand der Batterie (z. B. Leckage) sollten Sie vor dem Entfernen Schutzhandschuhe tragen.
  - Heben Sie den Akku nicht an seinen Anschlüssen oder Kabeln an.
6. Legen Sie die leere Batterie in eine Plastiktüte. Wichtig! Recyceln Sie die leere Batterie verantwortungsvoll. Die Batterie enthält Bleisäure (Elektrolyt) und muss ordnungsgemäß und legal entsorgt werden. In den meisten Gebieten ist es verboten, Bleibatterien zu verbrennen oder auf Deponien zu entsorgen. Bringen Sie es zu einem bundes- oder staatlich anerkannten Bleisäure-Recycler, wie zum Beispiel einem lokalen Autohändler. Werfen Sie den Akku nicht in den normalen Hausmüll!
7. Tauschen Sie die Batterie aus und schließen Sie die Stecker wieder an.
8. Tauschen Sie die Metallbatteriehalterung aus.
9. Ersetzen Sie den Sitz.

## Fehlerbehebungshandbuch | 20

Problem	Mögliche Ursache	Lösung
Fahrzeug läuft nicht	Batterie ist leer	Batterie aufladen.
	Thermische Sicherung hat ausgelöst	Sicherung zurücksetzen, siehe <Sicherung>.
	Batterieanschluss oder Kabel sind lose	Überprüfen Sie, ob die Batterieanschlüsse fest eingesteckt sind in einander. Wenn Kabel um den Motor lose sind Kontaktieren Sie bitte Ihren Händler.
	Batterie ist leer	Ersetzen Sie die Batterie, wenden Sie sich bitte an Ihren Händler.
	Das elektrische System ist beschädigt	<b>Kontaktieren Sie bitte Ihren Händler.</b>
	Motor ist beschädigt	<b>Kontaktieren Sie bitte Ihren Händler.</b>
Fahrzeug läuft nicht sehr lange	Die Batterie ist nicht geladen	Stellen Sie sicher, dass die Batterieanschlüsse beim Aufladen fest miteinander verbunden sind.
	Die Batterie ist alt	Ersetzen Sie die Batterie, wenden Sie sich bitte an Ihren Händler.
Fahrzeug fährt schwerfällig	Batterie ist leer	Batterie aufladen, wenden Sie sich bitte an Ihren Händler.
	Die Batterie ist alt	Ersetzen Sie die Batterie, wenden Sie sich bitte an Ihren Händler.
	Fahrzeug ist überlastet	Gewicht am Fahrzeug reduzieren. Das maximale Benutzergewicht beträgt 30 kg.
	Das Fahrzeug wird unter harten Bedingungen eingesetzt	Verwenden Sie das Fahrzeug nicht unter rauen Bedingungen, siehe <Sicherheit>.
Fahrzeug braucht einen Vorstoß, um vorwärts zu gehen	Schlechter Kontakt von Drähten oder Steckern	Überprüfen Sie, ob die Batterieanschlüsse fest miteinander verbunden sind. Wenn Kabel um den Motor lose sind, wenden Sie sich bitte an Ihren Händler.
	"Dead Spot" am Motor	Ein toter Punkt bedeutet, dass die elektrische Energie nicht an die Terminalverbindung geliefert wird und das Fahrzeug repariert werden muss. Kontaktieren Sie bitte Ihren Händler.
Schwieriges Umschalten von vorwärts auf rückwärts oder umgekehrt.	Versuch zu schalten, während das Fahrzeug in Bewegung ist	Stoppen Sie das Fahrzeug vollständig und schalten Sie um, siehe <Verwenden Sie Ihre Fahrt>.
Laute Schleif- oder Klickgeräusche von Motor oder Getriebe	Motor oder Getriebe sind beschädigt	<b>Kontaktieren Sie bitte Ihren Händler.</b>
Die Batterie wird nicht aufgeladen	Batterieanschluss oder Adapterstecker ist lose	Überprüfen Sie, ob die Batterieanschlüsse fest miteinander verbunden sind.
	Ladegerät ist nicht eingesteckt	Überprüfen Sie, ob das Ladegerät an eine funktionierende Steckdose angeschlossen ist.
	Das Ladegerät funktioniert nicht	<b>Kontaktieren Sie bitte Ihren Händler.</b>
Das Ladegerät fühlt sich beim Aufladen warm an	Dies ist normal und kein Grund zur Besorgnis	

**Lesen Sie dieses Handbuch und die Anleitung zur Fehlerbehebung sorgfältig durch, bevor Sie anrufen. Wenn Sie weiterhin Hilfe benötigen, um das Problem zu lösen, wenden Sie sich bitte an Ihren Händler.**

- Es liegt in der Verantwortung der Eltern, die wichtigsten Teile des Spielzeugs vor der Verwendung zu überprüfen. Sie müssen regelmäßig auf potenzielle Gefahren überprüfen, wie Batterie, Ladung, Kabel oder Kabel, Stecker, Schrauben sind Befestigungsgehäuse von anderen Teilen und in diesem Fall Schäden, das Spielzeug darf nicht verwendet werden, bis dieser Schaden ordnungsgemäß entfernt wurde.
- Stellen Sie sicher, dass die Kunststoffteile des Fahrzeugs nicht gebrochen oder gebrochen sind.
- Verwenden Sie gelegentlich ein Leichtöl, um bewegliche Teile wie Räder zu schmieren.
- Parken Sie das Fahrzeug drinnen oder decken Sie es mit einer Plane ab, um es vor nasser Witterung zu schützen.
- Halten Sie das Fahrzeug von Wärmequellen wie Öfen und Heizgeräten fern. Kunststoffteile können schmelzen.
- Laden Sie den Akku nach jedem Gebrauch auf. Nur ein Erwachsener kann mit der Batterie umgehen. Laden Sie den Akku mindestens einmal im Monat auf, wenn der Raider nicht benutzt wird.
- Waschen Sie das Fahrzeug nicht mit einem Schlauch. Waschen Sie das Fahrzeug nicht mit Wasser und Seife. Fahren Sie das Fahrzeug nicht bei Regen oder Schnee. Wasser beschädigt den Motor, das elektrische System und die Batterie.
- Reinigen Sie das Fahrzeug mit einem weichen, trockenen Tuch. Um den Glanz von Kunststoffteilen wiederherzustellen, verwenden Sie eine Möbelpolitur ohne Wachs. Verwenden Sie kein Autowachs. Verwenden Sie keine Scheuermittel.
- Fahren Sie das Fahrzeug nicht in losem Schmutz, Sand oder feinem Kies, da dies die beweglichen Teile, Motoren oder das elektrische System beschädigen könnte.
- Wenn nicht verwendet, sollte die gesamte Stromquelle ausgeschaltet sein. Schalten Sie den Netzschalter aus und trennen Sie den Batterieanschluss.

Wenn Sie Fragen haben, wenden Sie sich bitte an unser Kundendienstzentrum. Unsere Kontaktdaten stehen unten:



0049-(0)40-88307530



[service@aosom.de](mailto:service@aosom.de)

ADRESSE DES IMPORTEURE:

MH Handel GmbH  
Wendenstraße 309  
D-20537 Hamburg  
Germany

IN CHINA HERGESTELLT



Unsere Produkte sind geeignet für ASTM F963; GB6675;  
EN71 und EN62115 Standar