

Soozier

IN220800267V03_US_CA

A91-100



FR: INSTRUCTIONS D'ASSEMBLAGE

EN: ASSEMBLY INSTRUCTION

**FR: IMPORTANT: A LIRE ATTENTIVEMENT ET A CONSERVER POUR VOUS Y
REFRERER ULTERIEUREMENT**

EN: IMPORTANT, RETAIN FOR FUTURE REFERENCE: READ CAREFULLY.

WARNING:

- Before using this equipment, it is recommended to contact a physician to ensure your hands, wrists, elbows and back can withstand the rigours of punching.
- Before use, ensure you are in good physical condition and under expert supervision.
- Before every use, ensure all parts are tightened and are in good working condition.
- Use well-padded boxing gloves and hand wraps. They provide some protection, however it is not guaranteed that this will prevent injury.
- To prevent the stand from tilting to one side, avoid hitting the same spot constantly. When filling the base, it is recommended to use sand instead of water. If a leak develops, water could pour out unnoticed and the stand could topple over, resulting in injury or property damage.
- If filling the base with water, check the base carefully for leaks. If a leak is found, lay the equipment down and contact customer service. Never use, stand up or play with equipment that is leaking.

CARE AND MAINTENANCE:

Always observe safety precautions during use. Read this manual carefully before assembling and using this equipment, especially the safety precautions.

- The total weight is 40kg. Its expanded size is W88*D48*H155-205cm.
- Regularly check the suction cup, the spring and other components that are most susceptible to wear.
- This product is for domestic household use only.
- If you encounter any problems or need assistance during installation or use, contact our customer service.
- Replace defective components immediately. Do not use this equipment until components are repaired or replaced.
- The training equipment is for indoor use.
- Keep this manual safe for future reference.
- Before each use, inspect the boxing stand and replace any worn, defective or missing parts.
- Keep this boxing stand away from high temperatures, moisture and direct sunlight. Keep in a place with adequate ventilation.
- If you get the product wet, wipe it with a dry cloth.
- When cleaning the product, you can use natural detergent with water to wipe it. Then, wipe with a dry cloth, ensuring the product is completely dry.

GENERAL INSTRUCTIONS FOR USE:

1. Keep small children and pets away from this training equipment. Never leave children unattended when near this equipment.
2. Only one person is allowed to use the training equipment at a time.
3. If the user feels unwell, nausea, chest tightness or other discomforting symptoms, stop using immediately and seek medical attention.
4. Place this training equipment on a clean and flat surface. Never place it near water sources or outdoors.
5. Keep the head away from rotating parts when using.
6. Wear suitable clothing when using this equipment. Do not wear loose clothes, jewellery or anything else that could potentially get stuck in the equipment.
7. While using this product, follow the manufacturer's instructions to avoid injury or damage.
8. Keep sharp objects away from this training equipment.
9. Before training, ensure you are properly warmed up with stretching exercises.
10. If the training equipment is damaged or malfunctions in any way, do not use it.
11. Ensure there is at least 0.6m more open space than the training area. Also, include room for emergency exits. If equipment is side by side, share the free space.

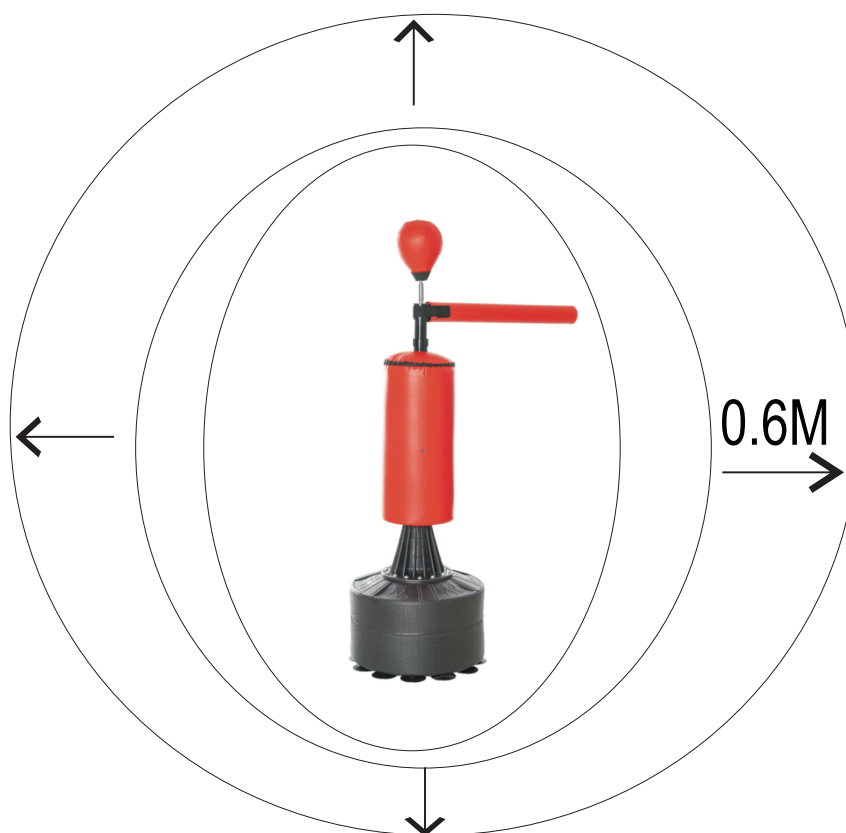

ASSEMBLY INSTRUCTIONS

1、 Install the suction cup (G) on the bottom of the base (F)

2、 Fill the base(F) with water or sand replace the cap

3、 Fix the connector (E)on base(F) with the wrench (J) and the Screw(I)

4、 Insert the upper section (C) into the Percussion body (D) and set to the desired height. use the butterfly screw to fix the upper section into place.

5、 Install the rotating rod (B) on the upper end of the adjusting rod (C)

6、 Put the washer on top of adjusting rod (c) and install the spring (k)

7、 Pump up the punch ball by using the pump(H) provided , then screw into position at the top of the .Spring(K)

8、 Only use a safe place, well away from all obstacles, breakable items or other hazards.

Boxing is a contact sport. Any contact can be dangerous and result in serious injury. When boxing, be sure you are in good physical condition and under expert supervision. This equipment will provide limited protection but will not protect you against serious injury. Anyone using this equipment must assume the risk of any injury.

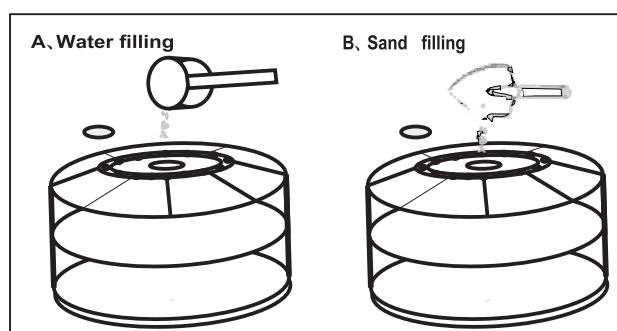
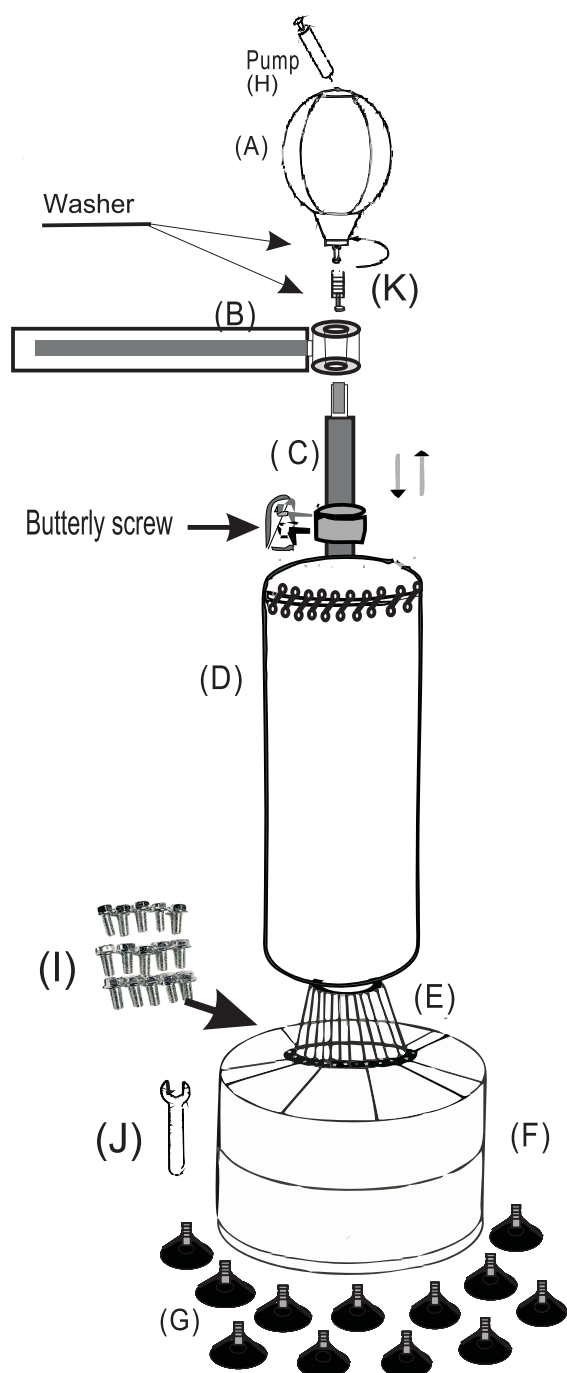

AVERTISSEMENT :

- Avant toute utilisation de cet équipement, une consultation médicale est recommandée afin de s'assurer que les mains, les poignets, les coudes et le dos peuvent supporter les rigueurs des coups de poing.
- Avant toute utilisation, assurez-vous de votre bonne condition physique et faites-vous superviser par un expert.
- Avant chaque utilisation, vérifiez que toutes les pièces sont bien serrées et en bon état de fonctionnement.
- Utilisez des gants de boxe bien rembourrés et des enveloppes pour les mains. Ils offrent une certaine protection, mais il n'est pas garanti non plus que cela permette d'éviter les blessures.
- Pour éviter que le stand ne bascule d'un côté, évitez de frapper toujours au même endroit. Lors du remplissage de la base, il est recommandé d'utiliser du sable plutôt que de l'eau. Une fuite d'eau pourrait se produire sans que l'on s'en aperçoive et le support pourrait basculer, entraînant des dommages corporels ou matériels.
- Si la base est remplie d'eau, vérifiez soigneusement qu'il n'y a pas de fuite. Si vous constatez une fuite, faites coucher l'appareil et contactez le service après-vente. N'utilisez jamais, ne montez jamais et ne jouez jamais avec un équipement qui fuit.

Entretien et maintenance

Toujours respecter les consignes de sécurité lors de l'utilisation de l'appareil. Lire attentivement ce manuel avant d'assembler et d'utiliser cet équipement, en particulier les précautions de sécurité.

- Le poids total de l'équipement est de 40 kg. Ses dimensions sont de W88*D48*H155-205cm.
- Vérifier régulièrement la ventouse, le ressort et les autres composants les plus sensibles à l'usage.
- Ce produit est destiné à un usage domestique uniquement.
- Contacter notre service clientèle si vous rencontrez des problèmes ou si vous avez besoin d'aide lors de l'installation ou de l'utilisation.
- Remplacer immédiatement les composants défectueux. Ne pas utiliser l'appareil tant que les composants n'ont pas été réparés ou remplacés.
- L'équipement d'entraînement est destiné à une utilisation en intérieur.
- Conservez ce manuel pour vous y reporter ultérieurement.
- Avant chaque utilisation, inspectez le support de boxe et remplacez les pièces usées, défectueuses ou manquantes.
- Gardez ce support de boxe à l'abri des températures élevées, de l'humidité et de la lumière directe du soleil. Conservez-le dans un endroit suffisamment ventilé.
- Si le produit est mouillé, essuyez-le avec un chiffon sec.
- Pour nettoyer le produit, vous pouvez utiliser un détergent naturel avec de l'eau. Ensuite, essuyez-le avec un chiffon sec, en veillant à ce qu'il soit complètement sec.

MODE D'EMPLOI GÉNÉRAL

1. Tenir les enfants en bas âge et les animaux domestiques à l'écart de ce matériel d'entraînement. Ne laissez jamais les enfants sans surveillance à proximité de ce matériel.
2. Une seule personne à la fois est autorisée à utiliser l'équipement de formation.
3. En cas de malaise, de nausée, d'oppression thoracique ou d'autres symptômes gênants, l'utilisateur doit cesser immédiatement d'utiliser l'appareil et consulter un médecin.
4. Installer l'appareil sur une surface plane et propre, jamais à proximité d'une source d'eau ou à l'extérieur.
5. Tenir la tête à distance des pièces en rotation lors de l'utilisation.
6. Porter des vêtements appropriés lorsque vous utilisez cet équipement. Ne pas porter de vêtements amples, de bijoux ou d'autres objets susceptibles de se coincer dans l'appareil.
7. Lors de l'utilisation de ce produit, suivez les instructions du fabricant afin d'éviter toute blessure ou tout dommage.
8. Tenir les objets tranchants à l'écart de cet équipement d'entraînement.
9. Avant l'entraînement, assurez-vous d'être correctement échauffé par des exercices d'étirement.
10. Si l'équipement d'entraînement est endommagé ou présente un quelconque dysfonctionnement, ne l'utilisez pas.
11. S'assurer qu'il y a au moins 0,6 m d'espace libre de plus que la zone d'entraînement. Prévoir également un espace pour les sorties de secours. Si les équipements sont placés côte à côte, partagez l'espace libre.

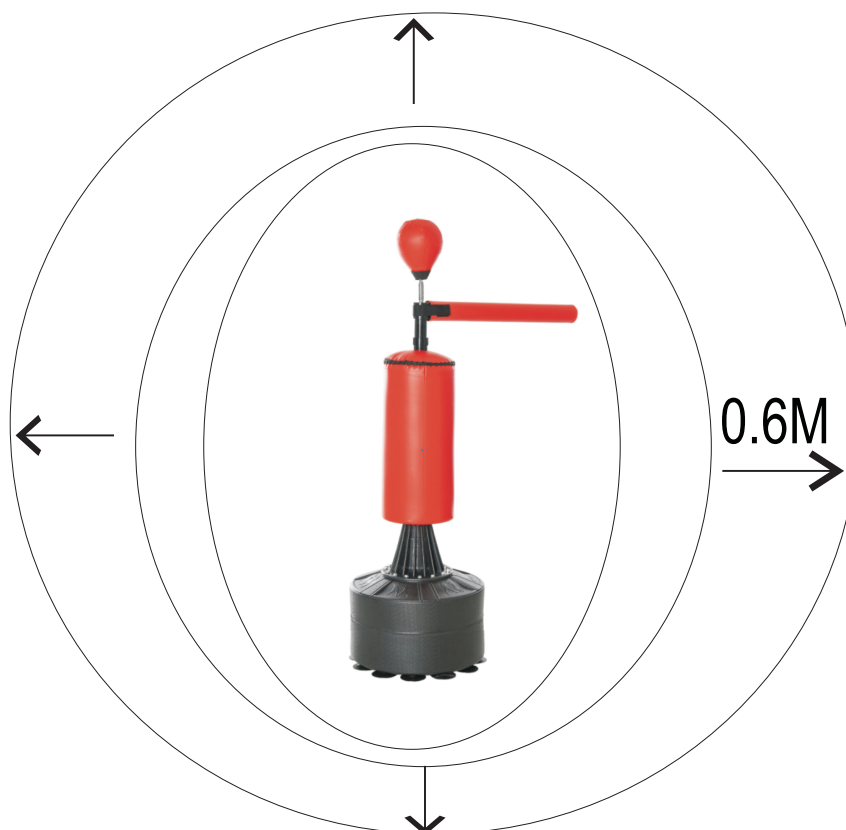

INSTRUCTIONS D'ASSEMBLAGE

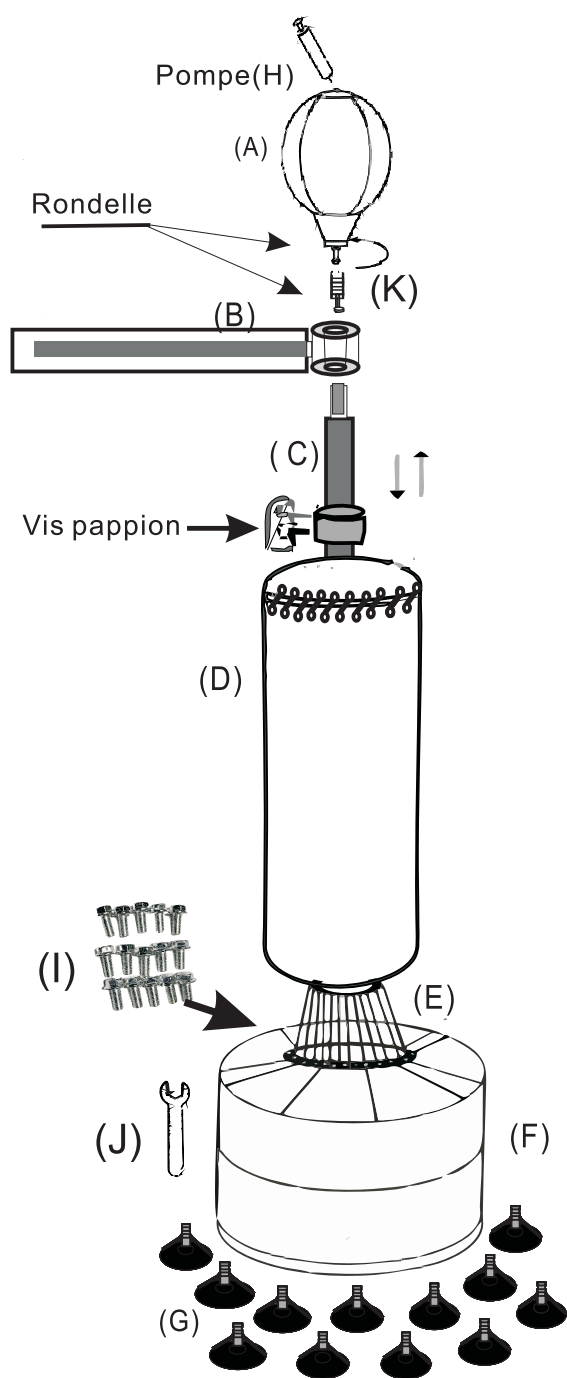

1. Mettez la ventouse(G) sur le bas de la base (F)
2. Remplissez la base(F) d'eau ou de sable et replacez le bouchon
3. Fixez le connecteur(E) sur la base (F) avec la clé (J) et la vis(I)
4. Insérez la section supérieure(C) dans le corps(D) de percussion et réglez à la hauteur souhaitée. Fixez la partie supérieure en place avec la vis papillon.
5. Installez la tige de rotation(B) à l'extrémité supérieure de la tige d'ajustement(C)
6. Mettez la rondelle sur la tige d'ajustement (C) et installez le ressort (K)
7. Gonflez la balle de frappe à l'aide de la pompe (H) fournie, puis vissez-la en haut du ressort (K)
8. Utilisez ce produit uniquement dans un endroit sûr, tenez toujours à l'écart de tous les obstacles, articles cassables ou d'autres risques.

La boxe est un sport de contact. Tout contact peut être dangereux, ce qui entraine des blessures graves. Lors de la pratique de la boxe, veuillez à ce que vous êtes en bonne condition physique et sous la supervision d'experts. Cet équipement fournira une protection limitée, mais ne vous protégera pas contre les blessures graves. Toute personne utilisant cet équipement doit assumer le risque tout blessure.

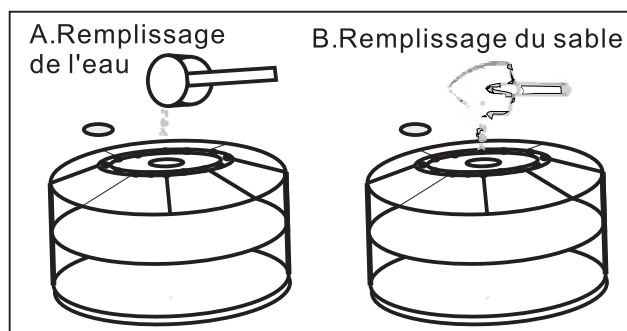

US

If you have any questions, please contact our customer care center.
Our contact details are below:



001-877-644-9366



customerservice@aosom.com

Imported by Aosom LLC
27150 SW Kinsman Rd Wilsonville, OR 97070 USA
MADE IN CHINA

CA

If you have any questions, please contact our customer care center.
Our contact details are below:

Si vous avez la moindre question, veuillez contacter notre centre d'assistance à la clientèle.
Nos coordonnées sont les suivantes:



416-792-6088



customerservice@aosom.ca

Imported by Aosom Canada Inc.
7270 Woodbine Avenue, Unit 307, Markham, Ontario Canada L3R 4B9
MADE IN CHINA

Importé par Aosom Canada Inc.
7270 Woodbine Avenue, unité 307, Markham, Ontario Canada L3R 4B9
Fabriqué en Chine

