



EN_IMPORTANT, RETAIN FOR FUTURE REFERENCE: READ CAREFULLY.

FR_IMPORTANT: A LIRE ATTENTIVEMENT ET À CONSERVER POUR CONSULTATION ULTÉRIEURE.

ES_IMPORTANTE, LEA Y GUARDE PARA FUTURAS REFERENCIAS.

DE_WICHTIG! SORGFÄLTIG LESEN UND FÜR SPÄTER NACHSCHLAGEN AUFBEWAHREN.

IT_IMPORTANTE! CONSERVARE IL PRESENTE MANUALE PER FUTURO RIFERIMENTO E LEGGERLO ATTENTAMENTE.

EN

Dear customer,

Thank you for purchasing this product. So that your appliance serves you well, please read all the instructions in this user's manual. If you have any questions, please contact our customer care center, Our contact details are below:

FR

Cher client,

Nous vous remercions d'avoir acheté ce produit. Afin que vous puissiez profiter pleinement de votre appareil, veuillez lire toutes les instructions de ce manuel d'utilisation. Si vous avez la moindre question, veuillez contacter notre centre d'assistance à la clientèle, Nos coordonnées sont les suivantes:

DE

Sehr geehrter Kunde,

Vielen Dank, dass Sie dieses Produkt erworben haben. Damit Ihr Gerät Ihnen gute Dienste leistet, lesen Sie bitte alle Hinweise in diesem Benutzerhandbuch. Wenn Sie Fragen haben, wenden Sie sich bitte an unser Kundendienstzentrum, Unsere Kontaktdaten stehen unten:

ES

Queridos clientes,

Gracias por comprar este producto. Para que su electrodoméstico le sirva mejor, lea todas las instrucciones de este manual del usuario. Si tiene alguna pregunta, comuníquese con nuestro Centro de Atención al Cliente, Nuestros datos de contacto son los siguientes:

PT

Caros clientes,

Obrigado por adquirir este produto. Para que o seu aparelho o sirva melhor, leia todas as instruções deste manual do utilizador. Se tiver alguma dúvida, por favor contacte o nosso Centro de Atendimento ao Cliente, Os nossos dados de contacto são os seguintes:

IT

Caro Cliente,

Grazie per aver acquistato questo prodotto. Per servirti meglio con questo apparecchio ti prego di leggere tutte le istruzioni in presente manuale utente. In caso di dubbio, si prega di contattare il nostro centro assistenza clienti, I nostri dettagli di contatto sono di seguito:

Country	 Phone	 Email
US	001-877-644-9366	customerservice@aosom.com
CA	416-792-6088	customerservice@aosom.ca
UK	0044-800-240-4004	enquiries@mhstar.co.uk
DE	0049-0(40)-88307530	service@aosom.de
FR	0033-1-84166106	aosom@mhfrance.fr
ES&PT	0034-931294512	atencioncliente@aosom.es
IT	0039-0249471447	clienti@aosom.it

CARE AND MAINTENANCE

- It is normal for chemicals, dirt, and debris to accumulate in the mop bucket and build up over time. Check to make sure that the drain is clear of obstruction (dirt, sand, etc).
- For best results to remove dirt and debris inside and around the drain, open the drain and rinse clean water through the bucket. Next, with the drain open, rinse the bottom of the bucket. Perform this routine after each use to maintain optimal drain performance.
- Stubborn debris or deposits may require the use of a small soft brush to clean the drain hole. Do not scrape or use tools that might damage the drain plug and mop bucket.

ENTRETIEN ET MAINTENANCE

- Il est normal que les produits chimiques, la saleté et les débris s'accumulent dans le seau de lavage et s'accumulent au fil du temps. Vérifiez que le drain est libre de toute obstruction (saleté, sable, etc.).
- Pour obtenir les meilleurs résultats et éliminer la saleté et les débris à l'intérieur et autour du drain, ouvrez le drain et rincez l'eau propre à travers le seau. Ensuite, lorsque le drain est ouvert, rincez le fond du seau. Effectuez cette routine après chaque utilisation pour maintenir une performance optimale du drain.
- Les débris ou dépôts tenaces peuvent nécessiter l'utilisation d'une petite brosse douce pour nettoyer le trou du drain. Ne grattez pas et n'utilisez pas d'outils qui pourraient endommager le bouchon de drainage et le seau de lavage.

CUIDADO Y MANTENIMIENTO

- Es normal que los productos químicos, la suciedad y los escombros se acumulen en el cubo de fregar durante largo período de tiempo. Inspeccione regularmente para asegurarse de que el tubo de desagüe esté libre de obstrucciones (suciedad, arena, etc.).
- Con el fin de lograr mejores resultados al eliminar la suciedad y los desechos dentro y alrededor del tubo de desagüe, abra el tubo de desagüe y enjuague el cubo de fregar con el agua limpia. Entonces, con el tubo de desagüe abierto, enjuague el fondo del cubo de fregar. Realice esta rutina después de cada uso del cubo de fregar por motivo de mantener un rendimiento óptimo del drenaje.
- Para limpiar los residuos o depósitos rebeldes, se requiere utilizar un cepillo pequeño y suave para limpiar el orificio de drenaje. No raspe ni utilice herramientas que puedan dañar el tapón de drenaje y el cubo de fregar.

PFLEGE UND WARTUNG

- Es ist normal, dass sich Chemikalien, Schmutz und Ablagerungen im Aufwisch-Eimer ansammeln und sich im Laufe der Zeit ablagern. Prüfen Sie, ob der Abfluss frei von Verstopfungen ist (Schmutz, Sand, usw.).
- Die besten Ergebnisse zum Entfernen von Schmutz und Ablagerungen im und um den Abfluss erzielen Sie, wenn Sie den Abfluss öffnen und den Eimer mit sauberem Wasser durchspülen. Spülen Sie anschließend bei geöffnetem Abfluss den Boden des Eimers aus. Führen Sie diese Routine nach jeder Verwendung durch, um die optimale Abflussleistung zu erhalten.
- Hartnäckige Verschmutzungen oder Ablagerungen können die Verwendung einer kleinen weichen Bürste erfordern, um die Abflussöffnung zu reinigen. Kratzen Sie nicht und verwenden Sie keine Werkzeuge, die den Abfluss-Stecker und den Aufwisch-Eimer beschädigen könnten.

CURA E MANUTENZIONE

- È normale che, nel tempo, alcune sostanze chimiche, sporco e detriti si accumulino all'interno del secchio della scopa. Verificare che lo scarico sia libero da ostruzioni (sporco, sabbia, etc.).
- Per ottenere i migliori risultati per rimuovere sporco e detriti dall'interno e intorno allo scarico, aprire lo scarico e sciacquare con acqua pulita attraverso il secchio. Quindi, con lo scarico aperto, sciacquare il fondo. Eseguire questa routine dopo ogni utilizzo per mantenere prestazioni di scarico ottimali.
- Detriti o depositi ostinati possono richiedere l'uso di una piccola spazzola morbida per pulire il foro di scarico. Consigliamo di non raschiare o utilizzare strumenti che potrebbero danneggiare il tappo dello scarico e il secchio della scopa.

PARTS



HARDWARE

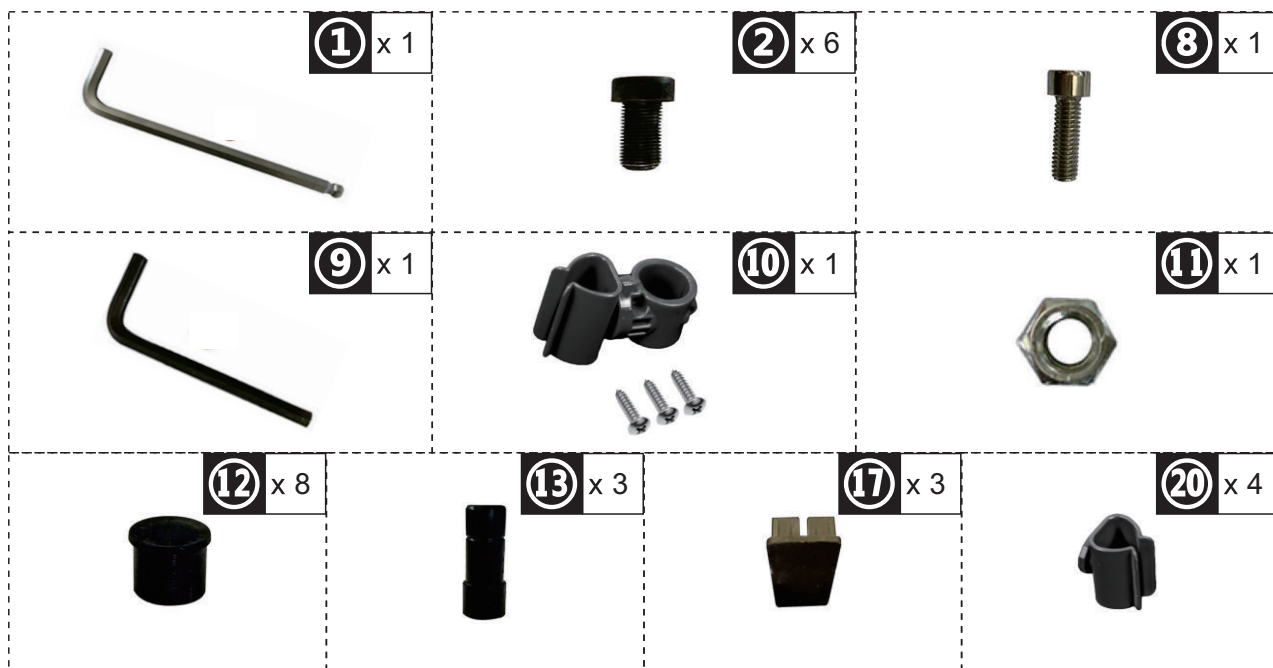

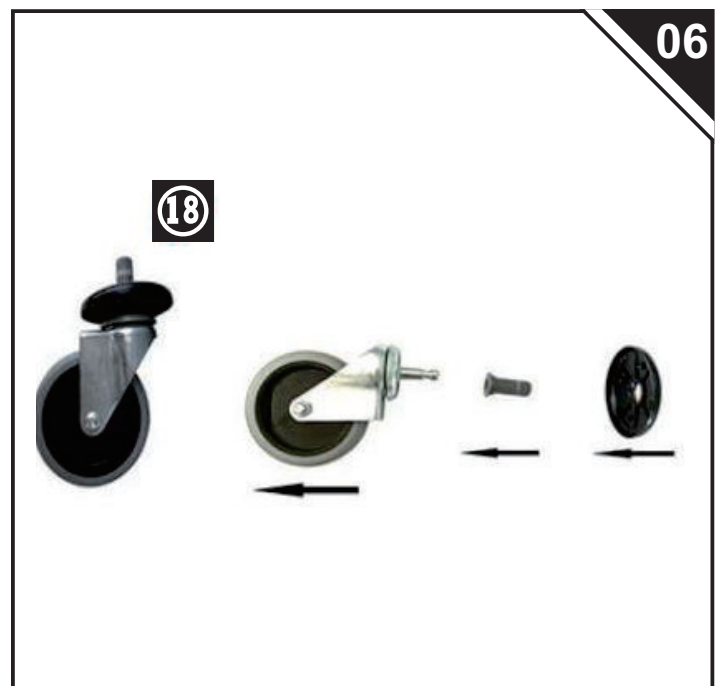
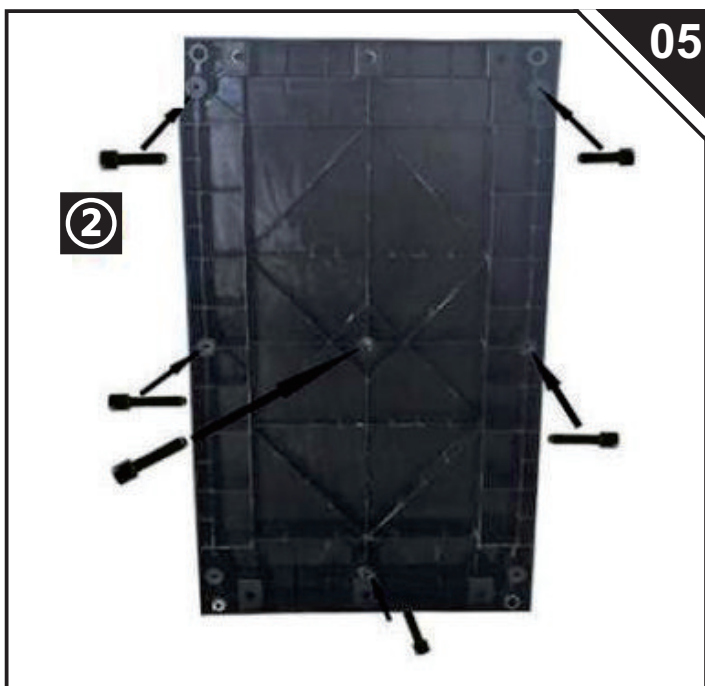
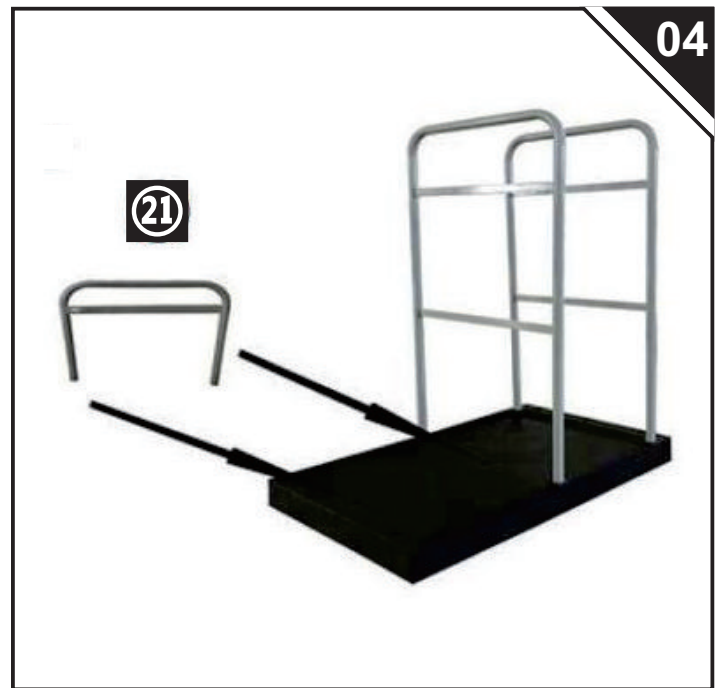
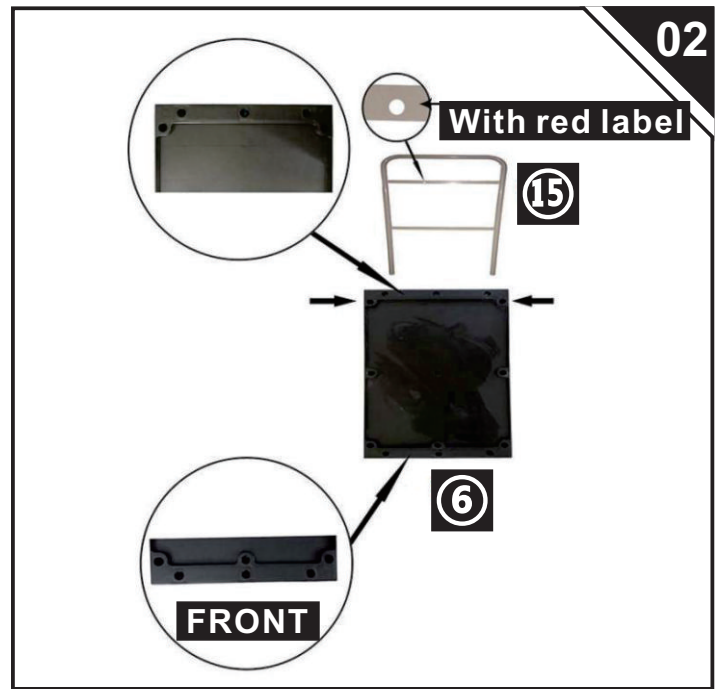
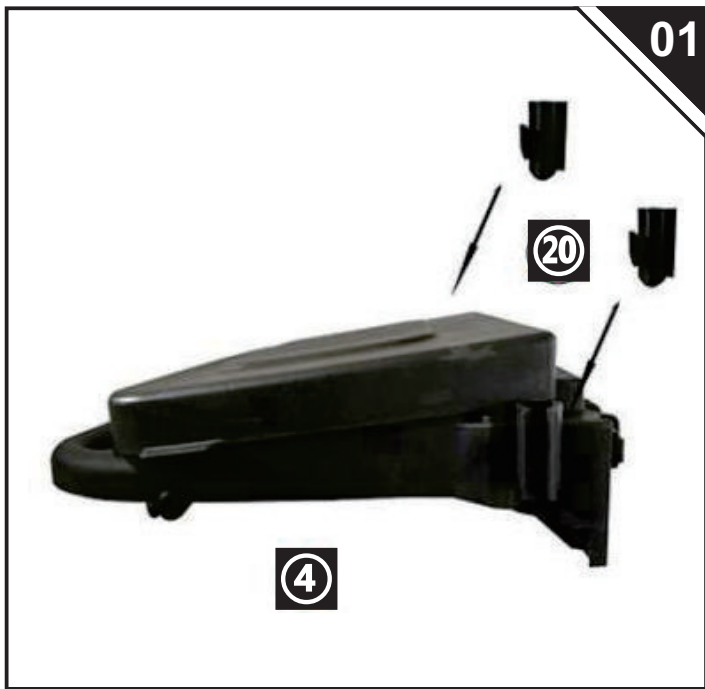

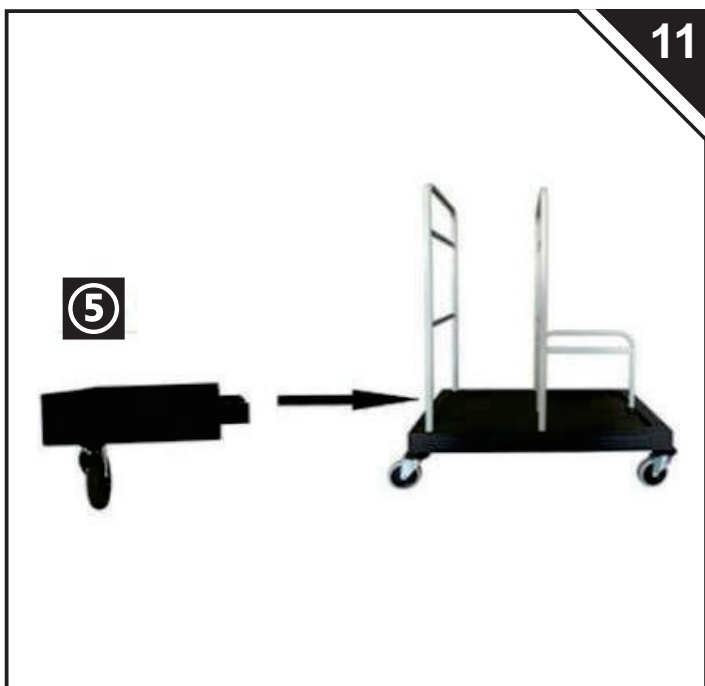
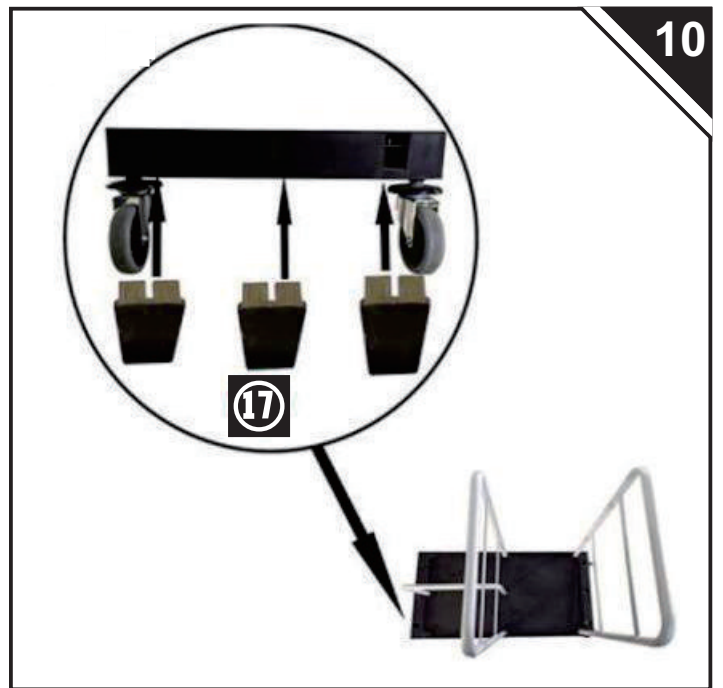

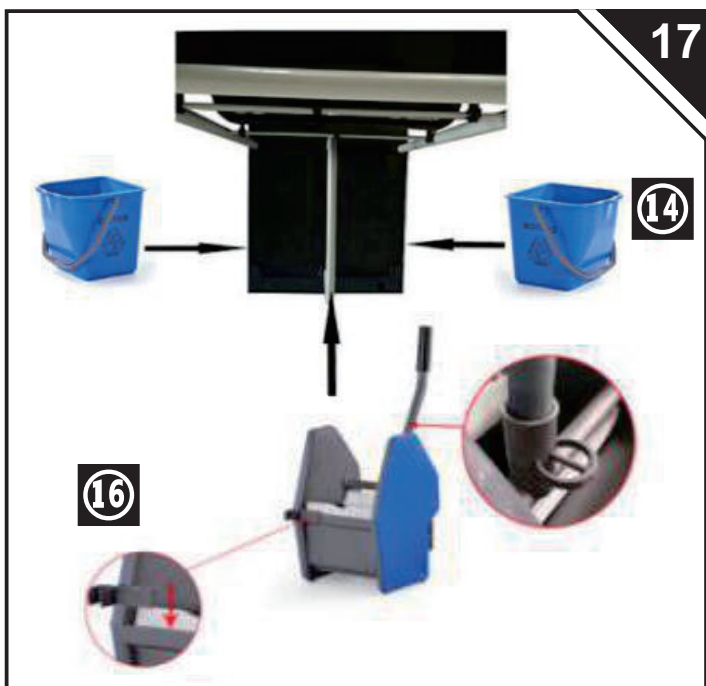
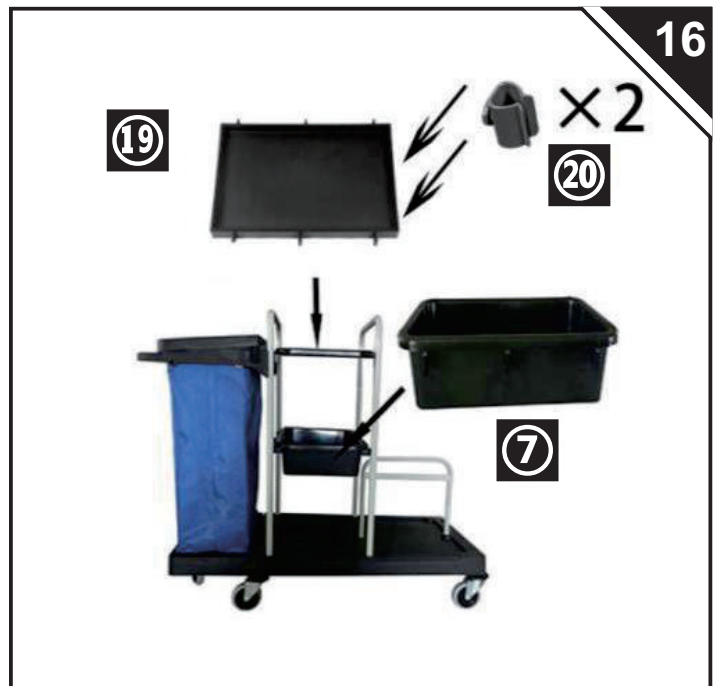

US

Imported by Aosom LLC
27150 SW Kinsman Rd Wilsonville, OR 97070 USA
MADE IN CHINA

CA

Imported by Aosom Canada Inc.
1251 Tapscott Road, Unit 101, Scarborough, Ontario Canada M1X 1S9
MADE IN CHINA

Importé par Aosom Canada Inc.
1251 Rue Tapscott, Unité 101, Scarborough, Ontario Canada M1X 1S9
FABRIQUÉ EN CHINE

UK

IMPORTER ADDRESS:
MH STAR UK LTD
Unit 27, Perivale Park,
Horsenden lane South
Perivale, UB6 7RH
MADE IN CHINA

FR

ADRESSE D'IMPORTATION:
MH FRANCE
2 Rue Maurice Hartmann
92130 Issy Les Moulineaux
France
FABRIQUÉ EN CHINE

ES

IMPORTADOR:
SPANISH AOSOM, S.L.
C/ROC GROS,Nº15.08550, ELS HOSTALET DE BALENYÀ, SPAIN.
B66295775
WWW.AOSOM.ES
ATENCIONCLIENTE@AOSOM.ES
TEL: 931294512
HECHO EN CHINA

DE

ADRESSE DES IMPORTEURS:
MH Handel GmbH
Wendenstraße 309
D-20537 Hamburg
Germany
IN CHINA HERGESTELLT

IT

IMPORTATO DA:
AOSOM Italy srl
Centro Direzionale Milanofiori
Strada 1 Palazzo F1
20057 Assago (MI)
P.I.: 08567220960
FATTO IN CINA