

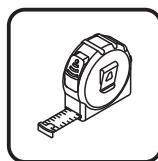

IN220800638V01_UK_FR_ES_DE_IT

834-024_834-032

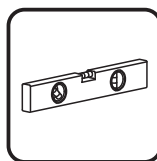
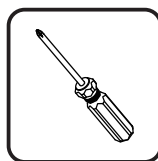
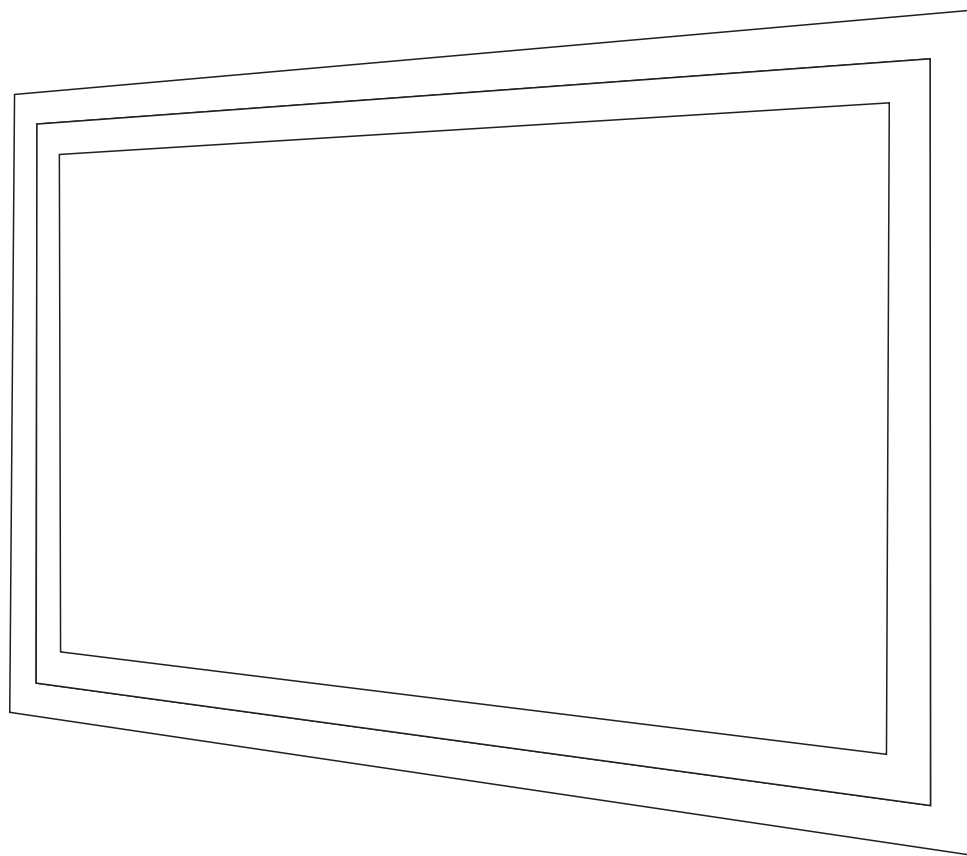

**UK
CA** **CE**

EN_ IMPORTANT, RETAIN FOR FUTURE REFERENCE: READ CAREFULLY.

**FR_ IMPORTANT: A LIRE ATTENTIVEMENT ET À CONSERVER POUR CONSULTATION
ULTÉRIEURE.**

ES_ IMPORTANTE, LEA Y GUARDE PARA FUTURAS REFERENCIAS.

DE_ „WICHTIG! SORGFÄLTIG LESEN UND FÜR SPÄTER NACHSCHLAGEN AUFBEWAHREN.“

**IT_ IMPORTANTE! CONSERVARE IL PRESENTE MANUALE PER FUTURO RIFERIMENTO E
LEggerlo attentamente.**

EN

Dear customer,

Thank you for purchasing this product. So that your appliance serves you well, please read all the instructions in this user's manual. If you have any questions, please contact our customer care center.

FR

Cher client,

Nous vous remercions d'avoir acheté ce produit. Afin que vous puissiez profiter pleinement de votre appareil, veuillez lire toutes les instructions de ce manuel d'utilisation. Si vous avez la moindre question, veuillez contacter notre centre d'assistance à la clientèle.

DE

Sehr geehrter Kunde,

Vielen Dank, dass Sie dieses Produkt erworben haben. Damit Ihr Gerät Ihnen gute Dienste leistet, lesen Sie bitte alle Hinweise in diesem Benutzerhandbuch. Wenn Sie Fragen haben, wenden Sie sich bitte an unser Kundendienstzentrum.

ES

Queridos clientes,

Gracias por comprar este producto. Para que su electrodoméstico le sirva mejor, lea todas las instrucciones de este manual del usuario. Si tiene alguna pregunta, comuníquese con nuestro Centro de Atención al Cliente.

PT

Caros clientes,

Obrigado por adquirir este produto. Para que o seu aparelho o sirva melhor, leia todas as instruções deste manual do utilizador. Se tiver alguma dúvida, por favor contacte o nosso Centro de Atendimento ao Cliente.

IT

Caro Cliente,

Grazie per aver acquistato questo prodotto. Per servirti meglio con questo apparecchio ti prego di leggere tutte le istruzioni in presente manuale utente. In caso di dubbio, si prega di contattare il nostro centro assistenza clienti.

EN_Our contact details are below:



FR_Nos coordonnées sont les suivantes:

DE_Unsere Kontaktdaten stehen unten:

ES_Nuestros datos de contacto son los siguientes:

PT_Os nossos dados de contacto são os seguintes:

IT_I nostri dettagli di contatto sono di seguito:

Country	 Phone	 Email
UK	0044-800-240-4004	enquiries@mhstar.co.uk
DE	0049-0(40)-88307530	service@aosom.de
FR	0033-1-84166106	aosom@mhfrance.fr
ES&PT	0034-931294512	atencioncliente@aosom.es
IT	0039-0249471447	clienti@aosom.it

EN

SAFETY INSTRUCTIONS

- Please read these safety instructions carefully before using this product.
 - Do not disassemble or alter the components of the mirror.
 - Keep the mirror dry. Moisture reduces the sensitivity of the appliance.
 - Make sure the mirror is completely dry before using.
 - Turn off and keep out of direct sunlight when stored away. Keep out the reach of children.
- Do not use the mirror if it is faulty.

FR

CONSIGNES DE SÉCURITÉ

- Ne pas démonter ou modifier le miroir
 - Gardez le miroir sec. L'humidité réduit la sensibilité de l'appareil.
 - Assurez-vous que le miroir est complètement sec avant de l'utiliser.
 - Éteignez l'appareil et protégez-le de la lumière directe du soleil lorsque vous le rangez.
- Tenez-le hors de portée des enfants.
- N'utilisez pas le miroir s'il est défectueux.

ES

INSTRUCCIONES DE SEGURIDAD

- No desmonte ni modifique ningún componente del espejo.
- Mantenga el espejo seco. La humedad reducirá la sensibilidad del espejo.
- Asegúrese de que el espejo esté completamente seco antes de usarlo.
- Apague el espejo y manténgalo alejado de la luz solar directa al almacenarlo. Manténgalo alejado y fuera del alcance de los niños.
- No utilice el espejo si no funciona correctamente.

DE

SICHERHEITSHINWEISE

- Demontieren Sie den Spiegel nicht.
- Halten Sie den Spiegel trocken. Feuchtigkeit verringert die Empfindlichkeit des Geräts.
- Vergewissern Sie sich, dass der Spiegel vor der Benutzung vollständig trocken ist.
- Schalten Sie das Gerät aus und bewahren Sie es vor direktem Sonnenlicht geschützt auf. Bewahren Sie ihn außerhalb der Reichweite von Kindern auf.
- Verwenden Sie den Spiegel nicht, wenn er defekt ist.

IT

ISTRUZIONI DI SICUREZZA

- Non smontare o alterare lo specchio.
- Mantenere lo specchio asciutto. L'umidità riduce la sensibilità dell'apparecchio.
- Assicurati che lo specchio sia completamente asciutto prima dell'uso.
- Spegner l'apparecchio e tenerlo lontano dalla luce solare diretta quando viene riposto. Tenere fuori dalla portata dei bambini.
- Non usare se lo specchio è guasto.

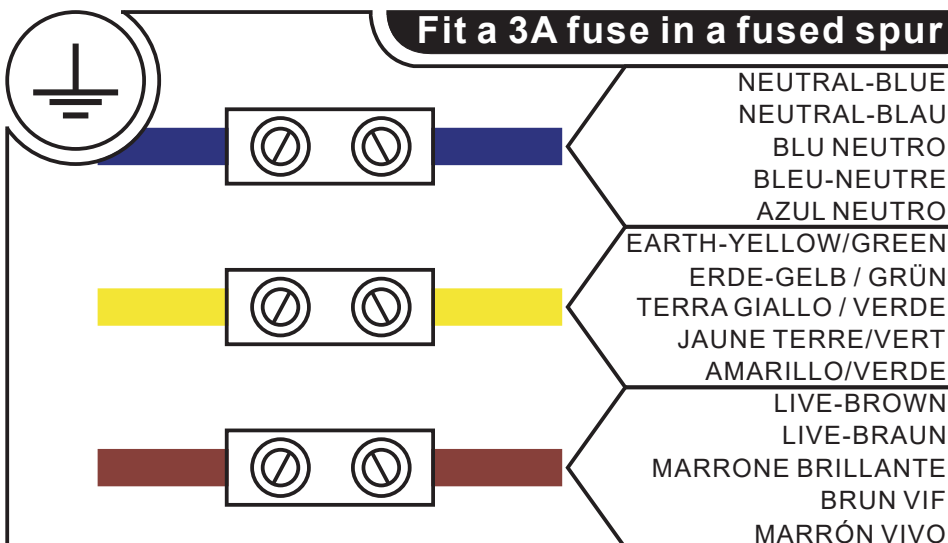
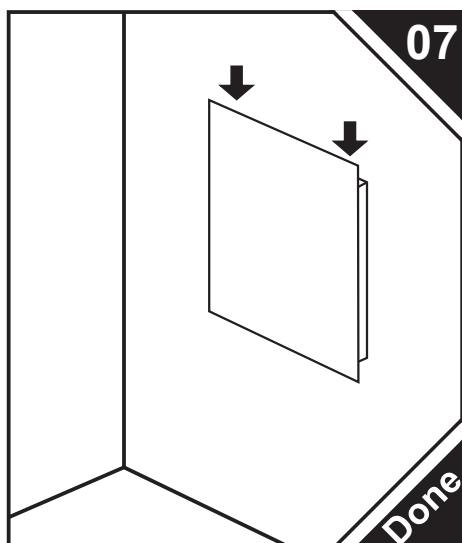
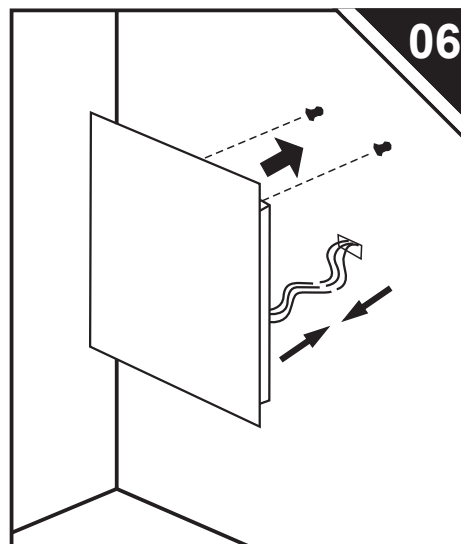
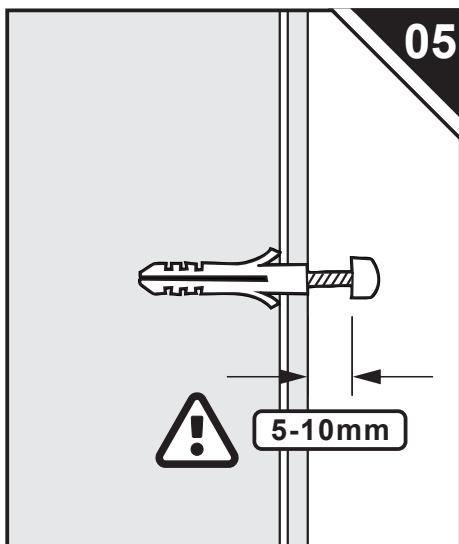
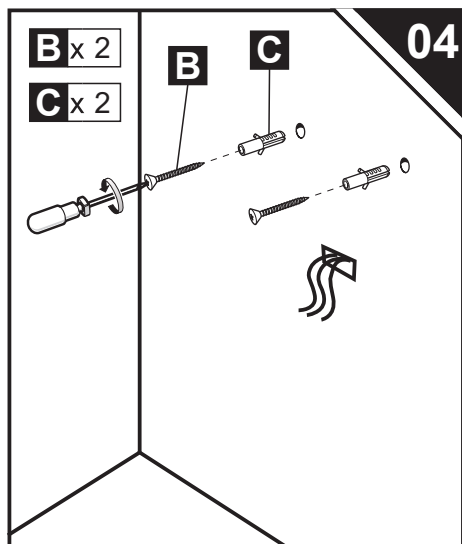
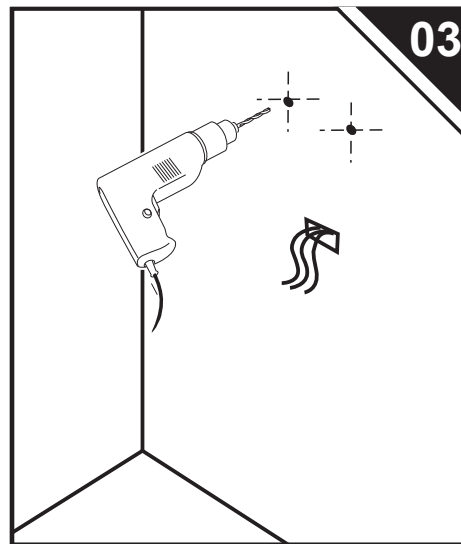
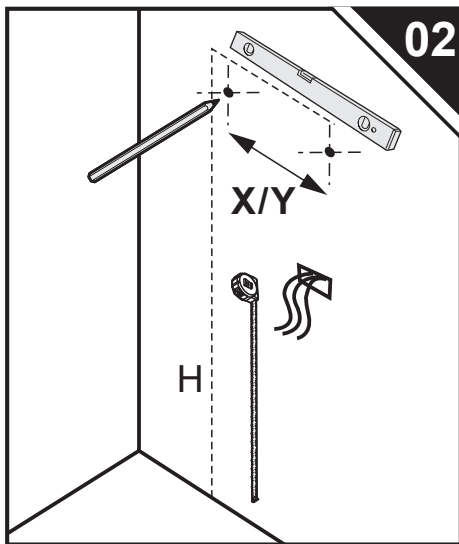
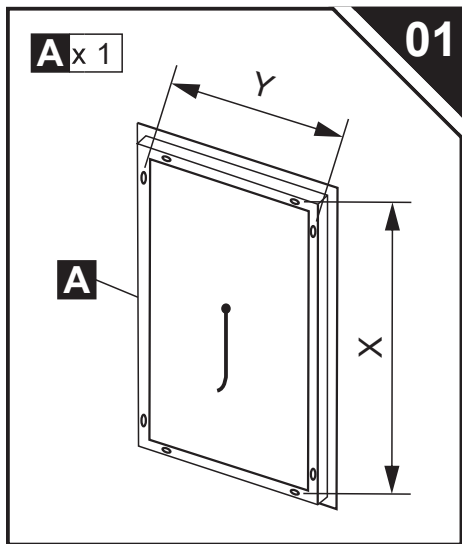
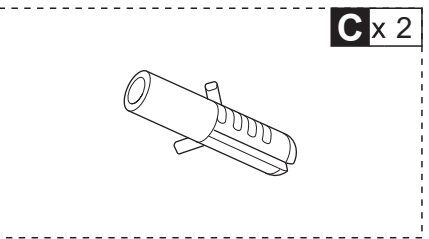
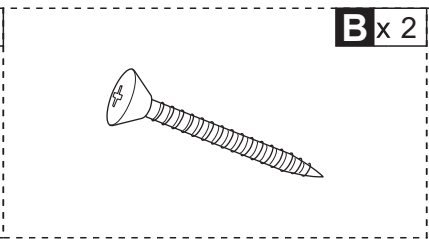
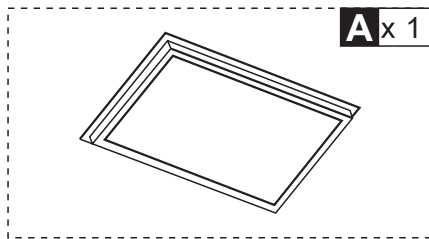



- EN:** Loosen the screws on the backside of mirror, then remove back panel.
FR: Desserrez les vis situées à l'arrière du miroir, puis retirez le panneau arrière.
ES: Afloje los tornillos en la parte trasera del espejo y retire el panel trasera.
DE: Lösen Sie die Schrauben auf der Rückseite des Spiegels, und entfernen Sie die Rückwand.
IT: Allentare le viti sul retro dello specchio, e poi rimuovere il pannello sul retro.



- EN:** Cut off the LED strip DC connection.
FR: Sectionnez le connecteur au courant continu de la bande LED.
ES: Corte la conexión de CC de la tira de LED.
DE: Trennen Sie den Gleichstromanschluss der LED-Streifen.
IT: Tagliare la connessione CC della striscia LED.



- EN:** Remove the old LED strip.
FR: Retirez l'ancienne bande LED.
ES: Quite la tira de LED vieja.
DE: Entfernen Sie den alten LED-Streifen.
IT: Rimuovere la vecchia striscia LED.

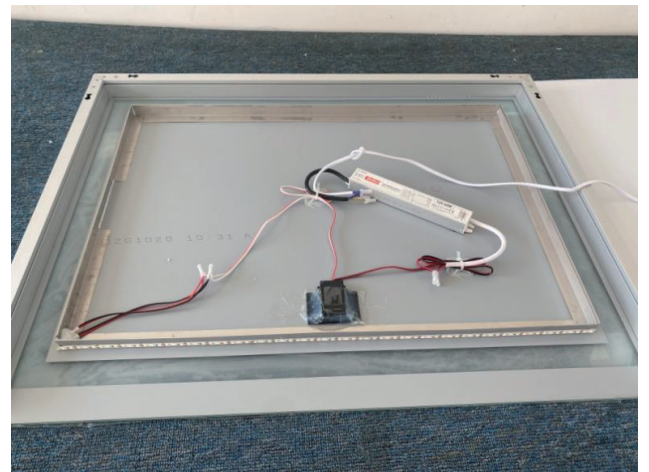

- EN:** Replace a new LED strip and stick to the aluminium frame.
FR: Installez une nouvelle bande LED et collez-la sur le cadre en aluminium.
ES: Reemplace con una nueva tira de LED y péguela al marco de aluminio.
DE: Ersetzen Sie ihn mit einem neuen LED-Streifen und kleben Sie ihn auf den Aluminiumrahmen.
IT: Sostituire con una nuova striscia LED e attaccarla alla struttura in alluminio.

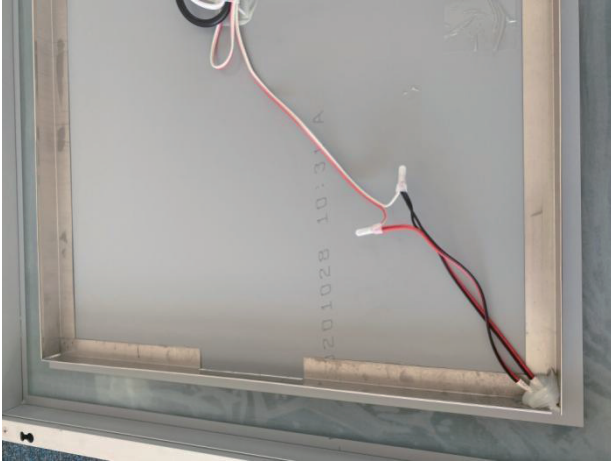

- EN:** Connect the LED strip DC connector.
FR: Reliez la nouvelle bande LED au connecteur en courant continu.
ES: Conecte el conector de CC de la tira de LED.
DE: Schließen Sie den Gleichstromanschluss der LED-Streifen an.
IT: Collegare il connettore CC della striscia LED.

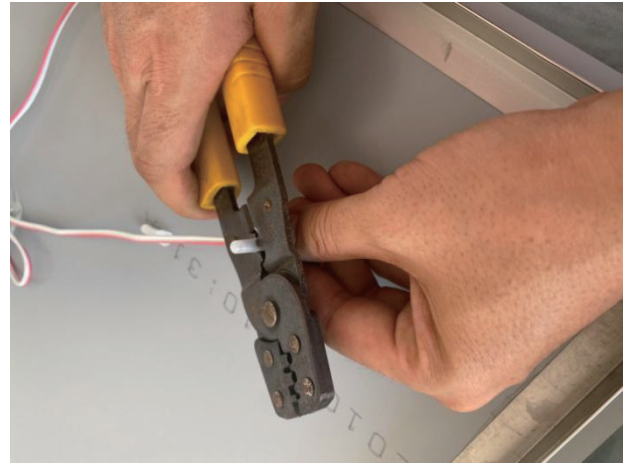

- EN:** Use a wire clip to make sure it fixes well.
FR: Utilisez une pince à fil pour vous assurer qu'elle soit correctement fixée.
ES: Utilice un clip de alambre para asegurarse de que esté fijado bien.
DE: Verwenden Sie eine Drahtklammer, um sicherzustellen, dass er gut befestigt ist.
IT: Usa un fermaglio per filo per assicurarti che sia fissato bene.



- EN:** Place the back panel, then tighten the screws.
FR: Remettez le panneau arrière en place, puis serrez les vis.
ES: Vuelva a colocar el panel trasero, luego apriételo con los tornillos.
DE: Bringen Sie die Rückwand an und ziehen Sie die Schrauben fest.
IT: Riporre il pannello posteriore, e serrare le viti.

- EN:** This product contains a light source of energy efficiency class <F>.
FR: Ce produit est équipé d'une source lumineuse énergétique : classe d'efficacité <F>.
ES: Este producto contiene una fuente de luz de energía: Clase de eficiencia <F>.
DE: Dieses Produkt enthält eine Lichtquelle der Energieeffizienzklasse <F>.
IT: Questo prodotto contiene una sorgente luminosa energetica: Classe di efficienza <F>.

IMPORTER ADDRESS**EN**

MH STAR UK LTD
Unit 27, Perivale Park,
Horsenden lane South
Perivale, UB6 7RH
MADE IN CHINA

ADRESSE D'IMPORTATION**FR**

MH FRANCE
2 Rue Maurice Hartmann
92130 Issy Les Moulineaux
France
FABRIQUÉ EN CHINE

IMPORTADOR**ES**

SPANISH AOSOM, S.L.
C/ ROC GROS, Nº 15. 08550, ELS HOSTALET DE BALENYÀ, SPAIN.
B66295775
WWW.AOSOM.ES
ATENCIONCLIENTE@AOSOM.ES
TEL: 931294512
HECHO EN CHINA

ADRESSE DES IMPORTEUR**DE**

MH Handel GmbH
Wendenstraße 309
D-20537 Hamburg
Germany
IN CHINA HERGESTELLT

IMPORTATO DA**IT**

AOSOM Italy srl
Centro Direzionale Milanofiori
Strada 1 Palazzo F1
20057 Assago (MI)
P.I.: 08567220960
FATTO IN CINA



FR

**Pensez à
donner ou recycler.**



Association

ou



Magasin

ou



Déchèterie

<https://quefairedemesdechets.fr>