

QLS-805



Children Electric Motorcycle

Installation and Operation Instructions
Forward and backward operations by manual shift
Lighting and music playback functions

***Max weight: 25 kg.**



IMPORTANT, RETAIN FOR FUTURE REFERENCE: READ CAREFULLY

ASSEMBLY INSTRUCTION

**A** x 1

Boby

**B** x 1

Front wheel

**C** x 1

Auxiliary wheels

**D** x 1

Head

**E** x 1

Handlebar

**F** x 1

Foot pedal

**G** x 1

Motor cover

**H** x 2

Taillight decorative

**I** x 1

Charger

**J** x 2

Wrench

Product Specifications :

Battery: 6V 4AH

Drive Motor: 6V380*1(14000RPM)

Suitable age: 37-60 months

Maximum weight: 25 kg

Car Size: 86x44x58 cm

Speed: 3-5km/h

Hours of Use: Using 45 minutes after Charging 8-10 hours

Charger: Input: 100V-240V Output: 6V0.5A

Analytic graph



Function



Function indication

- | | |
|---------------------------|----------------|
| ① Power Switch | ③ Music button |
| ② Forward
Stop
Back | ④ Foot pedal |

Battery Precautions

- Non-rechargeable batteries are not to be recharged,
- The rechargeable batteries should be charged under adult supervision
- Different types of batteries or new and used batteries are not to be mixed,
- Batteries are to be inserted with the correct polarity(+ and -)
- Exhausted batteries are to be removed from the toy.
- The supply terminals are not to be short-circuited,

1. Install the Handlebar

Remove the two fasteners and screws from the head, install the handlebar to the head, install the fasteners back to the fixed position, and lock them with screws.

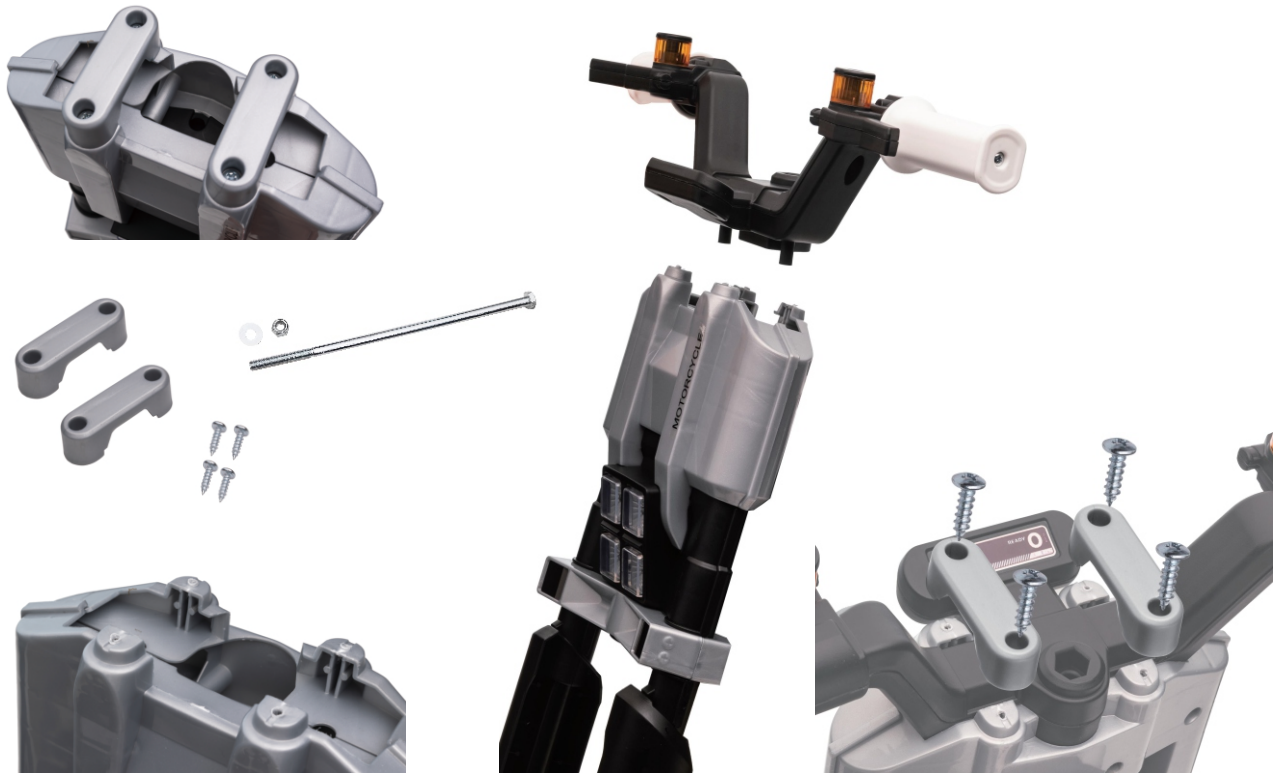

2. Connect the headlight cable

Connect the headlight cable interface to the corresponding connection port at the front end of the body, and then hide the interface inside the body.

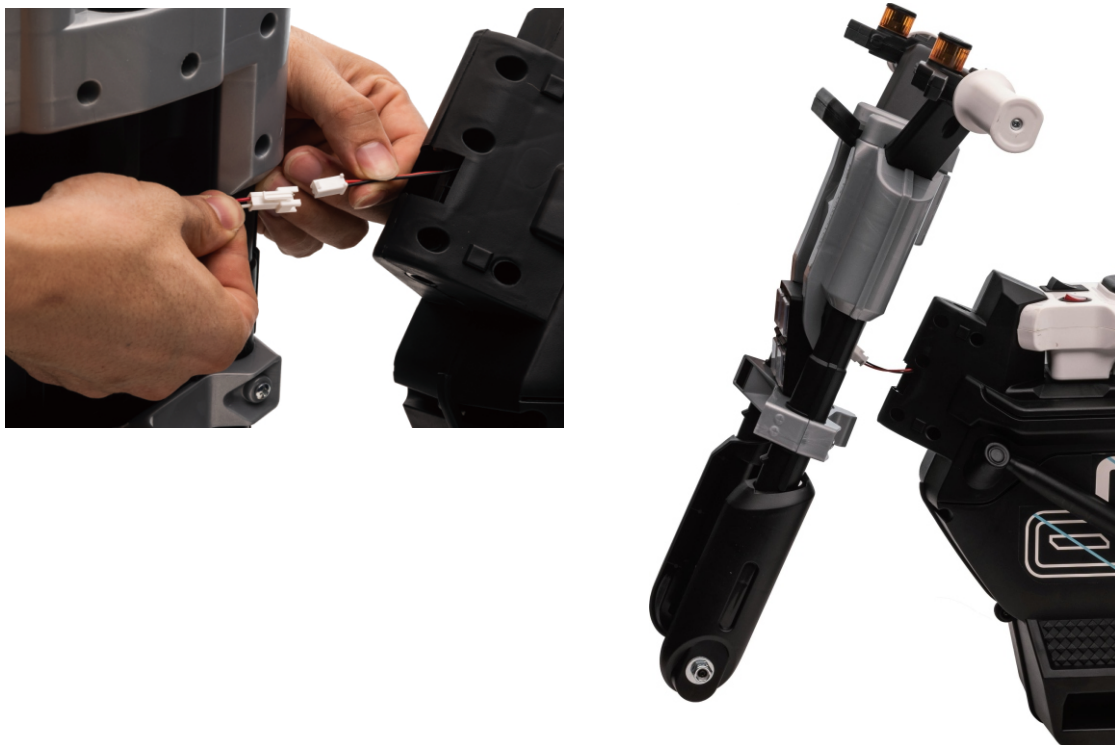

3. Install the Head

Install the head to the front of the machine body and align it from the upper hole to the lower hole. The long screw passes through the position from the upper end face. Put the shim and nut under it in turn and tighten it with a wrench.



4. Install the front wheel

Remove the front axle, nuts and shims from the head assembly, install the front wheel into the front insert, align the holes, and then penetrate the front axle. Install the shims and nuts on both sides in turn and tighten with wrenchs.



5. Install the foot pedal and auxiliary wheels

First remove the pre installed screws on the bottom of the body and the foot pedal, then install the foot pedal on the body, then install the auxiliary wheel assembly into the bottom and fix it with screws



6. Instal the taillight decoratives and motor cover

Distinguish the left and right taillight decorative and install them to the corresponding body holes. Take out the pre installed screws at the fixed position of the motor cover, install the motor cover, and then fix it with screws.

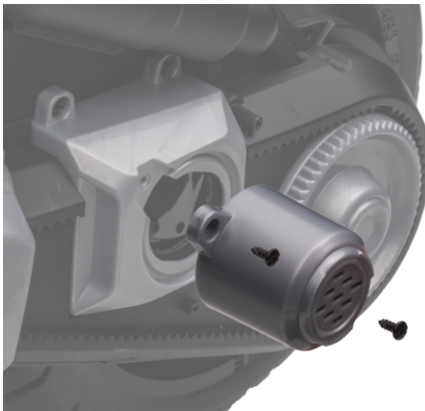

7. Connect the power supply

Open the seat cover, connect the interface of the power cord, open the power switch to check whether it is powered on, then install the seat cover and tighten the screws.

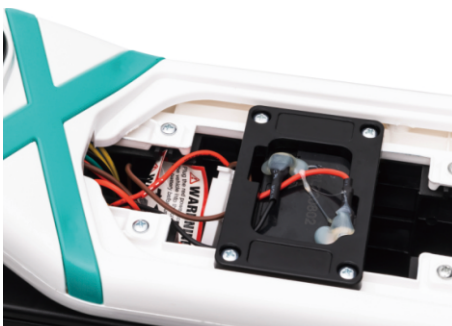
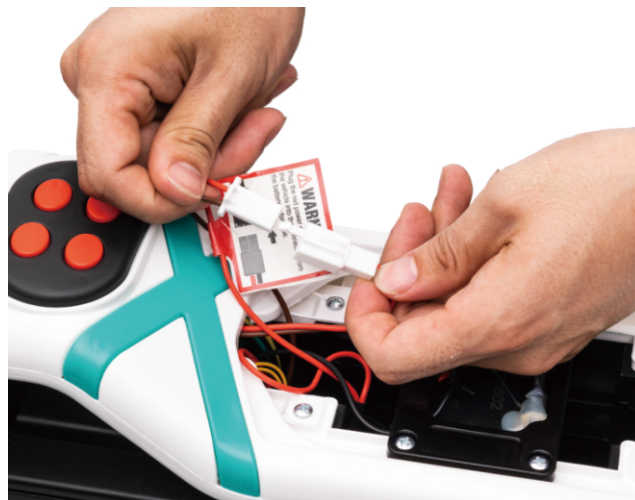

WARNING

Warning: The toy is to be assembled by an adult. In unassembled state contain potentially hazardous sharp points, sharp edges and small part, so please keep out of baby's reach.

Warning: Not to be used in traffic.

Warning: Only adults can install parts and adjust the car, and keep moving parts out of children's reach. Children can use the product only in the company of adults, and the adult cannot leave during the process.

Warning: Never let Children stand or play onto the pedal or on the car.

Warning: Only adults can complete storage battery charging, and must charge the product before its first use.

Warning: Keep such package materials as plastic bags out of children, or they will suffocate or kill children.

Warning: Never use parts provided by non-manufacturers. Never let children play with the charger. The number of connected power by the product can never be over the recommended number.

Warning: Toys used by children outside of private places may be potentially dangerous.

Notice of use

Never use the product in such dangerous zones as street, road, slope or drain.

Never change the circuit and additional electric devices.

Never use the product in rainy days or in the water, never pour water or other liquid into the product, keep the product out of the fire, otherwise it will be damaged.

Only one child can use the product and it's weight cannot exceed 25 KGS.

Turn off the power when not in use and remove battery connector when not using it for a long time.

As the product has battery charger, check whether wire plug shell and other parts are damaged or not, and fix those damaged parts.

The product must be assembled by the adult!

Before assembling, screws and pins are dangerous sharp points.

Charging steps are as follows:

Step 1 :The charging hole is under the seat

Step 2: Put the charger plug into the plug hole.

Step 3: Connect the charger to the power socket.

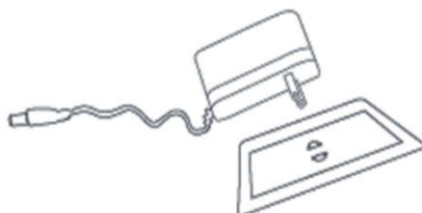

Warning: Product must be charged by adults only. Product is useless during charging.

Charging notice

Charge the battery before first use, otherwise the battery will be damaged forever.

In charging, put DC plug into the power socket, put charger into power plug.

Never use the product during charging it.

The product can be used for one hour and the charging time is 8-10 hours, exceeding no more than 18 hours.

It is common for charger and battery to have become heated(temperature under 60 degrees) in charging.

Do not contact the charging interface with water, otherwise short circuit will happen.

Use the product's own charger, otherwise it will cause damage to the charger and battery, or short circuit will happen.

Charge the product when not using it for a long time.

Trouble Clearing

Type	Analysis	Solutions
The car cannot get started.	Low battery voltage; Protection of electric devices; Failure to press the switch button correctly; Falling of power connector; Battery breakdown; Damage of electric devices; Generator breakdown;	Charge battery fully; Use the car a few minutes later; Use the car according to instructions; Install the connector again; Change battery; Change electric devices; Change generator.
The battery cannot be charged.	Falling of battery connector; No charging for the charger; Charger breakdown ;	Install the connector again; Plug the charger again; Change the charger.
The car has a short range.	Not full charging of battery ; Much-used battery ;	Charge fully the battery again; Change the battery.
There appear slight noise and heat of the car in charging.	Chemical reactions	Normal reactions
The car has a slow speed	Much-used battery ; No electricity for battery ; Overload ; Uneven driving surface;	Change the battery Charge fully the battery again Reduce the load below 25 kilograms Drive on uneven surface

How to replace the battery:

- 1. Open the seat cover, remove the battery cover, unplug the positive and negative connecting wires of the battery, and take out the old battery;**
- 2. Replace the new battery, plug in the positive and negative connecting wires, cover the battery cover and lock the screws, and cover the seat cover and lock the screws.**

Maintenance and service

Parents should check whether the wiring, plug, housing and other parts of the charger are damaged before use, and repair the damaged parts.

After using the product for a period of time, parents should use lubricating oil to lubricate the cast iron, otherwise those castings will rust; They should keep the product away from the fire source and put it in a place away from light; In rainy or wet weather, the product should be placed in the house, or covered with a waterproof cloth to prevent it from getting damp.

Parents should keep the product away from high-temperature objects such as furnaces and heaters, otherwise the plastic parts may melt; They should keep the products away from combustibles in the room. They should keep the product away from indoor combustibles when charging, otherwise a fire may occur.

Parents should clean the car surface with dry cloth or clean plastic parts with non wax polishing materials; Do not use chemical solution and water to clean the product.

Children should not drive in wet or rainy weather, otherwise the motor, circuit system and battery will be damaged.

When not using the product, parents should cut off the power supply of the car and keep all switches in "stop" or "off" mode.

Parents should not use fuses that do not meet the agreed specifications. The product structure and circuit system shall not be changed, and the product shall be inspected and fixed by professionals or under the guidance of professionals.

If you have any questions, please contact our customer care center.

Our contact details are below:



0044-800-240-4004



enquiries@mhstar.co.uk

IMPORTER ADDRESS:

MH STAR UK LTD

Unit 27, Perivale Park,

Horsenden lane South

Perivale, UB6 7RH

MADE IN CHINA

QLS-805



Motocicleta Eléctrica Infantil

Instrucciones de instalación y funcionamiento

Avance y retroceso mediante cambio manual

Funciones de iluminación y reproducción de música

* **Peso máximo: 25kg.**



IMPORTANTE, LEA Y GUARDE PARA FUTURAS REFERENCIAS

MANUAL DE INSTRUCCIONES

**A** x 1

Cuerpo principal

**B** x 1

Rueda frontal

**C** x 1

Ruedas auxiliares

**D** x 1

Estructura frontal

**E** x 1

Manillar

**F** x 1

Pedal

**G** x 1

Cubierta del motor

**H** x 2

Luz decorativa

**I** x 1

Cargador

**J** x 2

Llave inglesa

Especificaciones del producto:

Batería: 6V 4AH

Motor de tracción: 6V380*1(14000RPM)

Edad recomendada: 37-60 meses

Peso máximo: 25 kg

Medidas del coche: 86x44x58 cm

Velocidad: 3-5 km/h

Autonomía: 45 minutos aprox. después de una carga de 8-10 horas

Cargador: Entrada: 100V-240V Salida: 6V 0.5A

Lista de Partes



Funciones



Indicaciones de función:

- | | |
|-----------------------------|-------------------|
| ① Interruptor de encendido | ③ Botón de música |
| ② Adelante
Paro
Atrás | ④ Pedal |

Precauciones de la batería

- Las pilas no recargables no deben recargarse.
- Las baterías recargables deben cargarse bajo la supervisión de un adulto.
- No se deben mezclar diferentes tipos de pilas o pilas nuevas y usadas.
- Las pilas deben insertarse con la polaridad correcta (+ y -).
- Las pilas agotadas deben retirarse del juguete.
- Los terminales de alimentación no deben cortocircuitarse.

1. Instalación del manillar

Retire los dos fijadores y tornillos del marco delantero, instale el manillar, instale los fijadores de nuevo y bloquéelos con tornillos.

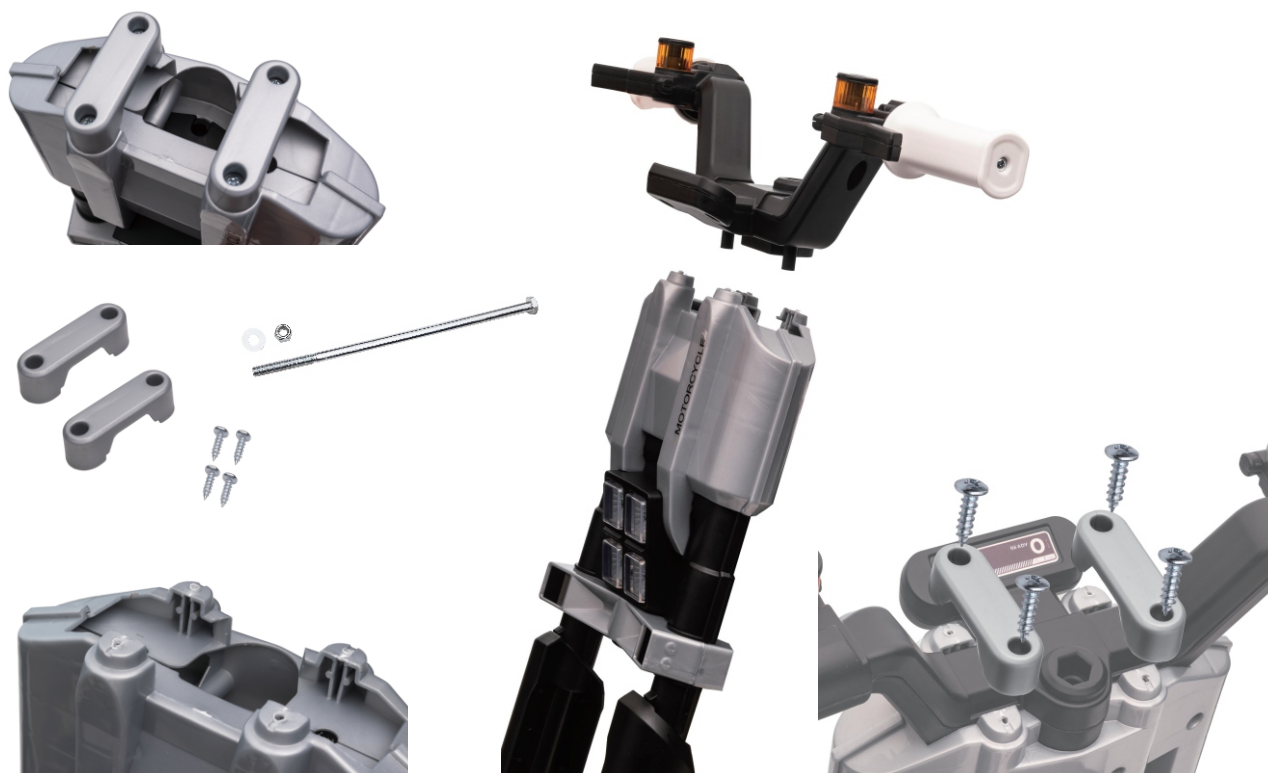

2. Conexión del cable del faro

Conecte la interfaz del cable del faro al puerto de conexión correspondiente en el extremo frontal del marco y luego oculte la interfaz dentro del marco.

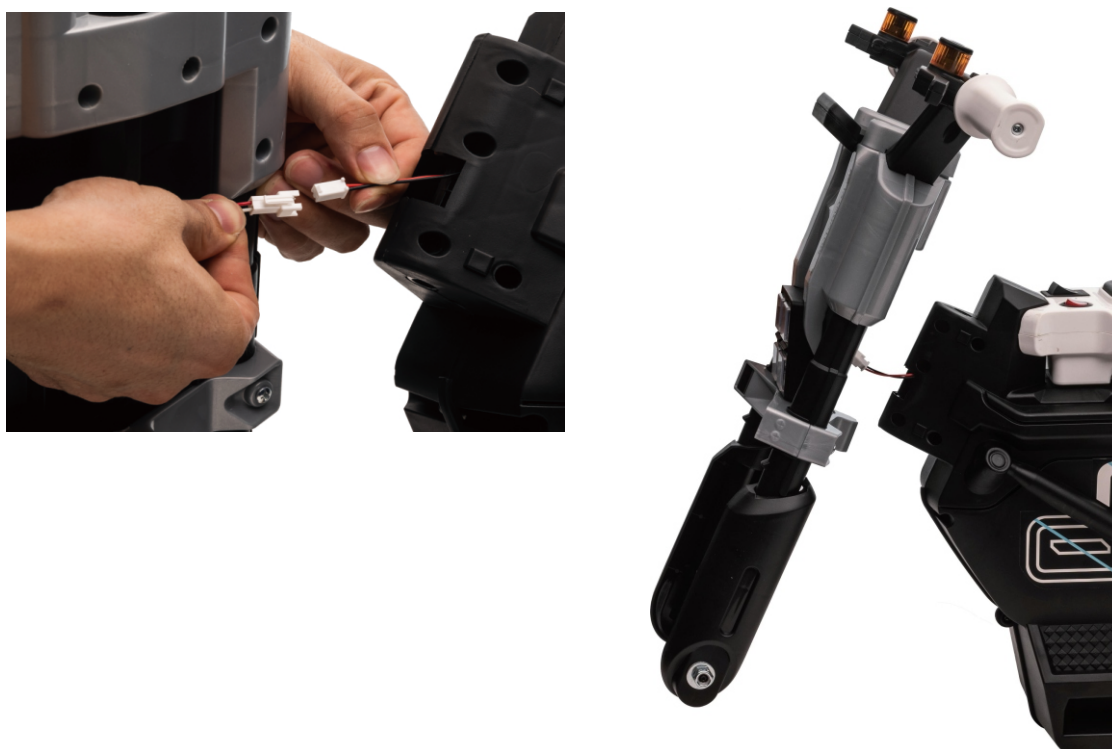

3. Instalación de la estructura frontal

Instale la parte delantera del marco y alinéelo desde el orificio superior hasta el orificio inferior. El tornillo largo pasa por la posición desde la cara superior. Coloque la arandela y la tuerca debajo de ella y apriételas con una llave.



4. Instalación de la rueda frontal

Retire el eje delantero, las tuercas y las arandelas del conjunto del marco delantero, instale la rueda delantera en el cubo delantero, alinee los orificios y luego insértela en el eje delantero. Instale las arandelas y las tuercas en ambos lados y apriete con la llave.



5. Instalación del pedal y las ruedas auxiliares

Primero quite los tornillos preinstalados en la parte inferior del marco y el pedal, luego instale el pedal, luego instale el conjunto de ruedas auxiliares y fíjelo con tornillos.

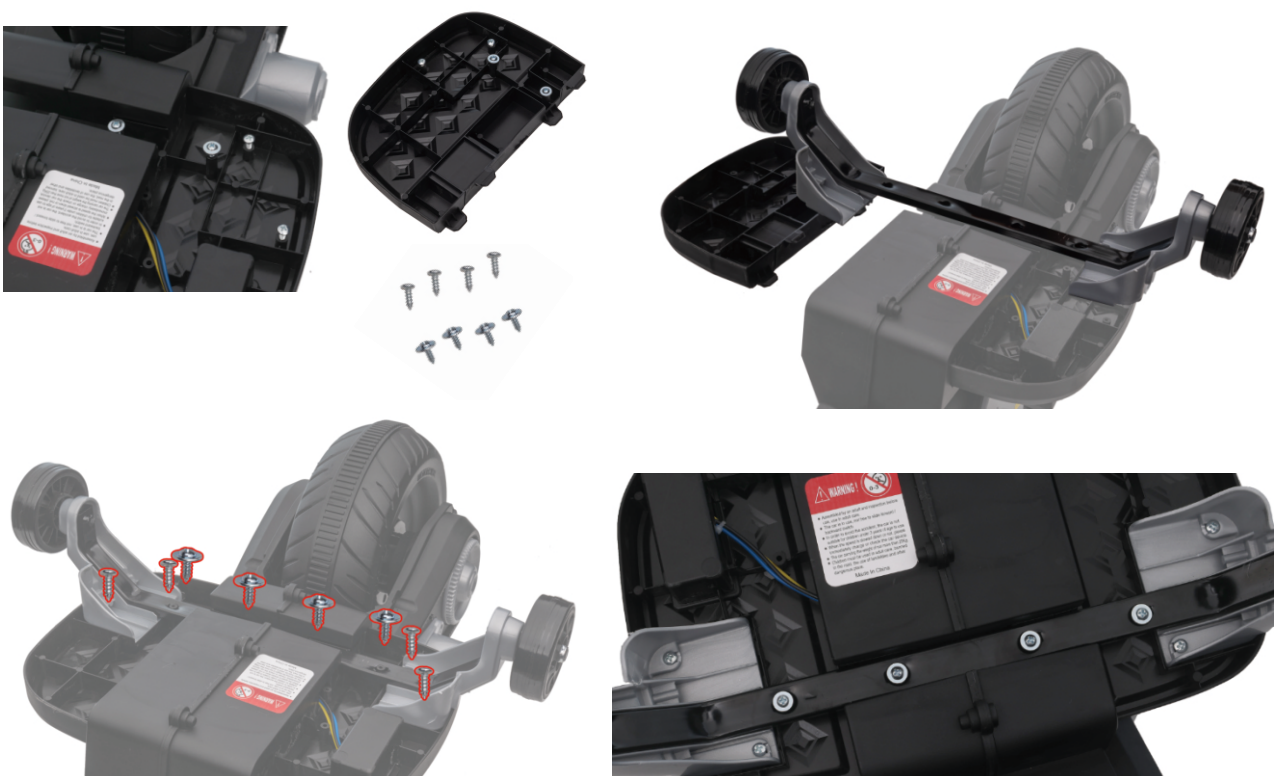

6. Instalación de las luces traseras y la cubierta del motor

Distinga la luz trasera decorativa izquierda y derecha e instálela en los orificios correspondientes del marco. Retire los tornillos preinstalados en la posición fija de la cubierta del motor, instálela y luego fíjela con tornillos.



7. Conexión de la fuente de alimentación

Abra la tapa del asiento, conecte la interfaz del cable de alimentación, abra el interruptor de encendido para verificar si está encendido, luego instale la cubierta del asiento y apriete los tornillos.

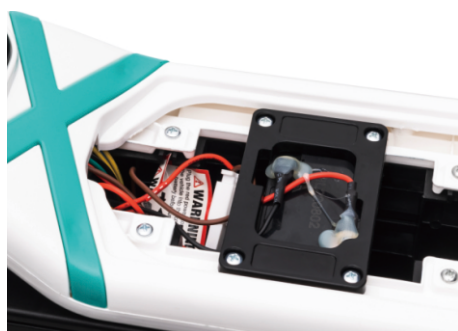
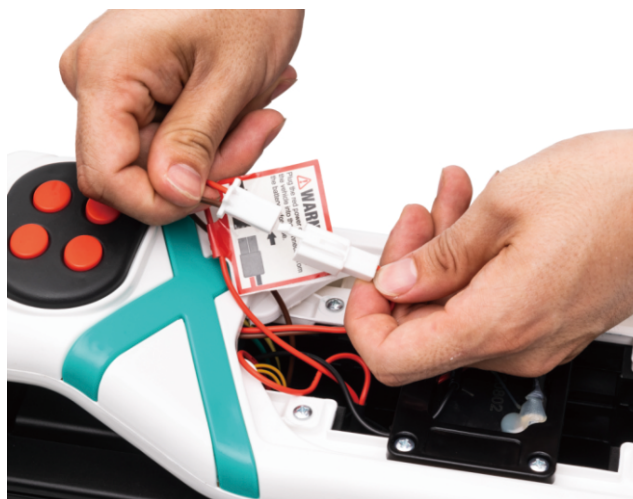

ADVERTENCIA

- Este coche debe ser instalado por los adultos.
- Cuando el coche está desarmado, contiene piezas pequeñas y afiladas; manténgalo alejado de los niños pequeños.
- No lo utilice en el tráfico.
- Este coche no debe ser utilizado por los niños menores de 3 años.
- Debe usar el cinturón de seguridad al utilizar este coche.
- Se requiere la supervisión de los adultos al utilizar este coche.
- La batería debe ser cargada por los adultos. Cargue el coche antes del primer uso.
- Mantenga el embalaje alejado de los niños por motivo de evitar asfixia.
- Solo utilice las piezas proporcionadas por el fabricante.
- Asegúrese de que los niños no jueguen con el cargador.

Nota

- No utilice este coche en calles concurridas, carreteras, pendientes o cerca de desagües.
- No modifique el circuito ni agregue dispositivos eléctricos al coche.
- No utilice el control remoto bajo la lluvia. Mantenga el coche alejado del agua y otros líquidos con el fin de evitar daños.
- La carga máxima para este coche es de 25 kg: Este coche solo debe ser utilizado por un/a niño/a a la vez.
- Asegúrese de apagar la alimentación cuando el coche no esté en uso. Retire el conector de la batería cuando no esté en uso durante largo período de tiempo.
- Antes de utilizarlo y cargarlo, inspeccione el enchufe y otras piezas en busca de daños.

Los pasos de carga son los

Paso 1: el orificio de carga está debajo del asiento

Paso 2: Inserte el enchufe del cargador en el orificio del enchufe.

Paso 3: Conecte el cargador a la toma de corriente.



Atención: El producto debe ser transportado únicamente por adultos. El producto no debe utilizarse mientras se carga.

Cargar:

Durante la carga, inserte el enchufe de CC en la toma de corriente, inserte el cargador en el enchufe de alimentación; no puede utilizar el coche eléctrico al cargar la batería.

El coche eléctrico se puede utilizar durante una hora si se carga durante 8 ~ 10 horas, nunca cargue la batería más de 18 horas.

Es común que el cargador y la batería se calienten (pero la temperatura debe ser inferior a 60 grados) durante la carga.

No utilice el conector con el agua, de lo contrario, se provocará un cortocircuito.

Utilice el cargador que viene con el coche eléctrico, de lo contrario, puede causar daños al cargador y a la batería o causar un cortocircuito.

Cargue el coche eléctrico regularmente cuando no lo utilice durante largo tiempo.

Solución de problemas

Problema	Causa	Solución
El coche no arranca.	<ul style="list-style-type: none">- La batería está baja.- No se presiona el botón del interruptor de forma correcta.- El conector de alimentación está defectuoso.- Fallo de la batería.- Los dispositivos eléctricos están dañados.- El generador está defectuoso.	<ul style="list-style-type: none">- Asegúrese de que la batería esté completamente cargada.- Siga las instrucciones al utilizar este coche.- Vuelva a instalar el conector de alimentación correctamente.- Reemplace la batería.- Reemplace los dispositivos eléctricos.- Reemplace el generador.
La batería no puede ser cargada.	<ul style="list-style-type: none">- El conector de la batería está defectuoso.- El cargador no está cargando.- El cargador está defectuoso.	<ul style="list-style-type: none">- Vuelva a instalar el conector correctamente.- Vuelva a enchufar el cargador correctamente.- Reemplace el cargador.
El coche no puede viajar larga distancia.	<ul style="list-style-type: none">- La batería no está completamente cargada.- La batería usada en exceso.	<ul style="list-style-type: none">- Asegúrese de que la batería esté completamente cargada.- Reemplace la batería.
Hay un ligero ruido al cargar y el coche se calienta.	<ul style="list-style-type: none">- Esto es normal.	<ul style="list-style-type: none">- No se necesita hacer nada.
El coche funciona a baja velocidad.	<ul style="list-style-type: none">- La batería usada en exceso.- La batería está muerta.- Se ha excedido la carga máxima del coche.- La superficie sobre la que se conduce el coche es irregular.	<ul style="list-style-type: none">- Reemplace la batería.- Asegúrese de que la batería esté completamente cargada.- Asegúrese de que el peso del usuario sea menos de 25 kg.- Siempre utilice este coche sobre una superficie plana y uniforme.

Cómo sustituir la batería:

- 1. Abra la tapa del asiento, retire la tapa de la batería, desenchufe los cables de conexión positivo y negativo de la batería y saque la batería vieja;**
- 2. Sustituya la batería nueva, enchufe los cables de conexión positivo y negativo, cubra la tapa de la batería y cierre los tornillos, y cubra la tapa del asiento y cierre los tornillos.**

Mantenimiento

- Antes de utilizar el coche, inspeccione el cableado, el enchufe, la carcasa y otras piezas del coche, asegurándose de que no haya ningún daño.
- Después de utilizar el coche durante mucho tiempo, asegúrese de que las piezas de hierro fundido estén lubricadas adecuadamente para que no se oxiden.
- Cuando lo almacene, colóquelo sobre una superficie plana, asegurándose de que esté fuera de la luz solar directa.
- Manténgalo en el interior o cúbralo con un paño resistente al agua.
- Mantenga el coche fuera de alcance de estufas, hornos y calentadores con el fin de evitar que el plástico se derrite.
- Limpie su superficie con un paño seco. Limpie las piezas de plástico con pulidor de muebles sin cera.
- Nunca limpie las piezas de plástico con soluciones químicas. Nunca limpie el coche con agua.
- No utilice este coche en clima húmedo, de lo contrario, podría causar daños al generador, al sistema de circuito o a la batería.
- Cuando el coche no esté en uso, asegúrese de que esté apagado; el interruptor debe estar en "DETENERSE (STOP)" o "APAGADO (OFF)".
- Nunca utilice un fusible que no cumpla con las especificaciones acordadas.
- No haga ninguna modificación en este coche o en el sistema de circuito. Cualquier daño debe ser reparado por un técnico profesional o bajo su guía.

Si tiene alguna pregunta, comuníquese con nuestro Centro de Atención al Cliente. Nuestros datos de contacto son los siguientes:



0034-931294512



atencioncliente@aosom.es

IMPORTADOR:

SPANISH AOSOM, S.L.

C/ ROC GROS, Nº 15. 08550, ELS HOSTALET DE BALENYÀ, SPAIN.

B66295775

WWW.AOSOM.ES

ATENCIONCLIENTE@AOSOM.ES

TEL: 931294512

HECHO EN CHINA

QLS-805

Motocicleta Elétrica Infantil

Instruções de instalação e funcionamento

Operações para a frente e para trás por deslocamento manual

Funções de iluminação e reprodução de música

* **Peso máximo: 25kg.**



**IMPORTANTE, GUARDE PARA FUTURAS REFERÊNCIAS:
LEIA ATENTAMENTE**

MANUAL DE INSTRUÇÕES

**A** x 1

Estrutura principal

**B** x 1

Roda frontal

**C** x 1

Rodas auxiliares

**D** x 1

Estrutura frontal

**E** x 1

Guiador

**F** x 1

Pedal

**G** x 1

Cobertura do motor

**H** x 2

Luzes decorativas

**I** x 1

Carregador

**J** x 2

Chave inglesa

Especificações do Produto:

Bateria: 6V4AH.

Motor de tracção: 6V380*1(14000RPM)

Idade adequada: 37-60 meses .

Peso máximo: 25 kg.

Medidas do carro: 86x44x58 cm

Velocidade: 3-5km/h.

Horas de utilização: Utilização 45 minutos após uma carga de 8-10 horas.

Carregador: Entrada: Saída 100V-240V: 6V0.5A.

Lista de Partes



Funcionamento



Indicação de Funcionamento

- | | |
|------------------------------|-------------------|
| ① Interruptor de energia | ③ Botão de música |
| ② Avançar
Parar
Voltar | ④ Pedal |

Precauções com a Bateria

- As baterias não recarregáveis não devem ser recarregadas.
- As baterias recarregáveis devem ser carregadas sob a supervisão de adultos.
- Os diferentes tipos de baterias ou baterias novas e usadas não devem ser misturadas.
- As pilhas devem ser inseridas com a polaridade correcta (+ e -).
- As pilhas gastas devem ser removidas do brinquedo.
- Os terminais de alimentação não devem ser colocados em curto-circuito.

1. Instalação do Guiador

Retirar os dois fixadores e parafusos da estrutura frontal, instalar o guiador e colocar os fixadores de volta à posição fixa, e bloqueá-los com parafusos.

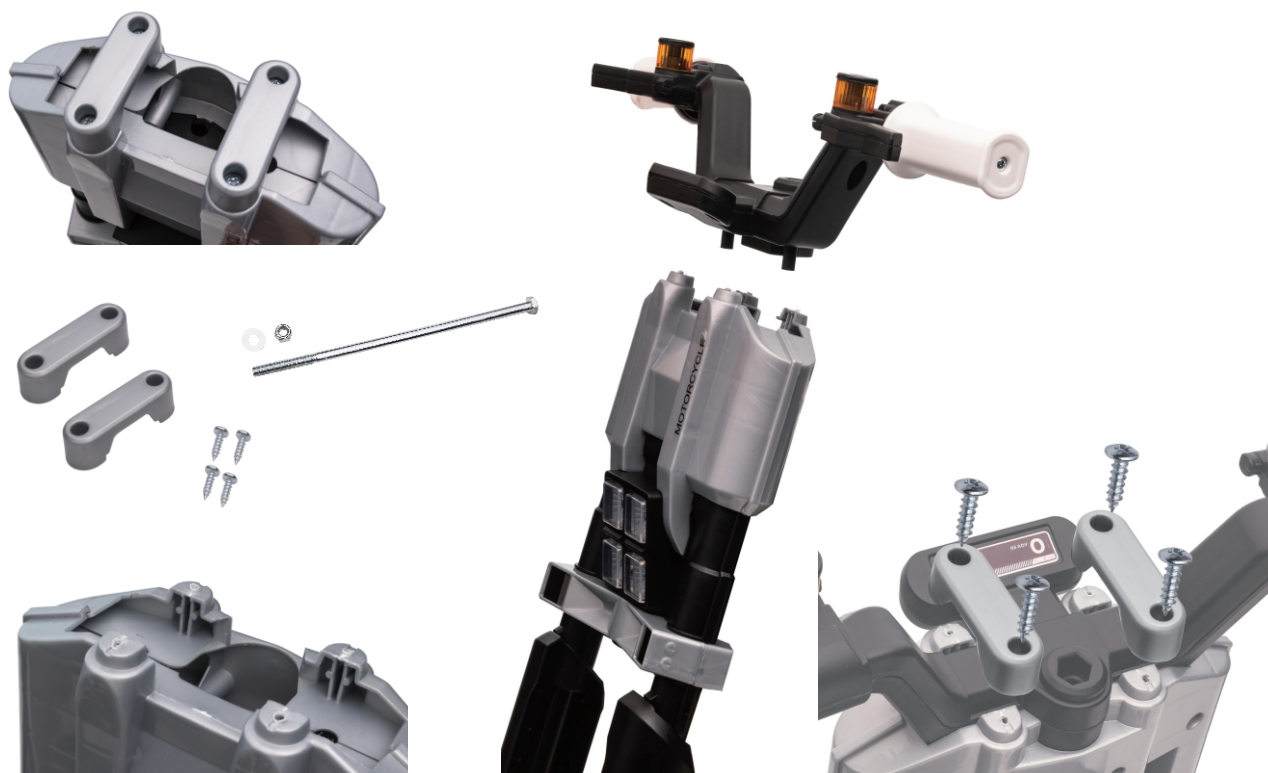

2. Conexão do Cabo do Farol

Conectar a interface do cabo do farol à porta de ligação correspondente na extremidade frontal da estrutura, e depois ocultar a interface no interior da estrutura.

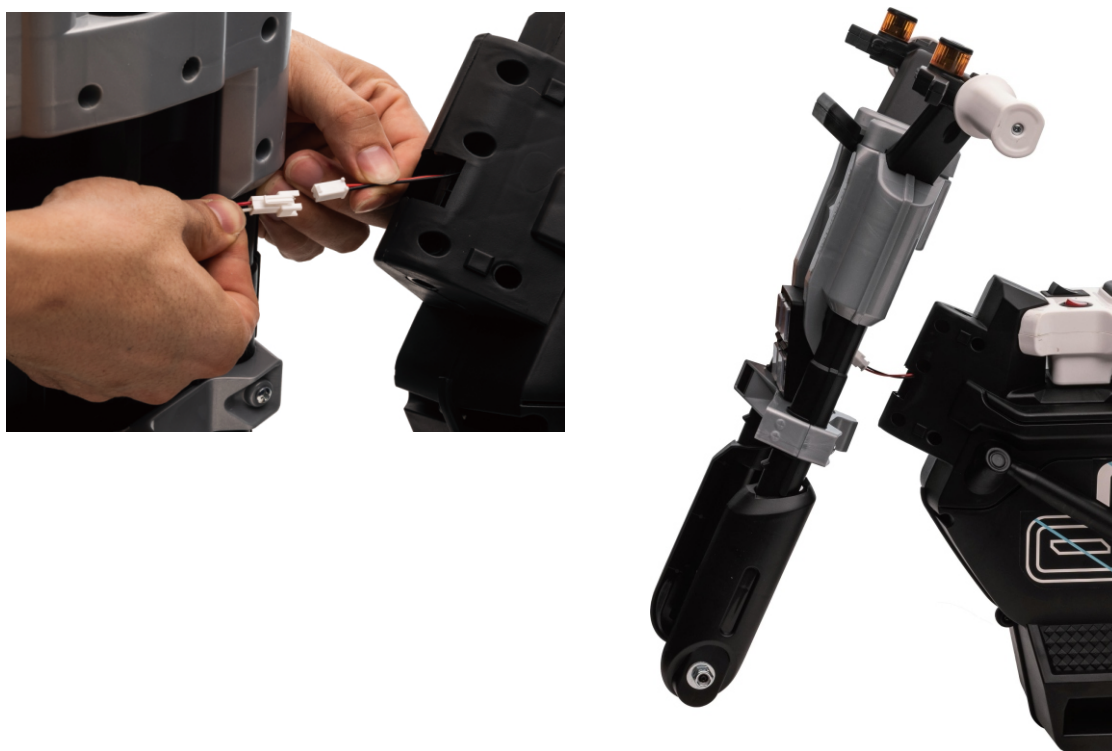

3. Instalação da Estrutura Frontal

Instalar a estrutura frontal na estrutura geral e alinhá-la o orifício superior ao inferior. O parafuso longo passa pela posição a partir da face superior. Colocar a arruela e a porca por baixo dele por sua vez e apertar com uma chave.



4. Instalação da Roda Frontal

Remover o eixo dianteiro, porcas e anilhas da estrutura frontal, instalar a roda dianteira no encaixe dianteiro, alinhar os orifícios, e depois introduzir no eixo dianteiro. Instalar as anilhas e porcas de ambos os lados à vez e apertar com uma chave inglesa.



5. Instalação do Pedal e das Rodas

Primeiro remover os parafusos pré-instalados na parte inferior da estrutura e do pedal, depois instalar o pedal na estrutura e o conjunto de roda auxiliar no fundo e fixá-lo com parafusos.



6. Instalação das Luzes Decorativas e Cobertura do Motor

Distinguir a luz traseira esquerda e direita decorativa e instalá-las nos orifícios correspondentes da estrutura. Retirar os parafusos pré-instalados na posição fixa da cobertura do motor, instalá-la e depois fixá-la com parafusos.



7. Conexão da Fonte de Alimentação

Abrir a tampa do assento, conectar a interface do cabo de alimentação, abrir o interruptor de alimentação para verificar se está ligado, depois instalar a tampa do assento e apertar os parafusos.

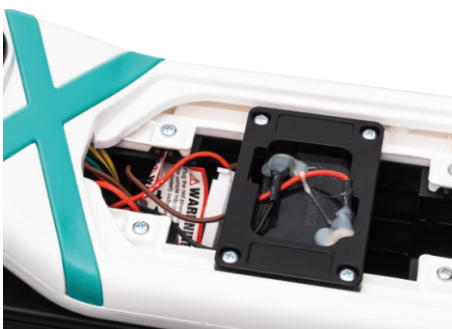
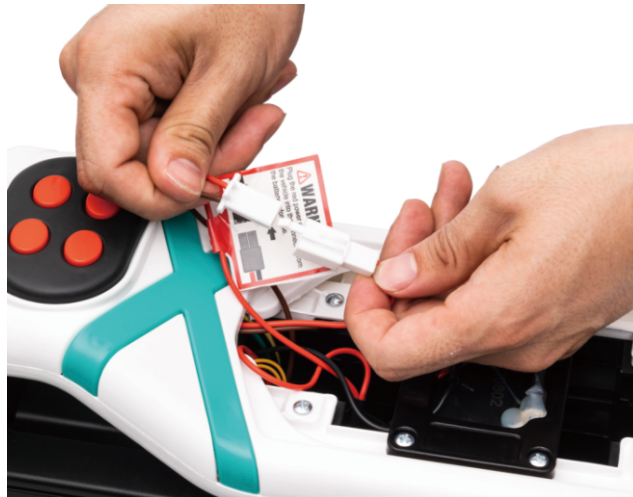

ATENÇÃO

Atenção: O brinquedo deve ser montado por um adulto. Em estado não montado contém pontas afiadas potencialmente perigosas, bordas afiadas e peças pequenas, por isso, por favor, mantenha-se fora do alcance do bebé. Atenção: Não deve ser utilizado no trânsito.

Atenção: Apenas os adultos podem instalar peças e ajustar o carro, e manter as peças móveis fora do alcance das crianças. As crianças só podem utilizar o produto na companhia de adultos, e o adulto não pode sair durante o processo.

Atenção: Nunca deixar as crianças em pé ou a brincar no pedal ou no carro.

Atenção: Apenas os adultos podem completar o carregamento da bateria de armazenamento, e devem carregar o produto antes da sua primeira utilização.

Atenção: Mantenha materiais de embalagem como sacos de plástico fora do alcance das crianças, ou estas irão sufocar ou causar a morte das crianças.

Atenção: O produto deve ser carregado antes da sua primeira utilização: Nunca utilizar peças fornecidas por não-fabricantes. Nunca deixe as crianças brincar com o carregador. O número de energia ligado pelo produto nunca poderá ser superior ao número recomendado.

Atenção: Nunca deixe as crianças brincar com o carregador: Os brinquedos utilizados por crianças fora de locais privados podem ser potencialmente perigosos.

Aviso de Utilização

- Nunca utilizar o produto em zonas tão perigosas como ruas, estradas, encostas ou drenos. Nunca mudar o circuito e os dispositivos eléctricos adicionais.
- Nunca utilizar o produto em dias de chuva ou na água, nunca deitar água ou outro líquido no produto, manter o produto fora do fogo, caso contrário será danificado, Apenas uma criança pode utilizar o produto e o seu peso não pode exceder 25 kg.
- Desligar a energia quando não estiver a ser utilizada e remover o conector da bateria quando não a utilizar durante um longo período de tempo.
- Como o produto tem carregador de bateria, verificar se o conector de fio e outras peças estão danificadas ou não, e reparar essas peças danificadas.
- O produto deve ser montado pelo adulto!
- Antes da montagem, os parafusos e os pinos são pontos afiados perigosos.

As etapas de carregamento são as seguintes:

Passo 1: O orifício de carga está debaixo do assento

Passo 2: Colocar a ficha do carregador no orifício da ficha.

Passo 3: Ligar o carregador à tomada de alimentação.



Advertência: O produto deve ser carregado apenas por adultos. O produto não pode ser utilizado enquanto estiver a carregar.

Carga:

- Carregue a bateria antes da primeira utilização, caso contrário a bateria será danificada para sempre. Ao carregar, colocar a ficha DC na tomada, colocar o carregador na ficha de alimentação.
- Nunca utilizar o produto durante o carregamento.
- O produto pode ser usado durante uma hora e o tempo de carregamento é de 8-10 horas, não excedendo mais de 18 horas.
- É comum que o carregador e a bateria tenham sido aquecidos (temperatura inferior a 60 graus) durante o carregamento.
- Não contactar a interface de carga com água, caso contrário, o curto-circuito ocorrerá.
- Utilizar o próprio carregador do produto, caso contrário, causará danos no carregador e na bateria, ou o curto-circuito ocorrerá.
- Carregar o produto quando não o utilizar durante um longo período de tempo.

Resolução de Problemas

Tipo	Análise	Soluções
O carro não consegue arrancar	<ul style="list-style-type: none">- Baixa voltagem da bateria;- Protecção de dispositivos eléctricos;- Falha em premir correctamente o botão do interruptor;- Queda do conector de alimentação;- Avaria da bateria;- Danos de dispositivos eléctricos;- Avaria do gerador;	<ul style="list-style-type: none">- Carregar a bateria completamente;- Utilizar o carro alguns minutos mais tarde;- Utilizar o carro de acordo com as instruções;- Instalar o conector de novo;- Substituir os dispositivos eléctricos;- Substituir o gerador;
A bateria não pode ser carregada	<ul style="list-style-type: none">- Queda do conector da bateria;- Sem carga para o carregador;- Avaria do carregador;	<ul style="list-style-type: none">- Instalação do conector de novo;- Ligar novamente o carregador;- Substituir o carregador;
O carro tem uma autonomia curta	<ul style="list-style-type: none">- Carregamento não completo da bateria;- Bateria utilizada	<ul style="list-style-type: none">- Carregue novamente a bateria por completo;- Substituir a bateria
Parece haver um ligeiro ruído e aquecimento do carro ao carregar	<ul style="list-style-type: none">- Reações químicas	<ul style="list-style-type: none">- Reações normais
O carro tem uma velocidade lenta	<ul style="list-style-type: none">-Bateria muito utilizada;-Sem eletricidade para bateria;-Sobrecarga;-Superfície de condução irregular;	<ul style="list-style-type: none">- Substituir a bateria;- Carregar completamente a bateria de novo;- Reduzir a carga para menos de 25 kg;- Conduzir em superfícies regulares;

Como substituir a bateria:

1. Abra a tampa do assento, retire a tampa da bateria, desconecte os fios de ligação positivos e negativos da bateria, e retire a bateria antiga;
2. Substituir a nova bateria, conectar os fios de ligação positivos e negativos, tapar a tampa da bateria e bloquear os parafusos.

Serviço de Manutenção

- Os pais devem verificar se a cablagem, ficha, estrutura e outras partes do carregador estão danificadas antes da utilização, e reparar as partes danificadas.
- Depois de utilizar o produto durante um período de tempo, os pais devem utilizar óleo lubrificante para lubrificar o ferro fundido, caso contrário as peças fundidas enferrujam; Devem manter o produto afastado da fonte de incêndio e colocá-lo num local longe da luz; Em tempo de chuva ou humidade, o produto deve ser colocado em casa, ou coberto com um pano impermeável para evitar que fique húmido.
- Os pais devem manter o produto longe de objectos de alta temperatura, tais como fornos e aquecedores, caso contrário as partes de plástico podem derreter; Devem manter os produtos longe de materiais combustíveis; Devem manter o produto afastado de combustíveis no interior ao carregar, caso contrário, pode ocorrer um incêndio.
- Os pais devem limpar a superfície do carro com pano seco ou limpar as peças de plástico com materiais não polidores de cera; Não utilizar solução química e água para limpar o produto.
- As crianças não devem conduzir em tempo húmido ou chuvoso, caso contrário, o motor, sistema de circuito e bateria serão danificados.
- Quando não utilizar o produto, os pais devem cortar a alimentação eléctrica do carro e manter todos os interruptores no modo "stop" (parar) ou "off" (desligar).
- Os pais não devem utilizar fusíveis que não cumpram as especificações acordadas. A estrutura do produto e o sistema de circuitos não devem ser alterados, e o produto deve ser inspeccionado e fixado por profissionais ou sob a orientação de profissionais.

Se tiver alguma dúvida, por favor contacte o nosso Centro de Atendimento ao Cliente. Os nossos dados de contacto são os seguintes:



0034-931294512



info@aosom.pt.

IMPORTADOR:

SPANISH AOSOM, S.L

C.ROC GROS N.15, 08550. ELS HOSTALETS DE BALENYÀ

TEL: 931294512 (SEG-SEX DAS 7:30H ÀS 16:30H)

INFO@AOSOM.PT

WWW.AOSOM.PT

QLS-805



Moto Elettrica per Bambini

Istruzioni per l'installazione e il funzionamento
 Operazioni avanti e indietro tramite controllo manuale
 Funzioni di illuminazione e riproduzione musicale

***Peso massimo: 25 kg.**



**IMPORTANTE! CONSERVARE PER FUTURO RIFERIMENTO:
 LEGGERE ATTENTAMENTE**

ISTRUZIONI DI ASSEMBLAGGIO

**A** x 1

Corpo

**B** x 1

Ruota anteriore

**C** x 1

Ruote Ausiliarie

**D** x 1

Testa

**E** x 1

Manubrio

**F** x 1

Pedale

**G** x 1

Copertura del motore

**H** x 2Fanale posteriore
decorativo**I** x 1

Caricabatteria

**J** x 2

Chiave

Specifiche del Prodotto:

Batteria: 6V4AH

Motore di azionamento: 6V380*1 (14000 RPM)

Età adatta: 37-60 mesi

Peso massimo: 25 kg

Dimensioni veicolo: 86x44x58 cm

Velocità: 3-5 km/ora

Durata di utilizzo: Utilizzo 45 minuti dopo la ricarica 8-10 ore

Caricabatterie: Ingresso: 100 V-240 V Uscita: 6 V 0,5 A

Grafico analitico



FUNZIONAMENTO



Indicazioni delle Funzioni

- | | |
|---------------------------------|----------|
| ① Interruttore d'alimentazione | ③ Musica |
| ② Avanti
Arresto
Indietro | ④ Pedale |

Precauzioni per la batteria

- Le batterie non ricaricabili non devono essere ricaricate,
- Le batterie ricaricabili devono essere caricate sotto la supervisione di un adulto
- Diversi tipi di batterie o batterie nuove e usate non devono essere mischiate,
- Le batterie devono essere inserite con la corretta polarità (+ e -)
- Le batterie scariche devono essere rimosse dal giocattolo.
- I terminali di alimentazione non devono essere cortocircuitati.

1. Installare il manubrio

Rimuovere i due dispositivi di fissaggio e le viti dalla testa, installare il manubrio sulla testa, reinstallare i dispositivi di fissaggio nella posizione fissa e bloccarli con le viti.

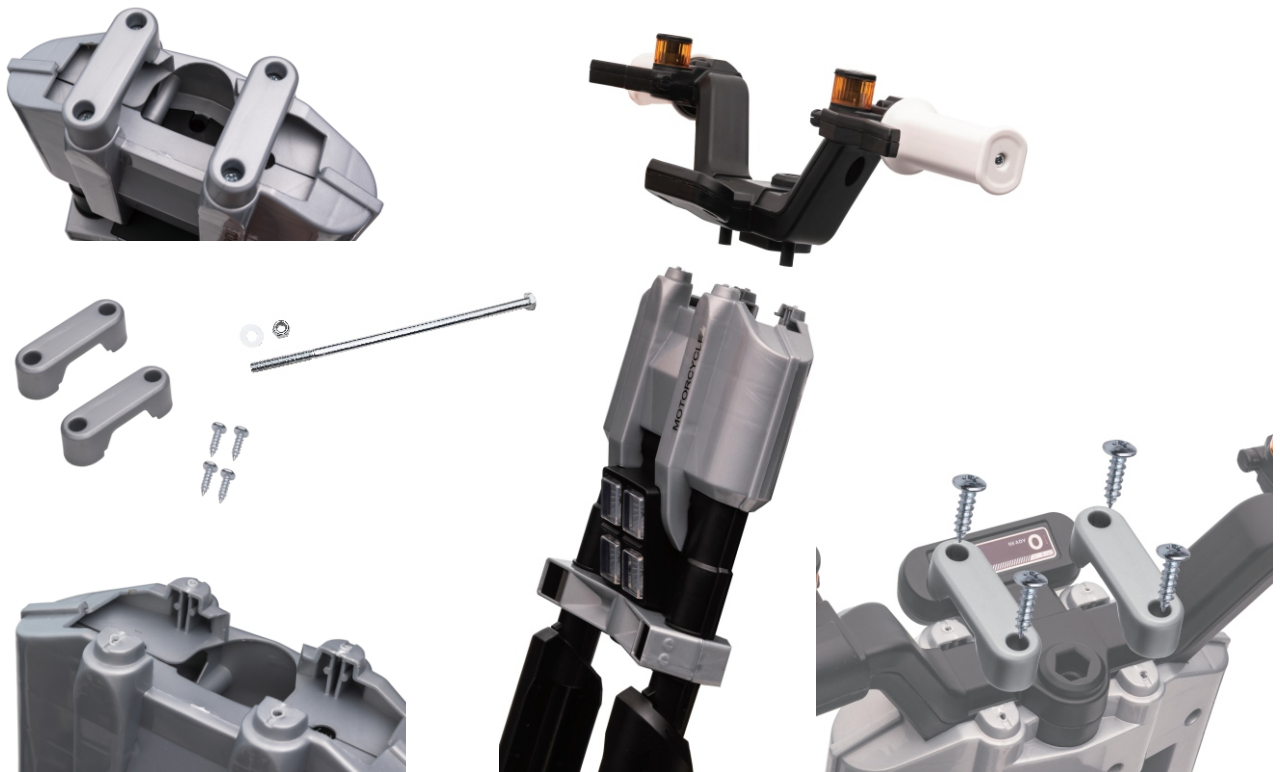

2. Connettere il cavo del faro

Collegare l'interfaccia del cavo del faro alla porta di connessione corrispondente all'estremità anteriore del corpo, e poi nascondere l'interfaccia all'interno del corpo.

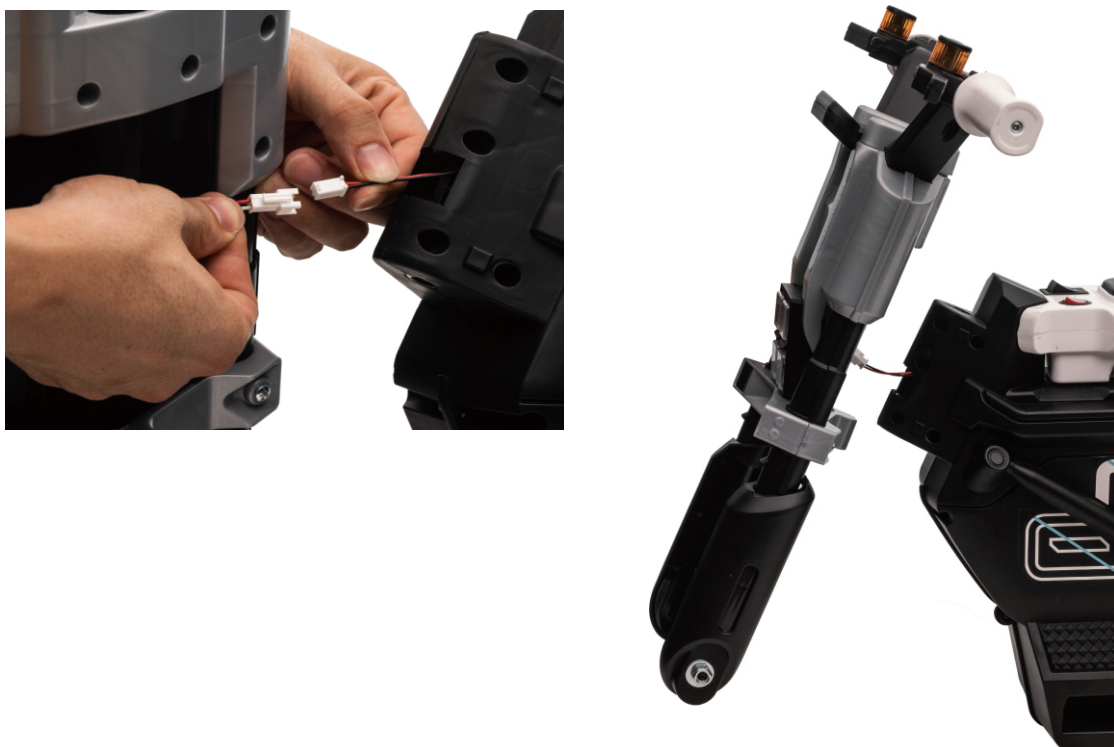

3. Installare la testa

Installare la testa sulla parte anteriore del corpo del veicolo e allinearla dal foro superiore al foro inferiore. La vite lunga passa attraverso la posizione dalla faccia terminale superiore. Mettere la rondella e il dado sotto di esso a turno e stringerlo con una chiave.



4. Installare la ruota anteriore

Rimuovere l'asse anteriore, i dadi e le rondelle dal gruppo testa, installare la ruota anteriore nella forca anteriore, allineare i fori e penetrare nell'asse anteriore. Installare le rondelle e i dadi su entrambi i lati a turno e serrare con le chiavi.



5. Installare il pedale e ruote ausiliarie

Rimuovere prima le viti preinstallate sul fondo del corpo e il pedale, e installare il pedale sul corpo, e poi installare il gruppo ruota ausiliaria sul fondo e fissarlo con le viti.



6. Installare I fanali posteriori decorativi e la copertura del motore

Distinguere il fanale posteriore decorativo, sia sinistro che destro e installarli nei fori del corpo corrispondenti. Estrarre le viti preinstallate nella posizione fissa del coperchio del motore, installare il coperchio del motore, e poi fissarlo con le viti.

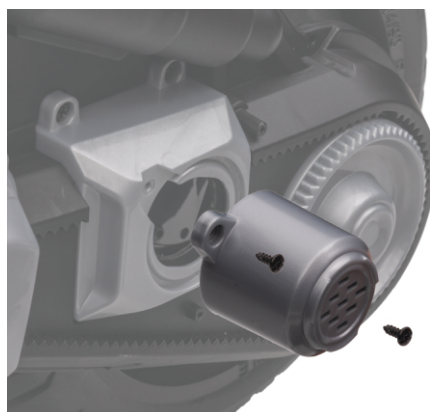

7. Connettere l'alimentatore

Aprire il coperchio del sedile, collegare l'interfaccia del cavo di alimentazione, aprire l'interruttore di alimentazione per verificare se è acceso, e poi riporre il coperchio del sedile e serrare le viti.

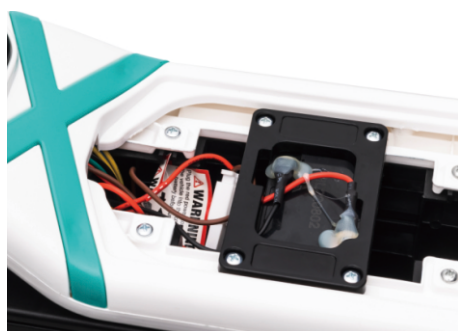
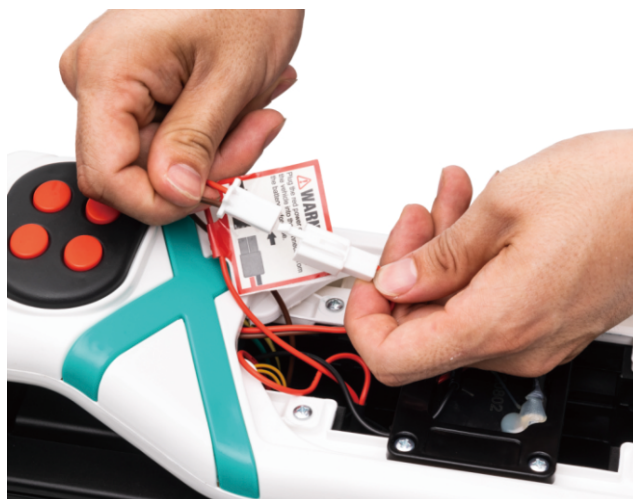

AVVERTIMENTO

- Questo prodotto deve essere assemblato da un adulto.
- Quando smontato, questo prodotto contiene parti piccole e taglienti: tienile fuori dalla portata dei bambini piccoli.
- Non utilizzare nel traffico.
- Questo prodotto non deve essere utilizzato da bambini di età inferiore ai tre anni.
- La cintura di sicurezza deve essere indossata quando si utilizza questo prodotto.
- È necessaria la supervisione di un adulto quando si utilizza questo prodotto.
- La batteria deve essere caricata da un adulto. Caricare la batteria del prodotto prima del primo utilizzo.
- Tenere l'imballaggio fuori dalla portata dei bambini per evitare il soffocamento.
- Utilizzare solo parti fornite dal produttore.
- Assicurarsi che i bambini non giochino con l'Alimentatore.

Aviso de Utilização

- Non utilizzare in strade o vie congestionate, su pendii o vicino alla fognatura.
- Non modificare il circuito o aggiungere dispositivi elettrici al prodotto.
- Non utilizzare il telecomando in caso di pioggia. Tenere l'auto lontano da acqua e altri liquidi per evitare danni.
- Il carico massimo è di 25 kg: questo prodotto può essere utilizzato da solo un bambino ogni volta.
- Assicurarsi che l'alimentazione sia spenta quando non in uso. Rimuovere il connettore della batteria quando non è stato utilizzato per un po' di tempo.
- Prima dell'uso e della ricarica, controllare che la spina e le altre parti non presentino danni.

Come ricaricare la batteria:

Passaggio 1 : Il foro di ricarica è sotto il sedile

Passaggio 2: inserire la spina della caricabatterie nel foro della spina.

Passaggio 3: Collegare il caricabatteria alla presa di corrente.



Avvertenza: Il prodotto deve essere ricaricato solo da adulti. Il prodotto è inutile durante la ricarica.

Ricarica della batteria:

Durante la ricarica, inserire la spina CC nella presa di corrente, inserire il caricatore nella presa di corrente; non utilizzare mai il prodotto durante la ricarica.

Il prodotto può essere utilizzato per un'ora e il tempo di ricarica è di 8-10 ore, non superare le 18 ore.

È normale che il caricatore e la batteria si siano riscaldati (temperatura inferiore a 60 gradi) durante la carica.

Non usare mai il connettore a contatto con l'acqua, altrimenti si verificherà un cortocircuito.

Utilizzare il caricatore del prodotto o causare danni o cortocircuiti al caricatore e alla batteria

Caricare il prodotto quando non lo si utilizza per un lungo lasso di tempo.

Risoluzione dei Problemi

Problemi	Cause	Soluzioni
L'auto non parte.	<ul style="list-style-type: none">- La batteria è scarica.- Non è stato premuto correttamente il pulsante di interruttore.- Guasto al connettore di alimentazione.- Guasto della batteria.- I dispositivi elettrici sono danneggiati.- Il generatore è difettoso.	<ul style="list-style-type: none">- Assicurarsi che la batteria sia completamente carica.- Seguire le istruzioni quando si utilizza questo prodotto.- Reinstallare il connettore di alimentazione.- Cambiare batteria.- Cambiare dispositivi elettrici.- Cambiare generatore.
La batteria non si carica.	<ul style="list-style-type: none">- Guasto al connettore della batteria.- Alimentatore non si carica.- Alimentatore difettoso.	<ul style="list-style-type: none">- Reinstallare il connettore.- Ricollegare l'alimentatore.- Cambiare l'alimentatore.
L'auto non va lontano.	<ul style="list-style-type: none">- La batteria non è completamente carica.- Batteria sovrautilizzata.	<ul style="list-style-type: none">- Assicurarsi che la batteria sia completamente carica.- Cambiare la batteria.
C'è un leggero rumore e l'auto si riscalda durante la ricarica.	<ul style="list-style-type: none">- È normale.	<ul style="list-style-type: none">- Nulla necessaria da fare.
L'auto funziona a bassa velocità.	<ul style="list-style-type: none">- Batteria sovrautilizzata.- La batteria è scarica.- Il prodotto ha superato il suo carico massimo.- Superficie irregolare per guida.	<ul style="list-style-type: none">- Cambiare la batteria.- Assicurarsi che la batteria sia completamente carica.- Assicurarsi che il peso sia inferiore a 25 kg.- Guidare su una superficie piana e livellata

Come sostituire la batteria:

- 1. Aprire il coperchio del sedile, rimuovere il coperchio della batteria, scollegare i cavi di collegamento positivo e negativo della batteria ed estrarre la vecchia batteria;**
- 2. Sostituire con la nuova batteria, collegare i cavi di collegamento positivo e negativo, coprire il coperchio della batteria e bloccare le viti, riporre il coperchio del sedile e bloccare le viti.**

Manutenzione

- Prima dell'uso, controllare il cablaggio, la spina, la scocca e le altre parti, assicurandosi che non vi siano danni.
- In caso di utilizzo dopo un lungo periodo, assicurarsi che i getti di ferro siano lubrificati per evitare la formazione di ruggine.
- Durante la conservazione, posizionare il prodotto su una superficie piana, assicurandosi che sia al riparo dalla luce solare diretta.
- Conservare il prodotto al chiuso o coprire con un panno resistente all'acqua.
- Tenere il prodotto lontano da stufe, forni e termosifoni per evitare lo scioglimento della plastica.
- Pulire la sua superficie con un panno asciutto. Pulire le parti in plastica con uno smalto per mobili senza cera.
- Non pulire le parti in plastica con soluzioni chimiche. Non pulire l'auto con acqua.
- Non guidare in caso di pioggia: ciò potrebbe danneggiare il generatore, il circuito o la batteria.
- Quando non è in uso, assicurarsi che l'alimentazione sia spenta: l'interruttore deve essere su 'STOP' o 'OFF'.
- Non utilizzare un fusibile non conforme alle specifiche concordate.
- Non apportare modifiche a questo prodotto o sistema di circuiti. Eventuali danni devono essere riparati da un professionista o sotto la guida di un professionista.

In caso di dubbio, si prega di contattare il nostro centro assistenza clienti.

I nostri dettagli di contatto sono di seguito:



0039-0249471447



clienti@aosom.it

IMPORTATO DA:

AOSOM Italy srl

Centro Direzionale Milanofiori

Strada 1 Palazzo F1

20057 Assago (MI)

P.I.: 08567220960

FATTO IN CINA

