

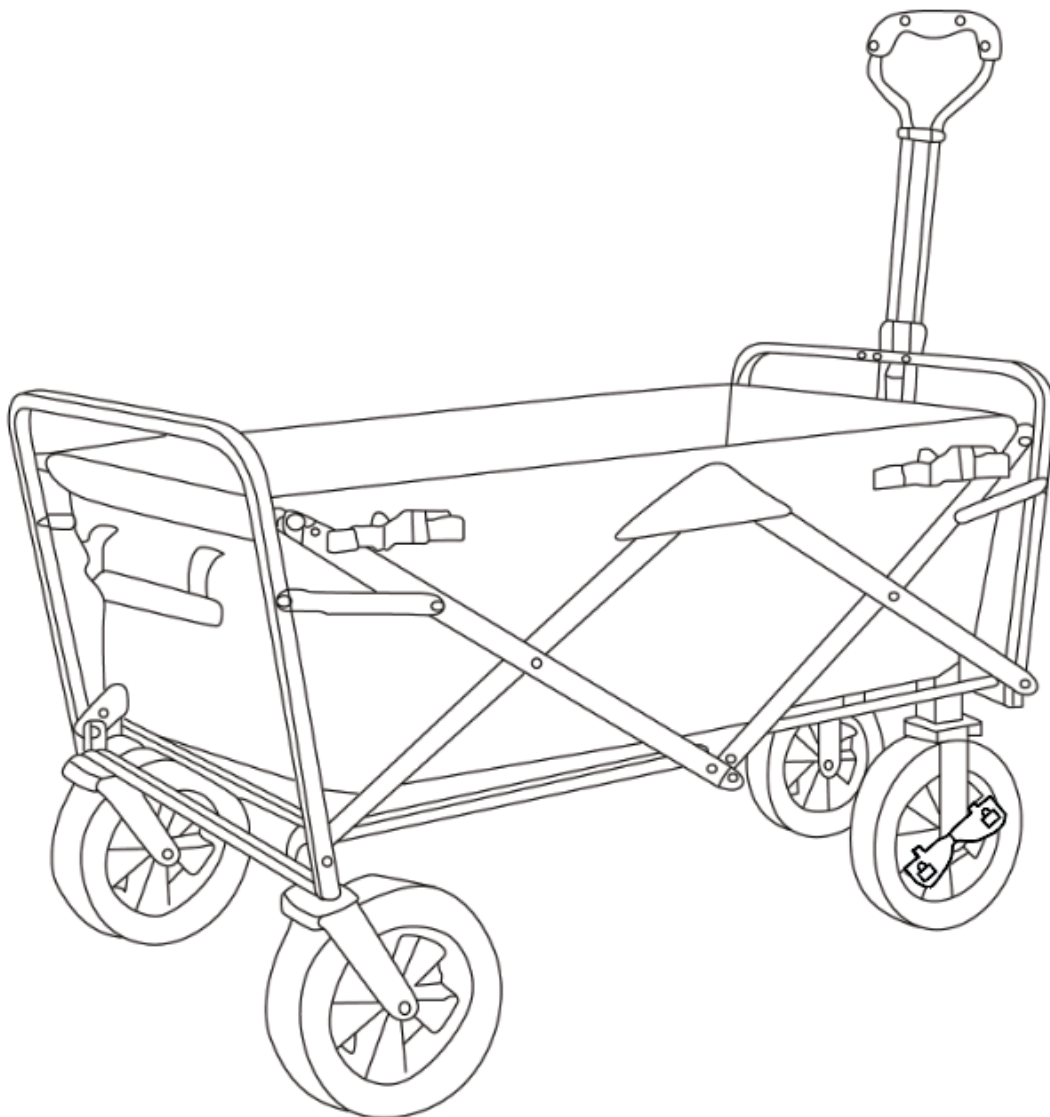

IN220901713V02\_US\_CA\_UK\_FR\_DE

**845-340**

## Gorden wagon



EN\_IMPORTANT, RETAIN FOR FUTURE REFERENCE: READ CAREFULLY.  
FR\_IMPORTANT: A LIRE ATTENTIVEMENT ET A CONSERVER POUR VOUS Y REFRERER  
DE\_WICHTIG! SORFGFÄLTIG LESEN UND FÜR SPÄTERES NACHSCHLAGEN AUFBEWAHREN.

**Note:**

1. This product is not for transporting people.
2. Do not tow this product with vehicles or other transportation equipment.
3. Max load: 176 lbs. Exceeding this load will damage the product or cause personal injury.
4. Be careful when using the trolley on uneven surfaces, stairs or curbs. Improper use could cause injury.
5. Check all parts before using the trolley, ensuring everything works properly.
6. Don't use the trolley on ramps.
7. Never release the handle when the trolley is still moving.
8. Keep the product out of direct sunlight. When not in use, store in a dry and clean place.

**SPECIFICATION:**

Total dimensions(approx): 107 x 51X 91.5cm

Capacity: 80.6L

Max Load: 176 lbs (80kg)

Frame material: Steel+Nylon+ Rubber

Wheels/tires: TPR+PP+PLASTIC

**PACKAGES:**

1x Collapsible wagon

1x Carry bag

1x User manual

## CONSTRUCTION OF THE WAGON:

1. Open the strap that holds the wagon together (on the side of the wagon). Then pull the front and rear of the frame apart to unfold / build the wagon.

**NOTICE:** When assembling, make sure you do not pinch your fingers.

2. Adjust the handle. Please note, the handle has a safety lock.

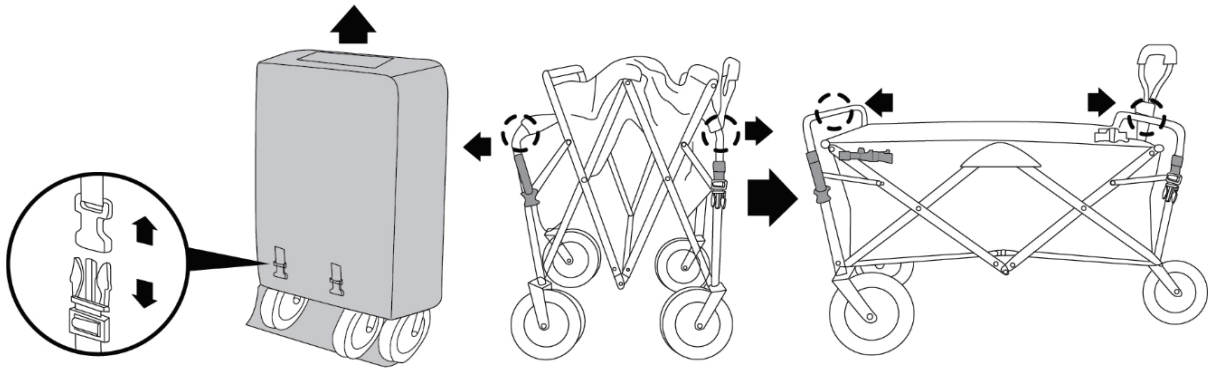

## Adjusting the handle height:

Open the locking lever on the handle, then pull out the handle to the required height. Close the locking lever to fix the handle at the desired height. The handle sits in a plastic clamp, just pull out the handle to use it, as shown in the picture.

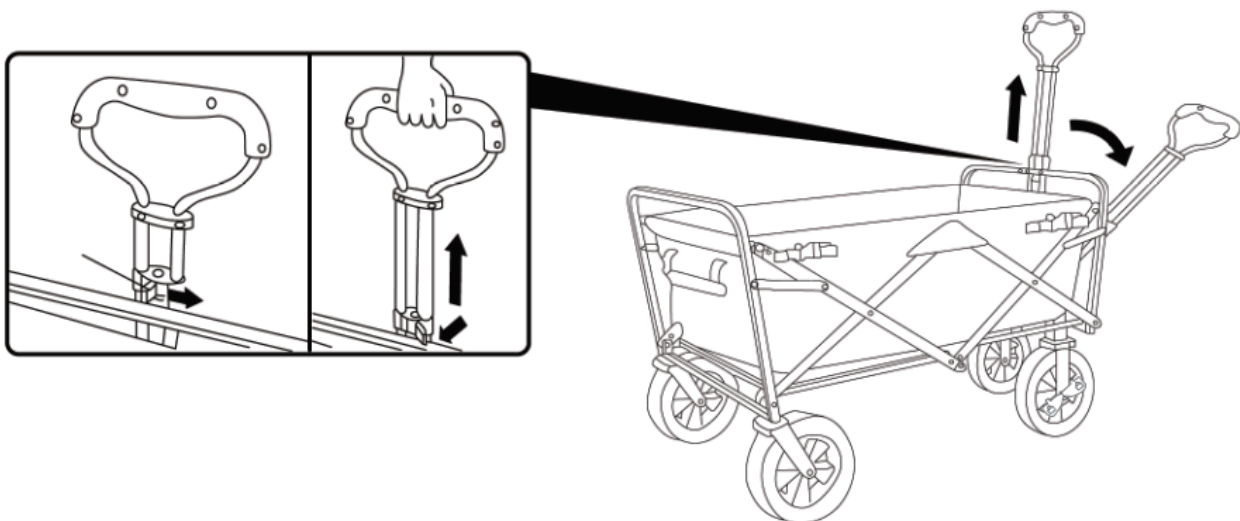

3. Finally, ensure the textile body of the trolley is secured to the steel frame.
4. Belts are tied at the corners and the textile body is wrapped around the front and rear frames.

The hook and loop on the outside of the floor is only attached to one of the support bars on the underside of the cart (NOT on the handlebar), as shown in the picture.

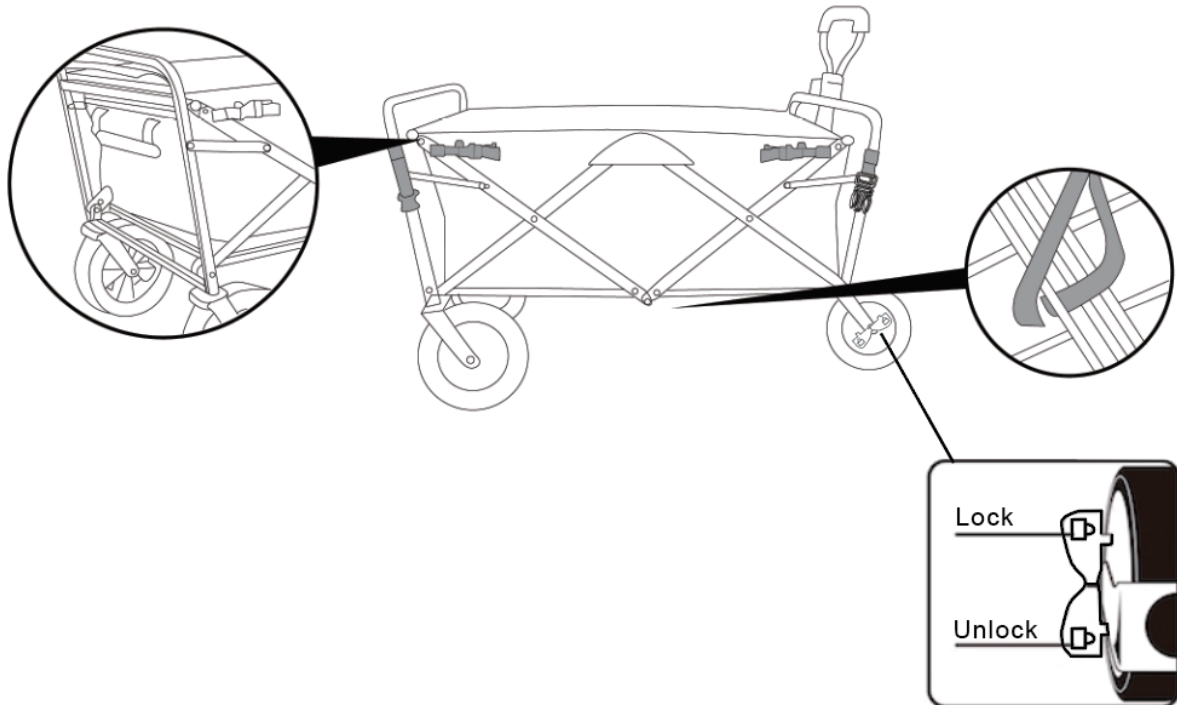

The front wheels have brakes.

### **FOLDING THE WAGON:**

1. When unlocking, pull the junction plate inside the middle of the floor upwards.
2. Push the front and rear of the frame together.
3. When folding the trolley, be careful that you do not pinch your fingers.
4. Finally, store the trolley in the carrying case.

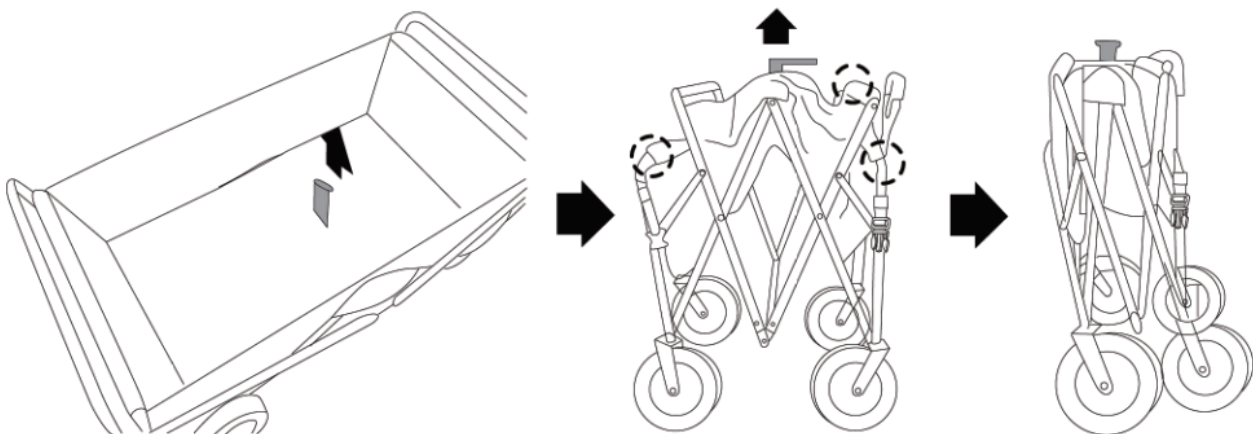

**REMARQUE :**

1. Ce produit ne doit pas être utilisé dans le transport de personnes.
2. Ne remorquez pas ce produit avec des véhicules ou d'autres équipements de transport.
3. Charge maximale : 176 lb (80 kg). Le dépassement de cette charge endommagera le produit ou causera des blessures corporelles.
4. Soyez prudent lorsque vous utilisez le chariot sur des surfaces inégales, des escaliers ou des bordures. Une mauvaise utilisation pourrait causer des blessures.
5. Vérifiez toutes les pièces avant d'utiliser le chariot, en vous assurant que tout fonctionne correctement.
6. N'utilisez pas le chariot sur les rampes.
7. Ne relâchez jamais la poignée lorsque le chariot est encore en mouvement.
8. Gardez ce produit à l'abri de la lumière directe du soleil. Lorsqu'il n'est pas utilisé, conserver dans un endroit sec et propre.

**SPÉCIFICATION :**

Dimensions totales (environ): 107 x 51X 91.5cm

Capacité : 80, 6 L

Charge maximale : 176 lbs (80 kg)

Matériau du cadre: acier + nylon + caoutchouc

Roues/pneus : TPR+PP+PLASTIC

**PAQUETS :**

1x chariot pliable

1x sac de transport

1x Manuel de l'utilisateur

## CONSTRUCTION DU CHARIOT :

1. Ouvrez la sangle qui maintient le chariot fermé. Ensuite, écartez l'avant et l'arrière du cadre pour déplier et mettre le wagon en forme.

**AVIS :** Lors de l'assemblage, assurez-vous de ne pas vous pincer les doigts.

2. Ajustez la poignée. Veuillez noter que la poignée dispose d'un verrou de sécurité.

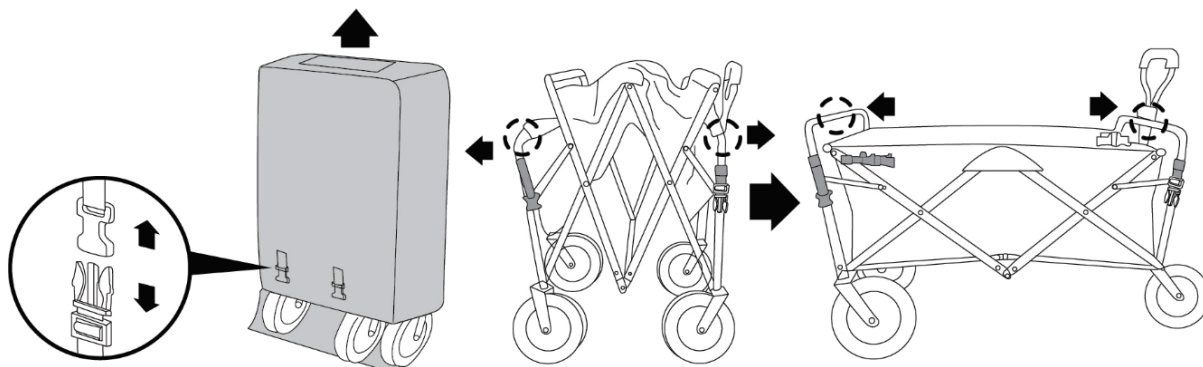

## Réglage de la hauteur de la poignée :

Ouvrez le levier de verrouillage sur la sangle, puis retirez la poignée à la hauteur requise. Fermez le levier de verrouillage pour fixer la poignée à la hauteur souhaitée. La poignée repose dans une pince en plastique, il suffit de retirer la poignée pour l'utiliser, comme indiqué sur l'image.

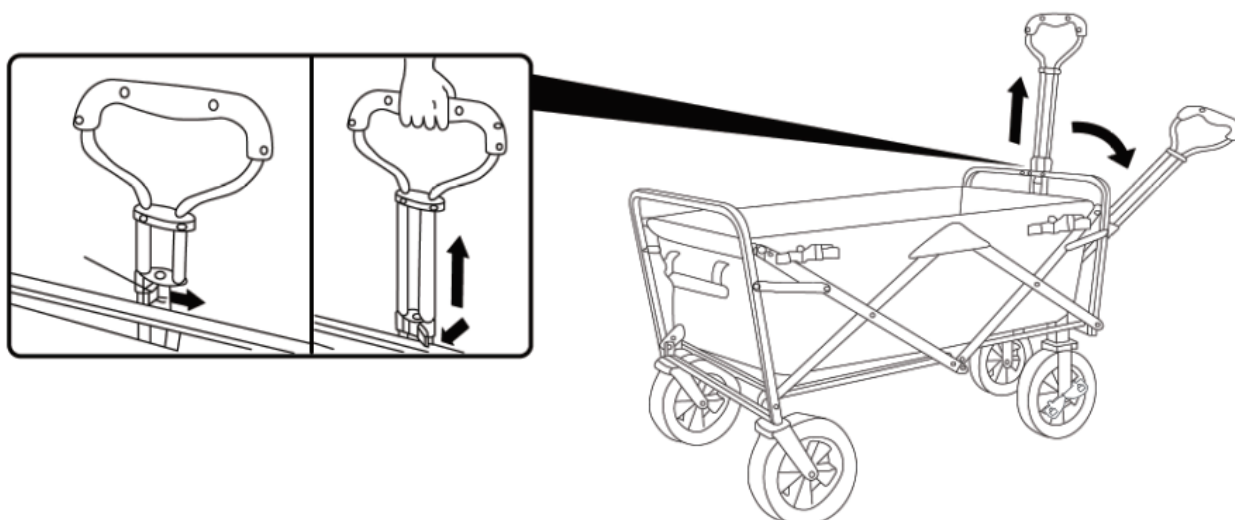

3. Enfin, assurez-vous que le corps textile du chariot est fixé au cadre en acier.
  4. Les ceintures sont attachées aux coins et le corps textile est enroulé autour des cadres avant et arrière.
- Le crochet et la boucle à l'extérieur du sol ne sont fixés qu'à l'une des barres de support situées sous le chariot (PAS sur le guidon), comme le montre l'image.

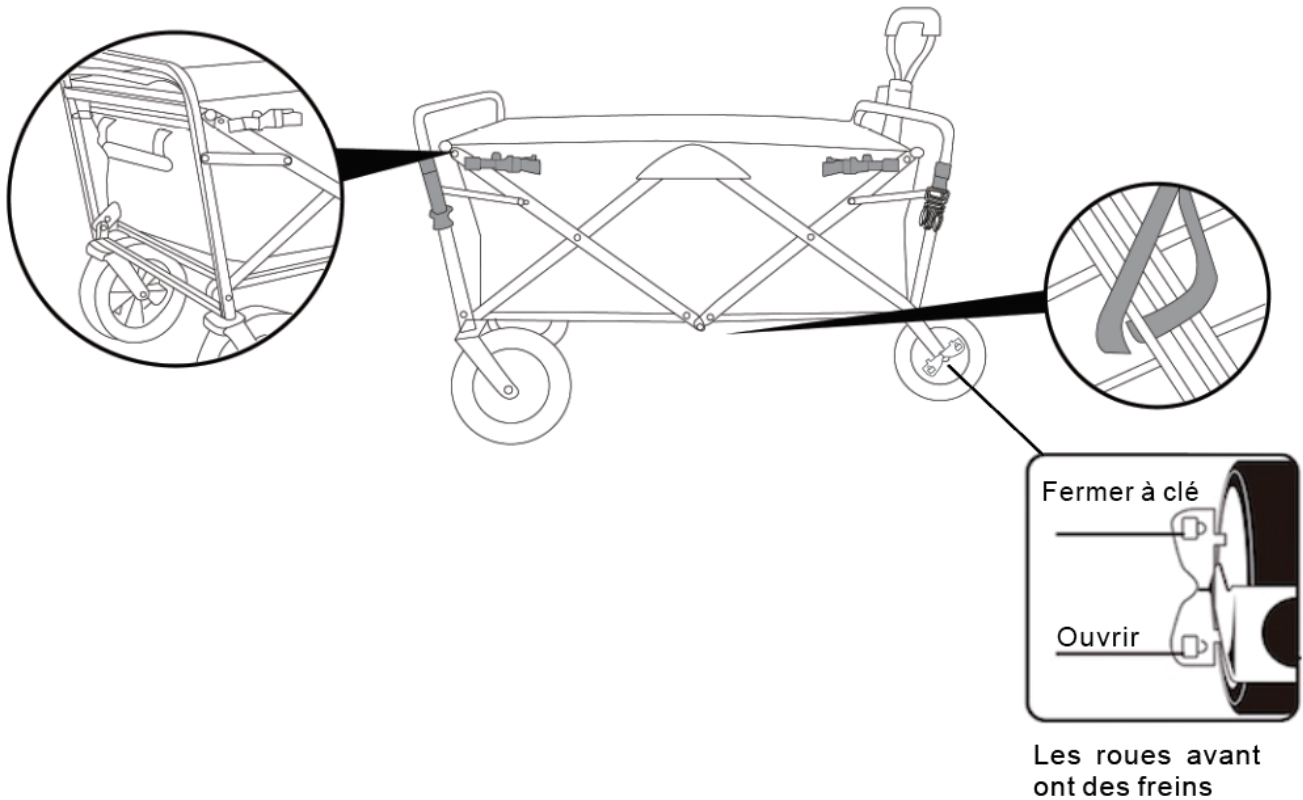

### PLIAGE DU CHARIOT:

1. Lors du déverrouillage, tirez la plaque de jonction à l'intérieur du milieu du plancher vers le haut.
2. Poussez l'avant et l'arrière du cadre ensemble.
3. Lorsque vous pliez le chariot, veillez à ne pas vous pincer les doigts.
4. Enfin, rangez le chariot dans la mallette de transport.

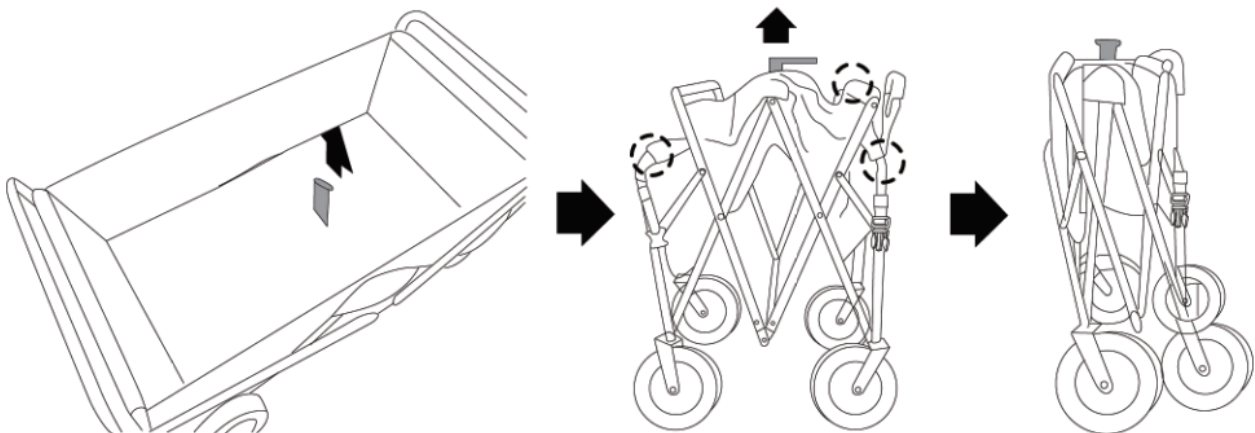



**Hinweis:**

1. Dieses Produkt ist nicht für den Transport von Personen geeignet.
2. Ziehen Sie dieses Produkt nicht mit Fahrzeugen oder anderen Transportmitteln.
3. Maximale Belastung: 80 kg. Eine Überschreitung dieser Last führt zu einer Beschädigung des Produkts oder zu Verletzungen.
4. Seien Sie vorsichtig, wenn Sie den Wagen auf unebenen Flächen, Treppen oder Bordsteinen verwenden. Eine unsachgemäße Verwendung kann zu Verletzungen führen.
5. Überprüfen Sie alle Teile, bevor Sie den Wagen verwenden, um sicherzustellen, dass alles ordnungsgemäß funktioniert.
6. Verwenden Sie den Wagen nicht auf Rampen.
7. Lassen Sie den Griff niemals los, wenn sich der Wagen noch bewegt.
8. Setzen Sie das Produkt nicht der direkten Sonneneinstrahlung aus. Wenn Sie es nicht verwenden, bewahren Sie es an einem trockenen und sauberen Ort auf.

**SPEZIFIKATION:**

Gesamtabmessungen (etwa): 107 x 51X 91.5cm

Kapazität: 80,6L

Maximale Belastung: 176 Pfund (80 kg)

Material des Rahmens: Stahl+Nylon+Gummi

Räder/Reifen: TPR+PP+PLASTIC

**VERPACKUNGEN:**

1x Zusammenklappbarer Wagen

1x Tragetasche

1x Benutzerhandbuch



## AUFBAU DES WAGENS:

1. Öffnen Sie den Gurt, der den Wagen zusammenhält (an der Seite des Wagens). Ziehen Sie dann den vorderen und hinteren Teil des Rahmens auseinander, um den Wagen zu entfalten und zusammenzubauen.

**HINWEIS:** Stellen Sie beim Zusammenbau sicher, dass Sie sich nicht die Finger einklemmen.

2. Stellen Sie den Griff ein. Bitte beachten Sie, dass der Griff mit einer Sicherheitsverriegelung versehen ist.

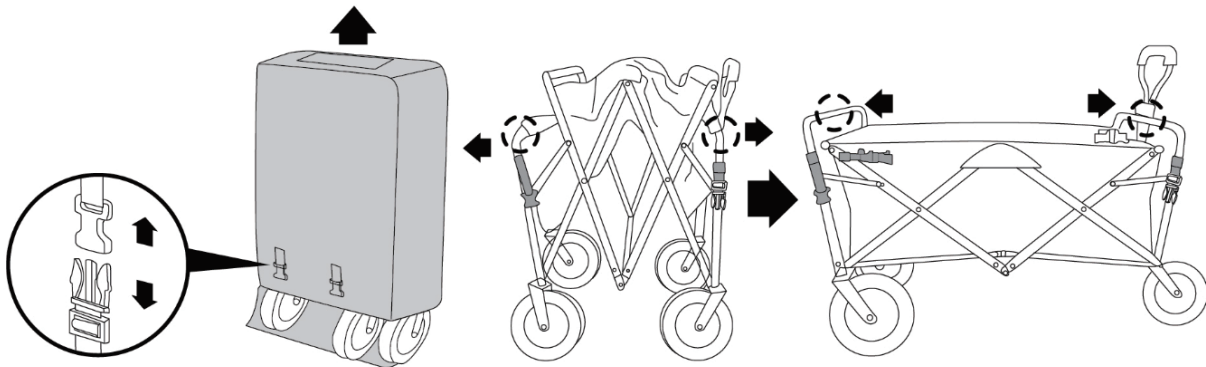

## Einstellen der Griffhöhe:

Öffnen Sie den Verriegelungshebel am Griff, und ziehen Sie den Griff auf die gewünschte Höhe heraus. Schließen Sie den Verriegelungshebel, um den Griff in der gewünschten Höhe zu fixieren. Der Griff sitzt in einer Plastikklammer, ziehen Sie ihn einfach heraus, um ihn zu verwenden, wie in der Abbildung gezeigt.

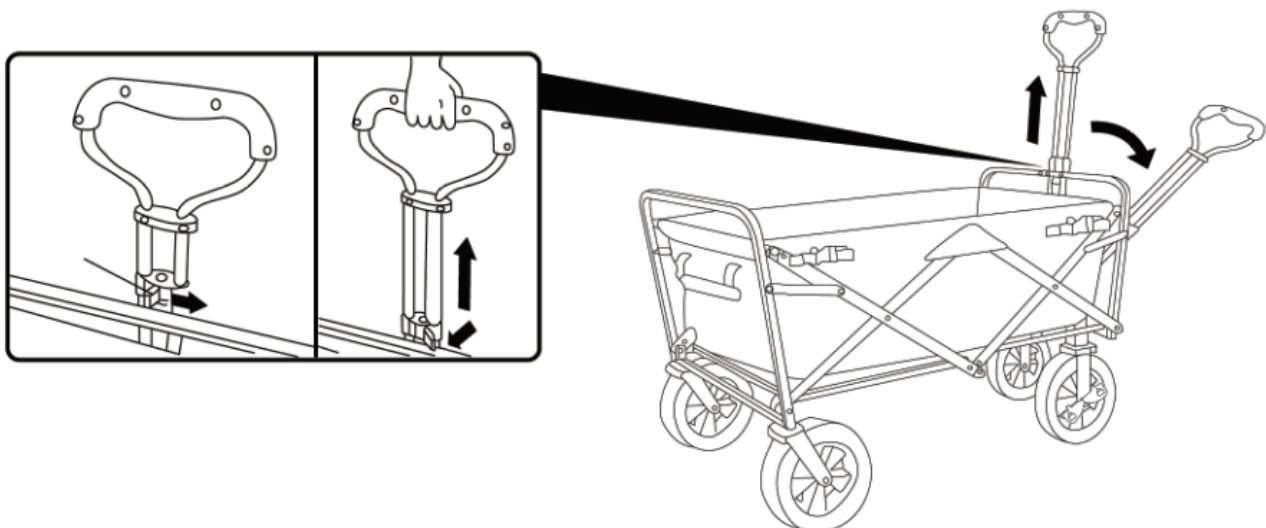

3. Stellen Sie abschließend sicher, dass die Plane des Wagens sicher am Stahlrahmen befestigt ist.

4. Die Gurte werden an den Ecken verknötet und die Plane wird um den vorderen und hinteren Rahmen verpackt.

Der Klettverschluss an der Außenseite des Bodens wird nur an einer der Haltes- tangen an der Unterseite des Wagens befestigt (NICHT an der Griffstange), wie in der Abbildung gezeigt.

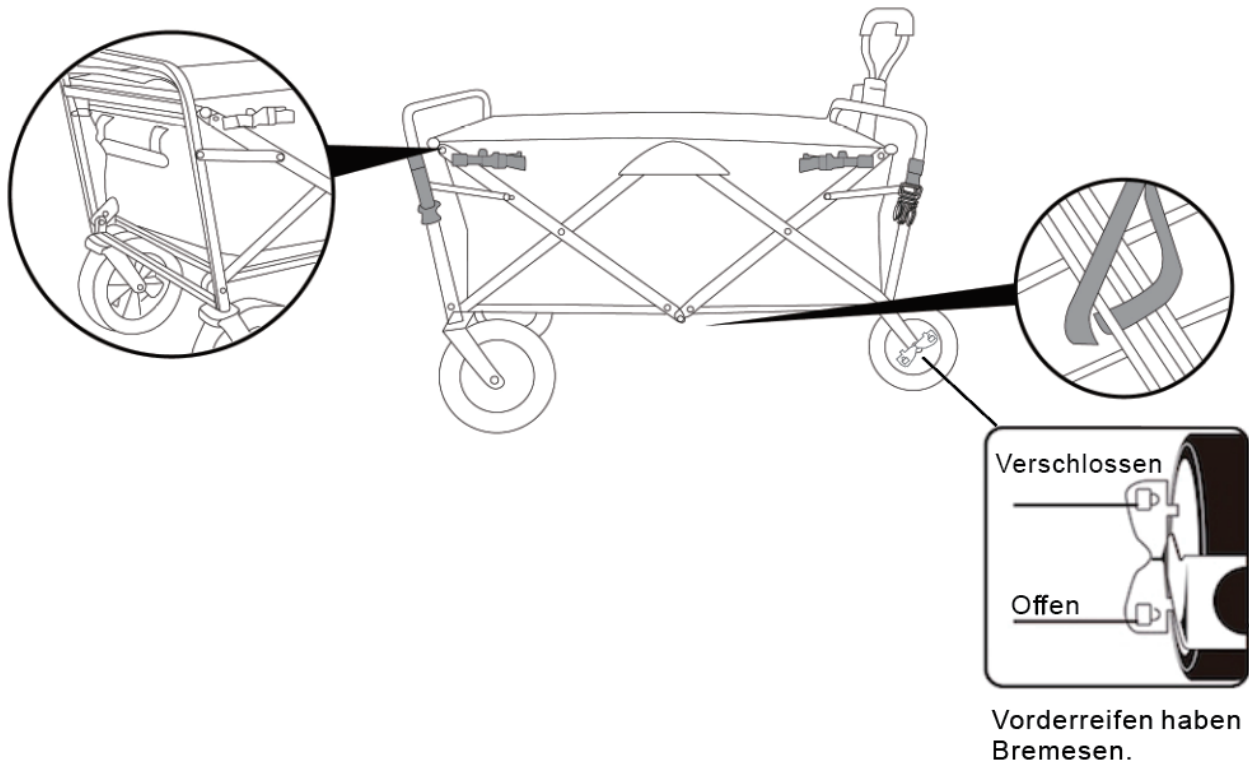

### ZUSAMMENKLAPPEN DES WAGENS:

1. Ziehen Sie beim Entriegeln die Verbindungsplatte in der Mitte des Bodens nach oben.
2. Schieben Sie den vorderen und hinteren Teil des Rahmens zusammen.
3. Achten Sie beim Zusammenklappen des Wagens darauf, dass Sie sich nicht die Finger einklemmen.
4. Zum Schluss verstauen Sie den Wagen in der Tragetasche.

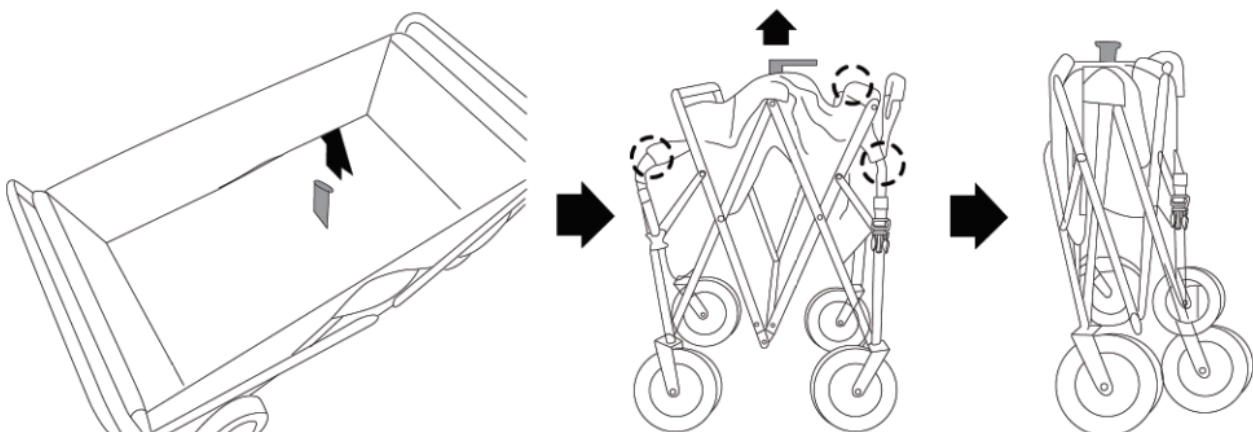

If you have any questions, please contact our customer care center, Our contact details are below:

**US**

 001-877-644-9366

 customerservice@aosom.com

Imported by Aosom LLC  
27150 SW Kinsman Rd Wilsonville, OR 97070 USA  
MADE IN CHINA

If you have any questions, please contact our customer care center, Our contact details are below:

**UK**

 0044-800-240-4004

 enquiries@mhstar.co.uk

IMPORTER ADDRESS:  
MH STAR UK LTD  
Unit 27, Perivale Park,  
Horsenden lane South  
Perivale, UB6 7RH  
MADE IN CHINA

If you have any questions, please contact our customer care center, Our contact details are below:

**CA**

Si vous avez la moindre question, veuillez contacter notre centre d'assistance à la clientèle, Nos coordonnées sont les suivantes:

 416-792-6088

 customerservice@aosom.ca

Imported by Aosom Canada Inc.  
7270 Woodbine Avenue, Unit 307, Markham,  
Ontario Canada L3R 4B9  
MADE IN CHINA

Importé par Aosom Canada Inc.  
7270 Woodbine Avenue, unité 307, Markham,  
Ontario Canada L3R 4B9  
FABRIQUÉ EN CHINE

Wenn Sie Fragen haben, wenden Sie sich bitte an unser Kundendienstzentrum, Unsere Kontaktdaten stehen unten:

**DE**

 0049-0(40)-88307530

 service@aosom.de

ADRESSE DES IMPORTEUR/Hersteller/REP:  
MH Handel GmbH Wendenstraße 309 D-20537  
Hamburg  
Germany  
IN CHINA HERGESTELLT

In caso di dubbio, si prega di contattare il nostro centro assistenza clienti, I nostri dettagli di contatto sono di seguito:

**IT**

 0039-0249471447

 clienti@aosom.it

IMPORTATO DA/Produttore/REP: AOSOM Italy srl  
Centro Direzionale Milanofiori Strada 1 Palazzo F1  
20057 Assago (MI)  
P.I.: 08567220960  
FATTO IN CINA

Si tiene alguna pregunta, comuníquese con nuestro Centro de Atención al Cliente, Nuestros datos de contacto son los siguientes:

**ES**

 0034-931294512

 atencioncliente@aosom.es

IMPORTADOR/Fabricante/REP:  
SPANISH AOSOM, S.L.  
C/ROC GROS, Nº15.08550, ELS HOSTALET DE  
BALENYÀ, SPAIN.  
B66295775  
HECHO EN CHINA

Se tiver alguma dúvida, por favor contacte o nosso Centro de Atendimento ao Cliente, Os nossos dados de contacto são os seguintes:

**PT**

 0034-931294512

 info@aosom.pt.

IMPORTADOR/Fabricante/REP: SPANISH  
AOSOM, S.L C.ROC GROS N.15, 08550. ELS  
HOSTALET DE BALENYÀ  
FEITO NA CHINA

Si vous avez la moindre question, veuillez contacter notre centre d'assistance à la clientèle, Nos coordonnées sont les suivantes:

**FR**

 0033-1-84166106  aosom@mhfrance.fr

Importé par/Fabricant/REP: MH FRANCE 2 Rue Maurice Hartmann 92130 Issy Les Moulineaux  
France  
FABRIQUÉ EN CHINE



**FR**

**DONNEZ  
OU  
RECYCLEZ**



OU



OU



ASSOCIATION

LIVRAISON

DÉCHÈTERIE

Adresses sur [quefairedemesdechets.fr](http://quefairedemesdechets.fr)