

**UK  
CA**



**EN: IMPORTANT, RETAIN FOR FUTURE REFERENCE: READ CAREFULLY.**

**ES: IMPORTANTE, CONSERVAR PARA FUTURAS CONSULTAS: LEER DETENIDAMENTE.**

**PT: IMPORTANTE, REter PARA REFERÊNCIA FUTURA: LEIA ATENTAMENTE.**

**IT: IMPORTANTE! CONSERVARE IL PRESENTE MANUALE PER FUTURO RIFERIMENTO E  
LEggerlo ATTENTAMENTE.**

## Components Diagram

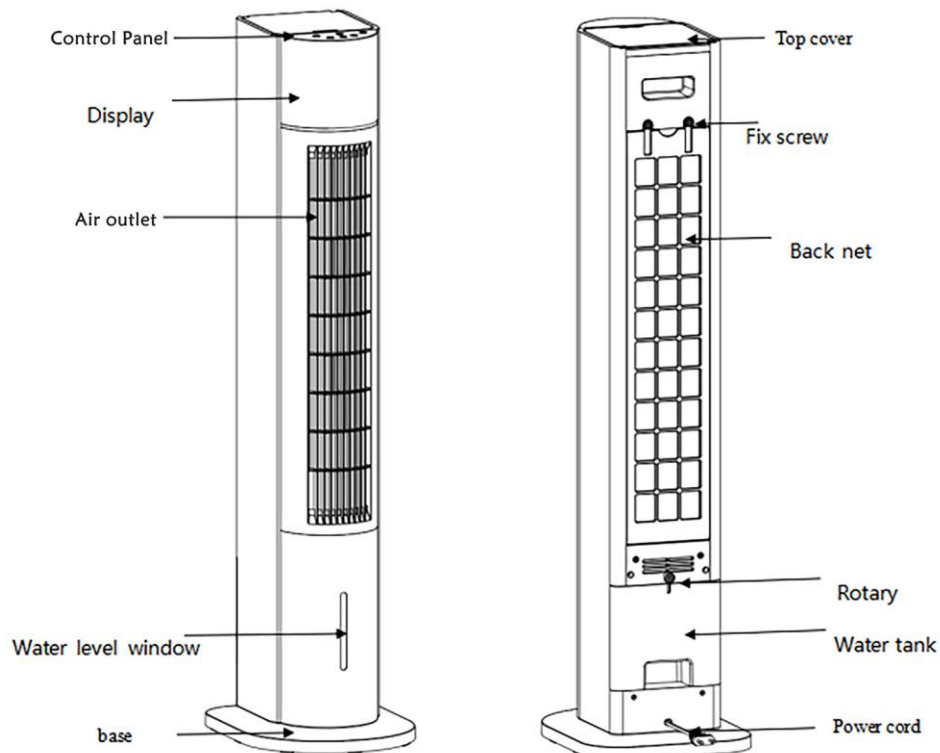

## OPERATION

Take out the product from gift box

## ASSEMBLING

Step 1: First turn the product upside down

Step 2: Align the four fixing screw holes of the assembled base with the screw posts of the fuselage, and lock the fuselage and the base with 4 self-tapping screws and put the product in the right direction.

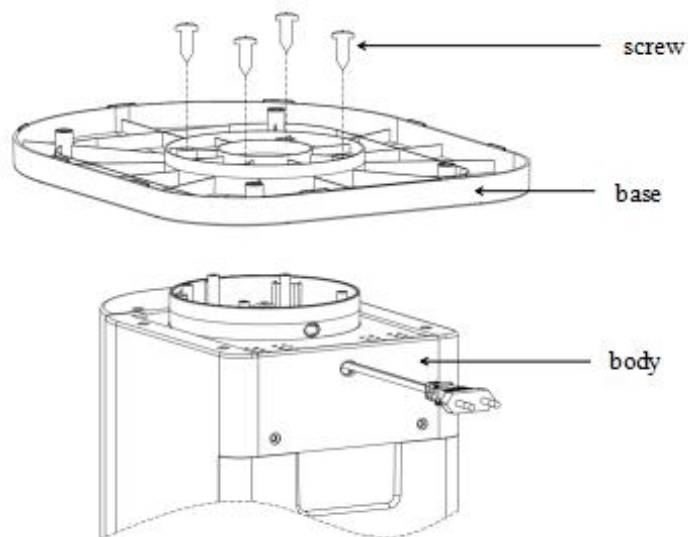







**Fill the water tank:**

1. Fill water from the top cover or bottom water tank
2. Fill the water tank with cold and clean water. Make sure that water level is between “Min” minimum level and “Max” maximum level.
3. To increase the cool effect insert the ice box in the water tank. Before use ice box, they must be filled by water and put in the refrigerator until they are completely frozen.
4. Close the water tank.

**Attention!**

1. Make sure the product is unplugged from the mains before filling or refilling the water.
2. Only use water in the water tank. Do not add any chemicals ,oils or other additives.
3. Only use cold water in the water tank(previously boiled)
4. Make sure the water level in the water tank is between minimum level .( indicated by “Min”)and maximum level(indicated by “Max”)

Place the unit on a firm level surface and plug it into a socket. Power indicator light reminding this products in standby mode. Turn on  button ,default setting is in middle speed, Turn it again, products in standby .

1. Speed key  : Press this key to select middle ,high ,low fan speed.
2. Mode key  ,default setting is in normal wind. Press this key to set from normal wind, natural wind, sleep wind
- 3.Swing key  : press this key, the wind direction can swing flatly, and the swing indicator light is on. Press again to cancel the function
4. Timer key  : press this key, the timer from 0 to 12 hours, each pressing 1hour.
5. Cooling key  : press this key, start this function, and if you add the freezing ice crystal box in the water tank,air blow out temperature will much more cooling. Press it again to cancel the function.(make sure water level is above min.line)

Remote control and panel display :

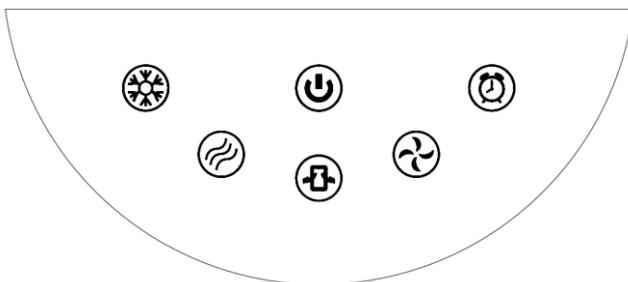

## CAUTION

1. Use as per the rating voltage.
2. Do not repair or remake the appliance by yourself, It should be repaired by the repairmen.
3. Do not operate the appliance with wet hands, in order to avoid damage.
4. If the supply cord is damaged, it must be replaced by a special cord or assembly available from the manufacturer or its service agents.
5. When the appliance is not in use, switch it off and unplug it.
6. Do not insert things to air outlets and inlets, in order to avoid damage.
7. Do not use the appliance near explosive and combustible gas.
8. Use the appliance only on a flat surface.
9. Do not use outdoors.
10. The level of water tank should be not over "MAX" scale at any time, when humidifying, the total level of water tank should be "MIN" scale.
11. After adding water to the water tank, do not tilt or knock over the appliance when you put or move it. If you want to move, please drive it at side, in order to avoid spilling the water.
12. Do not turnover the appliance. If it is toppled over, and there have some water in the body, should unplug the power supply. Then send it to repair department or after-sales service and overhaul.
13. Do not put things on the appliance, do not cover air vent. WARNING: Do not cover heater, in order to avoid over heat.
14. Clean the appearance with a lightly damp cloth. Do not use any type of detergents or solutions. Do not rinse with water.
15. Do not make air outlets and inlets near the wall or curtain.
16. Do not knock or shake the body when use, otherwise it may cause stop.
17. The water in water tank can easily metamorphose and have at summer, renew the water frequently.
18. The appliance must not be located immediately below a socket outlet.  
The rating current of socket should exceed 10A.
19. Do not use the appliance in the immediate surrounding of a bath, a shower or a swimming pool.
20. This appliance is not intended for use by persons including children with reduced physical, sensory or mental capabilities or lack of experience and knowledge unless they have been given supervision or instruction concerning use of the appliance by a person responsible for their safety.
21. Children should be supervised to ensure that they do not play with the appliance.
22. Do not use the appliance with a programmer, timer or any other device that switches the heater on automatically, since a fire risk exists if the heater is covered or positioned incorrectly.
23. Children should be supervised to ensure that they do not play with the appliance.

## STORAGE & MAINTAINENCE GUIDELINES:

**WARNING:** Always switch OFF the Air Cooler and unplug it from the electrical source before cleaning or maintenance. Cleaning At least once a week, drain the water tank completely and refill with fresh water. Doing this will greatly reduce mineral deposits and help to extend the life of the water pad. End of Season Storage If the Air Cooler will not be used for a long time:

Make sure all parts are dry by running the Fan Only mode for about 30 minutes before storing (time depends on ambient humidity conditions). Switch OFF the Air Cooler and unplug from the power supply. Empty/drain all the water from the tank. Clean the water tank with a damp cloth to wipe away any dust or mineral deposits. Remove the water pad from the Air Cooler and rinse under fresh water to remove dust and dirty ( Do not rub the mesh with your hand to avoid deformation and deformation of the net, affecting the wind), and put it back into the fuselage. See Figure A below . To protect the unit from dust and scratches, cover with a clean cloth or plastic bag before storing. Coil the power cord and store it away from the floor to protect it.

## CLEANING & DRAINING THE WATER TANK

If the cooler will not be used for a long period of time, please refer to the STORAGE & MAINTENANCEGUIDELINES located in the separate Safety & Maintenance Guide.

### WARNING:

Before cleaning the unit, switch the unit OFF and disconnect from the electrical socket. unscrew the water pump knob, pull out the water tank, clean the water tank and put it back, and screw the water pump knob to the water pump. See Figure B below

Refill the water tank with clean water and drain it completely. Refill the water tank with clean water, up to the maximum level. Use a damp cloth to remove the dirt and dust from the surface of the unit. Never use corrosive elements or chemicals to clean this product. When the product is not in use, store the unit in a dry place out of direct sunlight.

### Clean the water pump:



1. Remove the foam around the pump



2. Secure the pump to the trough at the bottom of the tank

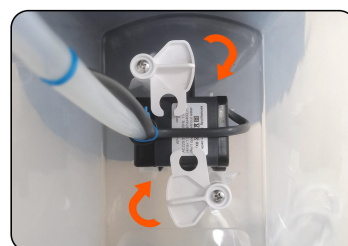

3. Rotate the tablet onto the water pump to secure the water pump

**Figure A**

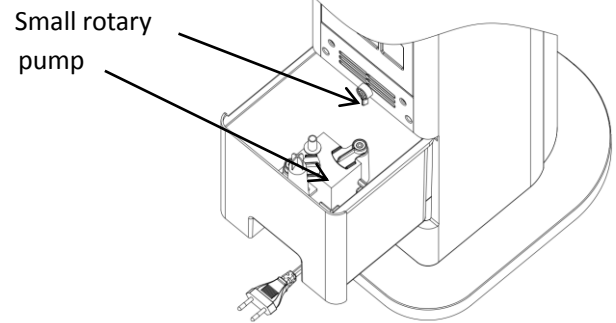
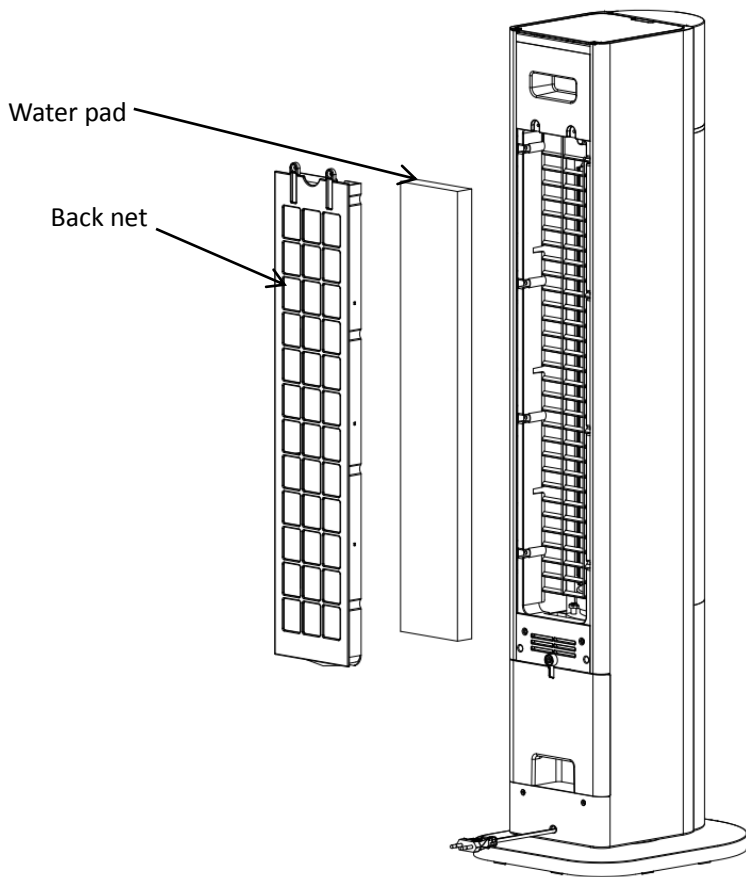

**Figure B**

## **SPECIFICATIONS**

Power Supply: AC 220-240V ~ 50Hz  
Power Consumption: 60W



## Diagrama de componentes

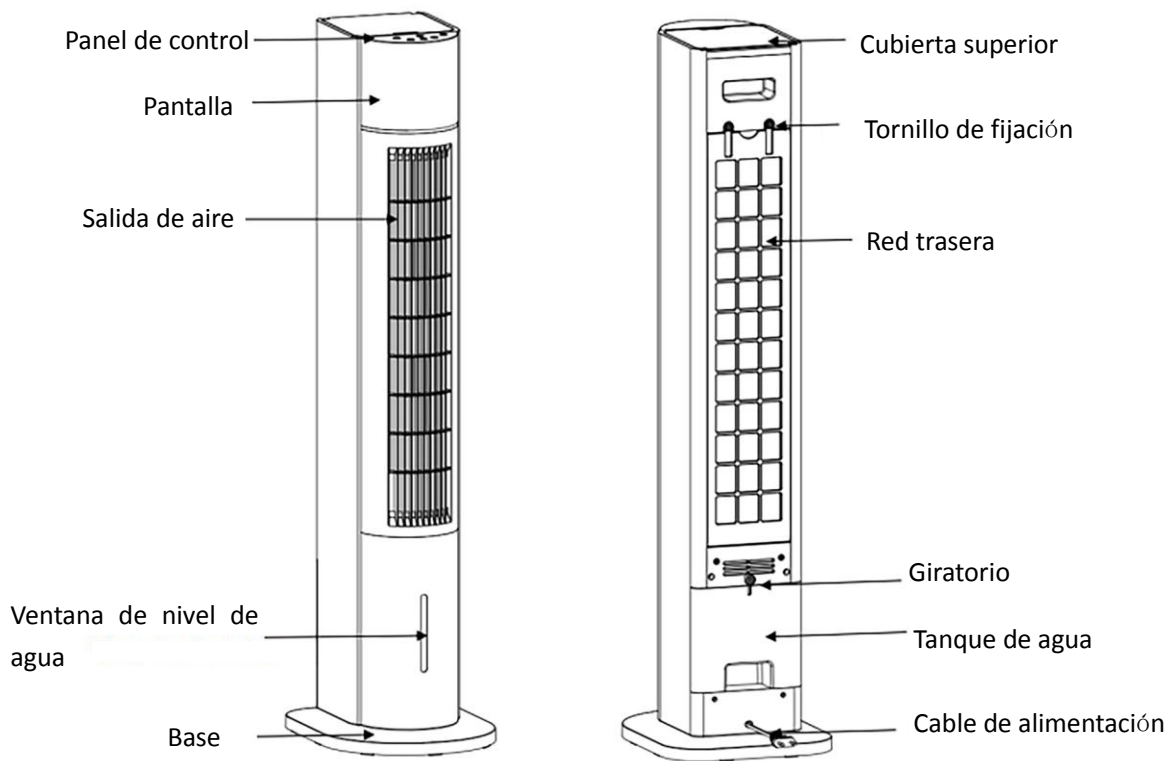

## OPERACIÓN

Saque el ventilador de la caja de empaque.

## MONTAJE

Paso 1: Coloque el ventilador boca abajo.

Paso 2: Alinee los 4 orificios de los tornillos de fijación de la base montada con los postes de tornillos del ventilador. Fije el cuerpo del ventilador a la base con los 4 tornillos autorroscantes. Apriete los 2 tornillos de fijación de la base al mismo tiempo, y ponga el ventilador en la dirección correcta.

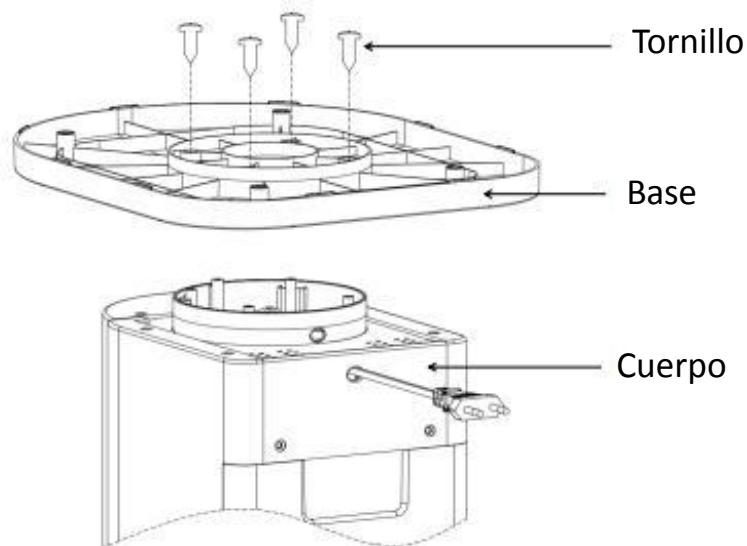

### Llenar el tanque de agua:

1. Llene agua a través de la cubierta superior o el tanque de agua inferior.
2. Llene el tanque con agua fría y limpia. Asegúrese de que el nivel del agua esté por encima del nivel mínimo (MIN) y por debajo del nivel máximo (MAX).
3. Por motivo de mejorar el efecto de enfriamiento, inserte la caja de hielo en el tanque de agua. Llene la caja de hielo con agua y colóquela en el congelador del refrigerador hasta que esté completamente congelada antes del uso.
4. Cierre el tanque de agua.

### ¡ Atención!

1. Asegúrese de que el ventilador esté desenchufado antes de llenar agua.
2. Solo llene agua pura en el tanque de agua. Nunca agregue productos químicos, aceites u otros aditivos en el tanque.
3. Solo llene agua fría en el tanque de agua (agua hervida previamente).
4. Asegúrese de que el nivel de agua en el tanque esté por encima del nivel mínimo (MIN) y por debajo del nivel máximo (MAX).

Coloque el ventilador sobre una superficie plana, y conéctelo a una toma de corriente

adecuada. El indicador de encendido se iluminará. Presione el botón . La configuración predeterminada es de la velocidad media.

1. Función de velocidad : Presione este botón para seleccionar una velocidad de funcionamiento ideal entre: velocidad baja, media o alta.

2. Función de modo  El modo predeterminado es de "Normal". Presione este botón para cambiar el modo entre: "Normal (Normal)", "Natural (Natural)" y "Sleep (Sueño)".

3. Función de oscilación : Presione este botón para que el ventilador oscile. La luz indicadora se iluminará, puede presionarlo nuevamente para cancelar la función elegida.

4. Función de temporizador : Presione este botón para configurar el temporizador entre 0 ~ 12 horas. Sigue presionándolo para agregar una hora extra.

5. Función de enfriamiento : Presione este botón para activar la función de enfriamiento. Coloque la caja de hielo en el tanque de agua para la temperatura del aire salida sea más fría. Presione nuevamente para cancelar la función elegida. Asegúrese de que el nivel del agua en el tanque esté por encima de la línea del nivel de agua mínimo (MIN).



Panel de visualización y control remoto :

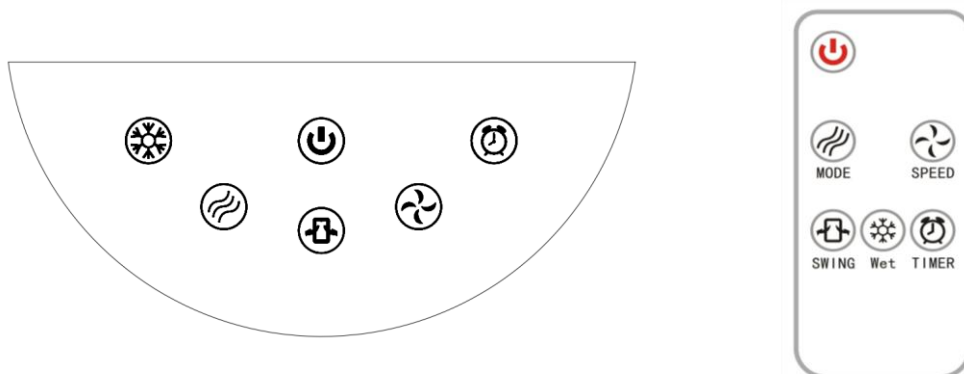

## PRECAUCIÓN

1. Asegúrese de que el voltaje en su hogar corresponda al voltaje nominal.
2. No desmonte el ventilador ni lo repare. Esto debe ser realizado por un técnico calificado.
3. No opere el ventilador con las manos mojadas, de lo contrario, podría causar daños al ventilador.
4. Si el cable de alimentación está dañado de alguna manera, debe ser reemplazado con un cable especial proporcionado por el fabricante o sus agentes de servicio.
5. Desenchufe el ventilador cuando esté apagado.
6. No inserte ningún artículo en ninguna parte del ventilador, de lo contrario, podría causar daños.
7. No utilice el ventilador cerca de gas explosivo y combustible.
8. Utilice el ventilador sobre una superficie plana.
9. No utilice el ventilador al aire libre .
10. El nivel de agua en el tanque nunca debe exceder la línea de nivel máximo (MAX). Al humidificar, el nivel de agua debe estar por encima de la línea de nivel mínimo (MIN).
11. Una vez que haya agua en el tanque de agua, no incline ni golpee el ventilador.
12. No mueva el ventilador. Si se vuelca cuando todavía haya agua dentro del tanque, desenchufe el ventilador y envíelo al servicio de reparaciones.
13. No cubra la salida de aire. ADVERTENCIA: No cubra el calentador, de lo contrario, el ventilador podría sobrecalentarse.
14. Limpie la carcasa del ventilador con un paño ligeramente húmedo. No utilice ningún tipo de detergentes o soluciones para realizar la limpieza. No lo enjuague con agua.
15. No utilice el ventilador cerca de la pared o las cortinas.
16. No golpee el ventilador ni lo sacuda cuando está en funcionamiento.
17. La temperatura del agua en el tanque puede cambiar, especialmente en verano. Cambie el agua frecuentemente para lograr el mejor resultado.
18. No coloque el ventilador justamente debajo de una toma de corriente.
19. La corriente nominal del zócalo debe ser mayor de los 10A.
20. No utilice el ventilador en los ambientes húmedos.
21. Los niños no deben jugar con el ventilador, y deben ser supervisados por los adultos.
22. No utilice el ventilador con un programador, temporizador o cualquier otro dispositivo que pueda encender el calentador de manera automática. De lo contrario, el ventilador podría sobrecalentarse y convertirse en un posible peligro de incendio.

## GUÍA DE ALMACENAMIENTO Y MANTENIMIENTO:

**ADVERTENCIA:** Siempre desenchufe el ventilador antes de realizar la limpieza o el mantenimiento. Límpielo al menos una vez cada semana. Vacíe el tanque de agua completamente y vuelva a llenarlo con agua limpia. Cuando el ventilador no está en uso por largo plazo, guárdelo en un sitio fresco y seco.

Asegúrese de que todas las piezas del ventilador estén secas y haga que funcione el modo de ventilador únicamente durante 30 minutos más o menos antes de guardarlas (el tiempo de funcionamiento depende de las condiciones de humedad ambiental). Desenchufe el ventilador y vacíe el agua del tanque de agua. Limpie el tanque de agua con un paño húmedo para quitar la suciedad o el polvo. Retire la almohadilla de agua del ventilador y enjuáguela con agua fresca para quitar la suciedad o el polvo, luego vuelva a colocarla en el ventilador (Figura A). Por motivo de protegerlo del polvo y los arañazos, cúbralo con una tela limpia o una bolsa de plástico antes del almacenamiento. Enrolle el cable de alimentación y manténgalo alejado del piso.

### LIMPIEZA Y DRENAJE DEL TANQUE DE AGUA

Si el ventilador no está en uso durante largo plazo, consulte la guía de "ALMACENAMIENTO Y MANTENIMIENTO".

#### **ADVERTENCIA:**

Desenchufe el ventilador antes de limpiarlo. Desatornille la perilla de la bomba de agua, saque y limpie el tanque de agua, luego vuelva a colocarlo en el ventilador, atornille la perilla de la bomba de agua a la bomba correctamente (Figura B).

Vuelva a llenar el tanque de agua con agua fresca hasta la línea de nivel máximo, luego drene agua completamente. Utilice un paño húmedo para quitar la suciedad y el polvo de su superficie. Nunca utilice los elementos corrosivos o químicos al realizar la limpieza. Cuando el ventilador esté apagado, guárdelo en un sitio seco y alejado de la luz solar directa.

#### **Limpiar la bomba de agua:**



1. Quite la espuma alrededor de la bomba.



2. Fije la bomba a la canaleta en la parte inferior del tanque.

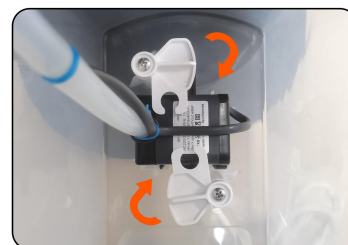

3. Gire las placas sobre la bomba de agua para fijarla.

**Figura A**

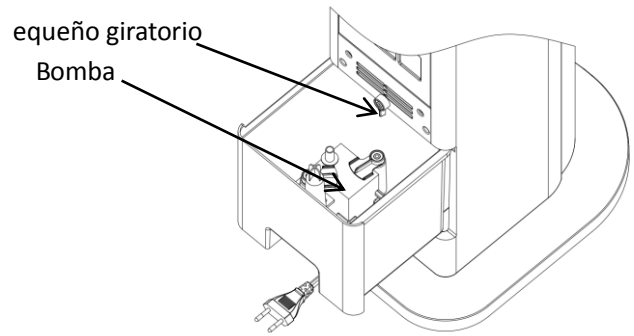
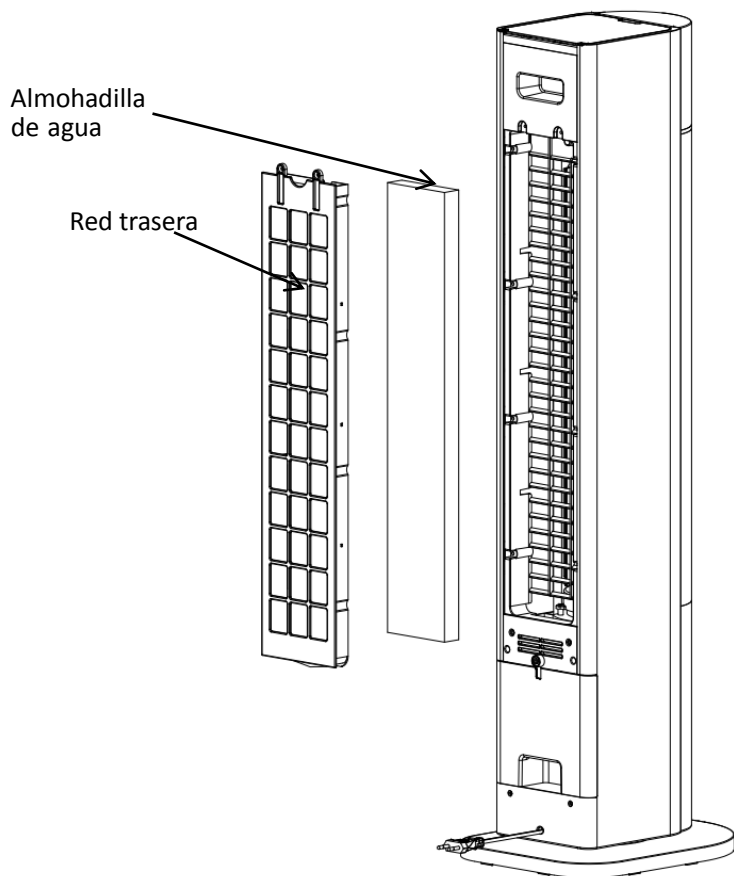

**Figura B**

## ESPECIFICACIONES

Fuente de alimentación: CA 220-240V ~ 50Hz  
Consumo de energía: 60W



## Diagrama de componentes

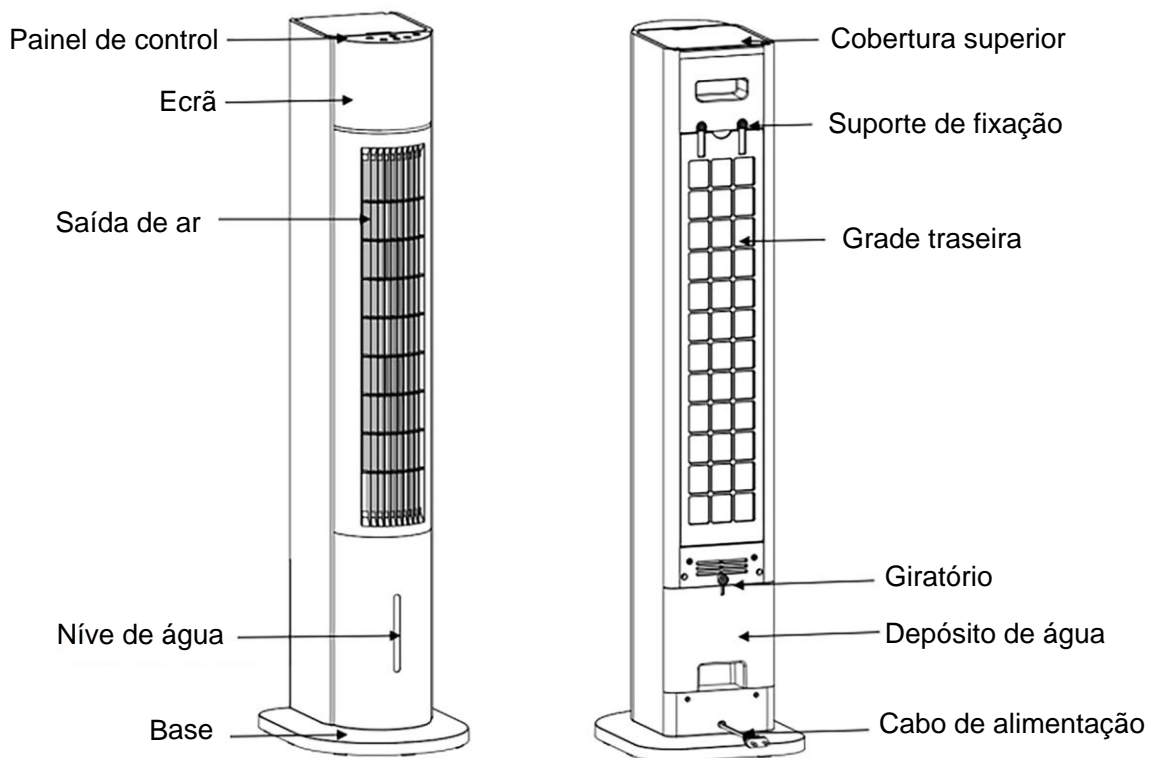

## MONTAGEM

Retire a ventoinha da caixa.

### MONTAGEM

Passo 1: Colocar a ventoinha de cabeça para baixo.

Passo 2: Alinhar os 4 orifícios dos parafusos de fixação da base montada com os postes dos parafusos do ventilador. Fixar o corpo da ventoinha à base com os 4 parafusos auto-roscentes. Apertar os 2 parafusos de fixação da base ao mesmo tempo, e colocar a ventoinha na direcção certa.

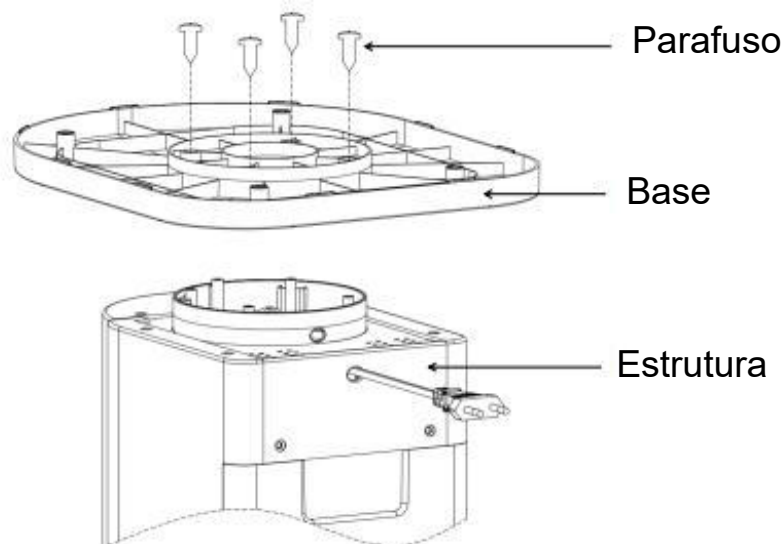

## ENCHER O DEPÓSITO DE ÁGUA:

1. Encher a água através da tampa superior ou do depósito de água inferior.
2. Encher o depósito com água fria e limpa. Certifique-se de que o nível da água está acima do nível mínimo (MIN) e abaixo do nível máximo (MAX).
3. A fim de melhorar o efeito de arrefecimento, inserir a caixa de gelo no depósito de água. Encher a caixa de gelo com água e colocá-la no congelador do frigorífico até estar completamente congelada antes de ser utilizada.
4. Fechar o depósito de água.





### Cuidado!

1. Certifique-se de que a ventoinha esteja desligada da tomada antes de encher a água.
2. Encher apenas água natural. Nunca adicionar produtos químicos, óleos ou outros aditivos ao depósito.
3. Encher apenas água fria no tanque de água
4. Certifique-se de que o nível da água no depósito está acima do nível mínimo (MIN) e abaixo do nível máximo (MAX).

## INSTRUÇÕES DE FUNCIONAMENTO

Colocar a ventoinha sobre uma superfície plana, e ligá-la a uma tomada elétrica adequada.

O indicador de potência acender-se-á. Prima o botão . A configuração por defeito é velocidade média.

1. Função velocidade  : Prima este botão para selecionar uma velocidade de funcionamento ideal de baixa, média ou alta velocidade.
2. Função do modo  : O modo por defeito é "Normal". Prima este botão para mudar o modo entre "Normal", "Natural" e "Sono".
3. Função de oscilação  : Premir este botão para fazer oscilar o ventilador. A luz indicadora será acesa, pode premi-la novamente para cancelar a função selecionada.
4. Função temporizador  : Pressione este botão para definir o temporizador entre 0 ~ 12 horas. Continue a pressioná-lo para adicionar uma hora extra.
5. Função de Arrefecimento  : Prima este botão para activar a função de arrefecimento. Colocar a caixa de gelo no depósito de água para tornar a temperatura do ar de saída mais fria. Pressione novamente para cancelar a função escolhida. Certificar-se de que o nível da água no tanque está acima da linha de nível mínimo de água (MIN).

## ECRÃ DE VISUALIZAÇÃO E CONTOLO REMOTO:

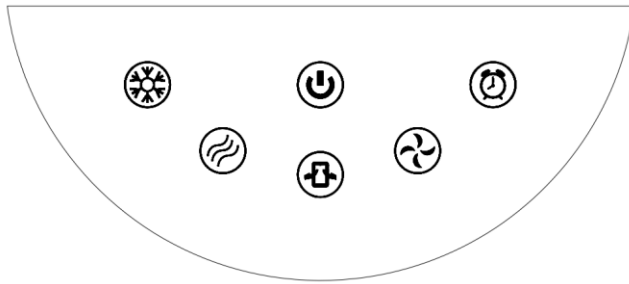

1. Certifique-se de que a voltagem na sua casa corresponde à voltagem nominal.
2. Não desmontar ou reparar a ventoinha. Isto deve ser feito por um técnico qualificado.
3. Não operar o ventilador com as mãos molhadas, caso contrário pode causar danos no ventilador.
4. Se o cabo de alimentação for danificado de alguma forma, deve ser substituído por um cabo especial fornecido pelo fabricante ou pelo seu agente de serviço.
5. Desconectar a ventoinha quando esta estiver desligada.
6. Não inserir quaisquer artigos em qualquer parte da ventoinha, caso contrário pode causar danos.
7. Não utilizar a ventoinha perto de gás explosivo e inflamável.
8. Utilizar a ventoinha numa superfície plana.
9. Não utilizar a ventoinha ao ar livre.
10. nível da água no depósito nunca deve exceder a linha de nível máximo (MAX). Ao humidificar, o nível da água deve estar acima da linha de nível mínimo (MIN).
11. Assim que houver água no depósito de água, não inclinar ou bater com a ventoinha.
12. Não mover o ventilador. Se cair enquanto ainda há água no depósito, desligue a ventoinha e envie-a para serviço.
13. Não cobrir a saída de ar. AVISO: Não cobrir, caso contrário a ventoinha pode sobreaquecer.
14. Limpar a caixa do ventilador com um pano ligeiramente humedecido. Não utilizar quaisquer detergentes ou
15. soluções de limpeza. Não o lavar com água.
16. Não utilizar a ventoinha perto da parede ou das cortinas.
17. Não bater na ventoinha ou sacudi-la quando este estiver em funcionamento.
18. A temperatura da água no depósito pode mudar, especialmente no Verão. Mudar a água frequentemente para obter o melhor resultado.
19. Não colocar a ventoinha directamente debaixo de uma tomada eléctrica.
20. A corrente nominal da tomada deve ser superior a 10A.
21. Não usar a ventoinha em ambientes húmidos.
22. As crianças não devem brincar com a ventoinha, e devem ser supervisionadas por adultos.
23. Não utilizar o ventilador com um temporizador ou qualquer outro dispositivo que possa ligar o aquecedor automaticamente. Caso contrário, a ventoinha pode sobreaquecer e tornar-se um potencial perigo de incêndio.

## GUIA DE ARMAZENAMENTO E MANUTENÇÃO:

**AVISO:** Desligar sempre a ventoinha antes da limpeza ou manutenção. Limpar pelo menos uma vez por semana. Esvaziar completamente o depósito de água e reabastecer com água limpa. Quando a ventoinha não estiver em uso, guarde-o num local fresco e seco.

Certifique-se de que todas as partes da ventoinha estão secas e de que o modo ventilador funciona apenas durante cerca de 30 minutos antes de armazenar (o tempo de funcionamento depende das condições de humidade ambiente). Desligar a ventoinha e drenar a água do depósito de água. Limpar o depósito de água com um pano húmido para remover sujidade ou pó. Retirar a almofada de água do ventilador e enxaguar-la com água fresca para remover qualquer sujidade ou pó, depois substituí-la na ventoinha (Figura A). Para o proteger do pó e dos arranhões, cobri-lo com um pano limpo ou saco de plástico antes de ser armazenado. Enrolar o cabo de alimentação e mantê-lo fora do chão.

## LIMPEZA E DRENAGEM DO DEPÓSITO DE ÁGUA

Se a ventoinha não estiver em uso a longo prazo, consulte o guia "ARMAZENAMENTO E MANUTENÇÃO".

### ADVERTÊNCIA:

Desligar a ventoinha antes da limpeza. Desaparafusar o botão da bomba de água, remover e limpar o depósito de água, depois substituí-lo na ventoinha, aparafusar correctamente o botão da bomba de água na bomba (Figura B).

Encher o depósito de água com água fresca até à linha de nível máximo de água, depois drenar completamente a água. Utilizar um pano húmido para remover a sujidade e o pó da sua superfície. Nunca utilizar elementos corrosivos ou químicos na limpeza. Quando o ventilador estiver desligado, guarde-o num local seco, longe da luz solar directa.

### Limpe a bomba de água



1. Remova a espuma ao redor da bomba.



2. Conecte a bomba à calha na parte inferior do tanque.

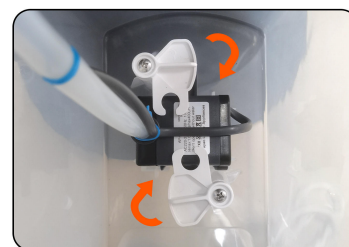

3. Gire as placas da bomba de água para fixá-la.

**Figura A**

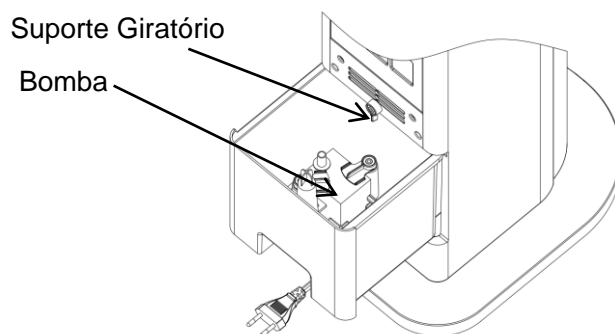
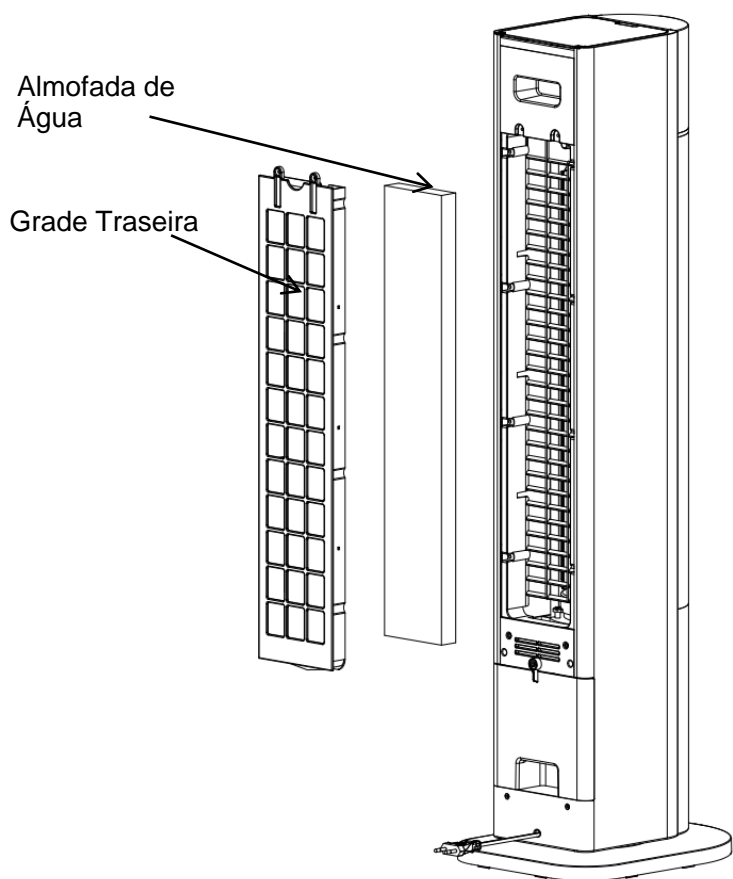

**Figura B**

## ESPECIFICAÇÕES

Fonte de alimentação: CA 220-240V ~ 50Hz  
Consumo de energia: 60W



Classe II

### Eliminação do produto



Este aparelho está em conformidade com a Diretiva Europeia 2012/19/UE relativa aos resíduos de equipamentos elétricos e eletrónicos (REEE). Esta directiva fornece o quadro jurídico a nível da UE para a retirada e reutilização de resíduos desta tipologia.

Este símbolo indica que este produto não deve ser eliminado com outros resíduos domésticos em toda a UE. Para evitar possíveis danos ao ambiente ou à saúde humana devido à eliminação descontrolada de resíduos, recicle-os de forma responsável para promover a reutilização sustentável dos recursos materiais. Pode levá-lo para um ponto de reciclagem seguro e assim proteger o meio ambiente.



## Diagramma delle parti

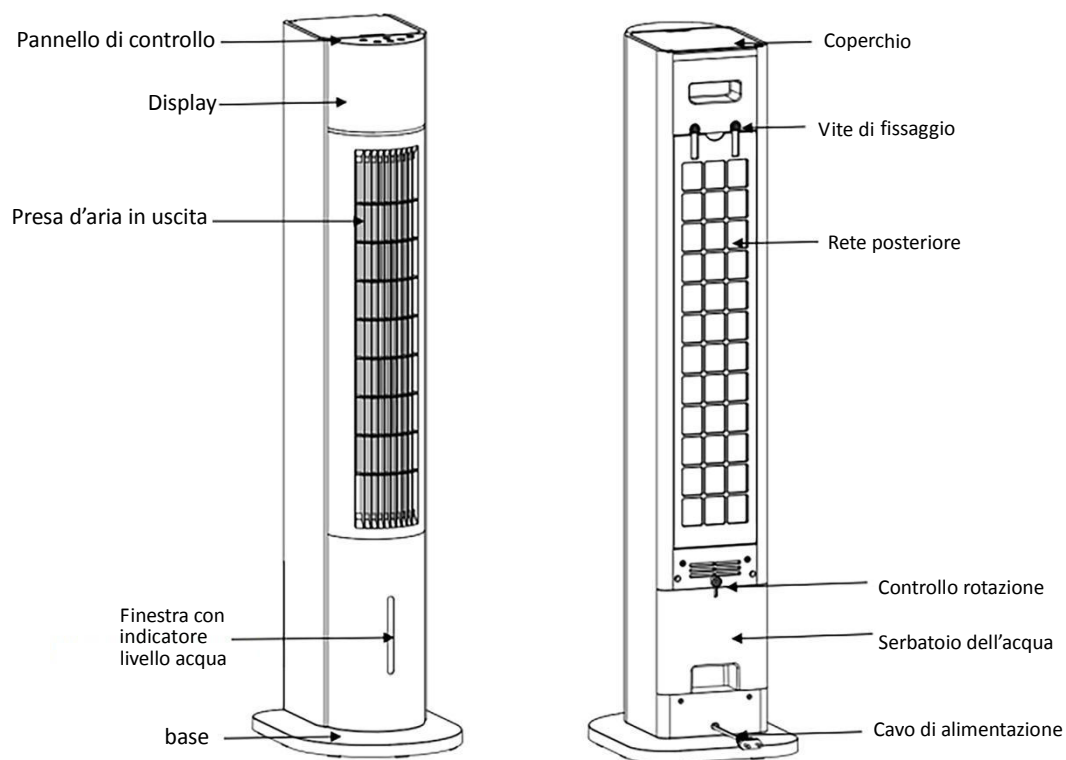

## USO

Estrarre il prodotto dalla confezione

### ASSEMBLAGGIO

Passo 1: Capovolgere il prodotto.

Passo 2: Allineare i quattro fori delle viti di fissaggio della base assemblata con i montanti delle viti del ventilatore.

Fissare l'alloggiamento del ventilatore e la base utilizzando quattro viti autofilettanti. Nello stesso momento stringere le due viti di fissaggio della base e posizionare il prodotto nella direzione corretta.

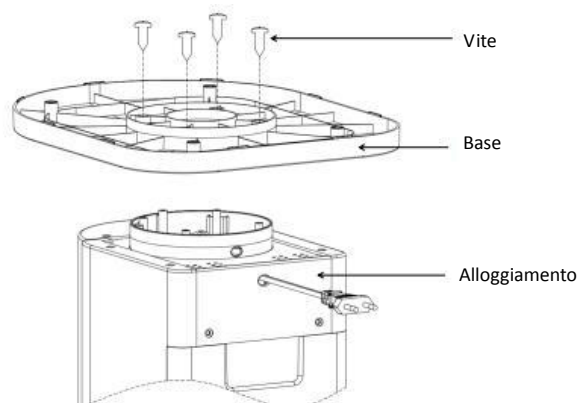







### Riempire il serbatoio:

1. Riempire con acqua versando dal coperchio superiore o dal serbatoio inferiore.
2. Riempire il serbatoio con acqua fredda e pulita. Assicurarsi che il livello dell'acqua sia compreso tra il livello minimo (MIN) e massimo (MAX).
3. Per aumentare l'effetto di raffreddamento, inserire il contenitore del ghiaccio nella vasca. Riempire il contenitore del ghiaccio con acqua e riporlo nel congelatore fino a completo congelamento prima dell'uso.
4. Chiudere il serbatoio dell'acqua.

### Attenzione!

1. Assicurarsi che il prodotto sia scollegato prima di riempire il serbatoio d'acqua.
2. Versare solo acqua nel serbatoio. Non aggiungere prodotti chimici, oli o altri additivi.
3. Versare solo acqua fredda nel serbatoio dell'acqua (precedentemente bollita).
4. Assicurarsi che il livello dell'acqua nel serbatoio sia compreso tra il livello minimo (MIN) e massimo (MAX).

Posizionare l'unità su una superficie in piano e collegarla a una presa elettrica. L'indicatore di alimentazione si accenderà. Premere il pulsante . L'impostazione predefinita è la velocità media.

1. Funzione velocità : Premere per selezionare tra le velocità bassa, media o alta.
2. Funzione modalità : La modalità predefinita è "Normale". Premere il pulsante per alternare tra le modalità "Normale", "Naturale" e "Sleep".
3. Funzione di oscillazione : premere in modo che il ventilatore possa oscillare. La spia luminosa si accenderà, premere nuovamente per annullare la funzione.
4. Funzione timer : premere per impostare un timer da 0 12 ore. Continuare a premere per aggiungere un'ora in più alla volta.
5. Funzione di raffreddamento : premere per avviare la funzione di raffreddamento. Aggiungendo il contenitore del ghiaccio al serbatoio dell'acqua si otterrà una temperatura più fredda. Premere di nuovo per annullare la funzione. Assicurarsi che il livello dell'acqua sia al di sopra della linea "MIN".

Telecomando e display :

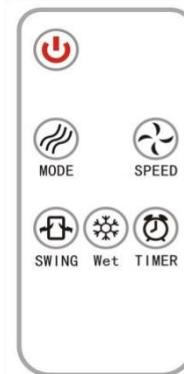
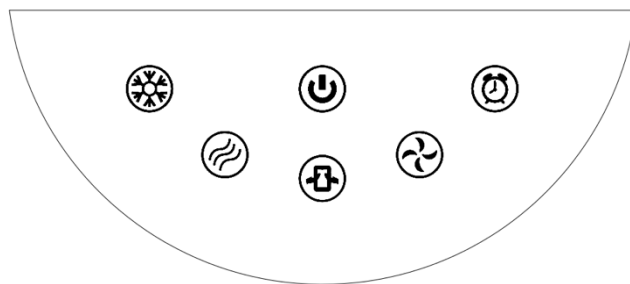

### ATTENZIONE

1. Utilizzare secondo la tensione nominale indicata.
2. Non smontare o riparare l'apparecchio. Queste operazioni devono essere eseguite fatto da un professionista.
3. Non utilizzare l'apparecchio con le mani bagnate, ciò potrebbe danneggiare l'apparecchio.
4. Se il cavo di alimentazione è danneggiato, deve essere sostituito con un cavo speciale fornito dal produttore o dei suoi agenti di servizio.
5. Scollegare l'apparecchio dalla corrente quando è spento.
6. Non inserire oggetti in nessuna parte dell'apparecchio. Ciò potrebbe causare danni.
7. Non utilizzare l'apparecchio in prossimità di gas esplosivi e combustibili.
8. Utilizzare l'apparecchio su una superficie in piano.
9. Non utilizzare all'aperto.
10. Il livello dell'acqua nel serbatoio non deve mai superare l'indicatore "MAX". Durante l'umidificazione, il livello dell'acqua deve raggiungere al limite "MIN".
11. Una volta che l'acqua è stata versata nel serbatoio, non inclinare o far ribaltare l'apparecchio.
12. Non capovolgere l'apparecchio. In caso di ribaltamento con l'acqua ancora all'interno, scollegare l'apparecchio dalla corrente e portarlo al reparto riparazioni.
13. Non coprire la presa d'aria. ATTENZIONE: Non coprire il riscaldatore, poiché l'apparecchio potrebbe surriscaldarsi.
14. Pulire l'esterno con un panno leggermente umido. Non utilizzare alcun tipo di detersivo o soluzione. Non risciacquare con acqua.
15. Non utilizzare vicino a pareti o tende.
16. Non urtare o sbattere l'apparecchio durante l'uso.
17. L'acqua nel serbatoio può cambiare temperatura, soprattutto in estate. Cambiare spesso l'acqua per ottenere i migliori risultati di prestazioni.
18. Non posizionare l'apparecchio direttamente sotto una presa di corrente.
19. La corrente nominale della presa deve superare i 10A.
20. Non utilizzare l'apparecchio in locali umidi.
21. I bambini non devono giocare con questo apparecchio e devono essere sorvegliati.
22. Non utilizzare l'apparecchio con un programmatore, timer o qualsiasi altro dispositivo Esterno per accendere automaticamente il riscaldatore. Ciò potrebbe surriscaldare la ventola e comportare di incendio.

## **LINEE GUIDA PER LA CONSERVAZIONE & MANUTENZIONE:**

**AVVERTENZA:** scollegare sempre il ventilatore dalla corrente prima di effettuare la pulizia o della manutenzione. Pulirlo almeno una volta alla settimana. Svuotare completamente il serbatoio dell'acqua e riempirlo con acqua fresca. Quando l'apparecchio non viene utilizzato a lungo, riporlo in un luogo fresco e asciutto.

Assicurarsi che tutte le parti siano asciutte mettendo in funzione la modalità solo ventola per circa 30 minuti prima di riporre l'apparecchio (il tempo richiesto dipende dalle condizioni di umidità ambientale). Scollegare il raffreddatore ad aria e svuotare l'acqua dal serbatoio. Pulire il serbatoio con un panno umido per rimuovere polvere o sporco. Rimuovere il serbatoio d'acqua dal ventilatore e sciacquare sotto l'acqua dolce per rimuovere polvere e sporco. Reinserire nel ventilatore (Fig. A). Per proteggere il prodotto da polvere e graffi, coprire con un panno pulito o un sacchetto di plastica prima di riporlo. Avvolgere il cavo di alimentazione e tenerlo lontano dal pavimento.

### **PULIZIA & DRENAGGIO DEL SERBATOIO**

Se l'apparecchio non viene utilizzato, fare riferimento alle linee guida della sezione "CONSERVAZIONE & MANUTENZIONE".

#### **AVVERTENZA:**

Scollegare l'apparecchio dalla corrente prima della pulizia. Svitare la manopola della pompa dell'acqua, estrarre e pulire il serbatoio, quindi rimontarlo e avvitare la manopola della pompa dell'acqua (Fig. B).

Riempire il serbatoio con acqua fresca fino all'indicatore di livello massimo, quindi svuotarlo completamente. Utilizzare un panno umido per rimuovere sporco e polvere dalla superficie. Non utilizzare mai agenti corrosivi o prodotti chimici per pulire questo prodotto. Quando è spento, conservare in un luogo asciutto e al riparo dalla luce solare diretta.

#### **Pulire la pompa dell'acqua:**



1. Rimuovere la schiuma intorno alla pompa.



2. Fissare la pompa al trogolo nella parte inferiore del serbatoio.

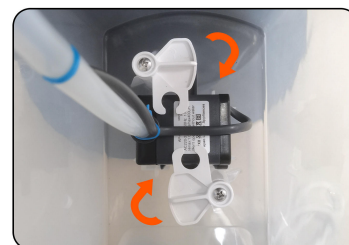

3. Ruotare la linguetta sulla pompa dell'acqua per fissare la pompa dell'acqua.

**Figura A**

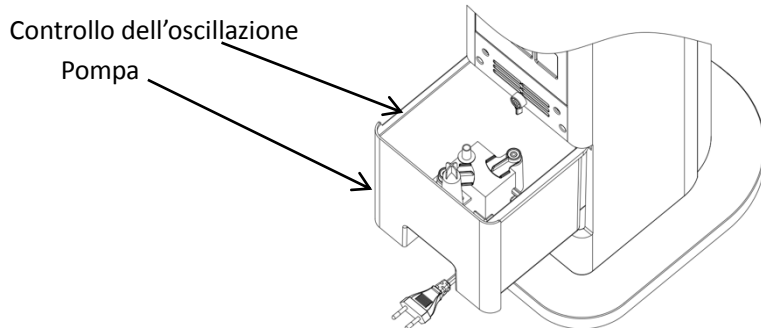
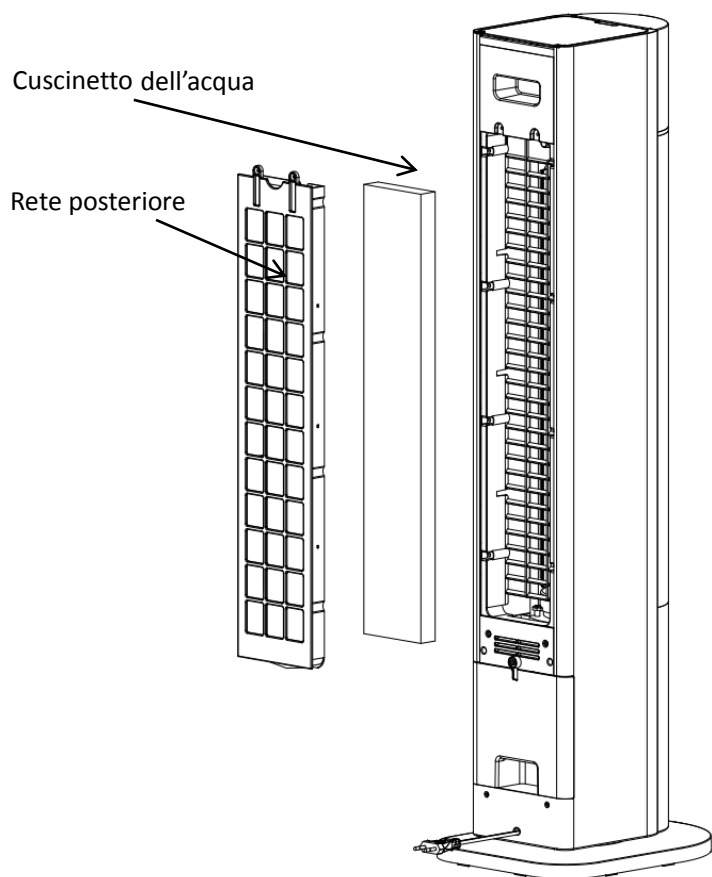

**Figura B**

## **SPECIFICHE TECNICHE**

Alimentazione: AC 220-240V ~ 50Hz  
Consumo: 60W



**UK**

If you have any questions, please contact our customer care center.

Our contact details are below:



0044-800-240-4004



enquiries@mhstar.co.uk

IMPORTER ADDRESS:

MH STAR UK LTD

Unit 27, Perivale Park,

Horsenden lane South

Perivale, UB6 7RH

MADE IN CHINA

**IT**

In caso di dubbio, si prega di contattare il nostro centro assistenza clienti.

I nostri dettagli di contatto sono di seguito:



0039-0249471447



clienti@aosom.it

IMPORTATO DA:

AOSOM Italy srl

Centro Direzionale Milanofiori

Strada 1 Palazzo F1

20057 Assago (MI)

P.I.: 08567220960

FATTO IN CINA

**ES**

Si tiene alguna pregunta, comuníquese con nuestro Centro de Atención al Cliente.

Nuestros datos de contacto son los siguientes:



0034-931294512



atencioncliente@aosom.es

IMPORTADOR:

SPANISH AOSOM, S.L.

C/ ROC GROS, N° 15. 08550, ELS HOSTALETS DE

BALENYÀ, SPAIN.

B66295775

WWW.AOSOM.ES

ATENCIONCLIENTE@AOSOM.ES

TEL: 931294512

HECHO EN CHINA

**PT**

Se tiver alguma dúvida, por favor contacte o nosso Centro de Atendimento ao Cliente.

Os nossos dados de contacto são os seguintes:



0034-931294512



atencioncliente@aosom.es

IMPORTADOR:

SPANISH AOSOM, S.L

C.ROC GROS N.15, 08550. ELS HOSTALETS DE BALENYÀ

TEL: 931294512 (SEG-SEX DAS 7:30H ÀS 16:30H)

INFO@AOSOM.PT

WWW.AOSOM.PT

