



IN221000583V02_FR_DE_IT

824-039V90



EN_IMPORTANT, RETAIN FOR FUTURE REFERENCE: READ CAREFULLY.

**FR_IMPORTANT : A LIRE ATTENTIVEMENT ET A CONSERVER POUR VOUS Y REFERER
ULTERIEUREMENT**

DE_WICHTIG! SORGFÄLTIG LESEN UND FÜR SPÄTER NACHSCHLAGEN AUFBEWAHREN.

**IT_IMPORTANTE! CONSERVARE IL PRESENTE MANUALE PER FUTURO RIFERIMENTO E
LEggerlo ATTENTAMENTE.**

Structure chart

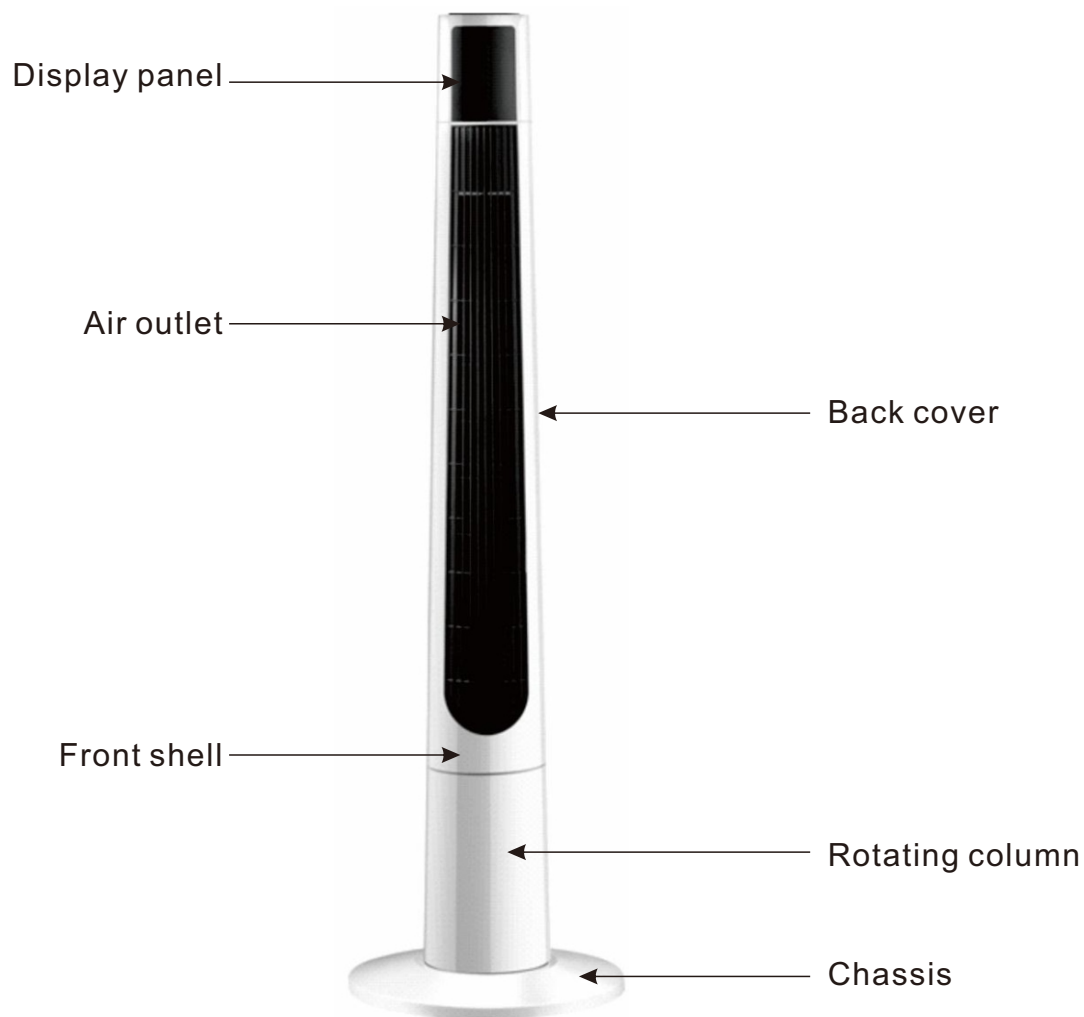

Technical parameters

Model	Voltage	Power	Class	remark
BL-FS2-D	220-240V	50W	II	Electronic

Installation method

1. Open the packing box and place the product on a flat surface or table. Check whether the goods in the box are in line with packing list.
2. Remove two bottom plates and assemble a disk as shown. Screw the sides of the disc with four screws

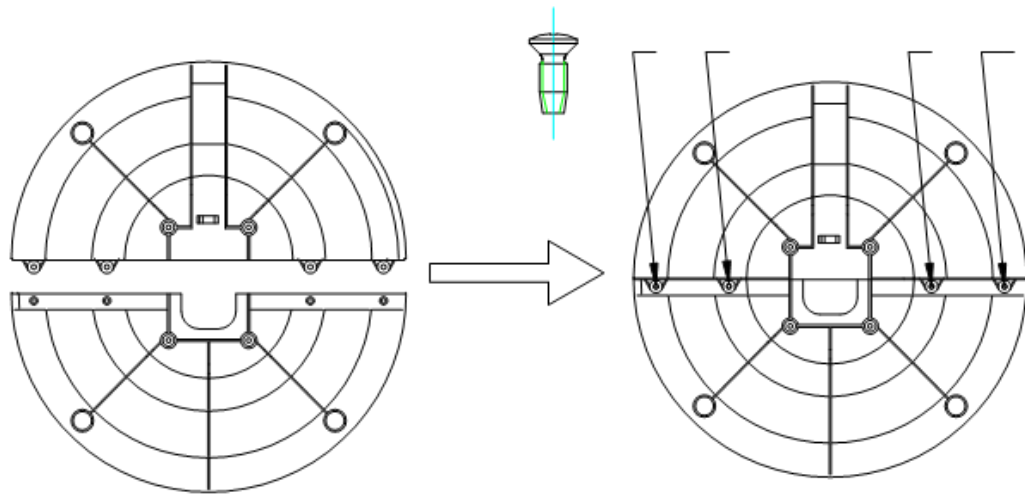

3. Pass the power cord through the bottom panel, and insert the base plate with four screws and the main body of the product.

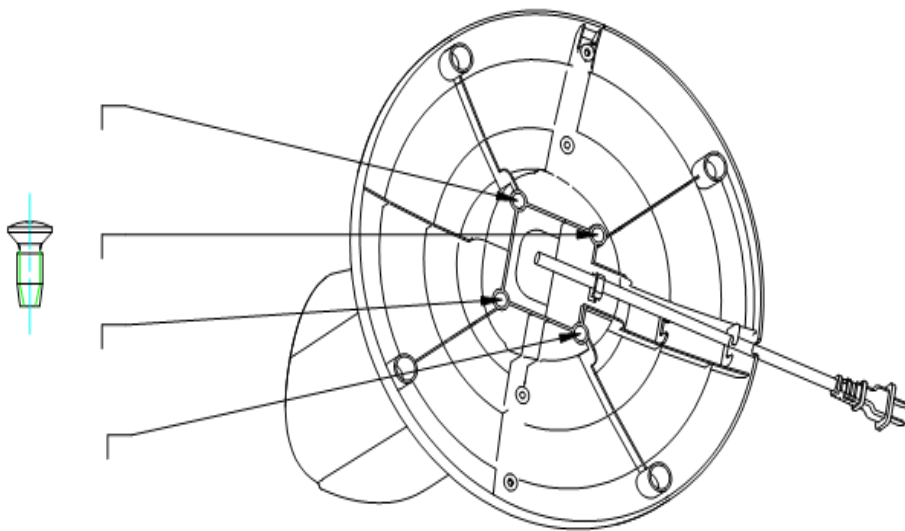

Usage

1. Electronic mode of use

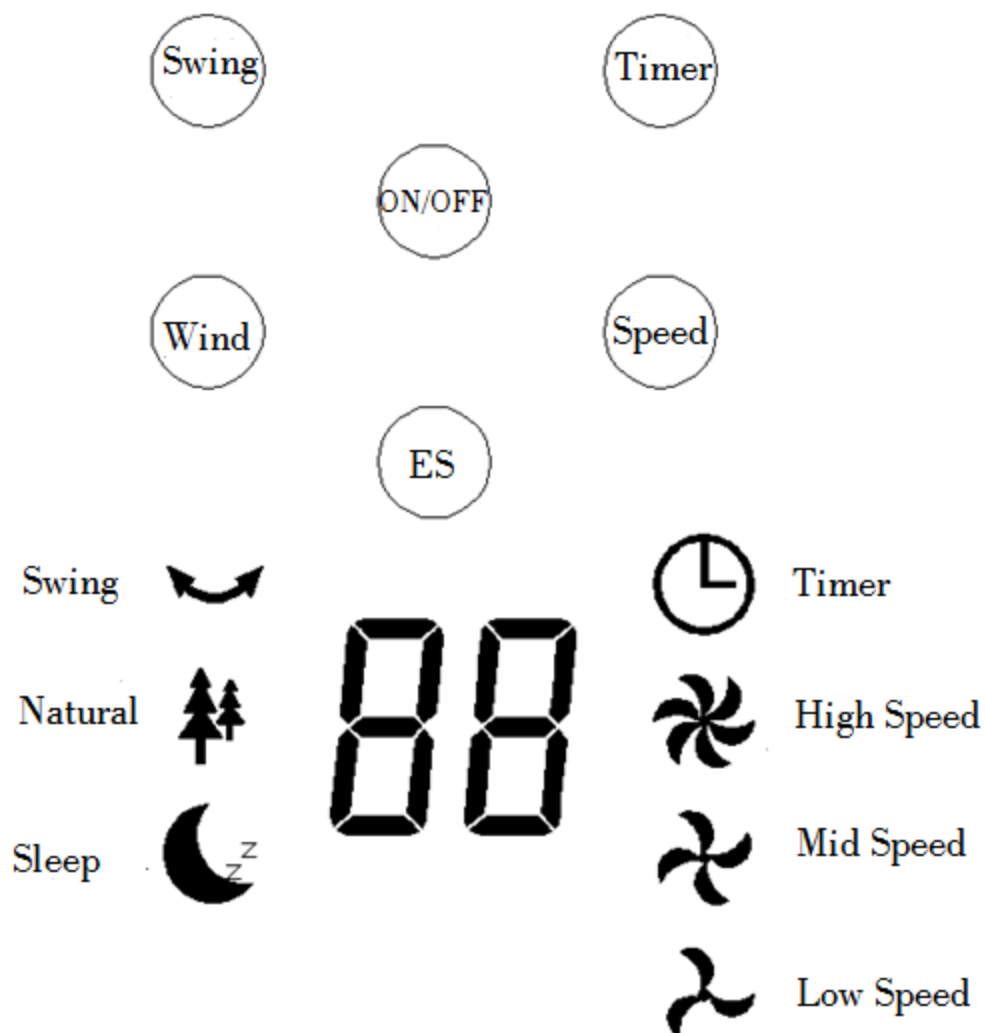

- a. Plug it in. The buzzer emits a "di" and the digital screen displays the ambient temperature. Product standby.
- b. ON/OFF : press the first time, product the first plastic seal the normal way to send the wind, the first plastic seal icon bright. By the second time, the product is reworking.
- c. Speed: Press this piece to choose medium-speed wind - high speed wind - low - speed wind.
- d. Wind: You can choose the sleep wind - natural wind - normal wind.
- e. Timer: 12-hour time.
- f. Swing: The left or right direction is automatically sent off.
- g. Remote control: Please take the diaphragm before use.

Attention

1. Remove the protective case and ensure that the product is disconnected from the power supply.
2. Away from the fire source.

3. It is forbidden to use in places where serious dust is found.
4. Products can not be placed in high temperature and low temperature.
5. The use of wire and other foreign objects shall be prohibited to insert any pores in this product, Avoid electric shock or damage to the product.
6. It is forbidden to immerse the product in water and prohibit spraying water or water.
7. If any abnormality occurs during the use of this product, please immediately shutdown and remove the power cord plug and send it to repair.

Clean, maintain and store

1. Clean the shell

Unplug the power and gently wipe with a cloth.

Do not use alcohol, gasoline, banana water and other solvent cleaning.

2. Product storage

Clean the product and put it in the carton, and place it in the shade.

The packing list

Name	Number	Baseboard	Mounting screw	Manual	Remote
BL-FS2-D	1	2 set	8pcs	1pcs	1pcs

Schéma

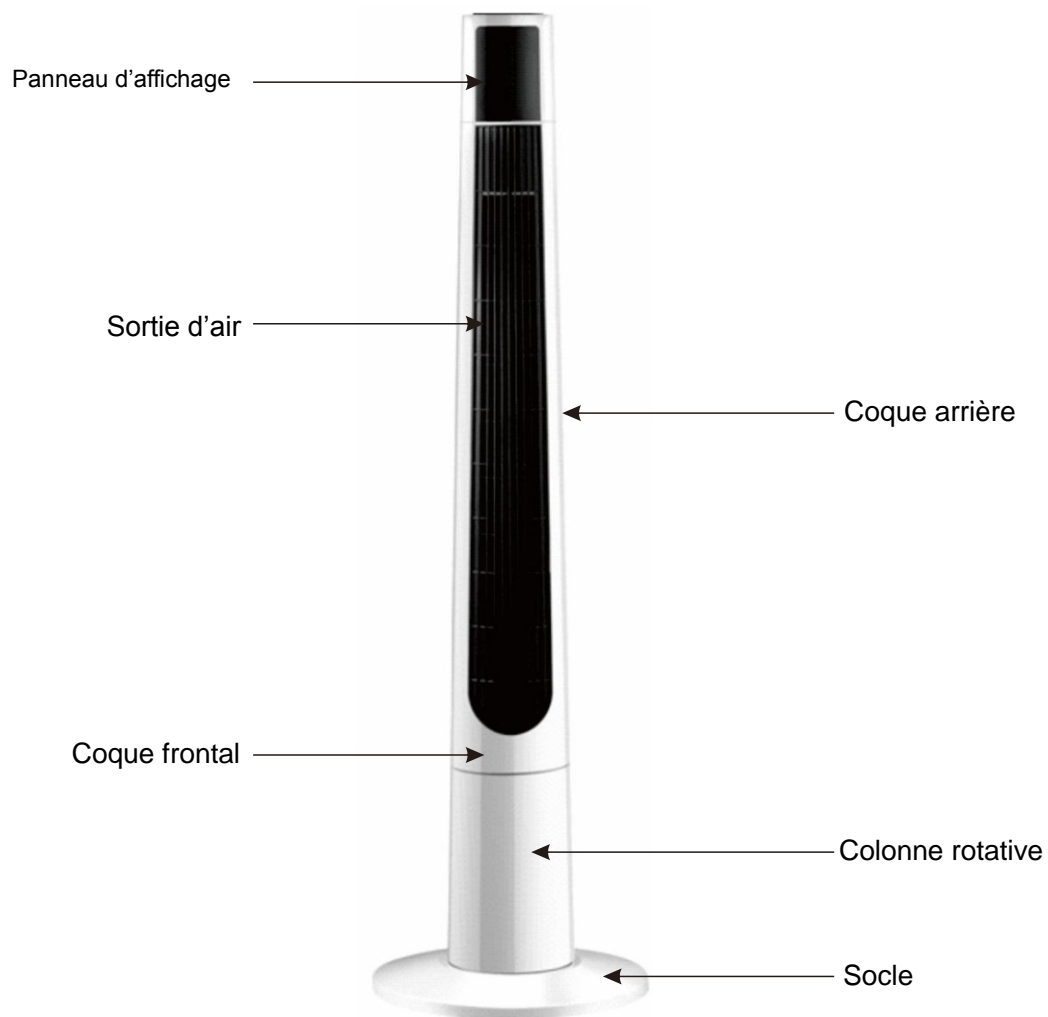

Paramètres techniques

Modèle	Tension	Puissance	Classe	Remarque
BL-FS2-D	220-240V	50W	II	Électronique

Méthode d'installation

1. Ouvrez la boîte d'emballage et placez le produit sur une surface plane ou une table. Vérifiez si les marchandises contenues dans la boîte sont conformes à la liste de colisage.
2. Retirez deux moitiés du socle et assemblez une moitié comme indiqué sur la figure. Vissez les moitiés du socle avec quatre vis.

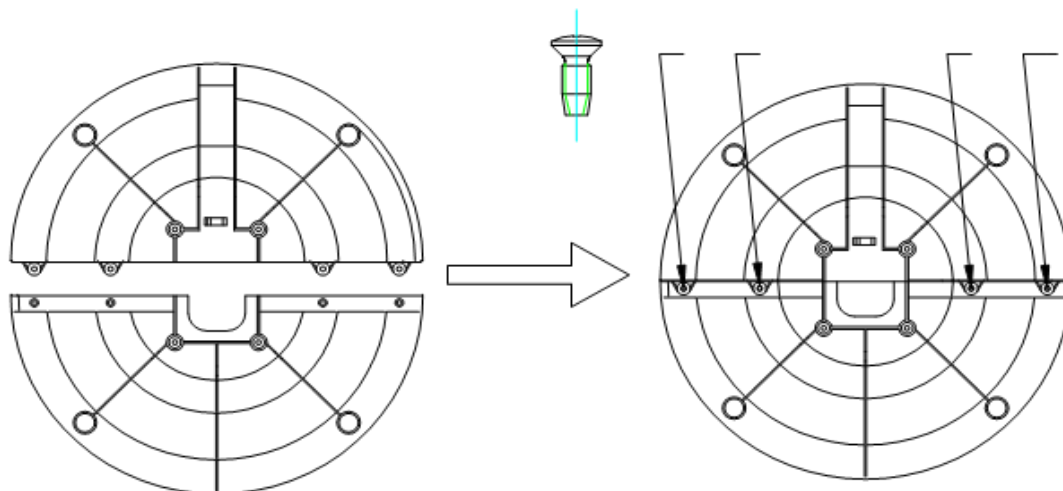

3. Faites passer le cordon d'alimentation à travers le socle, et insérez le socle avec quatre vis dans le corps principal du produit.

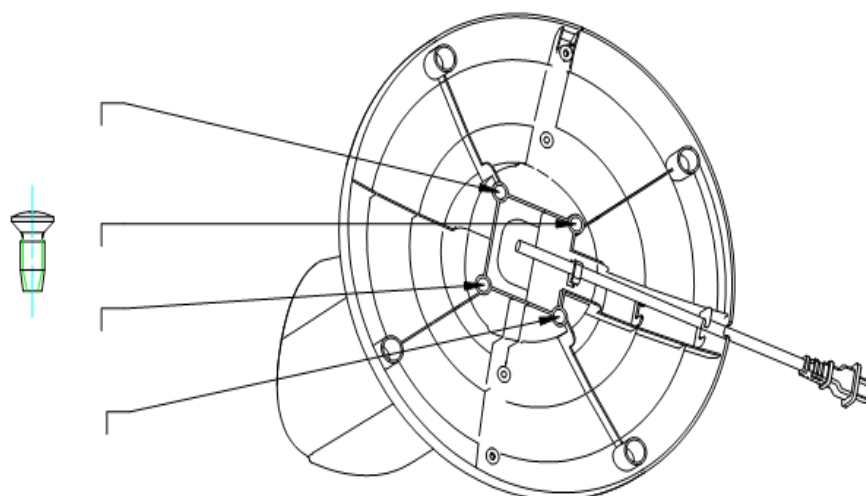

Usage

1. de d'utilisation électronique

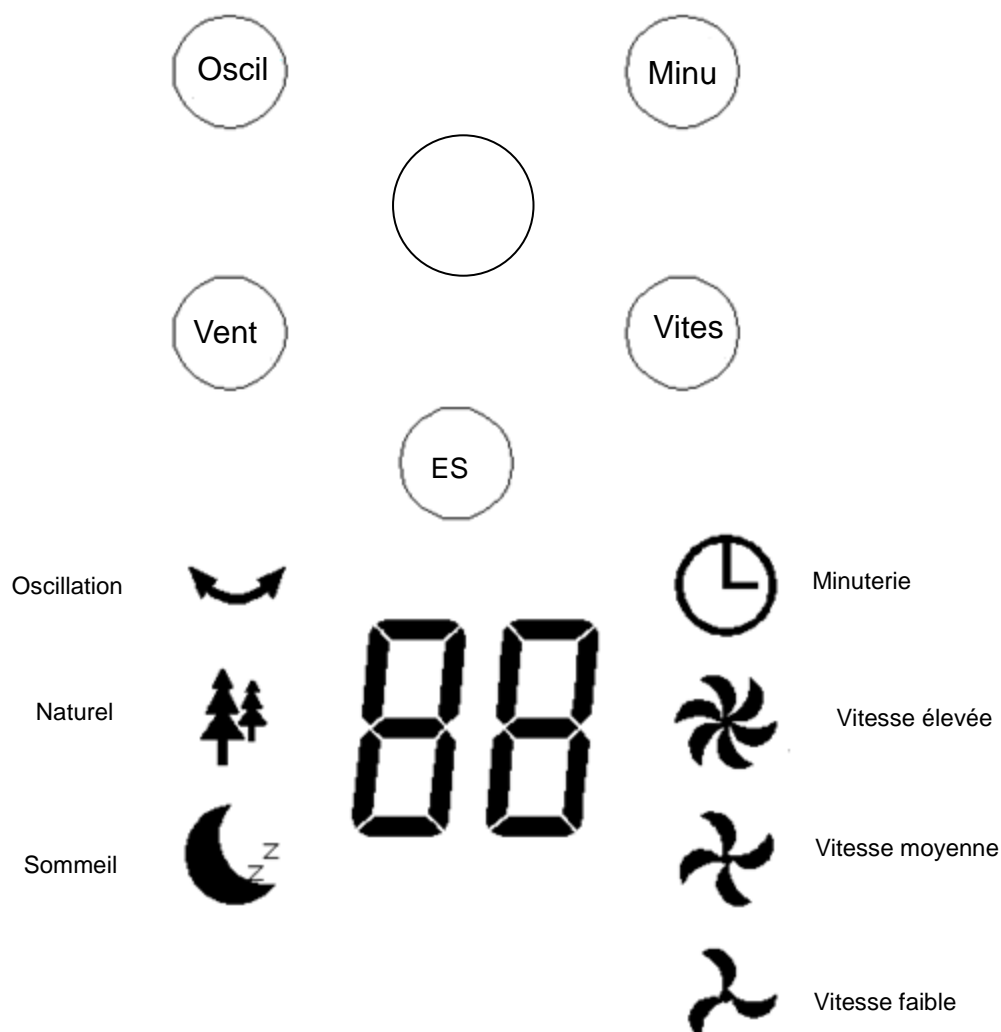

a. Branchez-le. Le buzzer émet un « di » et l'écran numérique affiche la température ambiante. Le produit est en veille.

b. MARCHE / ARRÊT : appuyez sur ce bouton la première fois, produit le premier joint en plastique de la manière normale pour envoyer le vent, la première icône du joint en plastique brillante. À la deuxième fois, le produit est en cours de retravailler.

c. Vitesse : Appuyez sur ce bouton pour choisir le vent à vitesse moyenne - le vent à vitesse moyenne - le vent à vitesse faible.

d. Vent: Vous pouvez choisir le vent de sommeil - vent naturel - vent normal.

e. Minuterie: temps de 12 heures.

f. Oscillation : La direction gauche ou droite est automatiquement envoyée.

g. Télécommande: Veuillez prendre le diaphragme avant utilisation.

Attention

1. Retirez l'étui de protection et veillez à ce que le produit est déconnecté de l'alimentation électrique.
2. Éloignez-le de toute source de feu.
3. Il est interdit d'utiliser l'appareil dans des endroits où se trouvent des poussières importantes.
4. Les produits ne peuvent pas être placés à haute température et à basse température.
5. Il est interdit d'insérer des fils et d'autres objets étrangers dans des ouvertures de produit, afin d'éviter tout choc électrique ou tout dommage au produit.
6. Il est interdit d'immerger le produit dans l'eau et de pulvériser de l'eau ou de l'eau.
7. Si une anomalie quelconque se produit pendant l'utilisation de ce produit, veuillez le mettre hors tension immédiatement, retirez la fiche du cordon d'alimentation et envoyez-le en réparation.

Nettoyage entretien et stockage

1. Nettoyage de la coque

Débranchez l'alimentation et essuyez-la doucement avec un chiffon.

N'utilisez pas d'alcool, d'essence, d'eau de banane et d'autres solvants nettoyants.

2. Stockage du produit

Nettoyez le produit et mettez-le dans le carton et placez-le à l'ombre.

Liste de colisage

Désignation	Numéro	Socle	Vis de montage	Manuel	Télécommande
BL-FS2-D	1	2 ensembles	8pcs	1pc	1 pcs

Strukturdiagramm

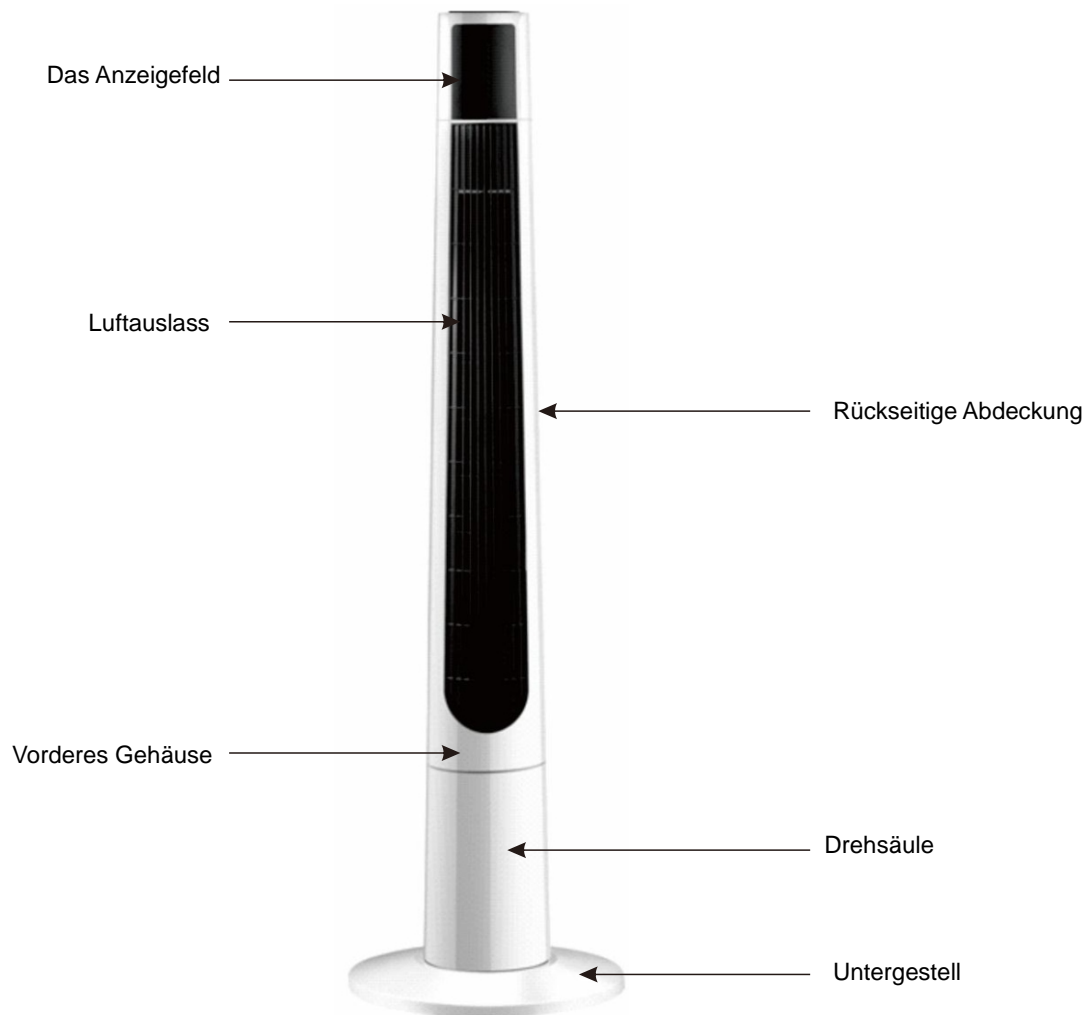

Technische Parameter

Modell	Spannung	Leistung	Klasse	HINWEIS
BL-FS2-D	220-240V	50 W	II	Elektronisch

Installationsmethode

1. Öffnen Sie den Verpackungskarton und legen Sie das Produkt auf eine ebene Fläche oder einen Tisch. Überprüfen Sie, ob die Waren in der Schachtel mit der Packliste übereinstimmen.

2. Entfernen Sie die beiden Bodenplatten und bauen Sie eine Scheibe wie abgebildet zusammen. Schrauben Sie die Seiten der Scheibe mit vier Schrauben fest.

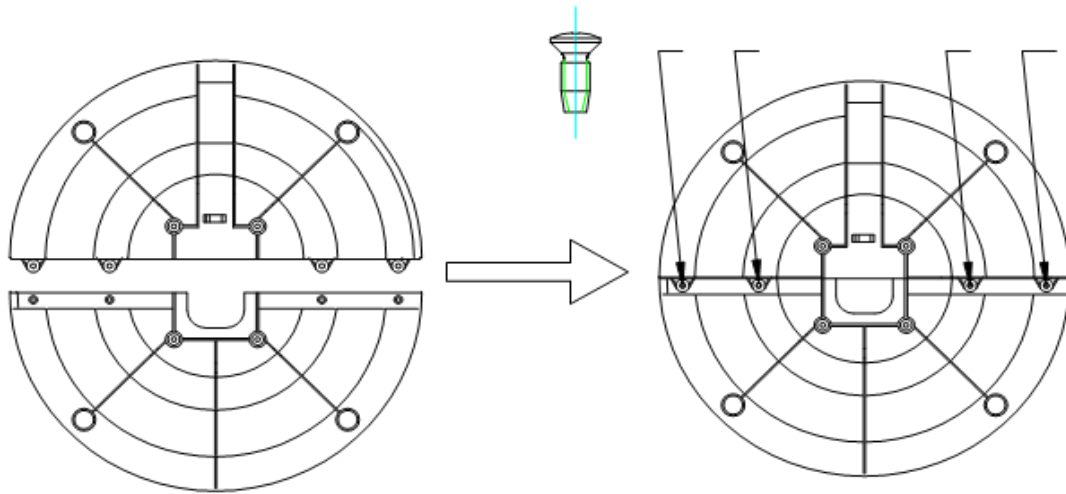

3. Führen Sie das Stromkabel durch die Bodenplatte und setzen Sie die Bodenplatte mit vier Schrauben und das Hauptgehäuse des Geräts ein.

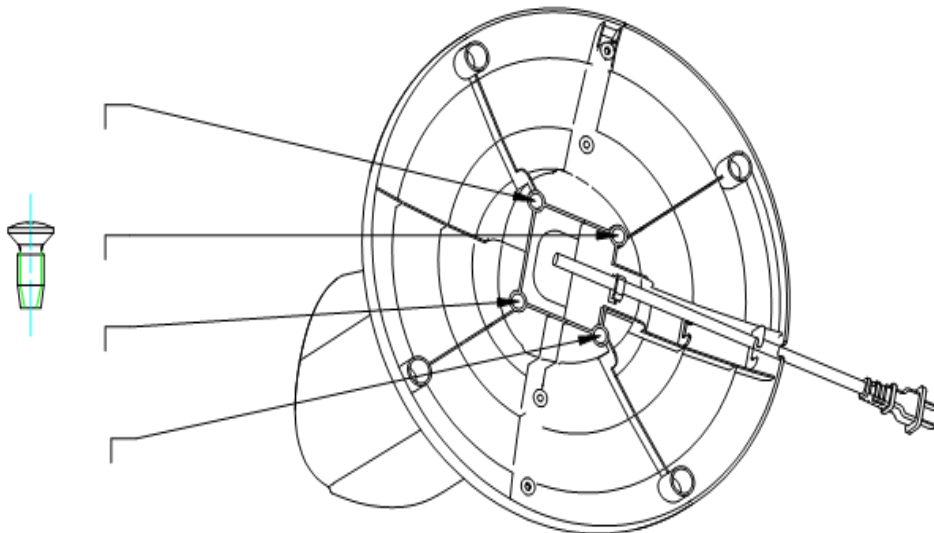

Anwendung

1. Elektronische Betriebsart

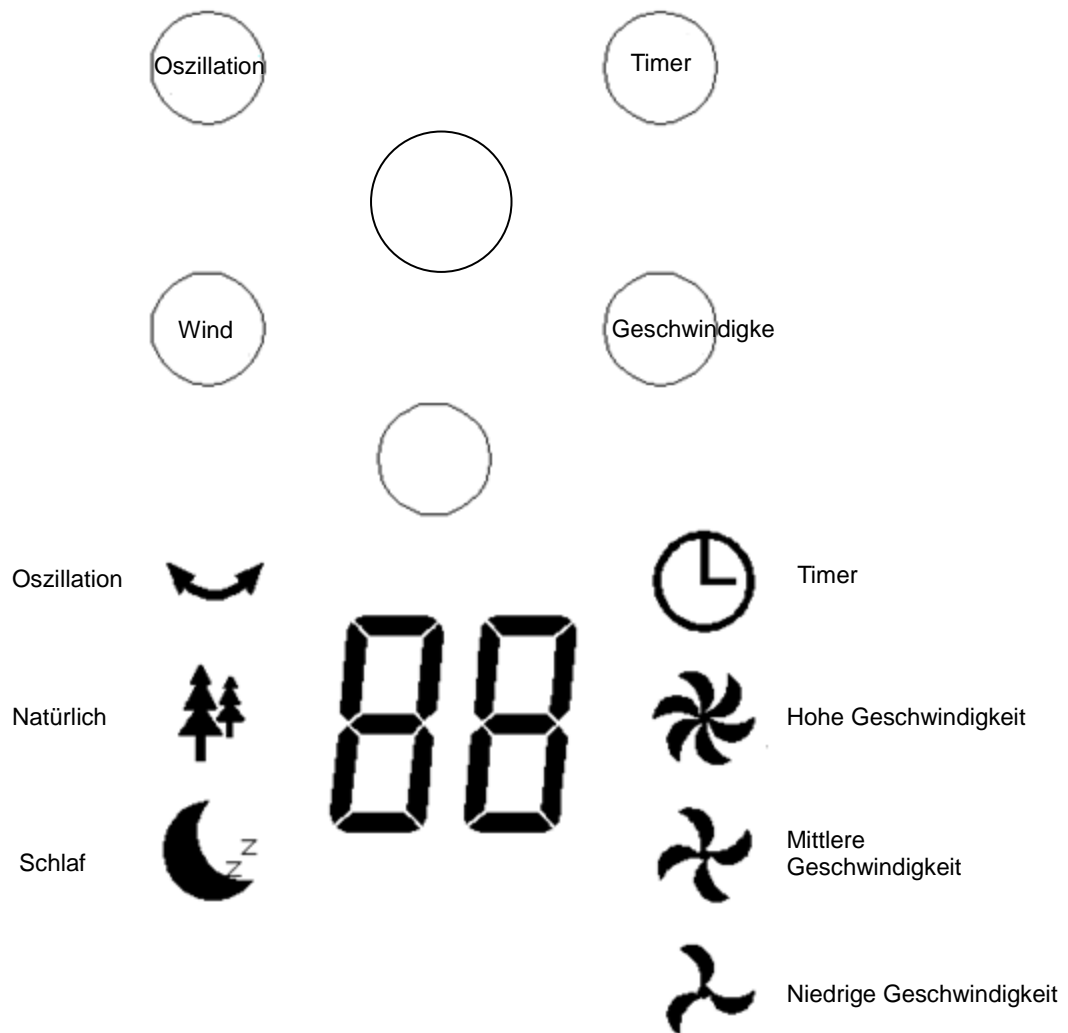

a. Stecken Sie den Stecker ein. Der Summer gibt ein „di“ von sich und der digitale Bildschirm zeigt die Umgebungstemperatur an. Produkt im Standby.

b. EIN/AUS: Drücken Sie das erste Mal, das Produkt arbeitet auf normale Weise, um den Luftstrom zu senden, die erste Leuchte leuchtet hell. Bei der zweiten Verwendung, arbeitet er auf derselben Stufe.

c. Geschwindigkeit: Drücken Sie diese Taste, um zwischen mittlerer Luftgeschwindigkeit, hoher Luftgeschwindigkeit und niedriger Luftgeschwindigkeit zu wählen.

d. Luftstrom: Sie können den Schlafluftstrom - natürlicher Luftstrom - normaler Luftstrom wählen.

e. Timer: 12-Stunden-Zeit.

f. Schwingen: Die linke oder rechte Richtung wird automatisch eingestellt.

g. Fernsteuerung: Bitte nehmen Sie die Schutzfolie vor dem Gebrauch ab.

Achtung

1. Entfernen Sie die Schutzhülle und stellen Sie sicher, dass das Produkt von der Stromversorgung getrennt ist.
2. Von der Wärmequelle fernhalten.
3. Es ist verboten, das Gerät an Orten zu verwenden, an denen starker Staub vorhanden ist.
4. Das Produkt darf nicht bei hohen und niedrigen Temperaturen eingesetzt werden.
5. Es ist verboten, Drähte oder andere Fremdkörper in das Produkt einzuführen, um einen Stromschlag oder Schäden am Produkt zu vermeiden.
6. Es ist verboten, das Produkt in Wasser zu tauchen, und es ist verboten, Wasser zu versprühen oder verspritzen.
7. Wenn während der Verwendung dieses Produkts irgendwelche Anomalien auftreten, schalten Sie es bitte sofort aus, ziehen Sie den Netzstecker und schicken Sie es zur Reparatur.

Reinigung, Wartung und Aufbewahrung

1. Reinigen Sie das Gehäuse

Ziehen Sie den Netzstecker und wischen Sie das Gerät vorsichtig mit einem Tuch ab.

Verwenden Sie keinen Alkohol, kein Benzin, kein Bananenwasser und keine anderen Lösungsmittel zur Reinigung.

2. Lagerung des Produkts

Reinigen Sie das Produkt und legen Sie es in den Karton, und stellen Sie es in den Schatten.

Die Packlisten

Bezeichnung	Anzahl	Fußleiste	Befestigungsschraube	Handbuch	Fernbedienung
BL-FS2-D	1	2 Satz	8STCK	1STCK	1STCK

Struttura

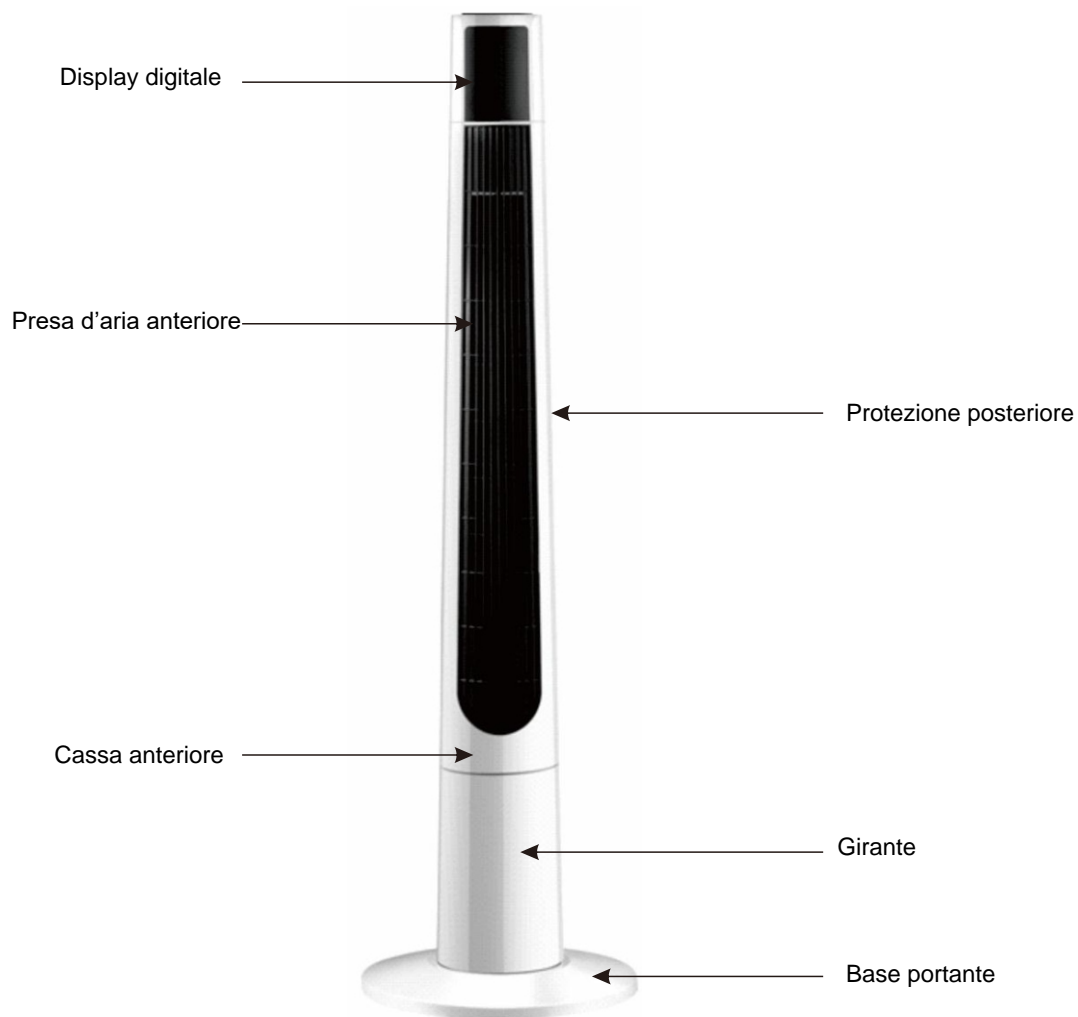

Specifiche

Modello	Voltaggio	Wattaggio	Classe	Note
BL-FS2-D	220-240V	50 W	II	Elettronico

Metodo d'installazione

1. Aprire la confezione di imballaggio e collocare il prodotto su una superficie piana o su un tavolo. Controllare se le parti nella confezione corrispondono alla lista delle parti.

2. Estrarre le due piastre inferiori e assemblarle a forma disco come mostrato in figura.
Avvitare i lati della base a forma di disco con quattro viti.

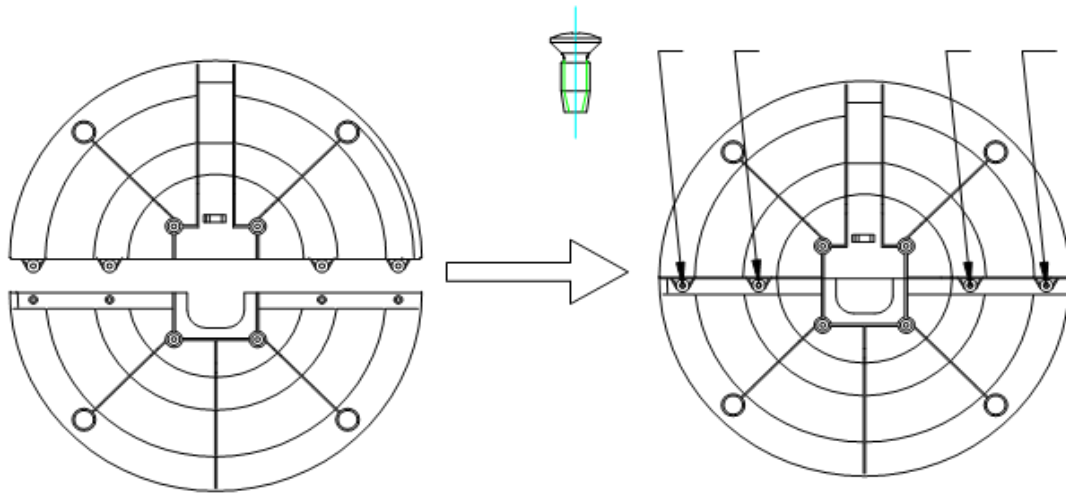

3. Far passare il cavo di alimentazione attraverso il pannello inferiore e installare la base alla cassa principale del prodotto utilizzando quattro viti.

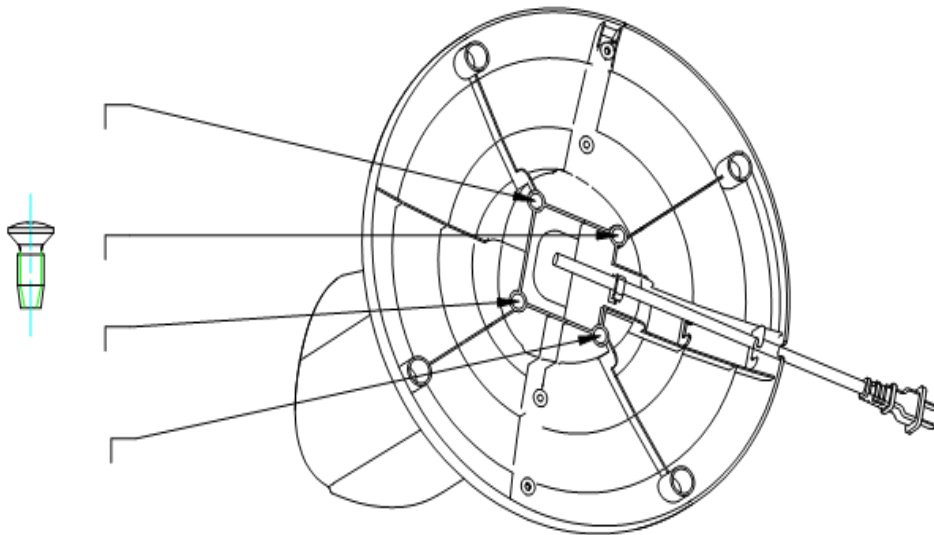

Utilizzo

1. Metodo d'uso elettronico

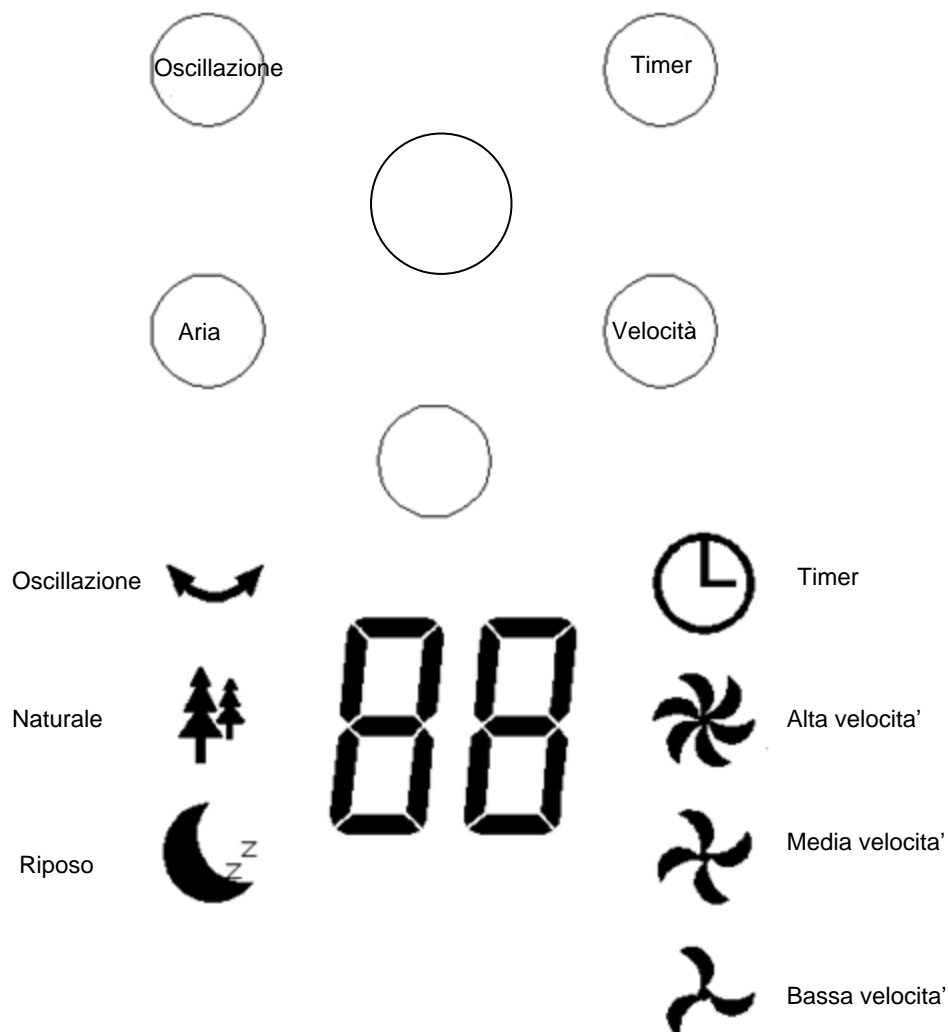

- Collegare alla corrente. Il prodotto emetterà un "bip" e il display digitale visualizzerà la temperatura ambiente. Il prodotto è in stato di standby.
- ON/OFF: premere la prima volta, rimuovere il film protettivo plastica per far passare l'aria. Premendo una seconda volta, il prodotto si spegnerà .
- Velocità: premere questo pulsante per scegliere tra media velocità – alta velocità – bassa velocità dell'aria.
- Aria: è possibile scegliere la ventilazione notturna, naturale e normale.
- Timer: 12 ore.
- Oscillazione: il prodotto oscilla automaticamente a sinistra e a destra.
- Telecomando: prendere il pellicola protettiva prima dell'uso.

Attenzione

1. Rimuovere l'involucro protettivo e assicurarsi che il prodotto sia scollegato dalla corrente.
2. Tenere lontano da fiamme vive.
3. È vietato l'uso in luoghi molto polverosi.
4. Non collocare il prodotto in ambienti dalle temperature troppo alte o troppo basse.
5. È vietato l'uso di cavi e altri oggetti estranei per applicare dei fori in questo prodotto. Evitare il rischio di scosse elettriche o di danneggiare il prodotto.
6. È vietato immergere il prodotto in acqua ed è vietato spruzzarvi sopra dell'acqua.
7. Se si verificano anomalie durante l'uso di questo prodotto, spegnerlo immediatamente, rimuovere la spina del cavo di alimentazione e inviarlo al centro riparazione.

Pulizia, manutenzione e stoccaggio

1. Pulire la cassa

Scollegare dalla corrente e pulire delicatamente con un panno.

Non utilizzare alcol, benzina, olio di banana e altri solventi per la pulizia.

2. Stoccaggio del prodotto

Pulire il prodotto, riporlo nella confezione e stoccarlo all'ombra.

Lista di imballaggio

Nome	Numero	Basamento	Viti di montaggio	Manuale	Telecomando
BL-FS2-D	1	2 Set	8 PZ	1 PZ	1 PZ

UK

If you have any questions, please contact our customer care centre.

Our contact details are below:



0044-800-240-4004



enquiries@mhstar.co.uk

IMPORTER ADDRESS:

MH STAR UK LTD
Unit 27, Perivale Park,
Horsenden lane South
Perivale, UB6 7RH
MADE IN CHINA

FR

Si vous avez la moindre question, veuillez contacter notre centre d'assistance à la clientèle.

Nos coordonnées sont les suivantes:



0033-1-84166106



aosom@mhfrance.fr

Importé par/Fabricant/REP:

MH France
2, rue Maurice Hartmann
92130 Issy les Moulineaux
France
Fabriqué en Chine

DE

Wenn Sie Fragen haben, wenden Sie sich bitte an unser Kundendienstzentrum.

Unsere Kontaktdaten stehen unten:



0049-0(40)-88307530



service@aosom.de

Importeur/Hersteller/REP:

MH Handel GmbH
Wendenstraße 309
D-20537 Hamburg
Germany
IN CHINA HERGESTELLT

IT

In caso di dubbio, si prega di contattare il nostro centro assistenza clienti.

I nostri dettagli di contatto sono di seguito:



0039-0249471447



clienti@aosom.it

IMPORTATO DA/Produttore/REP:

AOSOM Italy srl
Centro Direzionale Milanofiori
Strada 1 Palazzo F1
20057 Assago (MI)
P.I.: 08567220960
FATTO IN CINA

