

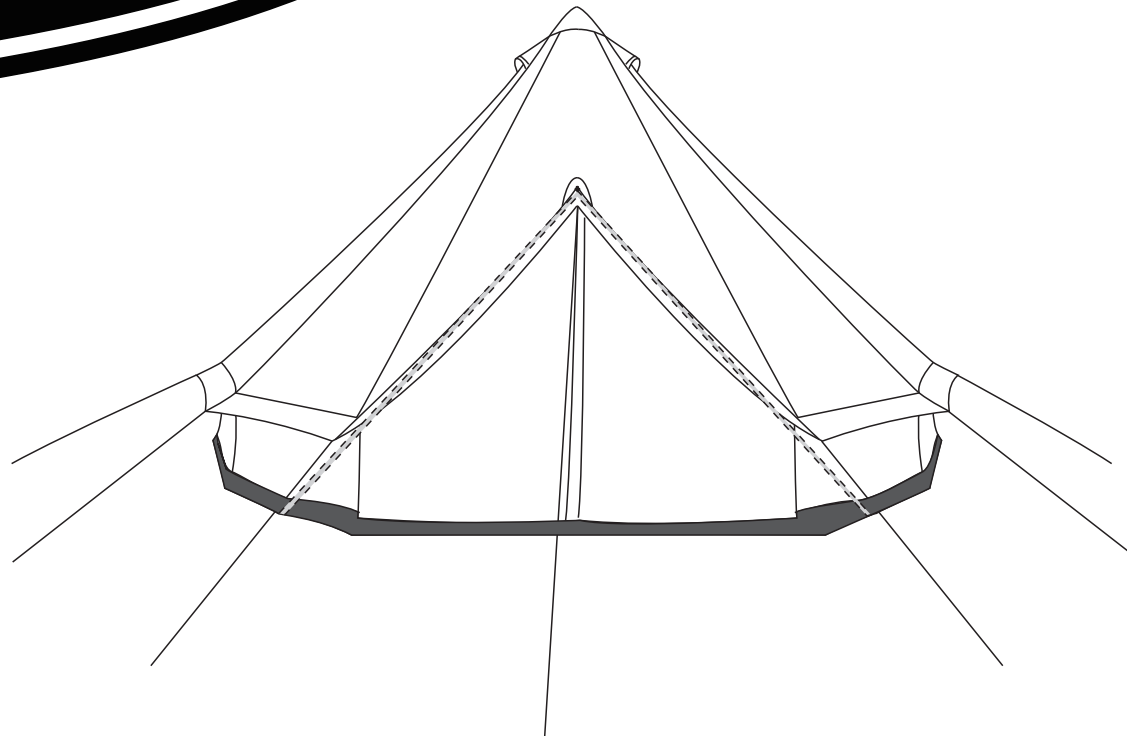

IN221000813V01\_US\_CA

**A20-102**



**EN**

**Dear customer,**

Thank you for purchasing this product. So that your appliance serves you well, please read all the instructions in this user's manual. If you have any questions, please contact our customer care center.

**FR**

**Cher client,**

Nous vous remercions d'avoir acheté ce produit. Afin que vous puissiez profiter pleinement de votre appareil, veuillez lire toutes les instructions de ce manuel d'utilisation. Si vous avez la moindre question, veuillez contacter notre centre d'assistance à la clientèle.

**EN\_ Our contact details are below:**

**FR\_ Nos coordonnées sont les suivantes:**

Country	Phone	Email
US	001-877-644-9366	customerservice@aosom.com
CA	416-792-6088	customerservice@aosom.ca

**FR: IMPORTANT : A LIRE ATTENTIVEMENT ET À CONSERVER POUR CONSULTATION ULTÉRIEURE.  
EN: IMPORTANT, RETAIN FOR FUTURE REFERENCE: READ CAREFULLY.**

## PASTS LIST

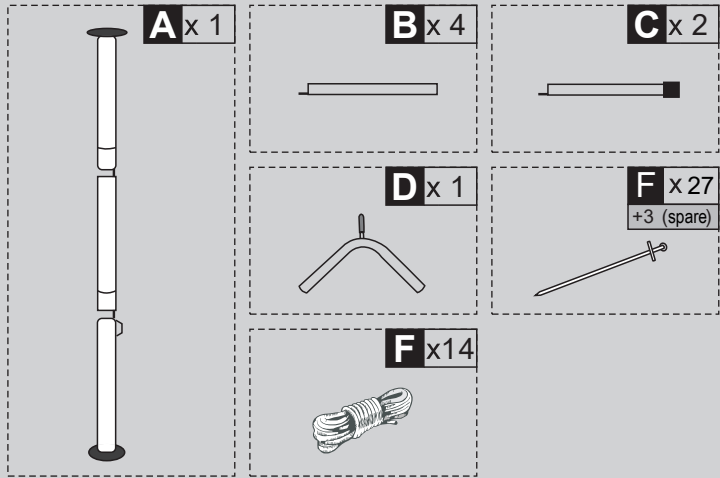

**Step1:** Flat the tent on the lawn or ground, make sure without any shape stones or glass nearby, and put out the stakes to fix the edge of tent.

**Étape1:** Étendre la tente sur la pelouse ou sur le sol, en s'assurant qu'il n'y a pas de pierres ou de verre à proximité, et planter les piquets pour fixer le bord de la tente.

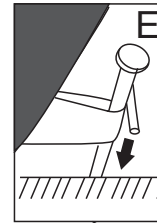

**01 STEP**

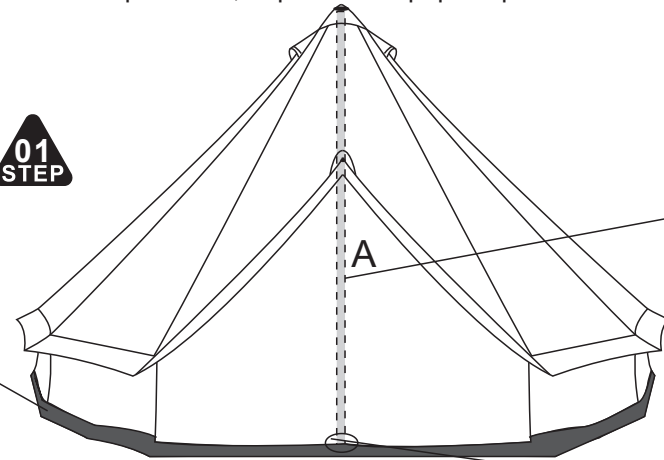

**02 STEP**

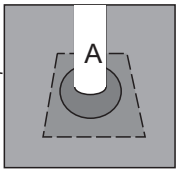
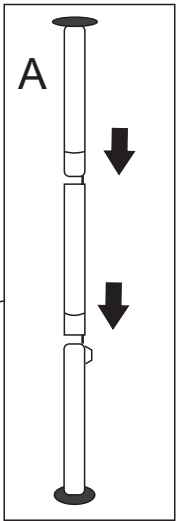

**Step2:** Combine the steel pole by 3pcs with black rubber ends, make sure the rubber ends on the center square area.

**Étape2:** Assembler le poteau en acier avec les trois sections de bouts en caoutchouc noir. S'assurer que les bouts en caoutchouc soient sur la zone centrale carrée.

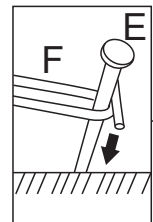
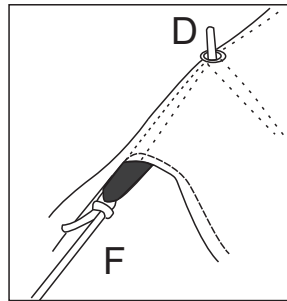

**04 STEP**

**Step4:** Fasten the windy ropes by stakes.  
**Étape4:** Fixez les cordes à vent à l'aide de piquets.

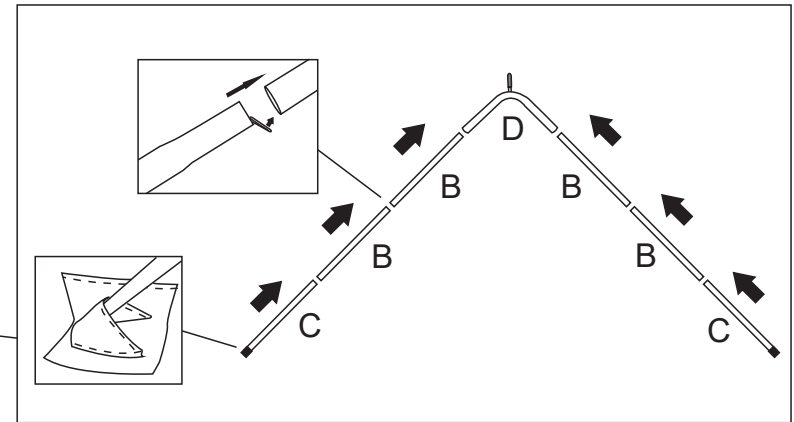

**03 STEP**

**Step3:** Install the gate steel poles, go through from the sleeves, and both ends placed in the pocket.

**Étape3:** Installez les poteaux en acier de la porte. Faites-les passer par les manchons, et les deux extrémités insérées dans les poches.