

IMPORTANT, RETAIN FOR FUTURE REFERENCE: READ CAREFULLY

ASSEMBLY INSTRUCTION

LEGGERE IL MANUALE CON ATTENZIONE PRIMA DI TENTARE DI ASSEMBLARE, INSTALLARE, UTILIZZARE O MANTENERE IL PRODOTTO DESCRITTO. PROTEGGERE SE STESSI E GLI ALTRI OSSERVANDO TUTTE LE INFORMAZIONI DI SICUREZZA. IL MANCATO RISPETTO DELLE ISTRUZIONI POTREBBE CAUSARE LESIONI PERSONALI E/O DANNI AI BENI!

● **INFORMAZIONI IMPORTANTI SULLA SICUREZZA**

1. Leggere attentamente tutte le istruzioni prima di utilizzare il VENTILATORE.
2. Utilizzare questo VENTILATORE solo come descritto in questo manuale. Qualsiasi altro uso non consigliato dal produttore può provocare incendi, scosse elettriche o lesioni personali.
3. Rimuovere la confezione e assicurarsi che il VENTILATORE non sia danneggiato. In caso di dubbio non utilizzare il VENTILATORE e contattare il proprio fornitore.
4. Non permettere che i bambini giochino le parti della confezione.
5. Prima di utilizzare il VENTILATORE, verificare che il voltaggio indicato sulla targhetta dati corrisponda a quello della rete elettrica domestica.
6. Occorre estrema cautela quando il VENTILATORE viene utilizzato da o vicino a bambini o dalle persone invalide ogni volta che il VENTILATORE viene lasciato in funzione senza custode.
7. Evitare di utilizzare una prolunga perché la prolunga potrebbe surriscaldarsi e causare un rischio di incendio.
8. Non tirare direttamente il cavo di alimentazione per scollegarlo dalla fonte di alimentazione. Afferrare sempre la spina per scollegarlo.
9. Non inserire alcun oggetto nel VENTILATORE perché potrebbe causare scosse elettriche o lesioni o danni al VENTILATORE. Non bloccare o ostacolare il VENTILATORE mentre è in funzione.
10. Non lasciare il VENTILATORE incustodito. Scollegare sempre la VENTILATORE quando non è in uso.
11. Questo VENTILATORE non è destinato all'uso in luoghi bagnati o umidi. Non mettere mai un VENTILATORE in un luogo dove potrebbe cadere in una vasca da bagno o in un altro contenitore d'acqua.
12. Non utilizzare VENTILATORE all'aperto.
13. Scollegare il ventilatore dalla rete di alimentazione quando non è in uso o prima di eseguire servizio o manutenzione.

AVVERTENZA: Il principale interruttore di alimentazione e l'interruttore di accensione/spengimento non devono essere utilizzati come unico mezzo per scollegare l'alimentazione. Sempre scollegare il cavo di alimentazione prima di eseguire manutenzione o spostare l'apparecchio.

14. Scollegare sempre il VENTILATORE dalla rete di alimentazione quando si sposta da un luogo all'altro.
15. Mantenere il ventilatore pulito e in buone condizioni (usare il servizio da un centro di servizio autorizzato).
16. Utilizzare solo le parti consigliate (le parti non originali possono essere pericolose e invalideranno la garanzia).
17. Quando non è in uso, conservarlo in un luogo sicuro, asciutto e fuori dalla portata degli bambini.
18. Questo apparecchio può essere usato da bambini di età pari o superiore a 8 anni, o da persone con ridotte capacità fisiche, sensoriali o mentali o prive di esperienza e conoscenza solo quando siano supervisionate o istruite sull'uso dell'apparecchio in un modo sicuro e comprendano i rischi coinvolti. I bambini non devono giocare con l'apparecchio. La pulizia e la manutenzione da parte dell'utente non devono essere eseguite da bambini senza supervisione.

AVVERTENZA: per evitare il pericolo di scosse elettriche, scollegare la spina dalla presa quando non è in uso o prima della pulizia. Se il cavo di alimentazione è danneggiato, deve essere sostituito dal produttore o dal suo agente di servizio o da una persona qualificata per evitare rischi.

● NOMI DELLE PARTI

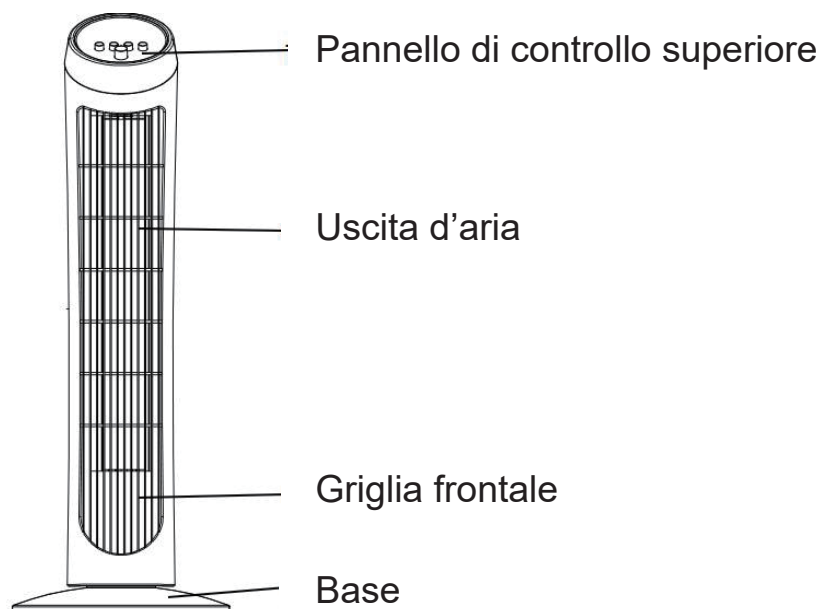

● ASSEMBLAGGIO

1. Incastrare le due parti principali fissando la base tramite le quattro viti utilizzando un cacciavite.
2. Passare il cavo di alimentazione attraverso il foro centrale della base, dopo aver incastrato i due pezzi (il pezzo posteriore è quello con la scanalatura di fissaggio per il cavo di alimentazione).
3. Allineare il ventilatore a torre sulla base. Fissare con le 4 viti lunghe, con un cacciavite. mostrato in FIGURA 1.

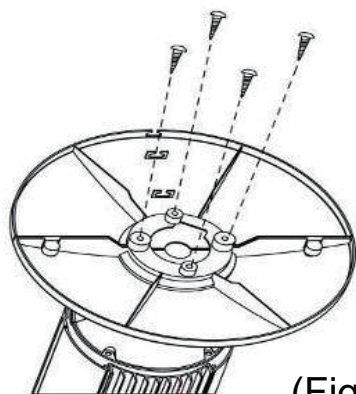

(Figura 1)

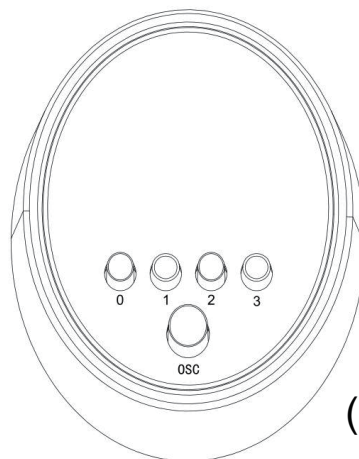

(Figura 2)

● FUNZIONAMENTO

Il VENTILATORE può essere operato dal controllo manuale che si trova sulla parte superiore del VENTILATORE (come mostrato nella FIGURA 2)

1. Disporre il VENTILATORE su una superficie piana e stabile. Collegare il cavo a una presa elettrica da 220-240V~A.C.
2. Velocità: premere "0" - Off, "1" - bassa velocità, "2" - media velocità e "3" = alta velocità del VENTILATORE.
3. Oscillazione: premere il pulsante "OSC", l'apparecchio oscillerà, se si desidera interrompere l'oscillazione, premere di nuovo "OSA".

● MANUTENZIONE

1. La manutenzione può essere eseguita solo da un agente di servizio autorizzato come il rivenditore locale o qualsiasi agente qualificato per eseguire riparazioni elettriche.
2. Se all'apparecchio occorre una pulizia esterna, assicurarsi che sia spenta e scollegata dalla rete di alimentazione. Utilizzare un tessuto o panno morbido per la pulizia generale. Per rimuovere lo sporco o la macchia più resistente, strofinare con un panno inumidito con acqua calda e sapone. Non utilizzare solventi (come diluenti) perché potrebbero danneggiare l'involucro in plastica.

Questo apparecchio non è destinato all'uso da parte di persone (inclusi bambini) con capacità fisiche, sensoriali o mentali ridotte o prive di esperienza e conoscenza salvo che siano state supervisionate o istruite sull'uso dell'apparecchio da una persona responsabile della loro sicurezza.

I bambini devono essere supervisionati per assicurarsi che non giochino con l'apparecchio.

READ CAREFULLY BEFORE ATTEMPTING TO ASSEMBLE, INSTALL, OPERATE OR MAINTAIN THE PRODUCT DESCRIBED. PROTECT YOURSELF AND OTHER BY OBSERVING ALL SAFETY INFORMATION. FAILURE TO COMPLY WITH INSTRUCTIONS COULD RESULT IN PERSONAL INJURY AND/OR PROPERTY DAMAGE!

● **IMPORTANT SAFETY INFORMATION**

1. Read all instructions carefully before using the FAN.
2. Use this FAN only as described in this manual. Any other use not recommended by the manufacturer may cause fire, electrical shock, or injury to persons.
3. Remove the package and ensure that the FAN is undamaged. In case of doubt do not use FAN and contact with your supplier.
4. Do not let children play parts of package.
5. Before use the FAN, check if the voltage marked on the rating label corresponds to the mains in your home.
6. Extreme caution is necessary when the FAN is used by or near children or Invalids and whenever the FAN is left operating unattended.
7. Avoid using extension cord as the extension cord may overheat and cause a risk of fire.
8. Do not pull the power cord to disconnect with power source. Always grasp the plug to pull out.
9. Do not insert any objects into the FAN as it may cause an electric shock or injure or damage to the FAN. Do not block or tamper with the FAN in any manner while it is in operation.
10. Do not leave the FAN unattended. Always unplug FAN when not in use.
11. This FAN is not intended for use in wet or damp locations. Never locate a FAN where it may fall into a bathtub or other water container.
12. Do not use FAN outdoors.
13. Disconnect the fan from the mains power when not in use, and before servicing or performing any maintenance.

WARNING : The Main Power Switch and the On/Off switch should not be used as the sole means of disconnecting power. Always unplug the power cord before servicing or moving the unit.

14. Always disconnect the fan from the power supply when moving it from one location to another.
15. Keep the fan clean and maintain in good condition (use an authorized service agent).
16. Use recommended parts only (non genuine parts may be dangerous, and will invalidate your warranty).
17. When not in use store in a safe, dry, childproof location.
18. This appliance can be used by children aged from 8 years and above and persons with reduced physical, sensory or mental capabilities or lack of experience and knowledge if they have been given supervision or instruction concerning use of the appliance in a safe way and understand the hazards involved. Children shall not play with the appliance. Cleaning and user maintenance shall not be made by children without supervision.

WARNING : To avoid danger of electric shock, unplug from outlet when not in use and before cleaning. If the supply cord is damaged, it must be replaced by the manufactory or it's service agent or a similarity qualified person in order to avoid a hazard.

● PARTS NAME

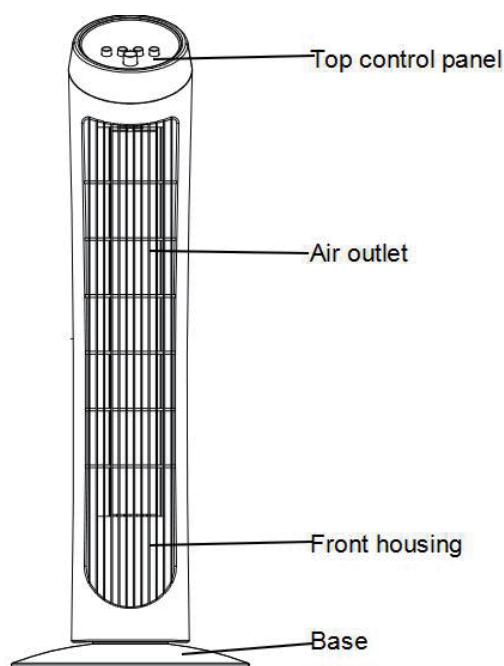

● ASSEMBLY

1. Snap the two parts of the base together and secure with the four screws using screwdriver.
2. Pass the Power Cord through the center hole of the base, after snapping the two pieces together (The back piece is the one with the power cord securing channel).
3. Line up the Tower fan on the base. Fix with the 4 long screws, with a screwdriver. shown in FIGURE 1.

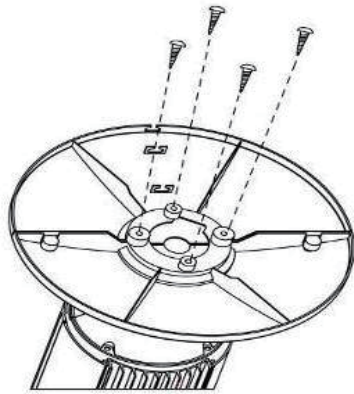

(Figure 1)

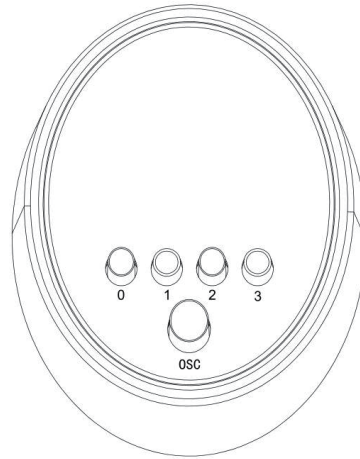

(FIGURE 2)

● OPERATION

The FAN may be operated by the manual controls located on the FAN (as shown in FIGURE 2)

1. Place the FAN on a stable flat surface. Plug the cord set into a 220-240V~A.C. electrical outlet.
2. Speed : Press '0' – Off, '1' – low fan speed, '2' – medium fan speed and '3' = High speed.
3. Oscillating : press the 'osc' button, then the unit will oscillate, if you want to stop the oscillating, just press the 'osc' again.

● MAINTENANCE

1. This can only be done by an authorized service agent such as your local Sealer dealer or any agent qualified to undertake electrical repairs.
2. If the unit requires external cleaning make sure it is switched off and unplugged from the mains supply. Use a soft tissue or cloth for general cleaning. To remove more persistent dirt or grime wipe down with a cloth that has been dampened with warm soapy water. Do not use any solvents (such as thinners) as these may damage the plastic casing.

This appliance is not intended for use by persons (including children) with reduced physical, sensory or mental capabilities, or lack of experience and knowledge, unless they have been given supervision or instruction concerning use of the appliance by a person responsible for their safety.

Children should be supervised to ensure that they do not play with the appliance.