

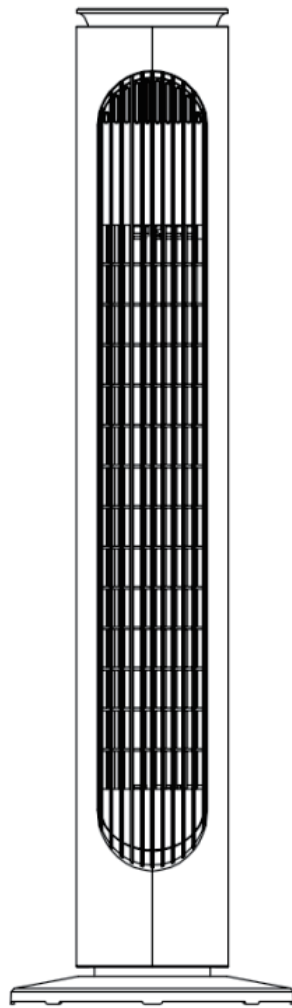

IN221002009V02\_DE

**824-015V90**



**220-240V~50-60Hz 45W**



IMPORTANT, RETAIN FOR FUTURE REFERENCE: READ CAREFULLY

**ASSEMBLY & INSTRUCTION MANUAL**



READ CAREFULLY BEFORE ATTEMPTING TO ASSEMBLE, INSTALL, OPERATE OR MAINTAIN THE PRODUCT DESCRIBED. PROTECT YOURSELF AND OTHER BY OBSERVING ALL SAFETY INFORMATION. FAILURE TO COMPLY WITH INSTRUCTIONS COULD RESULT IN PERSONAL INJURY AND/OR PROPERTY DAMAGE!

### **IMPORTANT SAFETY INFORMATION**

1. Read all instructions carefully before using the FAN.
2. Use this FAN only as described in this manual. Any other use not recommended by the manufacturer may cause fire, electrical shock, or injury to persons.
3. Remove the package and ensure that the FAN is undamaged. In case of doubt do not use FAN and contact with your supplier.
4. Do not let children play parts of package.
5. Before use the FAN, check if the voltage marked on the rating label corresponds to the mains in your home.
6. Extreme caution is necessary when the FAN is used by or near children or Invalids and whenever the FAN is left operating unattended.
7. Avoid using extension cord as the extension cord may

overheat and cause a risk of fire.

8. Do not pull the power cord to disconnect with power source. Always grasp the plug to pull out.
9. Do not insert any objects into the FAN as it may cause an electric shock or injure or damage to the FAN. Do not block or tamper with the FAN in any manner while it is in operation.
10. Do not leave the FAN unattended. Always unplug FAN when not in use.
11. This FAN is not intended for use in wet or damp locations. Never locate a FAN where it may fall into a bathtub or other water container.
12. Do not use FAN outdoors.
13. Disconnect the fan from the mains power when not in use, and before servicing or performing any maintenance.

**WARNING :** *The Main Power Switch and the On/Off switch should not be used as the sole means of disconnecting power. Always unplug the power cord before servicing or moving the unit.*

14. Always disconnect the fan from the power supply when moving it from one location to another.
15. Keep the fan clean and maintain in good condition (use an authorized service agent).
16. Use recommended parts only (non genuine parts may be dangerous, and will invalidate your warranty).
17. When not in use store in a safe, dry, childproof location.
18. This appliance can be used by children aged from 8 years and above and persons with reduced physical, sensory or mental capabilities or lack of experience and knowledge if they have been given supervision or instruction concerning use of the appliance in a safe way and understand the hazards involved. Children shall not play with the appliance. Cleaning and user

maintenance shall not be made by children without supervision.

**WARNING :** *To avoid danger of electric shock, unplug from outlet when not in use and before cleaning. If the supply cord is damaged, it must be replaced by the manufactory or it's service agent or a similarity qualified person in order to avoid a hazard.*

#### PARTS NAME

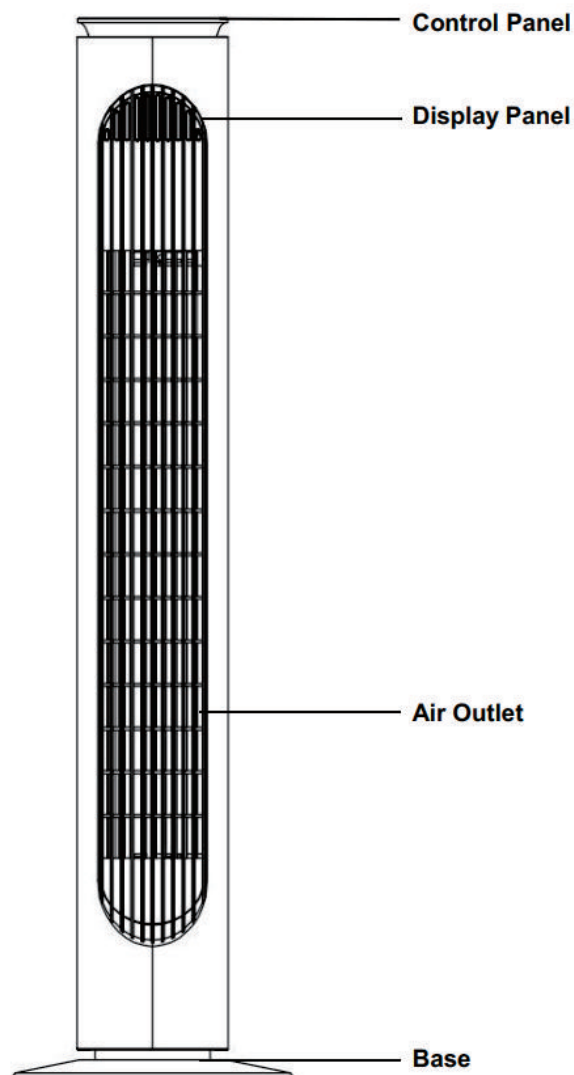

## ASSEMBLY

The base of the tower fan comes in two parts, which fit around the oscillation base. Both parts fit easily together.

1. First attach the front half of the base, aligning the holes in base with the screw hole in the oscillation base, and leading the power cord up the base.
2. Then snap the back half of the base to the front half and secure with the plastic screw nut (supplied), wise it clockwise. (Figure1)

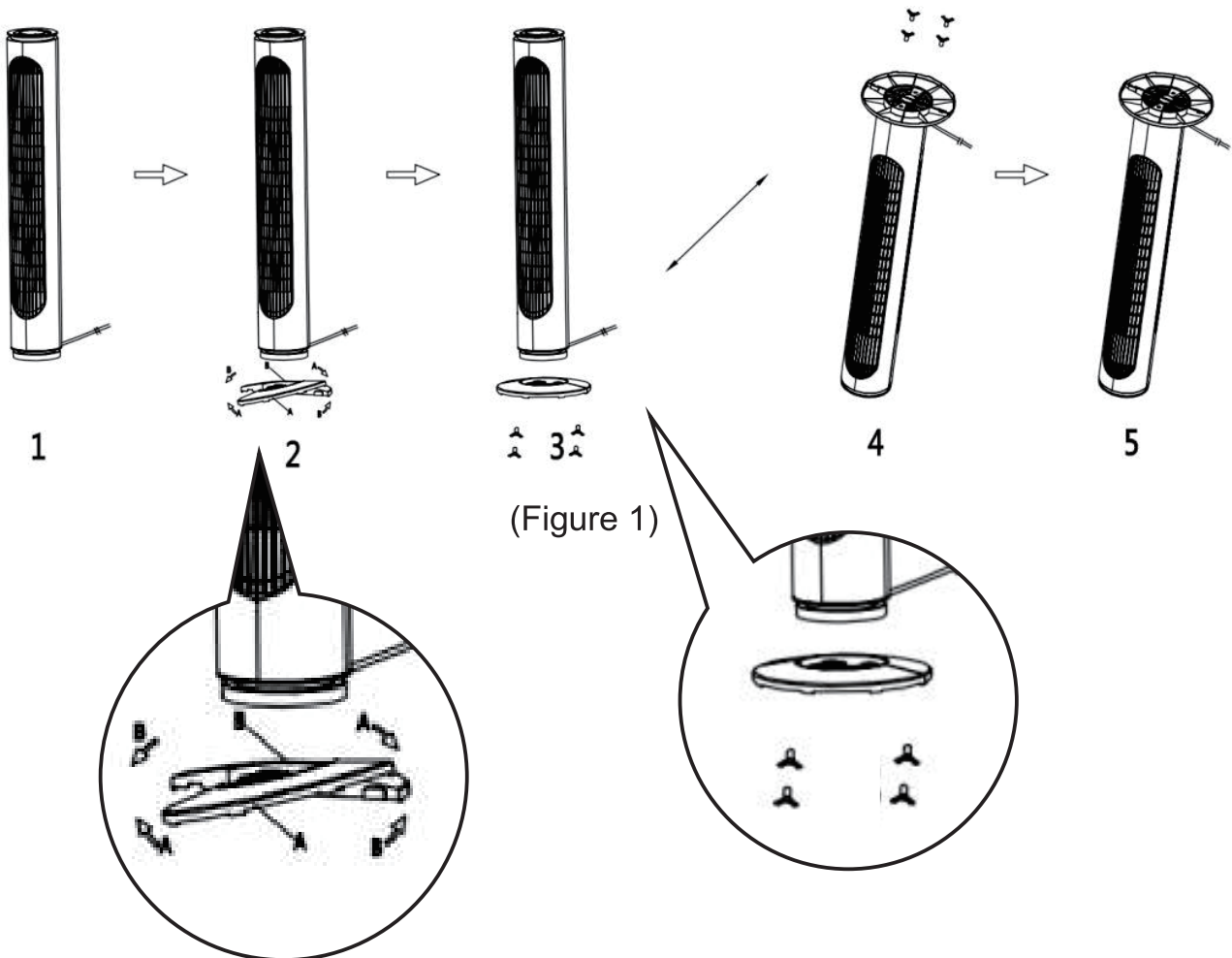

## REMOTE CONTROL

1. Install one "CR2025" (included) battery.
2. The Remote Control Power button is labeled as such. All the functions performed with the Remote Control work identically to the Manual Controls. (FIGURE 2).

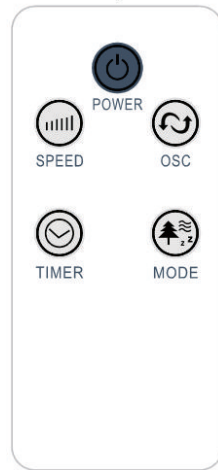



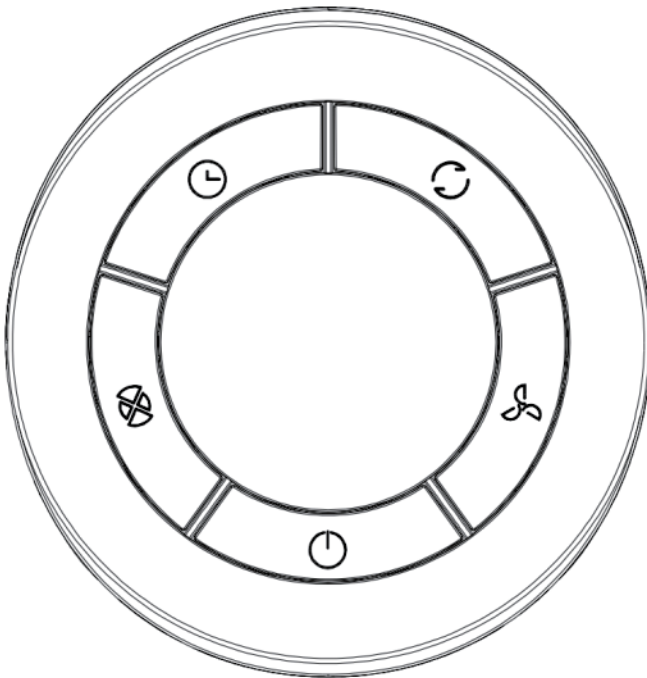

(FIGURE 2)

## OPERATION

The FAN may be operated by the manual controls located on the FAN (as shown in FIGURE 3) or by your remote control (shown in FIGURE 2) .





(FIGURE 3)

1. Place the FAN on a stable flat surface. Plug the cord set into a 220-240V~ electrical outlet.
2. **POWER** : Turn the FAN on by pressing the ‘’, button; Turn the FAN off by pressing the ‘’, button again.
3. **SPEED** : You can adjust the fan speed to the desired level:





low (  ), medium (  ), or high (  ) by pressing '  '. The speed setting is displayed on the LED panel (shown in FIGURE 4) .



4. **MODE**  : Pressing the '  ' button will set the FAN into NORMAL mode, NATURAL mode , SLEEP mode.(shown in FIGURE 4)

- NORMAL Mode  : fan will start work at any speed you set up.

- NATURAL Mode  :fan will start work at high speed(15s), middle speed(15s) and low speed(15s), it works as per this recycle.

- SLEEP Mode  : if you set the mode at high speed, fan will work at high speed at 30 mins, then transfer to middle speed at 30 mins and transfer to low speed until fan stop working.

5. **TIMER**  : The fan is equipped with a timer that allows you to set its length of operation from 1 hour to 10 hours.(shown in FIGURE 4)

6. **OSCILLATION**  : Pressing the '  ' button will start and stop the oscillation function.

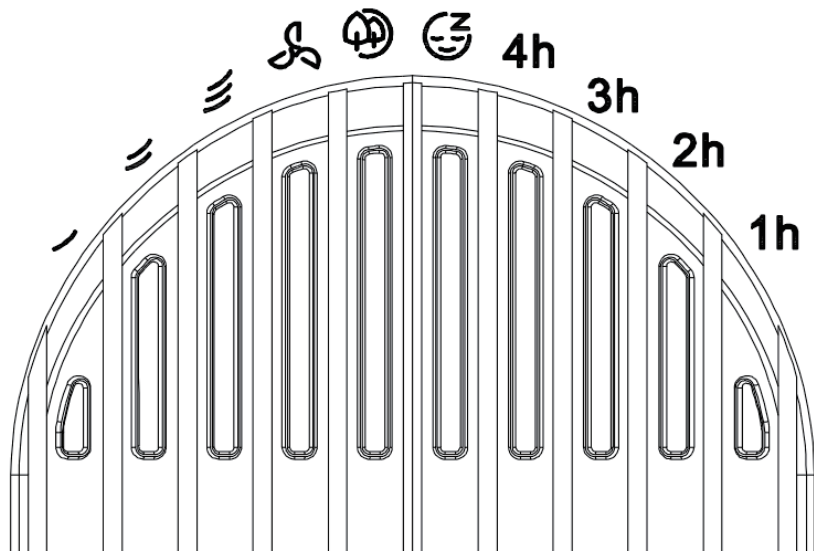
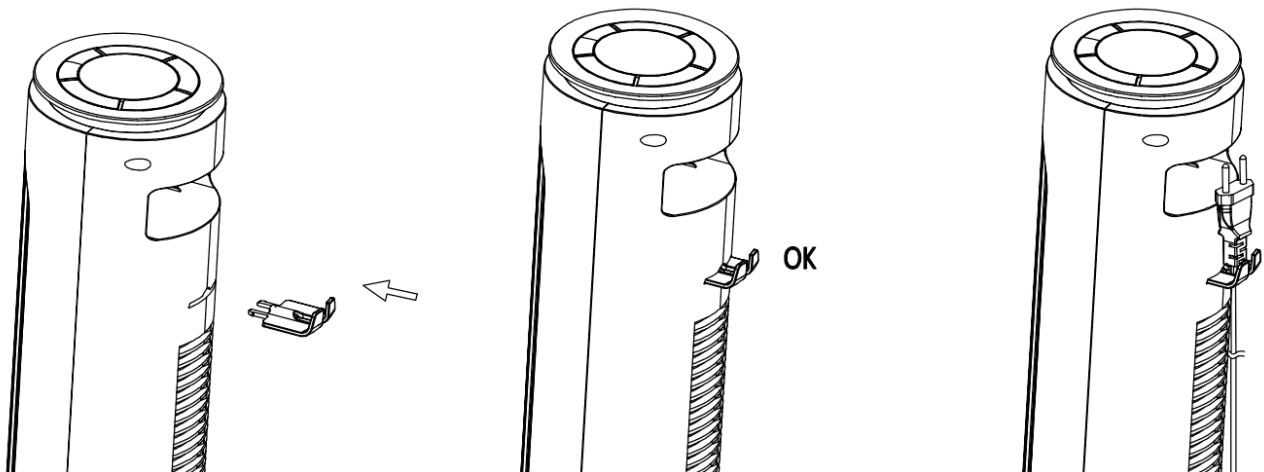

FIGURE 4

7. Cable Hook: The cable hook is packed with user manual, take it out and install at the back side of product. Hanging the power cord at cable hook when the fan is not be used.(FIGURE 5)



(FIGURE 5)

## MAINTENANCE

1. This can only be done by an authorized service agent such as your local dealer or any agent qualified to undertake electrical repairs.
2. If the unit requires external cleaning make sure it is switched off and unplugged from the mains supply. Use a soft tissue or cloth for general cleaning. To remove more persistent dirt or grime wipe down with a cloth that has been dampened with warm soapy water. Do not use any solvents ( such as thinners ) as these may damage the plastic casing.

**This appliance is not intended for use by persons (including children) with reduced physical, sensory or mental capabilities, or lack of experience and knowledge, unless they have been given supervision or instruction concerning use of the appliance by a person responsible for their safety.**

**Children should be supervised to ensure that they do not play with the appliance.**

#### Correct Disposal of this product



This marking indicates that this product should not be disposed with other household wastes throughout the EU. To prevent possible harm to the environment or human health from uncontrolled waste disposal, recycle it responsibly to promote the sustainable reuse of material resources. To return your used device, please use the return and collection systems or contact the retailer where the product was purchased. They can take this product for environmental safe recycling.

LESEN SIE DIESE SORGFÄLTIG DURCH, BEVOR SIE VERSUCHEN, DAS BESCHRIEBENE PRODUKT ZU MONTIEREN, ZU INSTALLIEREN, ZU BETREIBEN ODER ZU WARTEN. SCHÜTZEN SIE SICH UND ANDERE, INDEM SIE ALLE SICHERHEITSHINWEISE BEACHTEN. DIE NICHTBEACHTUNG DER ANWEISUNGEN KANN ZU PERSONEN- UND/ODER SACHSCHÄDEN FÜHREN!

### **WICHTIGE SICHERHEITSHINWEISE**

1. Lesen Sie alle Anweisungen sorgfältig durch, bevor Sie den FAN verwenden.
2. Verwenden Sie den FAN nur so, wie in diesem Handbuch beschrieben. Jede andere Verwendung, die nicht vom Hersteller empfohlen wird, kann zu Feuer, elektrischen Schlägen oder Verletzungen von Personen führen.
3. Entfernen Sie die Verpackung und stellen Sie sicher, dass der FAN unbeschädigt ist. Verwenden Sie im Zweifelsfall kein Gebläse und wenden Sie sich an Ihren Lieferanten.
4. Lassen Sie Kinder nicht mit Teilen des Pakets spielen.
5. Prüfen Sie vor der Verwendung des Gebläses, ob die auf dem Typenschild angegebene Spannung mit der Netzspannung in Ihrer Wohnung übereinstimmt.
6. Äußerste Vorsicht ist geboten, wenn das Gebläse von Kindern oder Invaliden oder in der Nähe von Kindern oder Invaliden benutzt wird und wenn das Gebläse unbeaufsichtigt betrieben wird.
7. Vermeiden Sie die Verwendung von Verlängerungskabeln, da sich das Verlängerungskabel überhitzen und ein Brandrisiko darstellen kann.
8. Ziehen Sie nicht am Netzkabel, um die Verbindung zur Stromquelle zu trennen. Fassen Sie zum Herausziehen immer den Stecker an.
9. Führen Sie keine Gegenstände in das Gebläse ein, da dies zu einem elektrischen Schlag führen oder das Gebläse verletzen oder beschädigen kann. Blockieren oder manipulieren Sie das Gebläse in keiner Weise, während es in Betrieb ist.
10. Lassen Sie das Gebläse nicht unbeaufsichtigt. Ziehen Sie immer den Stecker des FAN aus der Steckdose, wenn er nicht in Betrieb ist.
11. Dieses Gebläse ist nicht für den Einsatz in nassen oder feuchten Räumen

vorgesehen. Stellen Sie ein FAN niemals so auf, dass es in eine Badewanne oder einen anderen Wasserbehälter fallen kann.

12. Verwenden Sie den FAN nicht im Freien.
13. Trennen Sie das Gebläse vom Stromnetz, wenn es nicht in Gebrauch ist und bevor Sie Wartungs- oder Instandhaltungsarbeiten durchführen.

**WARNUNG:** *Der Hauptnetzschalter und der Ein/Aus-Schalter dürfen nicht als alleiniges Mittel zum Trennen der Stromversorgung verwendet werden. Ziehen Sie immer den Netzstecker aus der Steckdose, bevor Sie das Gerät warten oder bewegen.*

14. Trennen Sie das Gebläse immer von der Stromversorgung, wenn Sie es von einem Ort zum anderen bewegen.
15. Halten Sie den Ventilator sauber und halten Sie ihn in gutem Zustand (wenden Sie sich an eine autorisierte Kundendienststelle).
16. Verwenden Sie nur empfohlene Teile (nicht originale Teile können gefährlich sein und führen zum Erlöschen Ihrer Garantie).
17. Bei Nichtgebrauch an einem sicheren, trockenen, kindersicheren Ort aufbewahren.
18. Dieses Gerät kann von Kindern ab 8 Jahren und Personen mit eingeschränkten physischen, sensorischen oder mentalen Fähigkeiten oder mangelnder Erfahrung und Kenntnissen verwendet werden, wenn sie in sicherer Weise beaufsichtigt oder unterwiesen wurden und die damit verbundenen Gefahren verstehen. Kinder dürfen nicht mit dem Gerät spielen. Die Reinigung und Wartung des Benutzers darf nicht von Kindern ohne Aufsicht durchgeführt werden.

**WARNUNG** : *Um die Gefahr eines Stromschlags zu vermeiden, ziehen Sie bei Nichtgebrauch und vor der Reinigung den Stecker aus der Steckdose. Wenn das Netzkabel beschädigt ist, muss es durch den Hersteller oder seinen Kundendienst oder eine ähnlich qualifizierte Person ersetzt werden, um eine Gefährdung zu vermeiden.*

**TEILNAME**

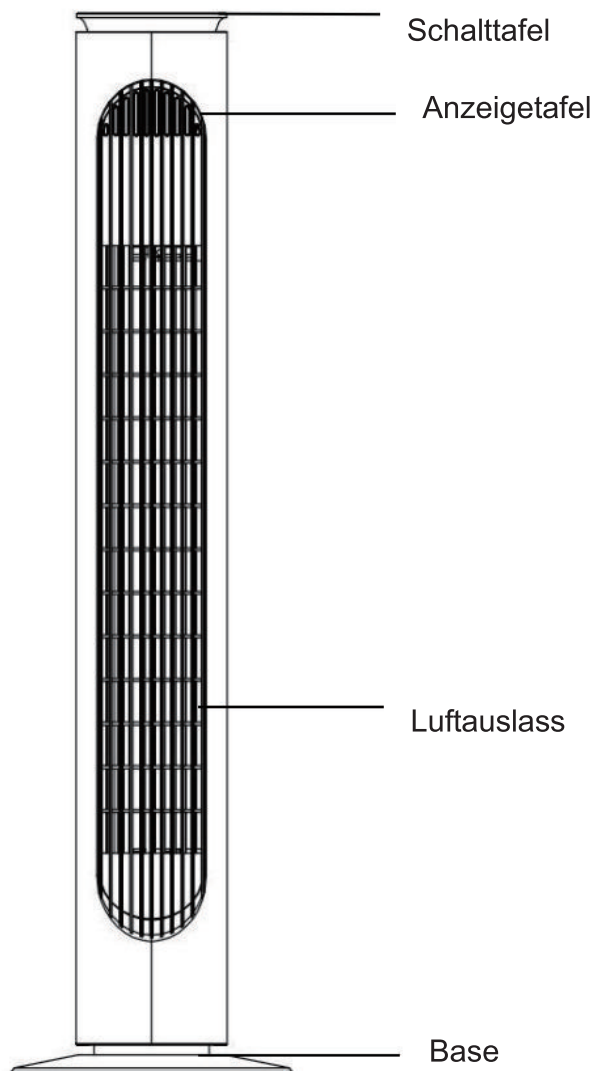

## ZUSAMMENFASSUNG

Die Basis des Turmventilators besteht aus zwei Teilen, die um die Schwingungsbasis passen. Beide Teile passen leicht zusammen.

1. Befestigen Sie zuerst die vordere Hälfte des Sockels, richten Sie die Löcher im Sockel auf das Schraubenloch im Schwingungssockel aus und führen Sie das Netzkabel am Sockel nach oben.
2. Schnappen Sie dann die hintere Hälfte der Basis auf die vordere Hälfte und befestigen Sie sie mit der mitgelieferten Kunststoffmutter, die im Uhrzeigersinn geschraubt wird. (Abbildung 1)

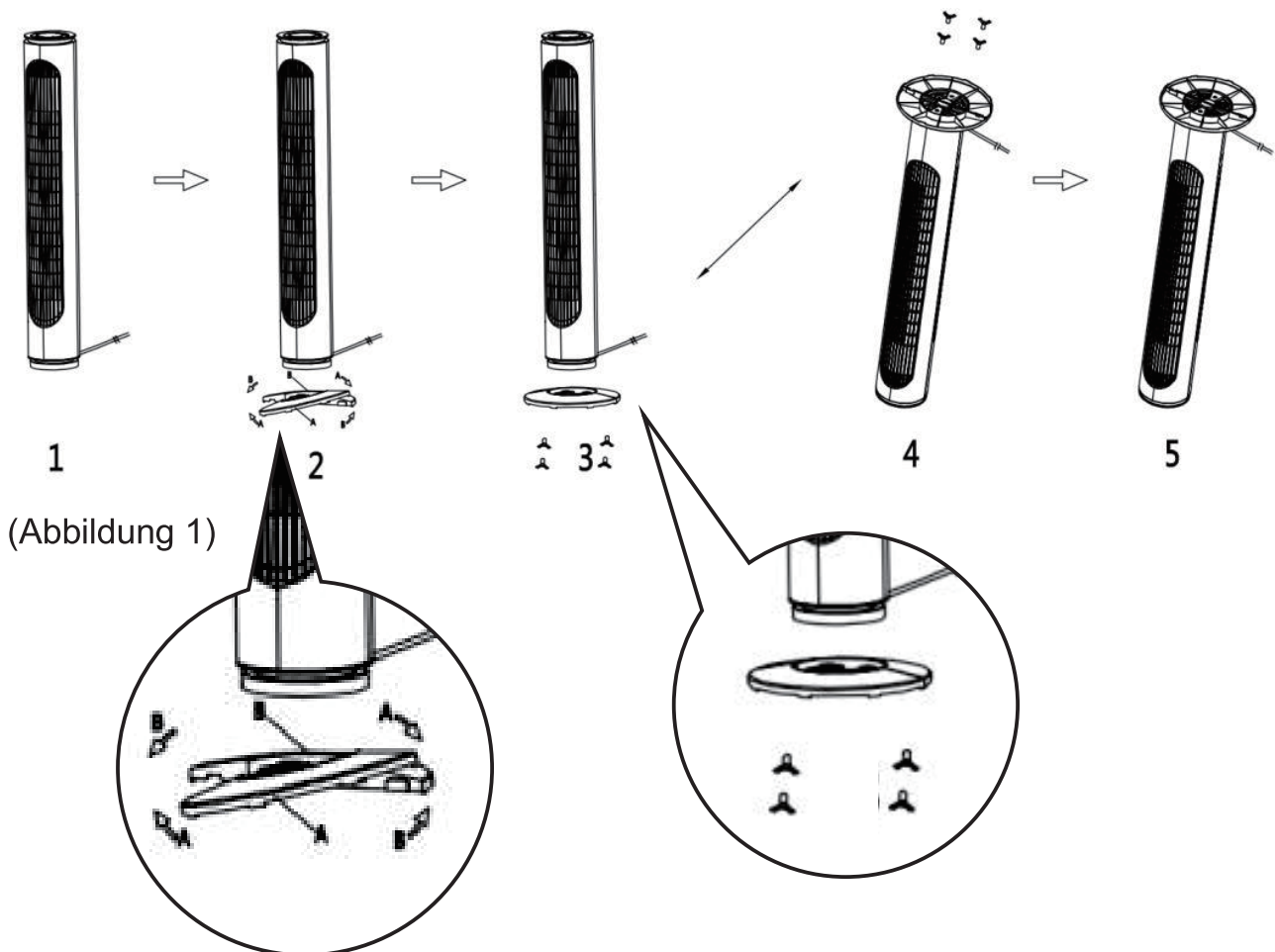

## FERNBEDIENUNG

1. Legen Sie eine "CR2025"-Batterie (mitgeliefert) ein.
2. Die Ein/Aus-Taste der Fernbedienung ist als solche gekennzeichnet. Alle mit der Fernbedienung ausgeführten Funktionen arbeiten identisch mit den manuellen Bedienelementen. (ABBILDUNG 2).

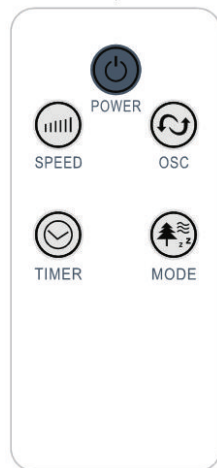



(ABBILDUNG 2)

## NUTZUNG

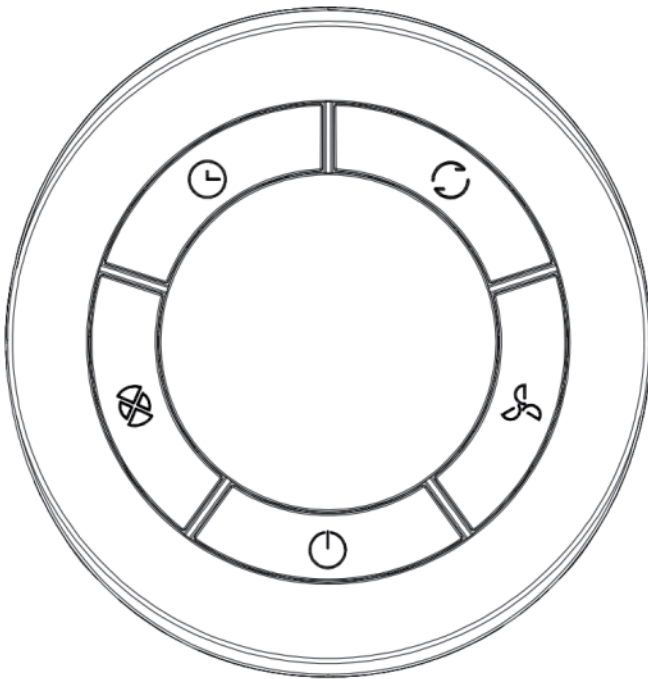











Das Gebläse kann mit den manuellen Bedienelementen am Gebläse (wie in Abbildung 3 dargestellt) oder mit Ihrer Fernbedienung (wie in Abbildung 2 dargestellt) bedient werden.



(ABBILDUNG 3)

1. Stellen Sie den FAN auf eine geeignete ebene Fläche. Schließen Sie das Kabelset an eine 220-240V~ Steckdose an.
2. **LEISTUNG** : Schalten Sie den Ventilator ein, indem Sie die Taste '' drücken; Schalten Sie ihn ab indem Sie die  Taste noch einmal drücken.



3. **GESCHWINDIGKEIT**  : Sie können die Lüftergeschwindigkeit auf die gewünschte Stufe einstellen: niedrig (  ), mittel (  ) oder hoch (  ), indem Sie '  ' drücken. Die eingestellte Drehzahl wird auf der LED-Anzeigetafel angezeigt (siehe Abbildung 4).
4. **MODUS**  : Durch Drücken der '  '-Taste wird der VENTILATOR in den NORMAL-Modus, den NATUR-Modus und den SCHLAF-Modus versetzt (siehe Abbildung 4).
- NORMAL-Modus  : Der Ventilator nimmt seine Arbeit mit jeder von Ihnen eingestellten Geschwindigkeit auf.
  - NATÜRLICHER Modus  : Der Lüfter beginnt mit hoher (15 s), mittlerer (15 s) und niedriger (15 s) Geschwindigkeit zu arbeiten und arbeitet gemäß dieser Wiederverwertung.
  - SCHLAFMODUS  : Wenn Sie den Modus auf hohe Geschwindigkeit einstellen, arbeitet der Lüfter bei hoher Geschwindigkeit nach 30 Minuten, geht dann nach 30 Minuten auf mittlere Geschwindigkeit und dann auf niedrige Geschwindigkeit über, bis der Lüfter nicht mehr funktioniert.
5. **TIMER**  : Der Ventilator ist mit einer Zeitschaltuhr ausgestattet, mit der Sie die Betriebsdauer von 1 Stunde bis 10 Stunden einstellen können (siehe Abbildung 4).
6. **OSZILLATION**  : Durch Drücken der '  '-Taste wird die Oszillationsfunktion gestartet und gestoppt.



ABBILDUNG 4

7. Kabelhaken: Der Kabelhaken ist mit einem Benutzerhandbuch verpackt, nehmen Sie ihn heraus und installieren Sie ihn auf der Rückseite des Produkts. Hängen Sie das Netzkabel am Kabelhaken auf, wenn der Lüfter nicht verwendet wird. (ABBILDUNG 5)

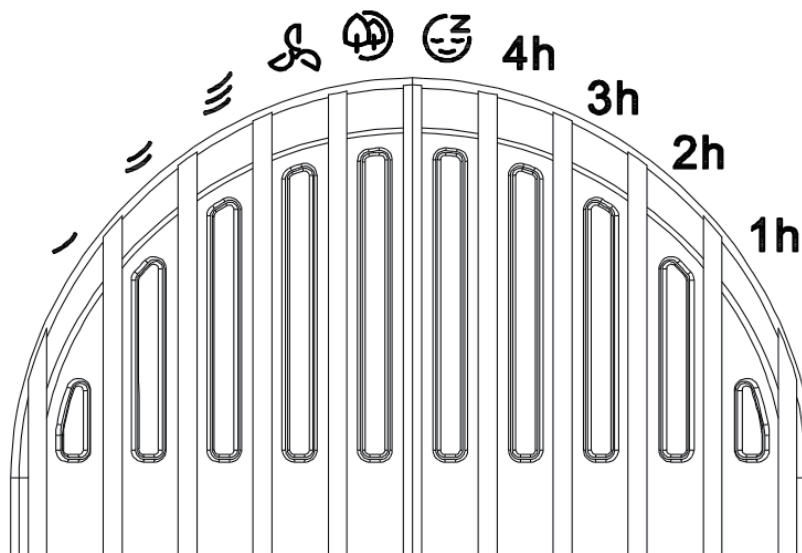
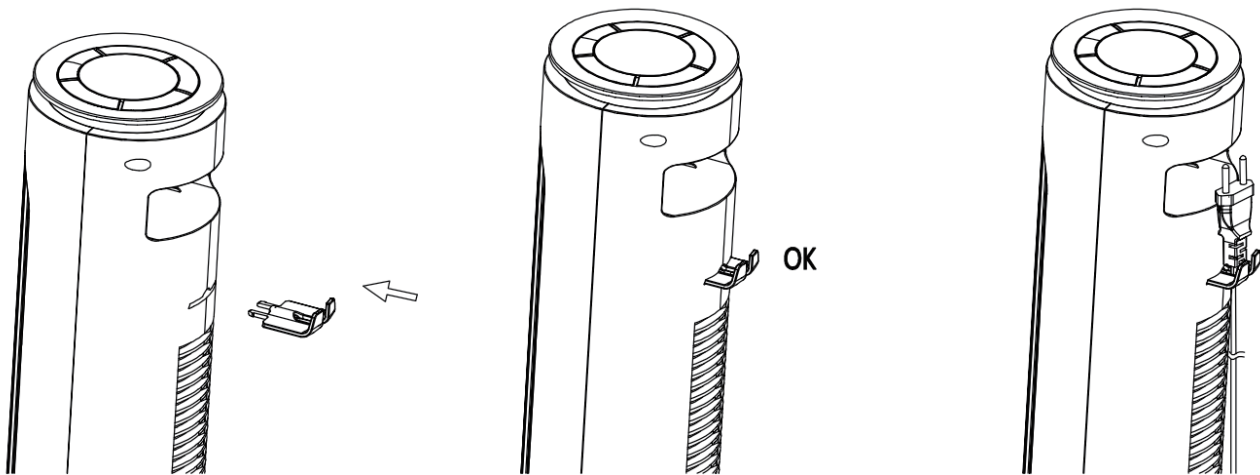

(ABBILDUNG 5)

## WARTUNG

1. Dies darf nur von einer autorisierten Kundendienststelle, wie z.B. Ihrem örtlichen Händler oder einem für elektrische Reparaturen qualifizierten Vertreter, durchgeführt werden.
2. Wenn das Gerät extern gereinigt werden muss, stellen Sie sicher, dass es

ausgeschaltet und vom Stromnetz getrennt ist. Verwenden Sie zur allgemeinen Reinigung ein weiches Tuch oder einen Lappen. Um hartnäckigeren Schmutz oder Ruß zu entfernen, wischen Sie das Gerät mit einem Tuch ab, das mit warmem Seifenwasser angefeuchtet wurde. Verwenden Sie keine Lösungsmittel (z.B. Verdünner), da diese das Kunststoffgehäuse beschädigen können.

**Dieses Gerät ist nicht zur Verwendung durch Personen (einschließlich Kinder) mit eingeschränkten physischen, sensorischen oder geistigen Fähigkeiten oder mangelnder Erfahrung und Kenntnissen bestimmt, es sei denn, sie wurden von einer für ihre Sicherheit verantwortlichen Person beaufsichtigt oder in die Verwendung des Geräts eingewiesen.**

**Kinder sollten beaufsichtigt werden, um sicherzustellen, dass sie nicht mit dem Gerät spielen.**

#### Korrekte Entsorgung dieses Produkts



Diese Kennzeichnung weist darauf hin, dass dieses Produkt in der gesamten EU nicht mit anderen Haushaltsabfällen entsorgt werden sollte. Um eine mögliche Schädigung der Umwelt oder der menschlichen Gesundheit durch unkontrollierte Abfallentsorgung zu verhindern, recyceln Sie es verantwortungsbewusst, um die nachhaltige Wiederverwendung von Materialressourcen zu fördern. Um Ihr gebrauchtes Gerät zurückzugeben, benutzen Sie bitte die Rückgabe- und Sammelsysteme oder wenden Sie sich an den Händler, bei dem das Produkt gekauft wurde. Sie können dieses Produkt zum umweltgerechten Recycling abgeben.

DE

Wenn Sie Fragen haben, wenden Sie sich bitte an unser Kundendienstzentrum.

Unsere Kontaktdaten stehen unten:



0049-0(40)-88307530



service@aosom.de

ADRESSE DES IMPORTEURE:

MH Handel GmbH  
Wendenstraße 309  
D-20537 Hamburg  
Germany  
IN CHINA HERGESTELLT

