

Assembly video please scan the QR code.



ELECTRIC SCOOTER

*Suitable for children of 7-14 years old; Max weight: 50 kg.

IMPORTANT, RETAIN FOR FUTURE REFERENCE: READ CAREFULLY

OWNER/OPERATOR'S MANUAL

CAUTION: Read and understand this manual thoroughly before operating and handling the electric scooter, please follow all safety procedures and warnings to reduce the risk of riding the scooter.

 **WARNING:**

Not for children under the age of 7 years old.

MAKE SURE THE POWER SWITCH IS TURNED OFF AFTER USING EACH TIME.

NOTE: The illustrations in the manual are for reference only. The illustrations may not reflect the exact appearances of the current product. Specifications are subject to change without prior notice.

Table of Contents

Security and Admissions

Safety and Warnings

Before Starting

Assembling

Adjustments and Operation

Equipment Maintenance

Before Mounting

Repair and Maintenance

Problem Solution

Important Cautions

Security and Admissions

⚠ WARNING: Riding an electric scooter can be a dangerous activity. Certain circumstances may cause the components to fail without fault of the manufacturer. A Scooter can and has the intention of accelerating so that it is possible to lose control, fall and / or be in dangerous situations that can not be avoided even if care, instruction or experience is taken care of. If this happens, you may be injured or killed, even when using safety equipment and other safety precautions. **DRIVE AT YOUR OWN RISK AND ALWAYS USE THE COMMON SENSE.**

This manual contains many warnings and precautions about the consequences of not inspecting, maintaining or properly using the electric scooter. Since any accident can cause serious injury or even death, we will not repeat the warning of possible serious injury or death whenever this possibility is mentioned in this manual.

SUITABLE DRESS TO MOUNT

Always wear appropriate protective equipment such as:

- Safety helmet approved. (Hull may be legally required by local law or regulation in your area.)
- Elbow and knee pads.
- Long-sleeved shirt, long pants.
- Gloves.
- Sneakers with high laces and smooth sole, never ride barefoot or with sandals, and make sure that the cords fit and stay out of the way of the wheels and the drive system.

PARENT USE AND SUPERVISION

THE SCOOTER PILOT SHOULD NOT EXCEED THE WEIGHT LIMIT OF 50KGS. Pilot weight does not always mean that a person's size is adequate to fit or maintain control of the scooter.

This manual contains very important safety information. It is your responsibility to thoroughly review this information and ensure that all drivers understand all warnings, cautions, instructions and safety issues and ensure that all riders are able to safely and responsibly use this scooter. You are advised to be periodically to review and reinforce all information in this manual with all drivers, and to check and maintain your scooter to ensure your safety.

THE RECOMMENDED AGE OF THE DRIVER IS 7 YEARS OLD OR MORE. Any rider who can not fit comfortably on the scooter should not try to ride it. A parent's decision to allow their child to use the scooter should be based on the child's maturity, ability, and ability to follow the rules.

Do not touch the engine or the brakes of the motorcycle when in use or immediately after use as these parts can reach very high temperatures.

Keep this scooter away from small children and remember that it is designed to be used only by people who feel at least completely competent and comfortable while using this product.

PARENT USE AND SUPERVISION

- Check and respect local laws or regulations that may affect where the electric scooter may be used.
- Always drive defensively. Beware of obstacles that may catch on your wheel and force you to turn abruptly or lose control. Be careful to avoid pedestrians, other obstacles (such as skaters, scooters, scooters, etc.), children or animals that can get in your way. Always respect the rights and property of others.

- Do not activate the speed control on the handle unless it is on the motorcycle and in a safe, outdoor environment that is adequate to withstand the abuse of jumping, skidding or any other type of misuse or pirouette.
- Hold the handlebars with both hands at all times.

Safety and Warnings

- Never allow more than one person to ride the scooter.
- Never use near steps, water or swimming pools.
- Keep fingers and other body parts away from the belt, engine, steering system, steering wheels, and all other moving parts.
- Never drive while using a cell phone or headset.
- Never tow the scooter to another vehicle or pull anyone or anything.
- Never immerse the scooter in water, electrical and transmission components can be damaged by water or other possible risk situations.
- Mount only on flat and dry surfaces such as pavement or flat floor, without loose material such as sand, leaves, stones or gravel. Water, mud, ice, bumps, uneven, slippery or uneven surfaces can affect traction and contribute to a possible loss of control. Avoid excessive speed that can occur from descents that can cause the loss of control.
- Do not drive at night or in areas with limited visibility.
- Do not mount in enclosed areas or on potentially damaging surfaces such as carpets or floors.

Before riding, you should check the following for the scooter:

- Make sure the brake system is working properly.
- All components are properly fastened and are operating according to manufacturer's specifications.
- Components must be maintained and repaired in accordance with factory-authorized replacement parts with installation performed by dealers or other qualified individuals.

Using the Charger

- The charger should be checked regularly in case of damage to the cable, plug, cover or other parts. In the event of such damage, the scooter must not be charged until the charger has been repaired or replaced.
- Use only with the charger recommended by the supplier.
- Always be careful when loading.
- The charger is not a toy and should be operated by an adult.
- Never operate the charger near flammable or liquid materials.
- Disconnect the charger and unplug from the scooter with caution not in use.
- Do not exceed recommended charging time.
- Always disconnect the charger from the scooter before washing or cleaning with any liquid.

LACK OF ATTENTION TO PREVIOUS LIST WARNINGS INCREASE THE POTENTIAL RISK OF SERIOUS INJURY POTENTIAL. APPROPRIATE USE OF ATTENTION WHEN MOUNTING AND ALWAYS USE PROTECTIVE EQUIPMENT.

IMPORTANT

To ensure that the batteries are fully charged between uses but not over-charged, please follow the recommended charging times. Battery overcharging does not result in longer running time; However, it merely damages the batteries and reduces their lifespan.

Before starting

⚠ WARNING: Remove all packaging and items from the display box. Make sure the ignition switch is in the "OFF" position before assembling the scooter.

Estimated Assembly Time

- Allow up to 25 minutes for the assembly, not including the initial loading time.
- Allow a maximum of 8 hours for the initial charge.

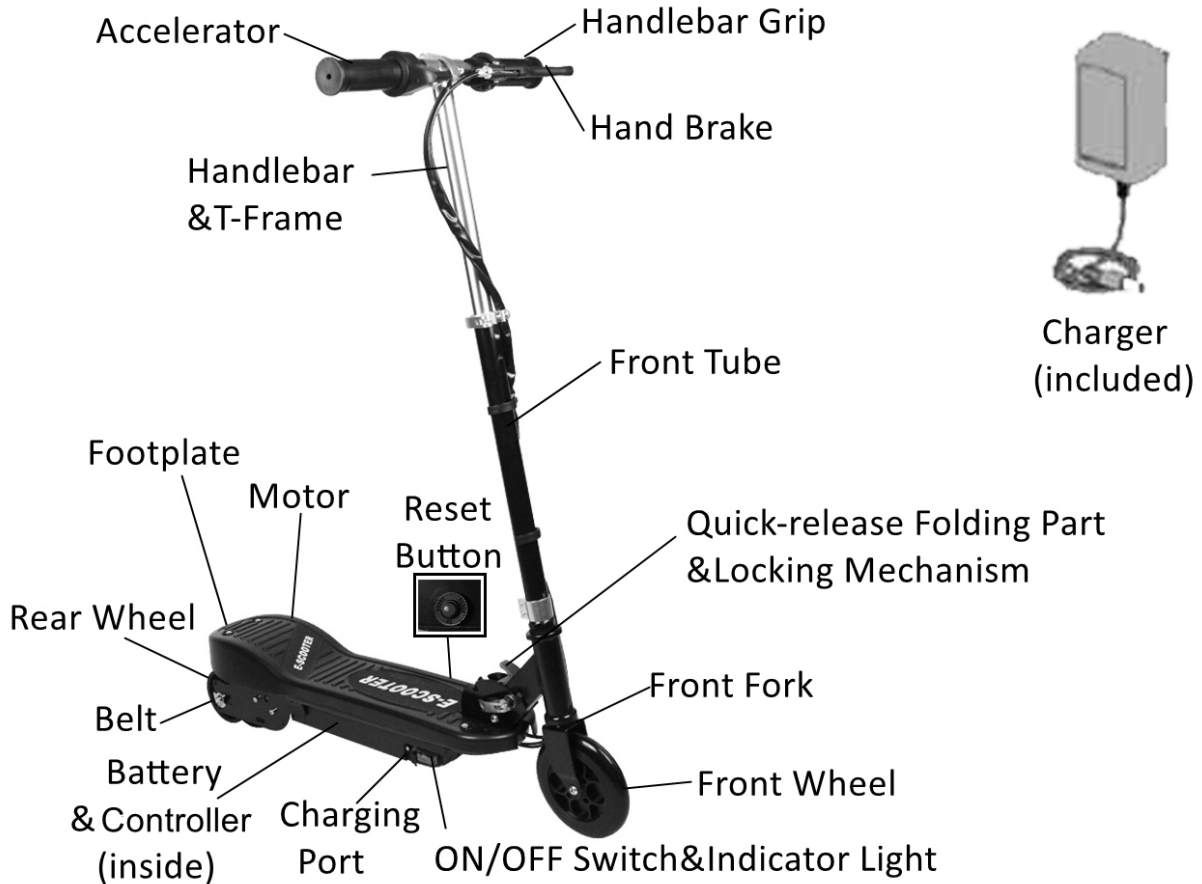

Tools Required & Included:

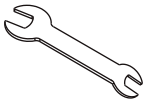

- 1* 8mm / 10mm wrench (to adjust the Screw of the Rear Brake)
- 1* 13mm / 15mm wrench (to adjust the Screws of the Rear Wheel or to assemble the Saddle)

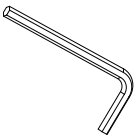

- 2* 5mm hex wrench (to assemble the Front Wheel)
- 1* 2.5mm hex wrench (to adjust the Screw of the Accelerator)
- 1* 4mm hex wrench (only for the one with the plastic covers for belt and motor to remove)

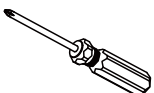

- 1* Phillips (Screw Driver)

Assembling

Front Wheel&Handlebar Assembly

Front Wheel Assembly



1. Turn the front fork in the flat position.



2. Take out the front wheel and the 2*5mm hex wrench to assemble.



3. Take out the screw of the axle in the front wheel.



4. Use 1*5mm hex wrench to lead and insert the axle to the hole of the front fork.



5. Insert the screw of the axle to the hole of the front fork.



6. Use the 2* 5mm hex wrench to insert the screw of the axle and fix with one hex wrench.



7. Twist the other hex wrench to tighten the screw with the axle and the front fork.



How to unfold the scooter

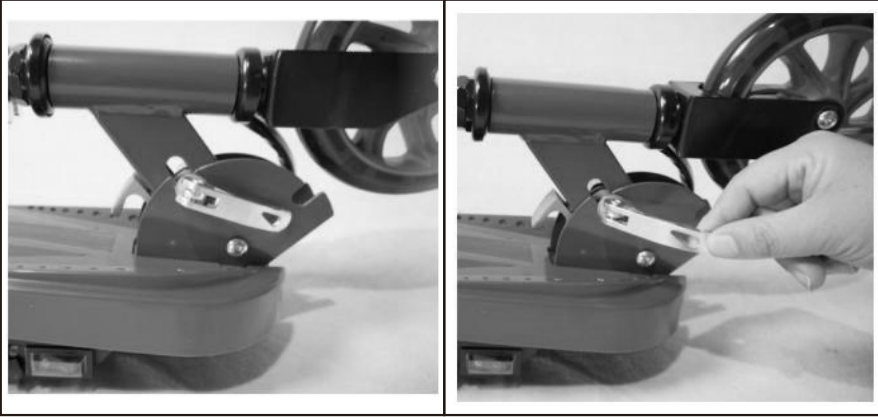

1. Release the locker of the locking mechanism.



2. Use the finger to lift up the hook of the folding part.

3. Unfold the front tube to fully upright position



4. Twist the locker of the locking mechanism then tighten it fully and lock it tighten before ride.

Handlebar Assembly



1. Lift up the locker in the T-bar of the handlebar.



2. Insert the right handlebar of accelerator and use the finger to press the snap pin to insert and fix with the hole in the T-bar of the handlebar.



3. Insert the left handlebar of hand brake and use the finger to press the snap pin to insert and fix with the hole in the T-bar of the handlebar.



4. Press down and tighten the locker in the T-bar of the handlebar.

How to adjust the height



The height of the front tube is adjustable.

1. Open the locker of the front tube and lift up the T-bar to the first position with the snap pin in the front tube.



2. Press the snap pin and lift up or down the T-bar to adjust the height.



3. Lock and tighten fully the locker in the front tube.

Adjustments and Operation

Unfolding and Folding

The scooter is shipped in the folded and locked position. To unfold, lift the quick release handle on the opposite side. This is an adjustable spring-loaded handle (fig.2). Turn the spring loaded handle. This will allow you to lift the handlebars to the upright position. Lock the spring-loaded handle into the small round guide hole. Clamp down the quick release handle. Check for a secure lock. Reverse this procedure to fold. There is a tightness control adjustment nut on the spring-loaded handle.

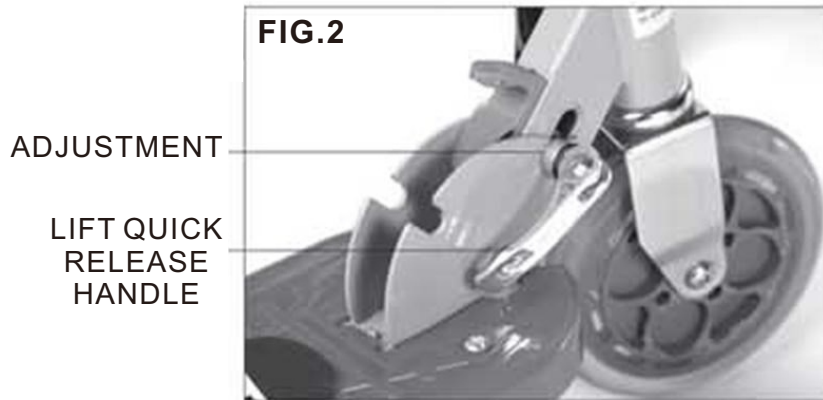

Handlebars

Insert grips into handlebar T-Frame as shown in (fig.3). Be sure that snap pins fit into, and lock, the small holes located at the top of the T-Frame. With the handlebars in the upright and locked position, and the rider standing on the platform with ONE FOOT on the brake, adjust the handlebar height to just below the rider's waistline. This is accomplished by loosening the height adjuster (fig.3) while holding and tightening height adjuster. Be sure height adjuster is tight again.

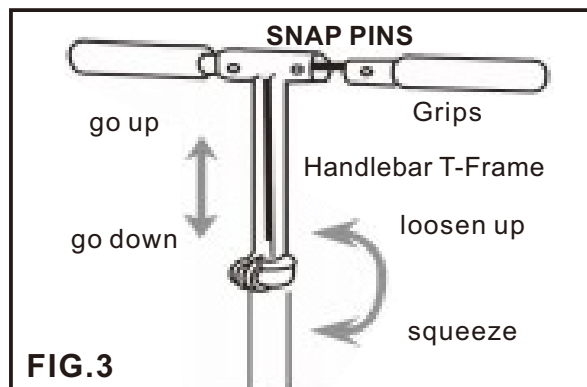

⚠ Installation of Seat (For models with seat only)

Press down the seat column into the hole on the main board, Ensure the snap pin pops out and lock the piece properly, and clip firmly. Insert the seat into the upper hole, use a spanner to tighten the locking nut, ensure the seat is stable to use. The seat can only be used with this product when the steering is completely locked. This must be checked by an adult prior to use.

Power Switch

The scooter is equipped with a power ON/OFF switch located the right side of the scooter footplate. When depressed to "ON", the power is on, and the motor and rear wheels cause the scooter to move forward. When depressed to "OFF", the power is off, the scooter is suggested to be charged on the position of "OFF".

Hand Operated with Accelerator

This scooter is equipped with a hand-operated accelerator located on the right hand side of the handlebars. Use four fingers to depress or release, with the other fingers placed on the side of the handlebar, control the magnitude of the acceleration.

Hand Operated Mechanical Brake

The rear wheel brake is engaged by depressing the brake lever located on the left hand side of the handlebar. This can be performed by using four fingers of the left hand, with the thumb placed on the handlebar itself. This is a friction brake. The harder it is pressed, the more "braking" action will be applied on the rear wheel. This brake has a micro device that will deactivate the power of the motor simultaneously.

Range and Speed

When fully charged the scooter will cover approximately 12km/h on level ground, with a 50kgs rider and the range is about 8-10km(up to 25-30minutes) on level ground and calm winds. Please note that these figures are estimates only, thus they may vary.

Steering Adjustment Nuts

You will need to periodically check the steering for looseness. The tightness of the steering can be adjusted by turning the round nut clockwise and locking the hex nut.

Charging

When shipped, the batteries are fully charged. Charging the batteries after every use is recommended. For extended battery life, avoid discharging batteries before they are completely recharged. Lastly, follow this one simple use. When the scooter starts to slow down on level ground, it is time to recharge. Try not to delay recharging your scooter.

Charging Procedure

With the charger in hand, locate the charge socket under the scooter. Plug the charger into the charging port. Next, plug the charger into the standard 100-240Volt electrical outlet(see fig.4).Charging temperature 10 to 35 C. Do not overcharge. When finished (Red light shows up on the charger),unplug charger from the outlet, and then the scooter. Make sure to replace the cap over the charging port.

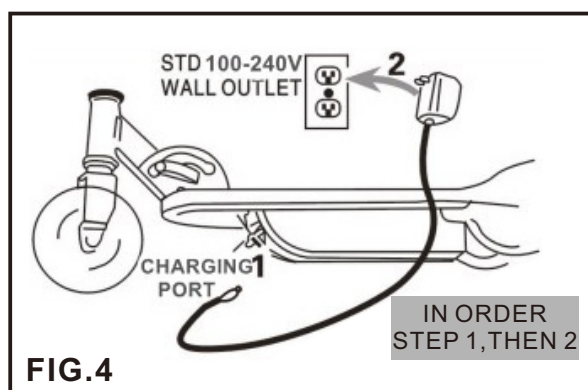

Scooter Operation

Always wear an approved helmet, eye protection, shoes and for inexperienced riders, we further recommend gloves, knee and elbow pads.

Before riding, be sure to have a clear unobstructed level path ahead of the rider. Firmly grab the handlebars with both hands. Place one foot onto the platform. Go ahead and push off with the other leg like riding any other foot scooter. Simultaneously, engage the motor by simply depressing the accelerator, located on the right-hand side of the handlebars. You will feel the power of the motor as you begin to raise the other leg off the ground. To disengage or slow/stop, depress the brake, located on the left-hand side of the handlebar. As you become a more skilled rider and familiarize with you new electric scooter, you will begin to use a combination of brake and power to achieve optimum operation. Be sure to recharge the batteries after using.

Charging the Battery

⚠ WARNING: Battery must be full charged before you ride your electric scooter.

Required components: Charger

- Initial battery charge time 8 hours.
- Charge after the first charge up to 6 hours.
- When the scooter is not in regular use the batteries need to be charged monthly to maximize their performance.

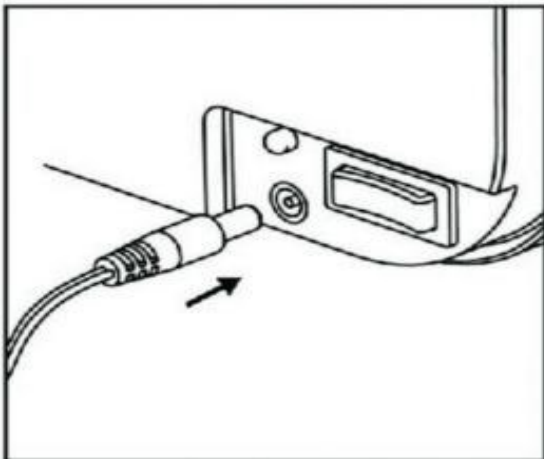

1. Make sure that the switch is in the off position before plugging in the charger. Insert the charger into the charge close on the right side of the battery case.

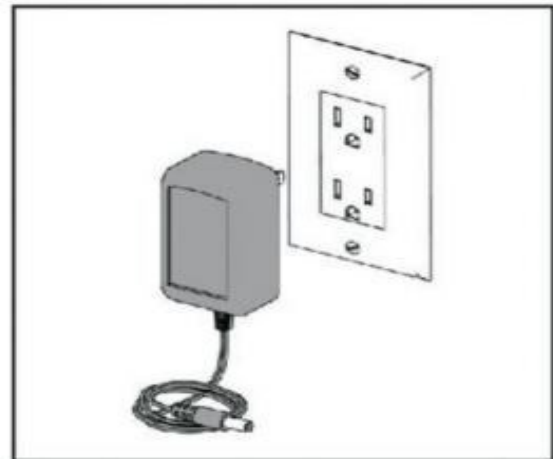

2. Plug the charger into a wall outlet. The light on the charger case will illuminate.

The Red Light indicates that the battery is charging.

The Green Light indicates that the battery is fully charged.

⚠ WARNING: Do not use this product for the first time until you have loaded the battery for at least 8 hours.

Failure to follow these instructions may damage the product.

Note: Batteries must be recharged at least once a month, even when the scooter is not being used. Failure to do so may result in your batteries no longer recharging.

Equipment Maintenance

Brakes

Check that the brakes are working correctly. When pressing the lever, the brake must provide a positive braking action. When applying the brake with the speed control on, the brake switch must stop the engine. Make sure the brakes are not skidding.

Frame, Fork and Handlebar

Check for cracks or broken connections. Although it is rare for frames to break, it is possible for an aggressive driver to crash into a curb or wall and double or break the frame. Acquire the habit of inspecting your motorcycle on a regular basis.

Wheel

Periodically inspect the wheels for excessive wear.

Safety equipment

Always wear the appropriate protective equipment as an approved safety helmet. Elbows and knee pads are recommended. Always wear athletic shoes (high-laced sneakers with rubber soles), never ride barefoot or with sandals, and always keep the laces tied and away from the wheel system, engine and unit.

Battery

Make sure that the power switch is OFF when the motorcycle is not in use. Never store the product in temperatures below freezing or below freezing. If it freezes, the battery will be permanently damaged.

Before Mounting

Before mounting always check the following:

Safety equipment

Always wear appropriate protective equipment such as:

- Safety helmet approved. (Hull may be legally required by local law or regulation in your area.)
- Elbow and knee pads.
- Long-sleeved shirt, long pants.
- Gloves.
- High-heeled shoes with rubber sole.

Brake

Check the brakes are working properly. When tightening the brake lever, the rear wheel must be reduced / stopped without undue strain. When applying the brake with the accelerator on the brake switch must stop the engine. Make sure that the brakes are not skidding when the lever is not being tightened. Do not ride the scooter if the brakes are not working properly.

Throttle

Once the ignition switch is in the "ON" position, the scooter will move when the throttle is twisted. Make sure that before the throttle is twisted that you are in an open and safe place to walk, that this in balance on the motorcycle and have both hands on the handles of the handlebar.

Wheel

Inspect wheels for excessive wear and replace if necessary.

Frame, Fork and Components

It is always important to check your scooter before driving. Check if it is cracked, or have worn, broken or loose components that need to be repaired or replaced before driving.

Battery

Always make sure that the ignition switch is in the "OFF" position when the motorcycle is not in use. Never store the product in freezing or below freezing temperatures. These low temperatures will permanently damage the battery.

WARNING: Always make sure you are in the open area safe for walking before you press the throttle. Never tell the accelerator without being on the bike in a balanced way, ready to mount in position with both hands on the handlebar controls.

It is always important to check your scooter before driving. Check for cracked, broken, worn or loose components that must be repaired or replaced before driving.

Repair and Maintenance

⚠ WARNING: Turn the power switch to "OFF" before performing any maintenance procedure.

Adjusting the brakes: Tools required: 10mm wrench

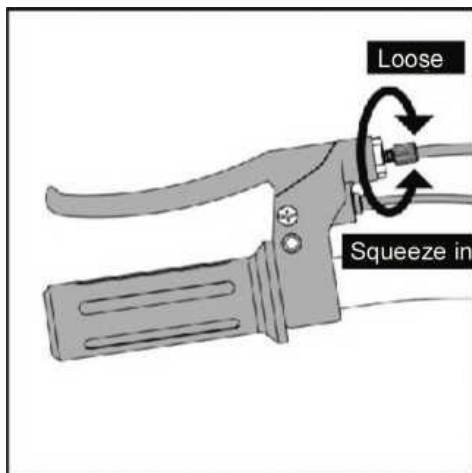

1. To adjust the brake cable wire, turn the adjuster drum on the brake lever clockwise (to loosen) or anti-clockwise (to tighten). Adjust the drum in small increments to the desired setting. If the brake still requires adjustment, proceed to the next step.

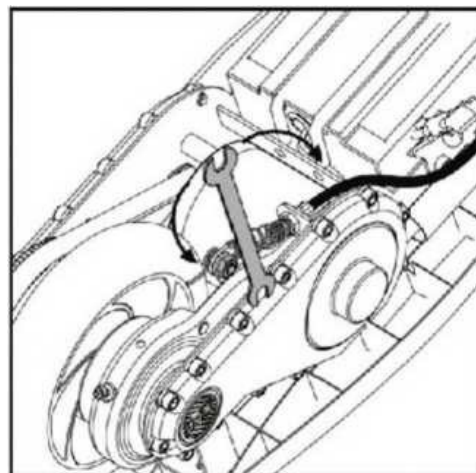

2. If the brake cable is still too tight, use a 10mm wrench to tighten the brake cable for additional adjustment on the cable. Make sure that the 10mm nut is tightened after adjustment.

⚠ WARNING: The brake may be capable of engaging and dragging the rear wheel if no scooter is applied and may cause damage to the rear tire. Practice using the brake in an open area without obstacles to become familiar with its operation and can make smooth and controlled stops.

Strap and Rear Wheel Replacement

Tools required: 4mm hex wrench, 5mm hex wrench, 13mm wrench, 10mm wrench, Phillips screwdriver.

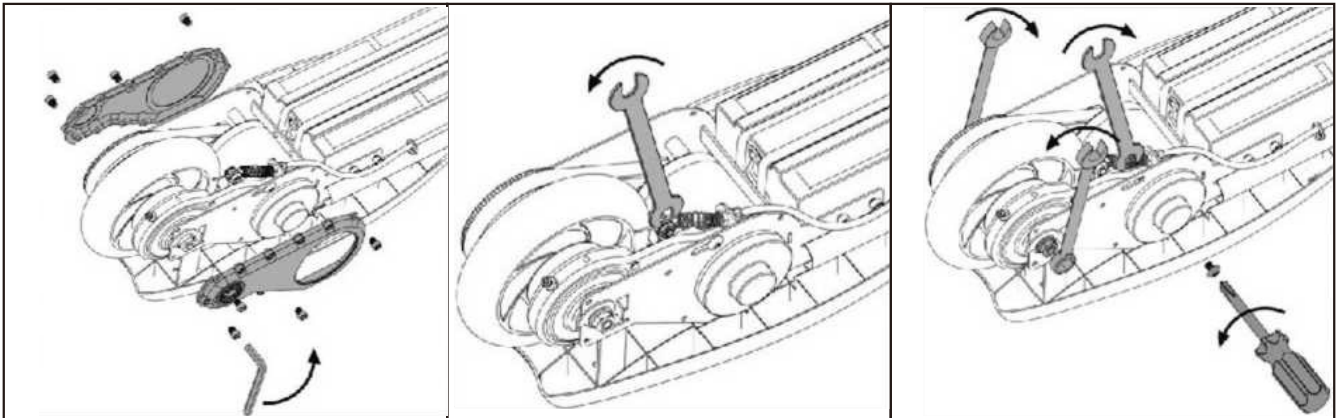

1. Using a 4mm hex wrench, remove the 4 bolts from the rear axle cover on both sides of the scooter. (Only for the scooter with covers.)

2. Loosen the caliper nut of the brake cable with a 10mm wrench.

3. Remove the brake arm with a Phillips screwdriver and 8mm wrench. Using two 13mm wrenches loosen the rear axle wheel nuts and adjusting washers and slide the strap out of the rear wheel pulley. Pull the wheel toward the rear of the frame.

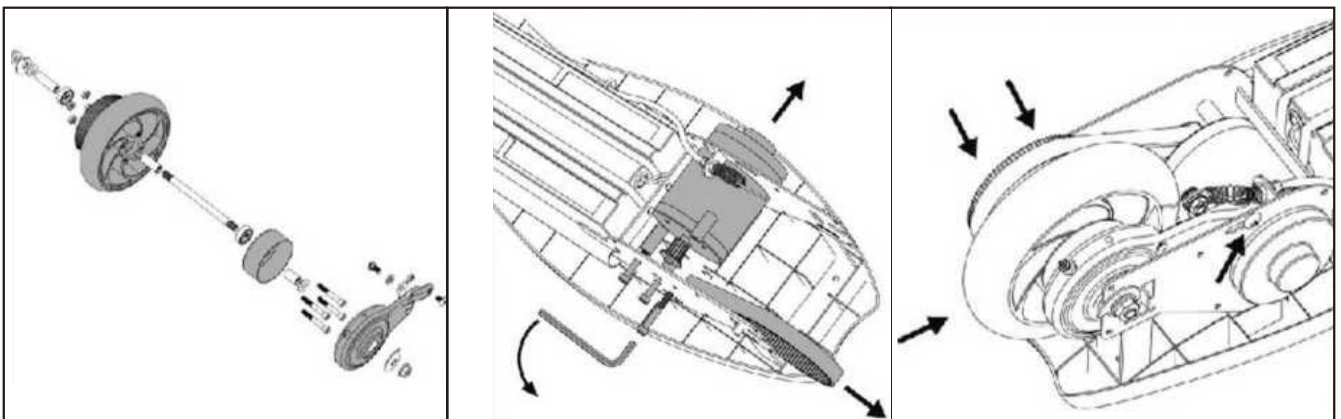

4. Note the location of all rear wheel equipment and be sure to reinstall all items correctly.

5. If replacing the belt, remove the engine bolts with a 5mm hex wrench. Slide the engine slightly out of the frame so there is enough space to remove / replace the belt in the motorcycle gear. Replace the spacers and re-tighten the feet.

6. Install the spare wheel into the frame and slide the belt back onto the pulley. Do not tighten the axle nuts yet. Install lever braking equipment, do not adjust yet.

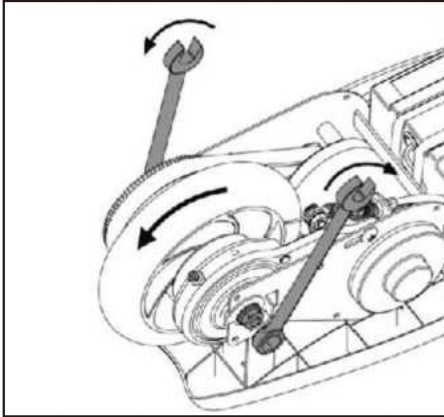

7. Ensure that the adjusting washers are correctly positioned against the frame. After tightening the axle nuts with a 13mm wrench check the alignment of the wheels and the tread of the belt by turning the wheel in the opposite clockwise direction by hand. You may need to adjust the washers to align the belt.

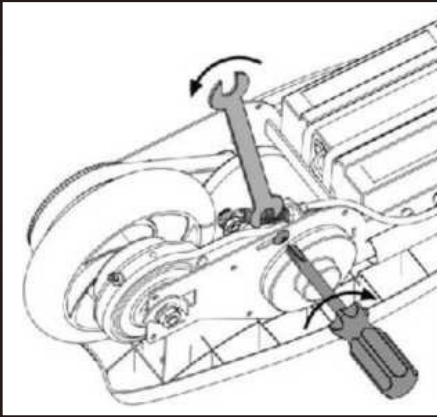

8. Re-tighten the brake arm bolt with a Phillips screwdriver and 8mm wrench.

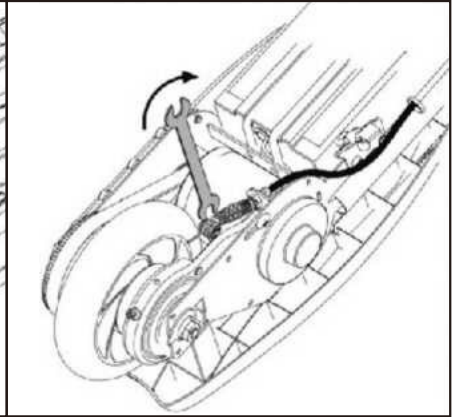

9. Re-tighten the brake cable nut slightly with a 10mm wrench.

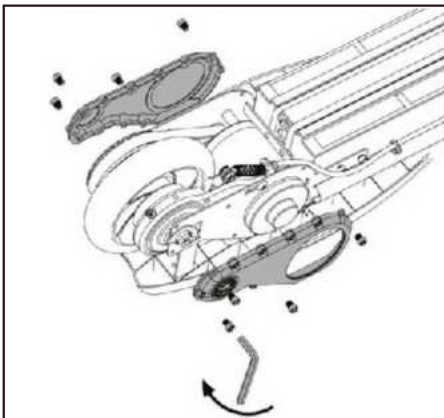

10. Reinstall the side covers with a 4mm Allen key. Do not over tighten the screws.

Adjusting the Strap

Tools required: 4mm hex wrench, two 13mm wrenches, 10mm wrench, Phillips screwdriver.

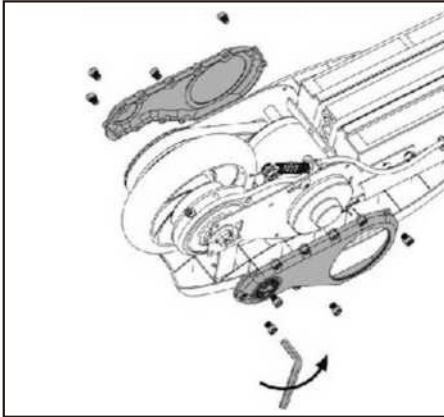

1. With a 4mm hex wrench remove the 3 screws on the protective cover on both sides of the scooter.

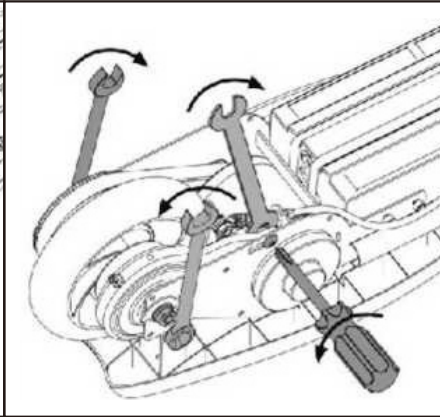

2. Loosen the brake arm with a Phillips screwdriver and 8mm wrench. Using two 13mm wrenches loosen the wheel nuts on the rear axle.

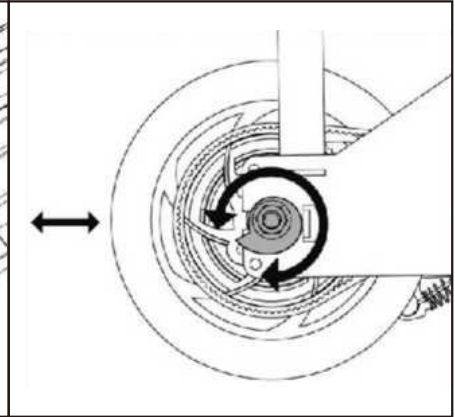

3. Turn the adjusting washers against the frame eyelash to increase or decrease the belt tension. The recommended belt tension is based on being able to bend the belt by approximately 90 degrees.

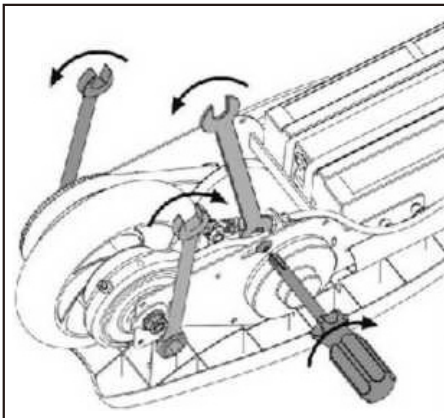

4. Make sure the wheel is aligned in the Frame and tighten the two axle nuts with a 13mm wrench. Re-tighten the brake arm with a Phillips screwdriver and 8mm wrench.

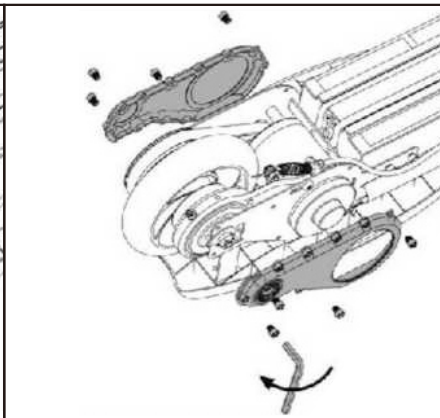

5. Reinstall the side covers with a 4mm Allen key. Do not over-tighten the screws.

Front Wheel Replacement

Tools required: Two 5mm hex wrenches.

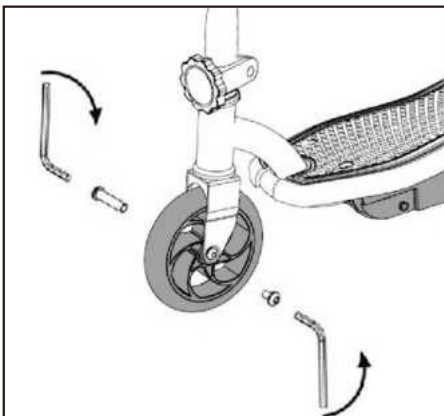

1. Using two 5mm hex Wrenches loosen and remove the front axle by turning the keys to the left.

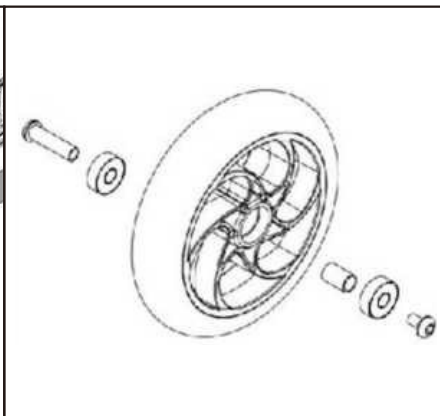

2. Reinstall the spare wheel verifying the order to ensure the location of all components.

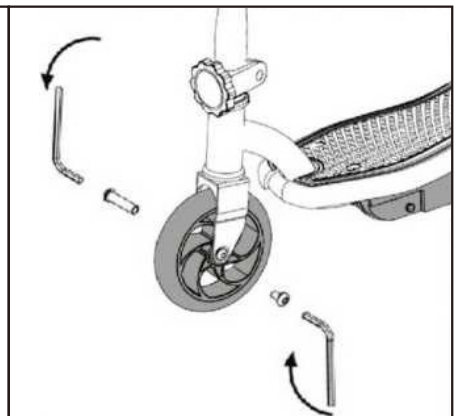

3. Reinstall the parts and tighten with a 5mm hex wrench in a clockwise direction.

Remove the Footplate

Tools required: Phillips (Screw Driver).

The footplate(platform) is removable to gain access to the batteries. Simply remove the four deck screws with a Phillips screwdriver, and lift off the platform. Reverse procedure to replace.

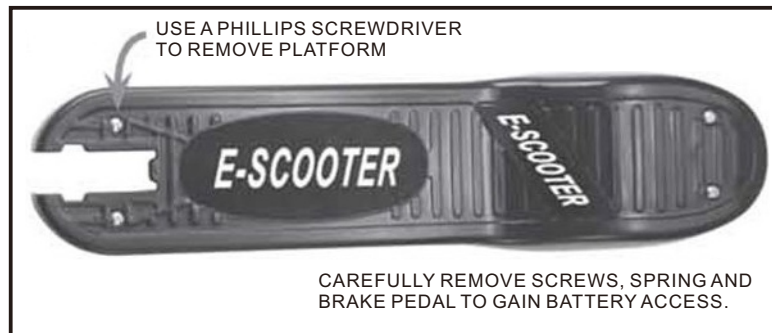

Drive Belt Adjustment and Replacement

Periodic adjustment of the drive belt is highly required. The belt will become loose after hours of operation. Thus, when this happens, the belt will make a popping sound while accelerating. When this occurs, you must tighten the drive belt immediately. To tighten the belt, slightly loosen near rear axle nuts and rotate the belt adjuster discs equally. Tighten axle nuts and recheck belt tension.

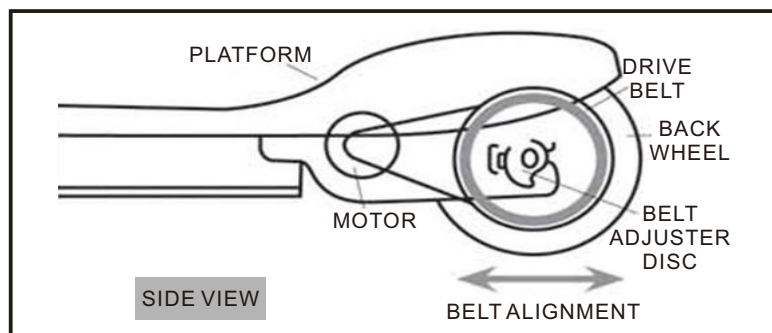

Drive Belt Alignment

If you experience either the drive belt coming off the drive gear or the wheel gear or rubbing against the scooter frame, there most likely is belt misalignment. To re-align, carefully place the scooter upside down on a sturdy surface (table, stool, etc.) and determine the direction of the belt-side movement. You will slightly need to move the rear wheel left or right to re-align. To do this, slightly loosen axle nuts and rotate the belt adjuster discs. Tighten axle nuts and check alignment by engaging power. Recheck alignment after riding, readjust if necessary.

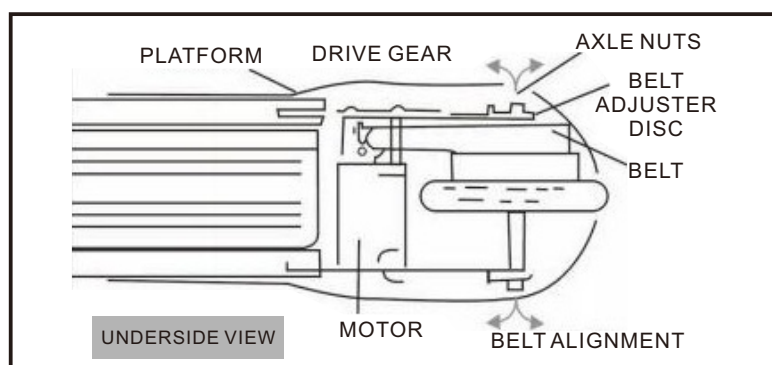

Care and Disposal of the Battery

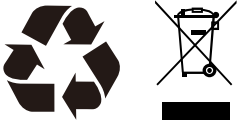

Do not store the battery in temperatures above 70 °F (21°C) or below 32°F (0 °C).

THIS SCOOTER CONTAINS LEAD-ACID SEALED BATTERIES TO BE RECYCLED . IN ACCORDANCE WITH ITS LOCAL AND STATE LAWS. PLEASE READ CAREFULLY AND UNDERSTAND THE INSTRUCTIONS FOR YOUR DISPOSAL.

Disposal: This product contains sealed lead-acid batteries that must be disposed of or recycled in an environmentally sound manner. Do not dispose of batteries in the household waste. Do not dispose of batteries in a fire as this may cause battery leakage or explode. Incineration, landfill disposal, and placement of lead-acid batteries sealed with household waste is prohibited by law in most areas. Return used batteries to an authorized battery lead-acid recycle or consult your local vehicle battery dealer.

⚠ WARNING: Do not mix old and new batteries. Do not mix alkaline, standard (carbon-zinc) or rechargeable (nickel-cadmium) batteries.

Do not store the battery in temperatures above 70 ° F (21 ° C) or below 32 ° F (0 ° C).

Charger

Use only the supplied battery charger. Input the charging port in the scooter battery case with the pin of the charger firstly before the plug into the socket. It can protect the charging port to be over current. If the charger is damaged, stop using it immediately and replace it with a charger Press recommended.

Wheel

Wheels and components of the transmission system are subject to normal wear and tear. It is the responsibility of the user to periodically check the wheels for wear and to adjust and replace the components of the drive train as necessary.

Problem Solution

ISSUE	Possible Cause	Solution
The scooter doesn't work	The Battery is undercharged	Fully charge the Battery. First charge should be 8 hours and up to 6 hours of recharge.
	The cables or connectors of are loosen or disconnected.	Open the footplate to check if the cables are connected with the controller.
	The Battery is damaged.	Change to a new set of Battery. The scooter is recommended to be charged frequently weekly. The battery will be deep damaged if it is not charged for long period.
	The Accelerator is broken by crash or violent pull.	Change to a new Accelerator.
	The Controller is broken by overload or over-current..	Change to a new Controller.
	The Motor is broken by overload or over-current.	Change to a new Motor.

The Scooter running time is short.	The battery is not charged to full.	The battery needs to be charged. Fully charge the battery. The first charge should be 8 hours and up to 6 hours of recharge.
The scooter stops working suddenly.	The Reset Button(Fuse) tripped. It is on the left side of the battery case, it will automatically fire and shut off if the motor is overloaded. Excessive overload (steep slope or too much weight of a user) could have caused the motor to overheat and trip the switch.	Press the Reset Button back and Restart the scooter. Verify all connectors and cables to ensure they are connected and adjusted.
The scooter runs slowly	The Brake are not set correctly.	Refer to the Brake Adjustment instructions.
	The scooter is overloaded.	Be sure not to overload the scooter with more than 50kg, maximum weight limit, steep slopes or towing objects behind the motorcycle. Avoid overloading the scooter, as the batteries and components used will wear out before long.
	The road situation is not suitable.	Inappropriate conditions of use Mount only on solid, flat, clean and dry surfaces such as pavement or level ground.
The scooter cannot be charged	The Charger is broken.	Change to a new charger.
	The Battery is damaged.	Change to a new set of battery. The scooter is recommended to be charged frequently weekly. The battery will be deep damaged if it is not charged for long period.
	The Reset Button(Fuse) tripped. It is on the left side of the battery case, it will automatically fire and shut off if the motor is overloaded. Excessive overload (steep slope or too much weight of a user) could have caused the motor to overheat and trip the switch, then the scooter cannot work and be charged.	Press the Reset Button back and Restart the scooter. Verify all connectors and cables to ensure they are connected and adjusted.
	The Charging Port is excessive current to short circuit.	Change to a new Charging Port.

Important Cautions

BATTERY CARE

1. Store the scooter and charge batteries at a temperature between 10 and 35°C. The higher the temperature, the faster the batteries will self-discharge. Always try to keep your batteries charged at all times. Inspect batteries occasionally and keep the terminals clean and connections tight.
2. Handle the batteries and charger with care. Do not overcharge. Refer to the charging times chart.
3. We suggest that you purchase additional batteries for extra power requirements.
4. We suggest that please input the charging port in the scooter battery case with the pin of the charger firstly before the plug into the socket. It can protect the charging port to not be over current.

RESET BUTTON

There is a Reset Button(Fuse) in the left side of the battery case, it will come out and the scooter will stop working or to be charged when the scooter is overloaded or over-current, please press it back to reset and restart the scooter then the scooter will work and be charged again.

Thank you for reading this manual!

Remember to always ride safely to enjoy your rides.

If you have any questions, please contact our customer care center.

Our contact details are below:



0044-800-240-4004



enquiries@mhstar.co.uk

IMPORTER ADDRESS:

MH STAR UK LTD

Unit 27, Perivale Park,

Horsenden lane South

Perivale, UB6 7RH

MADE IN CHINA

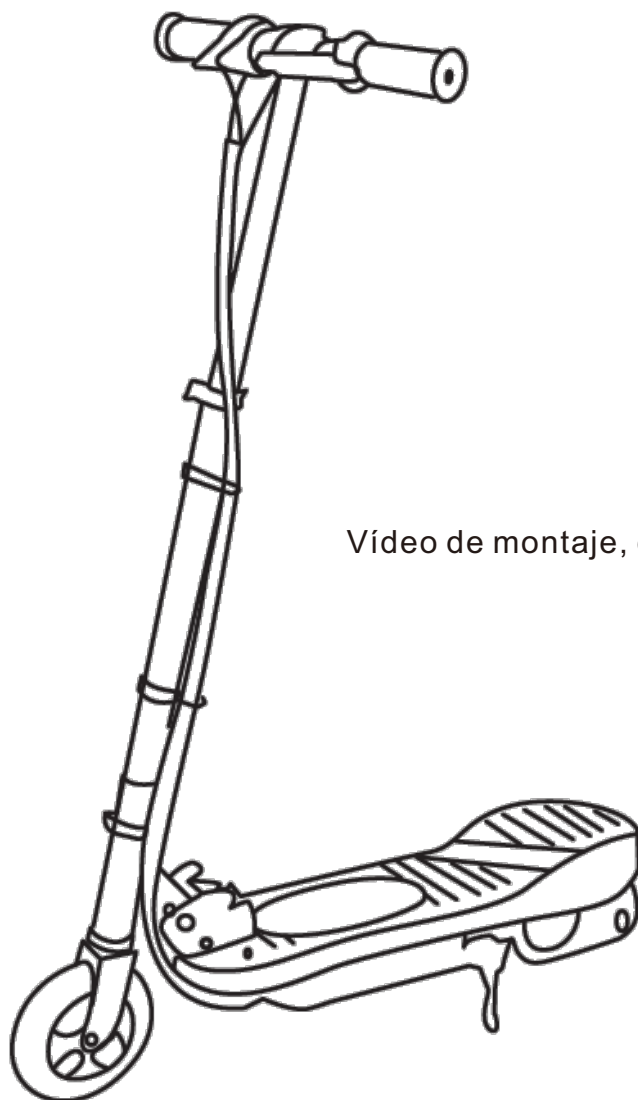

Vídeo de montaje, escanea el código QR.



PATINETE ELÉCTRICO

*Adecuado para los niños de 7 a 14 años; Peso máximo: 50 kg.

**IMPORTANTE, CONSERVAR PARA FUTURAS CONSULTAS:
LEER DETENIDAMENTE.**

ATENCIÓN: Lea y comprenda completamente este manual antes de usar y manipular el patinete eléctrico, siga todos los procedimientos y advertencias de seguridad.

ADVERTENCIA:

No apto para niños menores de 7 años

ASEGÚRESE DE QUE EL INTERRUPTOR DE ENCENDIDO ESTÉ APAGADO DESPUÉS DE UTILIZARLO CADA VEZ.

NOTA: Las ilustraciones de este manual son solo para referencia. Las ilustraciones pueden no reflejar la apariencia exacta del producto actual. Las especificaciones están sujetas a cambios sin previo aviso.

Tabla de contenido

Seguridad y Admisiones

Seguridad y advertencias

Antes de empezar

Montaje

Ajustes y uso

Mantenimiento del equipo

Antes del montaje

Reparación y mantenimiento

Solución de problemas

Precauciones importantes

Seguridad y Admisiones

⚠️ ADVERTENCIA: Conducir un patinete eléctrico puede ser una actividad peligrosa. Ciertas circunstancias pueden hacer que los componentes fallen sin culpa del fabricante. Un Scooter puede y tiene la intención de acelerar de manera que sea posible perder el control, caer y/o estar en situaciones peligrosas que no se pueden evitar, aunque se tenga cuidado, se sigan las instrucciones o se tenga experiencia. Si esto sucede, puede lesionarse o morir, incluso cuando use equipo de seguridad y otras precauciones de seguridad. **CONDUZCA BAJO SU PROPIO RIESGO Y UTILICE SIEMPRE EL SENTIDO COMÚN.**

Este manual contiene numerosas advertencias y precauciones sobre las consecuencias de no inspeccionar, mantener o utilizar correctamente el patinete eléctrico. Dado que cualquier accidente puede causar lesiones graves o incluso la muerte, no repetiremos la advertencia de posibles lesiones graves o la muerte cada vez que se mencione esta posibilidad en este manual.

ROPA ADECUADA PARA MONTAR

Utilice siempre equipos de protección adecuados, como:

- Casco de seguridad homologado. (El casco puede ser requerido legalmente por la ley o regulación local en su área).
- Coderas y rodilleras.
- Camisa manga larga, pantalón largo.
- Guantes.
- Zapatillas con cordones altos y suela lisa, nunca ande descalzo o con sandalias, y asegúrese de que los cordones calzan y no estorban con las ruedas y el sistema de tracción.

USO Y SUPERVISIÓN DE LOS PADRES

EL PESO DEL USUARIO NO PUEDE EXCEDER DE LOS 50 KG. El peso de un piloto no siempre significa que la talla de una persona sea la adecuada para encajar o mantener el control del scooter.

Este manual contiene información de seguridad muy importante. Es su responsabilidad revisar a fondo esta información y asegurarse de que todos los conductores entienden todas las advertencias, precauciones, instrucciones y cuestiones de seguridad y asegurarse de que todos los conductores son capaces de utilizar este scooter de forma segura y responsable. Se le aconseja que periódicamente revise y refuerce toda la información de este manual con todos los conductores, y que revise y mantenga su scooter para garantizar su seguridad.

LA EDAD RECOMENDADA DEL CONDUCTOR ES DE 7 AÑOS O MÁS. Cualquier conductor que no pueda caber cómodamente en el scooter no debe intentar conducirlo. La decisión de los padres de permitir que su hijo utilice el scooter debe basarse en la madurez, la capacidad y la habilidad del niño para seguir las normas.

No toque el motor o los frenos de la motocicleta cuando esté en uso o inmediatamente después de su uso, ya que estas partes pueden alcanzar temperaturas muy altas.

Mantenga este scooter fuera del alcance de los niños pequeños y recuerde que está diseñado para ser utilizado sólo por personas que se sientan al menos completamente competentes y cómodas mientras utilizan este producto.

USO Y SUPERVISIÓN DE LOS PADRES

- Compruebe y respete las leyes o reglamentos locales que puedan afectar al lugar donde se puede utilizar el scooter eléctrico.

- Conduzca siempre a la defensiva. Tenga cuidado con los obstáculos que puedan engancharse a su rueda y obligarle a girar bruscamente o a perder el control. Tenga cuidado de evitar a los peatones, otros obstáculos (como patinadores, patinetes, etc.), niños o animales que puedan interponerse en su camino. Respete siempre los derechos y la propiedad de los demás.
- No accione el control de velocidad del manillar a menos que esté en el patinete y en un entorno exterior seguro y adecuado donde no haya desniveles o superficies deslizantes que provoquen saltos, derrapes o cualquier otro tipo de mal uso o pirueta. Sujete el manillar con ambas manos en todo momento.

Seguridad y advertencias

- Nunca permita que más de una persona conduzca el patinete.
- No lo utilice nunca cerca de escalones, agua o piscinas.
- Mantenga los dedos y otras partes del cuerpo alejados de la correa, el motor, el Sistema de dirección, los volantes y todas las demás partes móviles.
- Nunca conduzca mientras utiliza un teléfono móvil o auriculares.
- Nunca remolque el scooter a otro vehículo ni tire de nadie ni de nada.
- Nunca sumerja el patinete en agua, los componentes eléctricos y de transmisión pueden ser dañados por el agua u otras posibles situaciones de riesgo.
- Monte sólo en superficies planas y secas como el pavimento o suelo plano, sin material suelto como arena, hojas, piedras o grava. El agua, el barro, el hielo, los baches, las superficies irregulares o resbaladizas pueden afectar a la tracción y contribuir a una posible pérdida de control. Evite la velocidad excesiva que puede producirse en los descensos y que puede provocar la pérdida de control.
- No conduzca de noche o en zonas con poca visibilidad.
- No monte en lugares cerrados o en superficies potencialmente dañinas como alfombras o suelos.

Antes de conducir, debe comprobar lo siguiente en el patinete:

- Asegúrese de que el Sistema de frenos funciona correctamente.
- Todos los componentes están correctamente fijados y funcionan según las especificaciones del fabricante.
- Los componentes deben ser mantenidos y reparados de acuerdo con las piezas de repuesto autorizadas por el fabricante, y la instalación debe ser realizada por los distribuidores u otras personas cualificadas.

Uso del cargador

- El cargador debe ser revisado regularmente en caso de daños en el cable, el enchufe, la tapa u otras partes. En caso de que se produzcan tales daños, no se debe cargar el scooter hasta que el cargador haya sido reparado o sustituido.
- Utilice únicamente el cargador recomendado por el proveedor.
- Tenga siempre cuidado al cargarlo.
- El cargador no es un juguete y debe ser manejado por un adulto.
- No utilice nunca el cargador cerca de materiales inflamables o líquidos.
- Desconecte el cargador y desenchúfelo del scooter con precaución cuando no lo utilice.
- No exceda el tiempo de carga recomendado.
- Desconecte siempre el cargador del scooter antes de lavarlo o limpiarlo con cualquier líquido.

LA FALTA DE ATENCIÓN A LAS ADVERTENCIAS DE LA LISTA ANTERIOR AUMENTA EL RIESGO POTENCIAL DE LESIONES GRAVES. PRESTE LA DEBIDA ATENCIÓN AL MONTARLO Y UTILICE SIEMPRE EL EQUIPO DE PROTECCIÓN.

IMPORTANTE

Para asegurar que las baterías se cargan completamente entre usos, pero no se sobrecargan, por favor siga los tiempos de carga recomendados. La sobrecarga de las baterías no supone un mayor tiempo de funcionamiento, sino que simplemente daña las baterías y reduce su vida útil.

Antes de empezar

⚠ DVERTENCIA: Retire todo el embalaje y los elementos de la caja de presentación. Asegúrese de que el interruptor de encendido esté en la posición "APAGADO" antes de montar el patinete.

Tiempo estimado de montaje

- Calcule unos 25 minutos para el montaje, sin incluir el tiempo de carga inicial.
- Permita un máximo de 8 horas para la carga inicial.

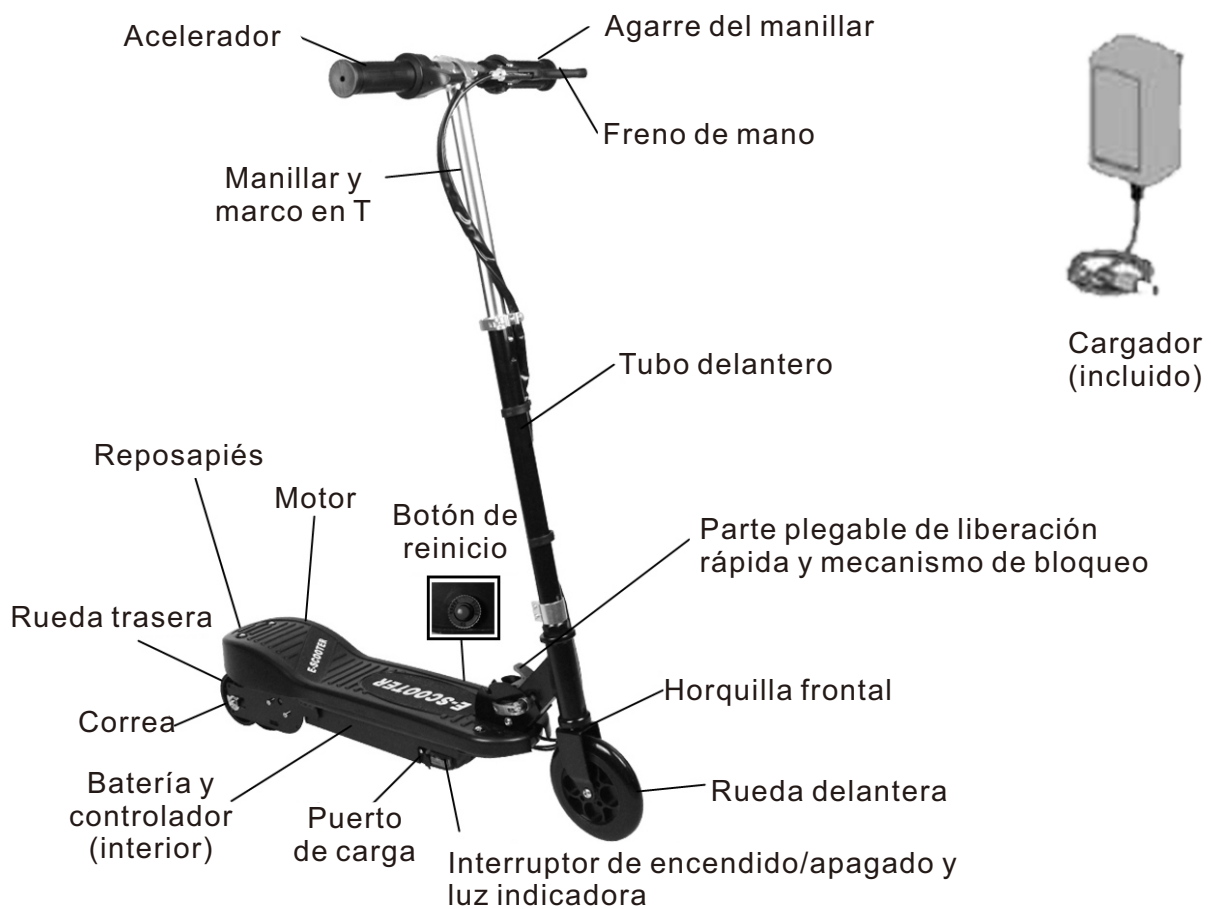

Herramientas requeridas e incluidas:

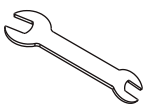

- 1* llave de 8mm / 10mm (para ajustar el tornillo del freno trasero)
- 1* llave de 13mm / 15mm (para ajustar los tornillos de la rueda trasera o para montar el sillín)

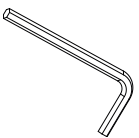

- 2* llave hexagonal de 5mm (para montar la rueda delantera)
- 1* llave hexagonal de 2.5mm (para ajustar el tornillo del acelerador)
- 1* llave hexagonal de 4mm (solo para la que tiene las cubiertas de plástico para quitar la correa y el motor)

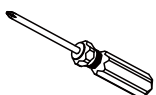

- 1*Phillips (destornillador)

Montaje

Montaje de la rueda delantera y manillar

Montaje de la rueda delantera



1. Gire la horquilla delantera a la posición plana.



2. Saque la rueda delantera y la llave hexagonal de 2x5 mm para ensamblar.



3. Saque el tornillo del eje en la rueda delantera.



4. Utilice una llave hexagonal de 1 x 5 mm para guiar e insertar el eje en el orificio de la horquilla delantera.



5. Inserte el tornillo del eje en el orificio de la horquilla delantera.



6. Use la llave hexagonal de 2x5 mm para insertar el tornillo del eje y fíjelo con una llave hexagonal.



7. Gire la otra llave hexagonal para apretar el tornillo con el eje y la horquilla delantera.



Cómo desplegar el paciente



1. Libere la cerradura del mecanismo de bloqueo.



2. Use el dedo para levantar el gancho de la parte plegable.

3. Despliegue el tubo frontal hasta la posición completamente vertical.



4. Gire el casillero del mecanismo de bloqueo, luego apriételo completamente y bloquéelo firmemente antes de conducir.

Montaje del manillar



1. Levante la cerradura del manillar en forma de T.



2. Inserte el manillar derecho del acelerador y use el dedo para presionar el pasador de presión para insertarlo y fijarlo con el orificio en la barra en T del manillar.



3. Inserte el manillar del freno de mano y use el dedo para presionar el pasador de presión para insertarlo y fijarlo con el orificio en la barra en T del manillar.



4. Presione hacia abajo y apriete el bloqueo en la barra en T del manillar.

Cómo ajustar la altura



La altura del tubo delantero es ajustable.

1. Abra el casillero del tubo frontal y levante la barra en T a la primera posición con el pasador de presión en el tubo frontal.



2. Presione el pasador de seguridad y levante o baje la barra en T para ajustar la altura.



3. Bloquee y apriete completamente el casillero en el tubo delantero.

Ajustes y Uso

Desplegar y plegar

El patinete se envía en la posición plegada y bloqueada. Para desplegarlo, levante el asa de liberación rápida del lado opuesto. Se trata de un asa con resorte ajustable (fig.2). Gire el asa con resorte. Esto le permitirá levantar el manillar a la posición vertical. Bloquee el asa con resorte en el pequeño orificio de guía redondo. Aprieta el asa de liberación rápida. Verifique que esté bien apretada. Invierta este procedimiento para plegarlo. Hay una tuerca de ajuste de control de apriete en el asa con resorte.

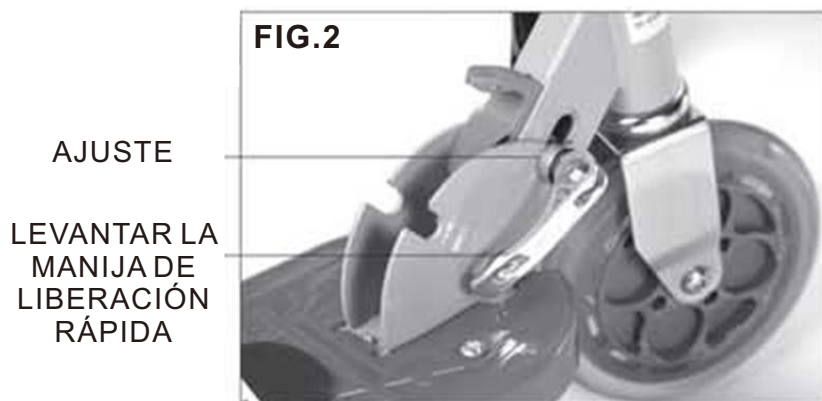

Manillar

Inserte las empuñaduras en el marco en T del manillar como se muestra en la (fig. 3). Asegúrese de que los pasadores a presión encajan en los pequeños agujeros situados en la parte superior del bastidor en T y los bloquean. Con el manillar en posición vertical y bloqueado, y el usuario de pie en la plataforma con UN PIE en el freno, ajuste la altura del manillar justo debajo de la cintura del usuario. Esto se consigue aflojando el ajustador de altura (fig. 3) mientras mantiene y aprieta el ajustador de altura. Asegúrese de que el ajustador de altura esté apretado de nuevo.

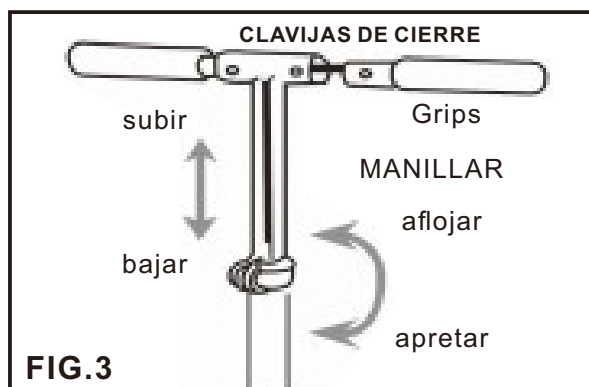

⚠ Instalación del Asiento (Solo para modelos con asiento)

Presione hacia abajo la columna del asiento en el orificio de la placa principal. Asegúrese de que el pasador de presión salte y bloquee la pieza correctamente y sujétela firmemente. Inserte el asiento en el orificio superior, use una llave para apretar la red de bloqueo, asegúrese de que el asiento sea estable para usar. El asiento solo se puede usar con este producto cuando la dirección está completamente bloqueada. Esto debe ser revisado por un adulto antes de su uso.

Interruptor de alimentación

El scooter está equipado con un interruptor de ENCENDIDO/APAGADO ubicado en el lado derecho del reposapiés del scooter. Cuando se presiona a "ON", la alimentación está encendida y el motor y las ruedas traseras hacen que el scooter se mueva hacia adelante. Cuando se presiona a "OFF", la alimentación está apagada, se sugiere cargar el scooter en la posición de "APAGADO".

Operado a mano con acelerador

Este scooter está equipado con un acelerador manual ubicado en el lado derecho del manillar. Use cuatro dedos para presionar o soltar, con los otros dedos colocados en el costado del manillar, controle la magnitud de la aceleración.

Freno mecánico manual

El freno de la rueda trasera se activa presionando la palanca de freno ubicada en el lado izquierdo del manillar. Esto se puede realizar usando cuatro dedos de la mano izquierda, con el pulgar colocado en el manillar mismo. Este es un freno de fricción. Cuanto más fuerte se presione, más acción de "frenado" se aplicará en la rueda trasera. Este freno tiene un micro dispositivo que desactivará la potencia del motor simultáneamente.

Alcance y velocidad

Cuando esté completamente cargado, el scooter cubrirá aproximadamente 12 km/h en terreno llano, con un usuario de 50 kg y el rango es de aproximadamente 8-10 km (hasta 25-30 minutos) en terreno llano y vientos tranquilos. Tenga en cuenta que estas cifras son solo estimaciones, por lo que pueden variar.

Tuercas de ajuste de dirección

Deberá revisar periódicamente la dirección para ver si está floja. La tensión de la dirección se puede ajustar girando la tuerca redonda en el sentido de las agujas del reloj y bloqueando la tuerca hexagonal.

Carga

Cuando se envía, las baterías están completamente cargadas. Se recomienda cargar las baterías después de cada uso. Para prolongar la vida útil de la batería, evite descargar las baterías antes de que estén completamente recargadas. Por último, siga este sencillo uso. Cuando el scooter comience a disminuir la velocidad en terreno llano, es hora de recargarlo. Intente no retrasar la recarga de su scooter.

Procedimiento de carga

Con el cargador en la mano, ubique el enchufe de carga debajo del scooter. Enchufe el cargador en el puerto de carga. Luego, enchufe el cargador en el tomacorriente estándar de 100-240 voltios (ver fig. 4). Temperatura de carga de 10 a 35 C. No sobrecargar. Cuando termine (aparece una luz roja en el cargador), desconecte el cargador del tomacorriente y luego el scooter. Asegúrese de volver a colocar la tapa sobre el puerto de carga.

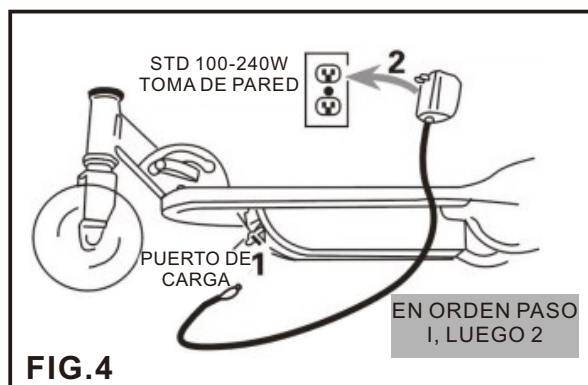

Funcionamiento del scooter

Lleve siempre un casco homologado, protección para los ojos, zapatos y, para los usuarios sin experiencia, recomendamos guantes, rodilleras y coderas.

Antes de conducir, asegúrese de tener un camino nivelado y sin obstáculos por delante del conductor. Agarre firmemente el manillar con ambas manos. Coloque un pie en la plataforma. Empuje con la otra pierna como si estuviera conduciendo cualquier otro scooter de pie. Simultáneamente, conecte el motor simplemente pisando el acelerador, situado en el lado derecho del manillar. A medida que se convierta en un piloto más hábil y se familiarice con su nuevo scooter eléctrico, comenzará a utilizar una combinación de freno y potencia para lograr un funcionamiento óptimo.

Cargando la batería

⚠ ADVERTENCIA: la batería debe estar completamente cargada antes de montar en su patinete eléctrico.

Componentes necesarios: Cargador

- Tiempo de carga inicial de la batería 8 horas.
- Carga después de la primera carga hasta 6 horas.
- Cuando el scooter no se usa regularmente, las baterías deben cargarse mensualmente para maximizar su rendimiento.

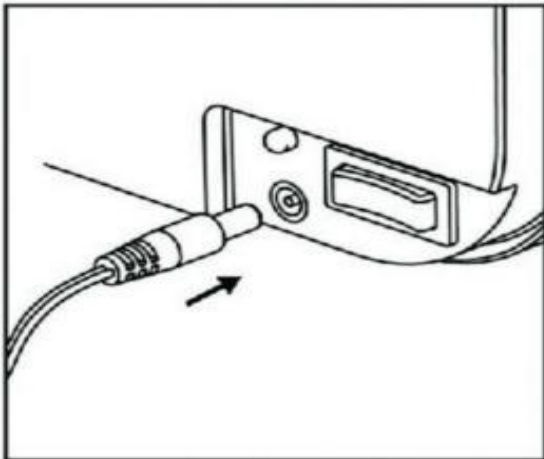

1. Asegúrese de que el interruptor esté en la posición de apagado antes de enchufar el cargador. Inserte el cargador en el cierre de carga en el lado derecho de la caja de la batería.

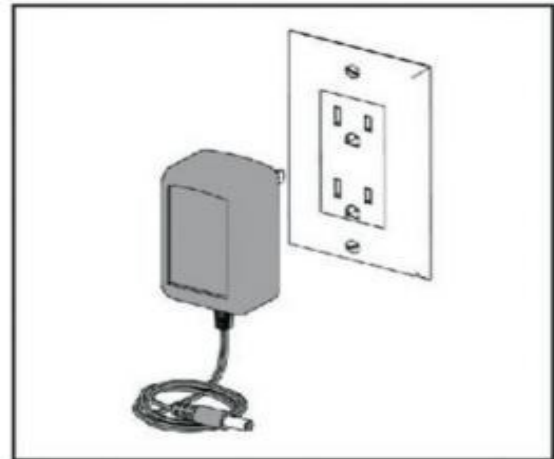

2. Enchufe el cargador en un tomacorriente de pared. La luz en la caja del cargador se iluminará. **La luz roja indica que la batería se está cargando.** **La luz verde indica que la batería está completamente cargada.**

⚠ ADVERTENCIA: No utilice este producto por primera vez hasta que haya cargado la batería durante al menos 8 horas. El incumplimiento de estas instrucciones puede dañar el producto y anular la garantía.

Nota: Las baterías deben recargarse al menos una vez al mes, incluso cuando no se utiliza el producto. Si no lo hace, es posible que sus baterías ya no se recarguen.

Mantenimiento de equipo

Frenos

Compruebe que los frenos funcionan correctamente. Al presionar la palanca, el freno debe proporcionar una acción de frenado positiva. Al aplicar el freno con el control de velocidad activado, el interruptor del freno debe detener el motor. Asegúrese de que los frenos no patinen.

Cuadro, horquilla y manillar

Compruebe si hay grietas o conexiones rotas. Aunque es raro que los marcos se rompan, es posible que un conductor agresivo choque contra un bordillo o una pared y doble o rompa el marco. Adquiera el hábito de revisar su patinete periódicamente.

Rueda

Inspeccione periódicamente las ruedas por desgaste excesivo.

Equipo de seguridad

Utilice siempre el equipo de protección adecuado como un casco de seguridad homologado. Se recomiendan coderas y rodilleras. Utilice siempre calzado deportivo (zapatillas deportivas con cordones altos y suela de goma), nunca conduzca descalzo o con sandalias, y mantenga siempre los cordones atados y alejados del sistema de ruedas, el motor y la unidad.

Batería

Asegúrese de que el interruptor de alimentación esté apagado cuando el patinete no esté en uso. Nunca almacene el producto a temperaturas bajo cero o bajo cero. Si se congela, la batería se dañará permanentemente.

Antes del montaje

Antes del montaje, compruebe siempre lo siguiente:

Equipo de seguridad

Utilice siempre el equipo de protección adecuado, como

- Casco de seguridad homologado. (El casco puede ser requerido legalmente por la ley o regulación local en su área).
- Coderas y rodilleras.
- Camisa de manga larga, pantalón largo.
- Guantes.
- Zapatos de tacón con suela de goma.

Freno

Compruebe que los frenos funcionan correctamente. Al apretar la palanca del freno, la rueda trasera debe reducirse/detenerse sin tensión indebida. Al aplicar el freno con el acelerador en el interruptor de freno debe parar el motor. Asegúrese de que los frenos no patinen cuando la palanca no esté apretada. No conduzca el scooter si los frenos no funcionan correctamente.

Acelerador

Una vez que el interruptor de encendido esté en la posición "ON", el scooter se moverá cuando se gire el acelerador. Asegúrese de que antes de girar el acelerador esté en un lugar abierto y seguro para caminar, que este en equilibrio sobre la motocicleta y tenga ambas manos en las manijas del manillar.

Rueda

Inspeccione las ruedas en busca de desgaste excesivo y reemplácelas si es necesario.

Cuadro, horquilla y componentes

Siempre es importante revisar su patinete antes de conducir. Verifique si está agrietado o si tiene componentes desgastados, rotos o sueltos que deben repararse o reemplazarse antes de conducir.

Batería

Siempre asegúrese de que el interruptor de encendido esté en la posición "APAGADO" cuando la motocicleta no esté en uso. Nunca almacene el producto en temperaturas bajo cero o congeladas. Estas bajas temperaturas dañarán permanentemente la batería.

ADVERTENCIA: Siempre asegúrese de estar en un área abierta segura para caminar antes de presionar el acelerador. Nunca pise el acelerador sin estar sobre el patinete de forma equilibrada, preparado para montar en posición con ambas manos en los mandos del manillar.

Siempre es importante revisar su scooter antes de conducir. Compruebe si hay componentes agrietados, rotos, desgastados o sueltos que deban repararse o reemplazarse antes de conducir.

Reparación y mantenimiento

⚠ ADVERTENCIA: Coloque el interruptor de encendido en "APAGADO" antes de realizar cualquier procedimiento de mantenimiento.

Ajuste de los frenos: Herramientas necesarias: llave de 10 mm

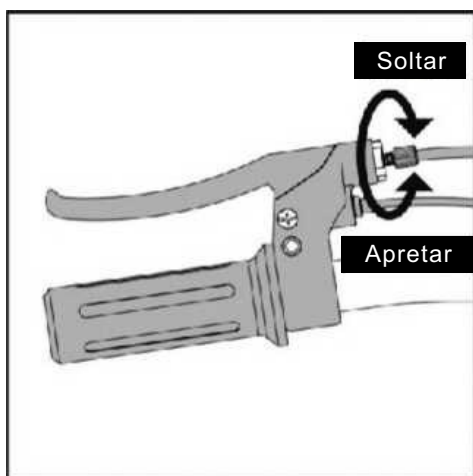

1. Para ajustar el alambre del cable del freno, gire el tambor de ajuste en la palanca del freno hacia la derecha (para aflojar) o hacia la izquierda (para apretar). Ajuste el tambor en pequeños incrementos a la configuración deseada. Si el freno aún requiere ajuste, continúe con el siguiente paso.

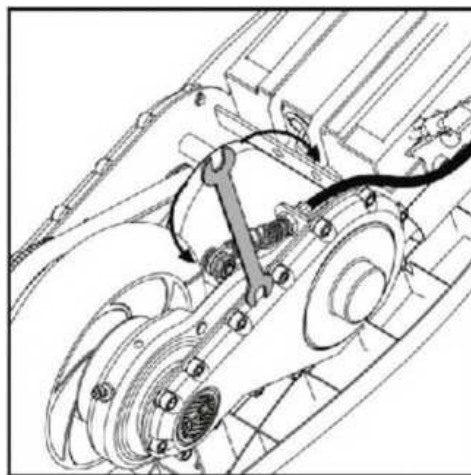

2. Si el cable del freno aún está demasiado tenso, use una llave de 10 mm para apretar el cable del freno para un ajuste adicional en el cable. Asegúrese de que la tuerca de 10 mm esté apretada después del ajuste.

⚠ ADVERTENCIA: El freno puede ser capaz de enganchar y arrastrar la rueda trasera si no se aplica el scooter y puede dañar la llanta trasera. Practique el uso del freno en un área abierta y sin obstáculos para familiarizarse con su funcionamiento y pueda realizar frenadas suaves y controladas.

Reemplazo de correa y rueda trasera

Herramientas necesarias: llave hexagonal de 4 mm, llave hexagonal de 5 mm, llave hexagonal de 5 mm, llave de 13 mm, llave de 10 mm, destornillador Phillips.

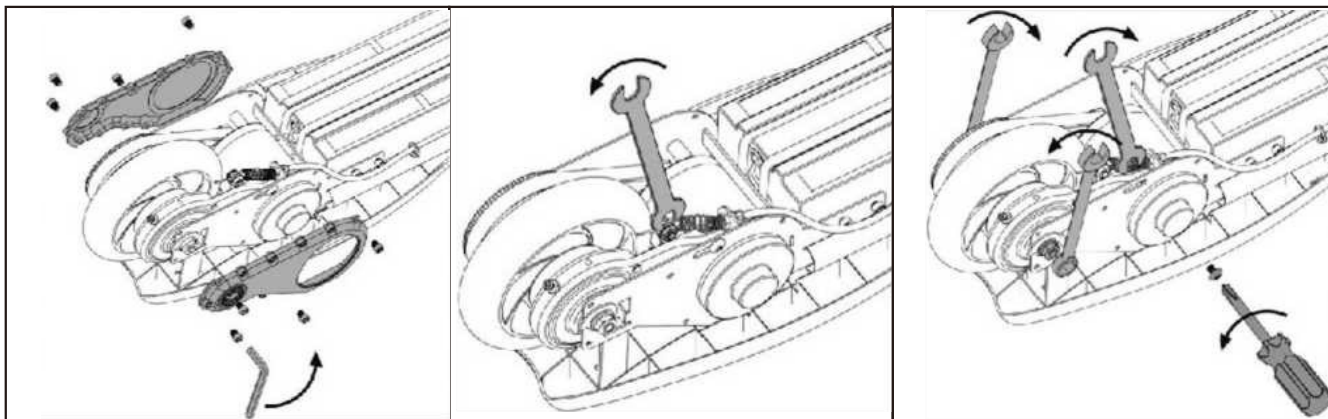

1. Con una llave hexagonal de 4 mm, retire los 4 pernos de la cubierta del eje trasero en ambos lados del scooter. (Solo para scooter con cubiertas).

2. Afloje la tuerca de la pinza del cable del freno con una llave de 10 mm.

3. Retire el brazo del freno con un destornillador Phillips y una llave de 8 mm. Usando dos llaves de 13 mm, afloje las tuercas de la rueda del eje trasero y las arandelas de ajuste y deslice la correa fuera de la polea de la rueda trasera. Tire de la rueda hacia la parte trasera del marco.

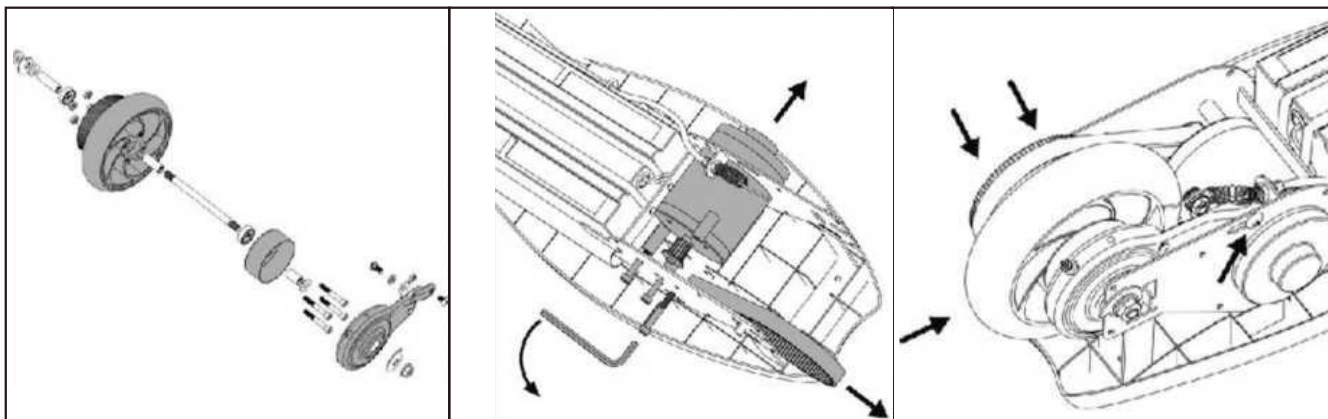

4. Tome nota de la ubicación de todo el equipo de la rueda trasera y asegúrese de volver a instalar todos los elementos correctamente.

5. Si reemplaza la correa, retire los pernos del motor con una llave hexagonal de 5 mm. Deslice el motor ligeramente fuera del marco para que haya suficiente espacio para quitar/reemplazar la correa en el engranaje de la motocicleta. Vuelva a colocar los espaciadores y vuelva a apretar las patas.

6. Instale la rueda de repuesto en el marco y deslice la correa hacia atrás en la polea. No apriete las tuercas del eje todavía. Instale equipo de freno de palanca, no ajuste todavía.

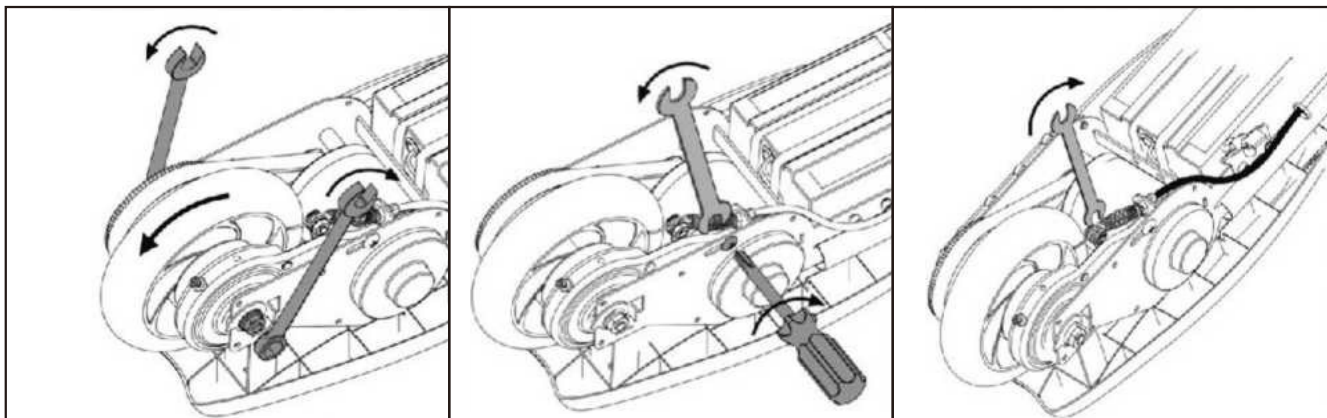

7. Asegúrese de que las arandelas de ajuste estén colocadas correctamente contra el bastidor. Después de apretar las tuercas del eje con una llave de 13 mm, compruebe la alineación de las ruedas y la banda de rodadura de la correa girando la rueda con la mano en sentido contrario a las agujas del reloj. Es posible que deba ajustar las arandelas para alinear la correa.

8. Vuelva a apretar el brazo del freno atornillar con una phillips destornillador y llave de 8 mm.

9. Vuelva a apretar el cable del freno tuerca ligeramente con un 10 mm llave inglesa.

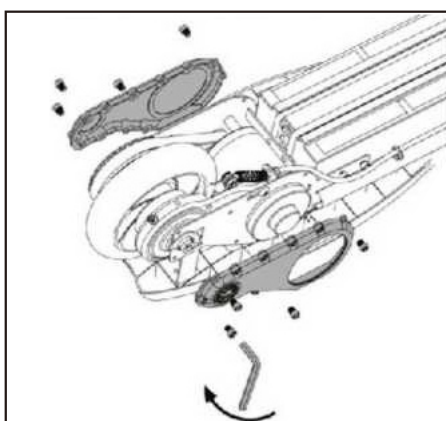

10. Vuelva a instalar las cubiertas laterales con una llave Allen de 4 mm. No apriete demasiado los tornillos.

Ajuste de la correa

Herramientas necesarias: llave hexagonal de 4 mm, dos llaves de 13 mm, llave de 10 mm, destornillador Phillips.

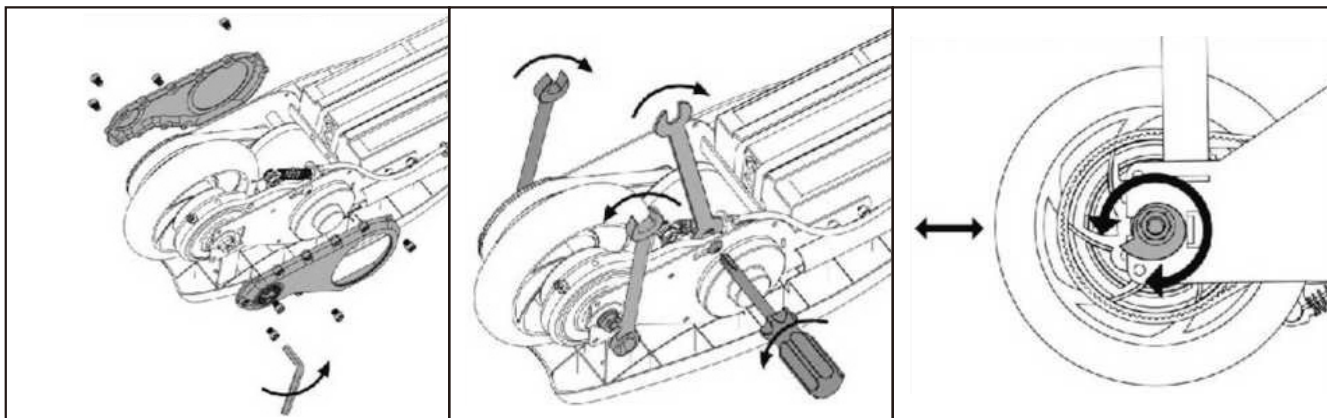

1. Con una llave hexagonal de 4 mm, retire los 3 tornillos de la cubierta protectora en ambos lados del scooter.

2. Afloje el brazo del freno con un destornillador Phillips y una llave de 8 mm. Con dos llaves de 13 mm, afloje las tuercas de las ruedas del eje trasero.

3. Gire las arandelas de ajuste contra la pestaña del marco para aumentar o disminuir la tensión de la correa. La tensión recomendada de la correa se basa en poder doblar la correa aproximadamente 90 grados.

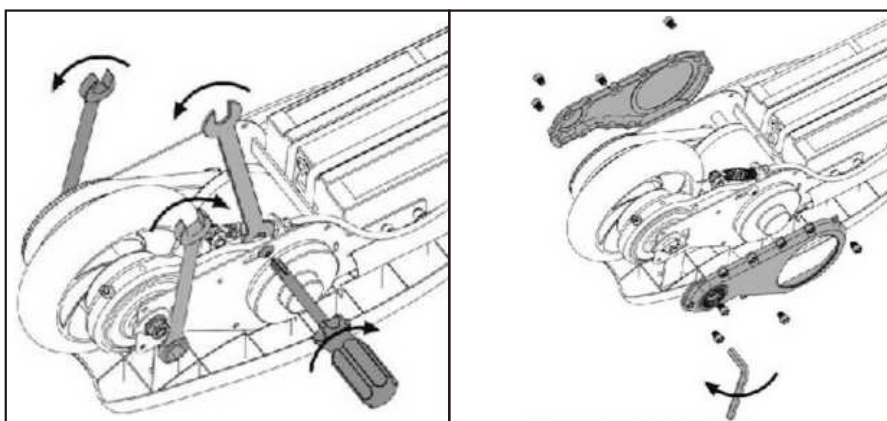

4. Asegúrese de que la rueda esté alineada en el marco y apriete las dos tuercas del eje con una llave de 13 mm. Vuelva a apretar el brazo del freno con un destornillador Phillips y una llave de 8 mm.

5. Vuelva a instalar las cubiertas laterales con una llave Allen de 4 mm. No apriete demasiado los tornillos.

Reemplazo de rueda delantera

Herramientas necesarias: dos llaves hexagonales de 5 mm.

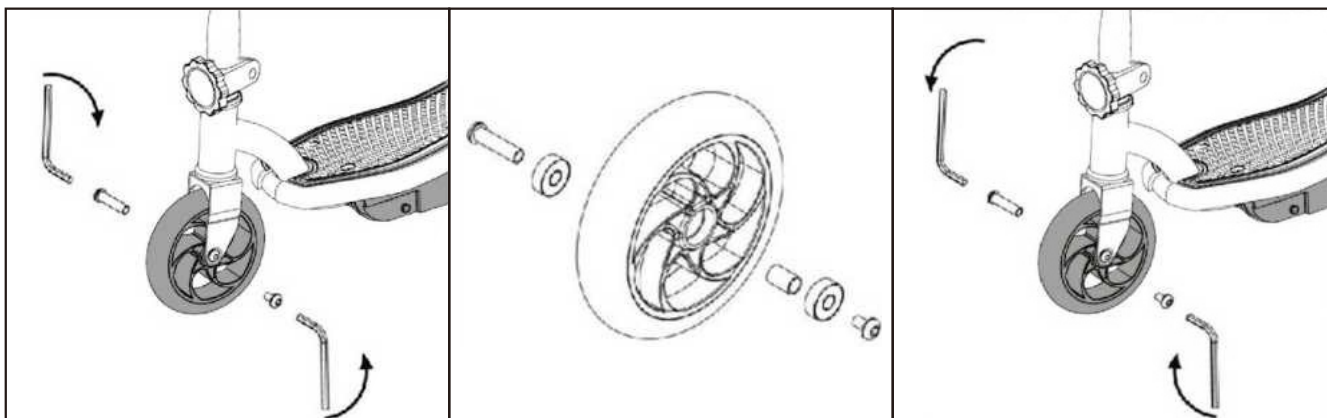

1. Con dos llaves hexagonales de 5 mm, afloje y extraiga el eje delantero girando las llaves hacia la izquierda.

2. Vuelva a instalar la rueda de repuesto verificando el orden para asegurar la ubicación de todos los componentes.

3. Vuelva a instalar las piezas y apriete con una llave hexagonal de 5 mm en el sentido de las agujas del reloj.

Retire el reposapiés

Herramientas necesarias: Phillips (destornillador).

El reposapiés (plataforma) es extraíble para acceder a las baterías. Simplemente retire los cuatro tornillos de la plataforma con un destornillador Phillips y levante la plataforma. Procedimiento inverso para reemplazar.



Ajuste y reemplazo de la correa de transmisión

El ajuste periódico de la correa de transmisión es muy necesario. El cinturón se aflojará después de horas de funcionamiento. Por lo tanto, cuando esto suceda, el cinturón emitirá un chasquido al acelerar. Cuando esto ocurra, debe tensar la correa de transmisión inmediatamente. Para tensar la correa, aflójela ligeramente cerca de las tuercas del eje trasero y gire los discos de ajuste de la correa por igual. Apriete las tuercas del eje y vuelva a comprobar la tensión de la correa.

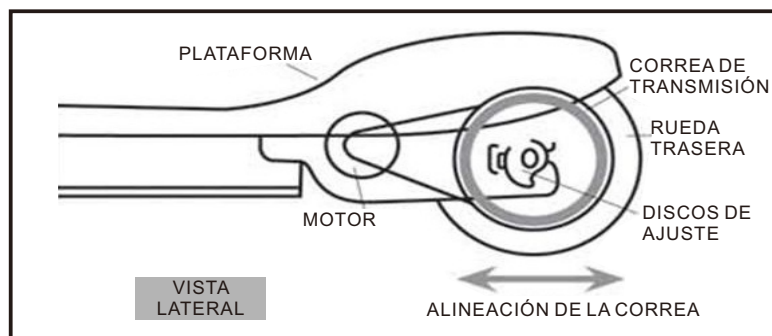

Alineación de la correa de transmisión

Si experimenta que la correa de transmisión se sale del engranaje de transmisión o del engranaje de la rueda o roza contra el marco del scooter, lo más probable es que la correa esté desalineada. Para volver a alinear, coloque con cuidado el scooter boca abajo sobre una superficie resistente (mesa, taburete, etc.) y determine la dirección del movimiento del lado del cinturón. Necesitará mover ligeramente la rueda trasera hacia la izquierda o hacia la derecha para volver a alinear. Para ello, afloje ligeramente las tuercas del eje y gire los discos de ajuste de la correa. Apriete las tuercas del eje y verifique la alineación activando la potencia. Vuelva a comprobar la alineación después de montar, reajustar si es necesario.

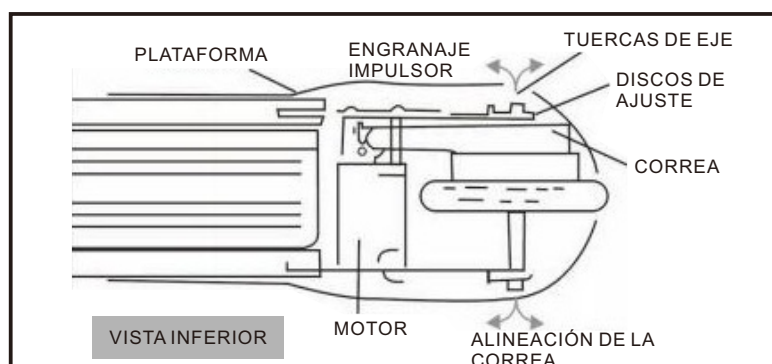

Cuidado y eliminación de la batería



No almacene la batería a temperaturas superiores a 70°F (21°C) o menos de 32°F (0 °C). ESTE SCOOTER CONTIENE BATERÍAS SELLADAS DE PLOMO-ÁCIDO QUE DEBEN RECICLARSE DE ACUERDO CON LAS LEYES LOCALES Y ESTATALES. POR FAVOR LEA ATENTAMENTE Y COMPRENDA LAS INSTRUCCIONES PARA SU ELIMINACIÓN.

Desecho: Este producto contiene baterías de plomo-ácido selladas que se deben desechar o reciclar de manera respetuosa con el medio ambiente. No deseche las baterías en la basura doméstica. No deseche las pilas en el fuego, ya que esto puede causar fugas o explotar. La ley prohíbe la incineración, el desecho en vertederos y la colocación de baterías de plomo-ácido selladas con los desechos domésticos en la mayoría de las áreas. Devuelva las baterías usadas a un proveedor autorizado de baterías de plomo-ácido o consulte a su distribuidor local de baterías para vehículos.

⚠ ADVERTENCIA: No mezcle baterías viejas y nuevas. No mezcle pilas alcalinas, estándar (carbono-zinc) o recargables (níquel-cadmio).

No almacene la batería a temperaturas superiores a 70 °F (21 °C) o inferiores a 32 °F (0 °C).

Cargador

Utilice únicamente el cargador de batería suministrado. Introduzca el puerto de carga en la caja de la batería del scooter con el pin del cargador primero antes de enchufarlo en el enchufe. Puede proteger el puerto de carga contra sobrecorriente. Si el cargador está dañado, deje de usarlo inmediatamente y reemplácelo con un cargador.

Rueda

Las ruedas y los componentes del sistema de transmisión están sujetos al desgaste normal. Es responsabilidad del usuario verificar periódicamente el desgaste de las ruedas y ajustar y reemplazar los componentes del tren de transmisión según sea necesario.

Solución de problemas

TEMA	Causa posible	Solución
El patinete no funciona	La batería está descargada	Cargue completamente la batería. La primera carga debe ser de 8 horas y hasta 6 horas de recarga.
	Los cables o conectores están flojos o desconectados.	Abra la plataforma para comprobar si los cables están conectados con el controlador.
	La batería está dañada.	Cambie a un nuevo conjunto de batería. Se recomienda cargar el scooter con frecuencia semanalmente. La batería se dañará profundamente si no se carga durante un periodo prolongado.
	El acelerador se rompe por choque o tirón violento.	Cambie a un nuevo Acelerador.
	El controlador está roto por sobrecarga o sobre corriente..	Cambie a un nuevo controlador.
El Motor está roto por sobrecarga o sobre corriente	Cambie a un motor nuevo.	

El tiempo de funcionamiento del scooter es corto.	La batería no está cargada por completo.	La batería necesita ser cargada. Cargue completamente la batería. La primera carga debe ser de 8 horas y hasta 6 horas de recarga.
El scooter deja de funcionar de repente.	El botón de reinicio (fusible) se disparó. Está en el lado izquierdo de la caja de la batería, se encenderá y apagará automáticamente si el motor está sobrecargado. Una sobrecarga excesiva (pendiente pronunciada o demasiado peso de un usuario) podría haber causado que el motor se sobrecalentara y disparara el interruptor.	Presione el botón de reinicio hacia atrás y reinicie el scooter. Verifique todos los conectores y cables para asegurarse de que estén conectados y ajustados.
El patinete corre lento	El freno no está ajustado correctamente.	Consulte las instrucciones de Ajuste del freno.
	El patinete está sobrecargado.	Asegúrese de no sobrecargar el scooter con más de 50 kg, límite de peso máximo, pendientes pronunciadas o remolcar objetos detrás de la motocicleta. Evite sobrecargar el scooter, ya que las baterías y los componentes utilizados se desgastarán en poco tiempo.
	La situación de la carretera no es adecuada.	Condiciones de uso inapropiadas Monte solo en superficies sólidas, planas, limpias y secas, como pavimento o suelo nivelado.
El patinete no se puede cargar.	El cargador está roto.	Cambie a un nuevo cargador.
	La batería está dañada.	Cambie a un nuevo juego de batería. Se recomienda cargar el scooter con frecuencia semanalmente. La batería se dañará profundamente si no se carga durante un período prolongado.
	El botón de reinicio (fusible) se disparó. Está en el lado izquierdo de la caja de la batería, se encenderá y apagará automáticamente si el motor está sobrecargado. Una sobrecarga excesiva (pendiente pronunciada o demasiado peso de un usuario) podría haber causado que el motor se sobrecaliente y dispare el interruptor, entonces el scooter no puede funcionar y cargarse.	Presione el botón de reinicio hacia atrás y reinicie el scooter. Verifique todos los conectores y cables para asegurarse de que estén conectados y ajustados.
	El puerto de carga tiene demasiada corriente para provocar un cortocircuito.	Cambie a un nuevo puerto de carga.

Precauciones importantes

CUIDADO DE LA BATERÍA

1. Guarde el scooter y cargue las baterías a una temperatura entre 10 y 35 °C. Cuanto mayor sea la temperatura, más rápido se auto descargarán las baterías. Trate siempre de mantener sus baterías cargadas en todo momento. Inspeccione las baterías de vez en cuando y mantenga los terminales limpios y las conexiones apretadas.
2. Manipule las baterías y el cargador con cuidado. No sobrecargue. Consulte la tabla de tiempos de carga.
3. Le sugerimos que compre baterías adicionales para requisitos de energía adicionales.
4. Sugerimos que ingrese el puerto de carga en la caja de la batería del scooter con el pin del cargador primero antes de enchufarlo en el enchufe. Puede proteger el puerto de carga para que no tenga exceso de corriente.

BOTÓN DE REINICIO

Hay un botón de reinicio (fusible) en el lado izquierdo de la caja de la batería, saldrá y el scooter dejará de funcionar o se cargará cuando el scooter esté sobrecargado o tenga exceso de corriente, presiónelo hacia atrás para restablecer y reiniciar el scooter entonces el scooter funcionará y se cargará de nuevo.

¡Gracias por leer este manual!

Recuerda viajar siempre con seguridad para disfrutar de tus paseos.

Si tiene alguna pregunta, comuníquese con nuestro Centro de Atención al Cliente. Nuestros datos de contacto son los siguientes:

 0034-931294512

 atencioncliente@aosom.es

IMPORTADOR:

SPANISH AOSOM, S.L.

C/ ROC GROS, Nº 15. 08550, ELS HOSTALET DE BALENYÀ, SPAIN.

B66295775

WWW.AOSOM.ES

ATENCIONCLIENTE@AOSOM.ES

TEL: 931294512

HECHO EN CHINA

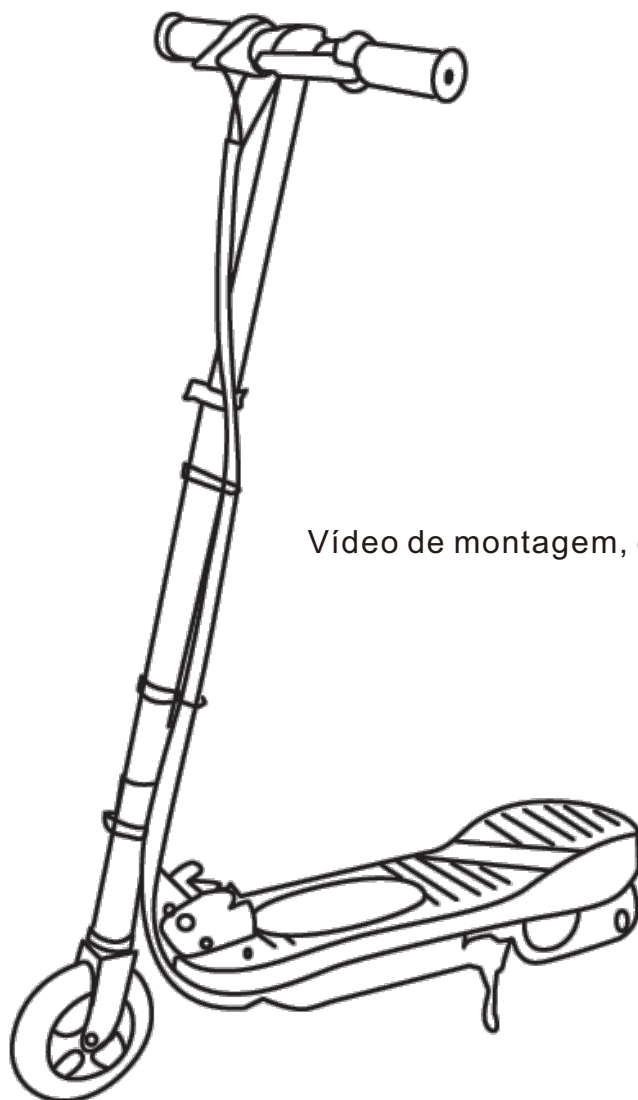

Vídeo de montagem, escaneie o código QR.



TROTINETE ELÉTRICA

* Adequado para crianças de 7-14 anos; Peso máximo: 50 kg.

IMPORTANTE, RETER PARA REFERÊNCIA FUTURA: LEIA ATENTAMENTE.

MANUAL DE INSTRUÇÕES

ATENÇÃO: Leia e compreenda bem este manual antes de operar e manusear a trotinete eléctrica, por favor siga todos os procedimentos de segurança e avisos para reduzir o risco ao conduzir a trotinete.

 **ATENÇÃO:**

Não é apto para crianças menores de 7 anos.

CERTIFICAR-SE DE QUE O BOTÃO DE ALIMENTAÇÃO É DESLIGADO APÓS CADA UTILIZAÇÃO.

NOTA: As ilustrações do manual são apenas para referência. As ilustrações podem não refletir as aparências exactas do produto atual. As especificações estão sujeitas a alterações sem aviso prévio.

Tabela de Conteúdos

Segurança e Avisos

Antes da Utilização

Montagem

Ajustes e Funcionamento

Manutenção do Equipamento

Antes da Montagem

Reparação e Manutenção

Solução de Problemas

Advertências Importantes

Segurança e Avisos

⚠ ATENÇÃO: Conduzir uma trotinete eléctrica pode ser uma atividade perigosa. Certas circunstâncias podem fazer com que os componentes falhem sem que haja culpa por parte do fabricante. Uma trotinete pode e tem a intenção de acelerar de modo que seja possível perder o controlo, cair e/ou estar em situações perigosas que não podem ser evitadas mesmo que se tomem precauções, instruções ou conhecimentos. Se isto acontecer, pode ser ferido ou morto, mesmo quando se utiliza equipamento de segurança e tome outros cuidados de segurança. **CONDUZA POR SUA CONTA E RISCO E USE SEMPRE O BOM SENSO.**

Este manual contém muitos avisos e precauções sobre as consequências de não inspeccionar, manter ou utilizar correctamente a trotinete eléctrica. Uma vez que qualquer acidente pode causar ferimentos graves ou mesmo a morte, não iremos repetir o aviso de possíveis ferimentos graves ou morte sempre que esta possibilidade for mencionada neste manual.

UTILIZE VESTUÁRIO ADEQUADO

Usar sempre equipamento de protecção apropriado, como por exemplo:

- Capacete de segurança autorizado. (O capacete pode ser legalmente exigido pela lei ou regulamento local na sua área).
- Cotoveleiras e joelheiras.
- Camisa de manga comprida, calças compridas.
- Luvas.
- Tênis com atacadores altos e sola lisa, nunca andar descalço ou com sandálias, e certificar-se de que as cordas encaixam e ficam fora do caminho das rodas e do sistema de tracção.

UTILIZAÇÃO E SUPERVISÃO DOS PAIS

O CONDUTOR NÃO DEVE EXCEDER O LIMITE DE PESO DE 50KGS. O peso do condutor nem sempre significa que o tamanho de uma pessoa seja adequado para caber ou manter o controlo da trotinete.

Este manual contém informações de segurança muito importantes. É da sua responsabilidade rever minuciosamente esta informação e assegurar que todos os condutores compreendem todos os avisos, precauções, instruções e questões de segurança e garantir que todos os condutores sejam capazes de utilizar esta trotinete de forma segura e responsável. Aconselhamo-lo a rever e reforçar periodicamente todas as informações deste manual com todos os condutores, e a verificar e manter a sua trotinete para garantir a sua segurança.

A IDADE RECOMENDADA PARA O CONDUTOR É DE 7 ANOS OU MAIS. Qualquer condutor que não consiga caber confortavelmente na trotinete, não deve tentar conduzi-la. A decisão dos pais de permitir que o seu filho utilize a trotinete deve basear-se na maturidade da criança, na sua capacidade, e na sua destreza em seguir as regras.

Não tocar no motor ou nos travões da trotinete quando em uso ou imediatamente após o uso, uma vez que estas peças podem atingir temperaturas muito elevadas.

Manter esta trotinete longe das crianças pequenas e lembrar que foi concebida para ser utilizada apenas por pessoas que se sintam pelo menos completamente competentes e confortáveis durante a utilização deste produto.

UTILIZAÇÃO E SUPERVISÃO DOS PAIS

- Verificar e respeitar as leis ou regulamentos locais que possam afectar o local onde a trotinete eléctrica pode ser utilizada.

- Conduzir sempre de forma defensiva. Tenha cuidado com os obstáculos que possam prender-se ao guiador e forçá-lo a virar abruptamente ou a perder o controlo. Tenha cuidado para evitar pedestres, outros obstáculos (tais como patins, skaters, motas, trotinetes, etc.), crianças ou animais que se possam meter no seu caminho. Respeite sempre os direitos e a propriedade dos outros.
- Não ativar o controlo de velocidade no punho a menos que esteja na trotinete e num ambiente exterior seguro e que esteja com ambas mãos no guiador a todo momento.

Segurança e Avisos

- Nunca permitir que mais do que uma pessoa ande na trotinete.
- Nunca utilizar perto de degraus, água ou piscinas.
- Manter os dedos e outras partes do corpo afastados da correia, motor, sistema de direcção, volantes e todas as outras partes móveis.
- Nunca conduzir com um telemóvel ou auricular.
- Nunca rebocar a trotinete para outro veículo ou puxar alguém ou qualquer coisa.
- Nunca mergulhar a trotinete na água, os componentes eléctricos e de transmissão podem ser danificados pela água ou por outras situações de risco possíveis.
- Montar apenas em superfícies planas e secas, tais como pavimento ou piso plano, sem material solto, como areia, folhas, pedras ou cascalho. Água, lama, gelo, solavancos, superfícies irregulares, escorregadias ou irregulares podem afectar a tração e contribuir para uma possível perda de controlo. Evitar velocidade excessiva que pode ocorrer a partir de descidas que podem causar a perda de controlo.
- Não conduzir à noite ou em áreas com visibilidade limitada.
- Não montar em áreas fechadas ou em superfícies potencialmente prejudiciais, tais como tapetes ou pavimentos.
- Verificar se o sistema de travagem está a funcionar correctamente.
- Todos os componentes estão devidamente fixados e estão a funcionar de acordo com as especificações do fabricante.
- Os componentes devem ser mantidos e reparados de acordo com as peças de substituição autorizadas de fábrica, com instalação executada por revendedores ou outras pessoas qualificadas.

Utilização do Carregador

- O carregador deve ser verificado regularmente em caso de danos no cabo, ficha, tampa ou outras partes. No caso de tais danos, a trotinete não deve ser carregada até que o carregador tenha sido reparado ou substituído.
- Utilizar apenas com o carregador recomendado pelo fornecedor.
- Ter sempre cuidado ao carregar.
- O carregador não é um brinquedo e deve ser operado por um adulto.
- Nunca operar o carregador perto de materiais inflamáveis ou líquidos.
- Desligar o carregador e desligar a ficha da trotinete com cuidado quando não estiver a ser utilizada.
- Não exceder o tempo de carregamento recomendado.
- Desligar sempre o carregador da trotinete antes de limpar.

A FALTA DE ATENÇÃO AOS AVISOS DA LISTA ANTERIOR AUMENTA O RISCO POTENCIAL DE LESÕES GRAVES. ATENÇÃO ADEQUADA AO CONDUZIR E UTILIZAR SEMPRE EQUIPAMENTO DE PROTEÇÃO.

IMPORTANTE

Para assegurar que as baterias estão totalmente carregadas entre utilizações mas não sobrecarregadas, é favor seguir os tempos de carga recomendados. A sobrecarga da bateria não resulta num tempo de funcionamento mais longo; no entanto, apenas danifica as baterias e reduz a sua vida útil.

Antes da Utilização

⚠ ATENÇÃO: Remover todas as embalagens e artigos da caixa. Certifique-se de que o interruptor de ignição está na posição

Tempo estimado de montagem

- Aproximadamente 25 minutos para a montagem, não incluindo o tempo de carregamento inicial.
- Deixar um máximo de 8 horas para a carga inicial.

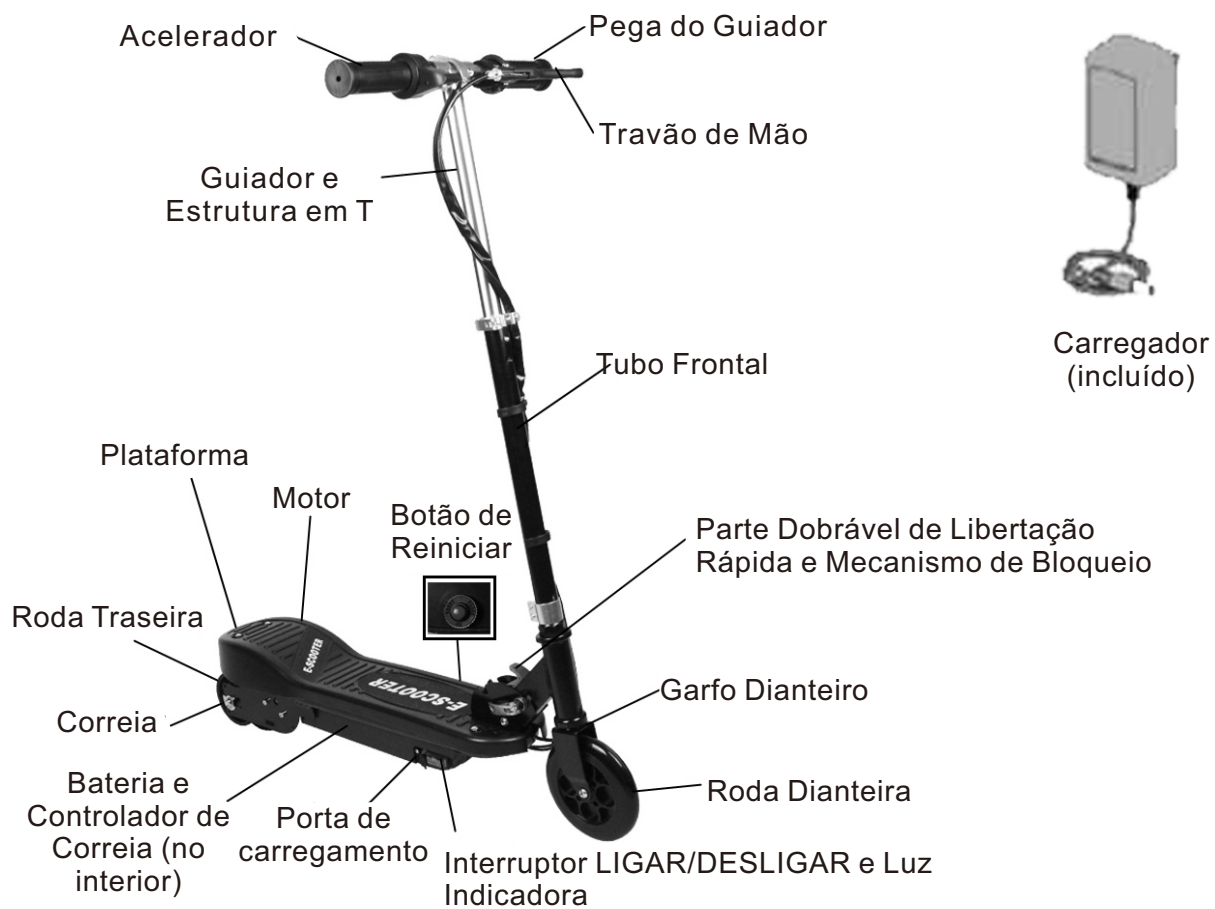

Ferramentas Necessárias Incluídas:



- 1* chave de 8mm / 10mm (para ajustar o parafuso do travão traseiro)
- 1* Chave de 13mm / 15mm (para ajustar os parafusos da roda traseira ou para montar o assento)

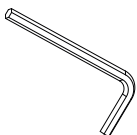

- Chave hexagonal de 2* 5mm (para montar a Roda Frontal)
- Chave hexagonal de 1* 2,5mm (para ajustar o parafuso do acelerador)
- Chave hexagonal de 1* 4mm (apenas para a que tem as tampas de plástico para cinto e motor a remover)

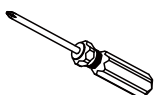

- 1* Chave Phillips

Montagem

Montagem da roda dianteira e do guidador

Montagem da Roda Frontal



1. Girar o garfo dianteiro na posição plana.



2. Separar a roda dianteira e a chave hexagonal de 2*5mm para montar.



3. Retirar o parafuso do eixo na roda da frente.



4. Usar a chave hexagonal de 1*5mm para orientar e inserir o eixo no orifício do garfo dianteiro.



5. Inserir o parafuso do eixo no orifício do garfo dianteiro.



6. Utilizar a chave hexagonal de 2*5mm para inserir o parafuso do eixo e fixar com uma chave hexagonal.



7. Rodar a chave hexagonal de ordem para apertar o parafuso com o eixo e com o garfo dianteiro.

Como desdobrar a trotinete

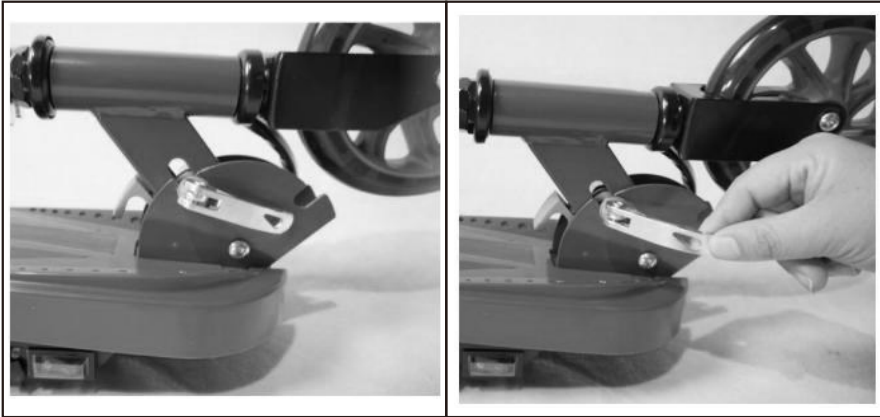

1. Soltar o localizador do mecanismo de bloqueio.



2. Usar o dedo para levantar o gancho da parte dobrável.

3. Desdobrar a parte frontal até ficar totalmente direito.



4. Rodar o mecanismo de bloqueio e depois apertá-lo completamente e fechá-lo bem antes de montar.

Montagem do Guiador

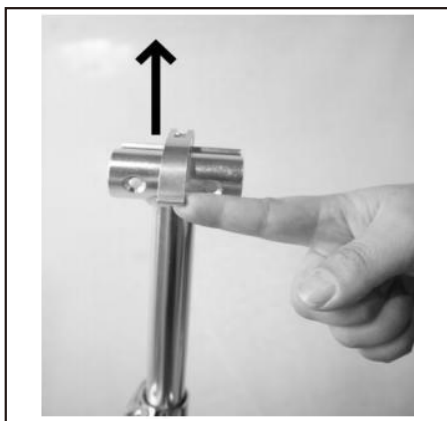

1. Levante la cerradura del manillar en forma de T.



2. Inserte el manillar derecho del acelerador y use el dedo para presionar el pasador de presión para insertarlo y fijarlo con el orificio en la barra en T del manillar.

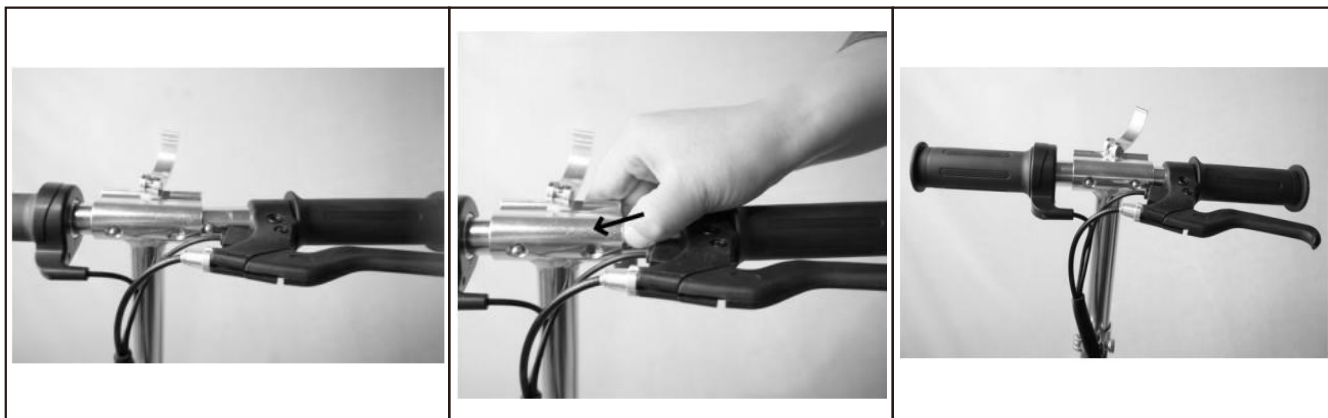

3. Inserir o guiador do travão de mão e usar o dedo para premir o pino de pressão para inserir e fixar com o orifício na barra em T do guiador.



4. Premir para baixo e colocar o fecho na barra em "T" do guiador.

Como ajustar a altura

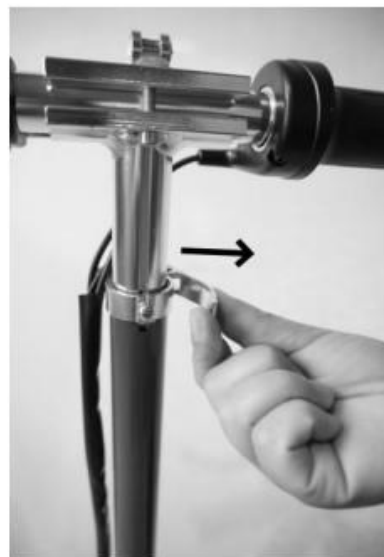

A altura do guidador é ajustável.

1. Abrir o fecho frontal e levantar a barra em T para a primeira posição com o pino de pressão frontal.



2. Premir o pino de pressão e levantar ou baixar a barra em T para ajustar a altura.



3. Travar e colocar o fecho no tubo da parte frontal.

Ajustes e Funcionamento

Desdobramento e Dobragem

A trotinete é enviada na posição dobrada e bloqueada. Para desdobrar, levante a alavanca de desbloqueio rápido do lado oposto. Esta é uma alavanca ajustável com mola (fig.2). Vire a alavanca com mola. Isto permitirá levantar o guidador para a posição vertical. Bloqueie a alavanca com mola no pequeno orifício guia redondo. Fixe a alavanca de desbloqueio rápido. Verifique se a alavanca de desbloqueio rápido está segura.

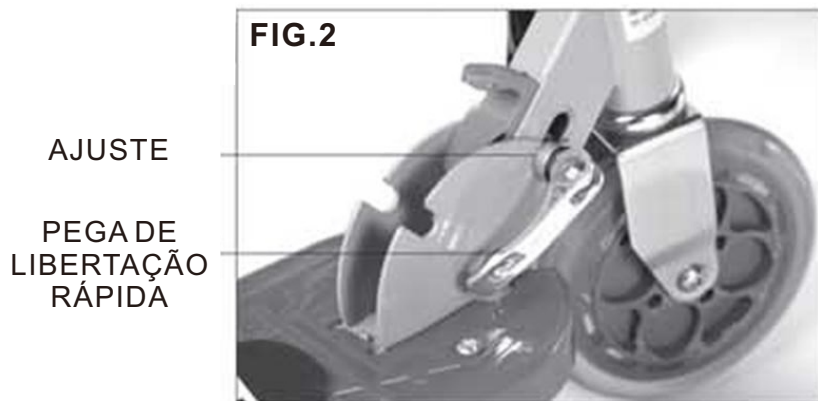

Guiador

PINOS DE FECHAMENTO Inserir os punhos no guidador com a estrutura em T, como mostrado na (fig.3). Certifique-se de que os pinos de pressão encaixam, e travam, nos pequenos orifícios localizados na parte superior da estrutura T. Com o guidador na posição vertical e travado, suba na plataforma com um pé no travão e ajuste a altura do guidador.

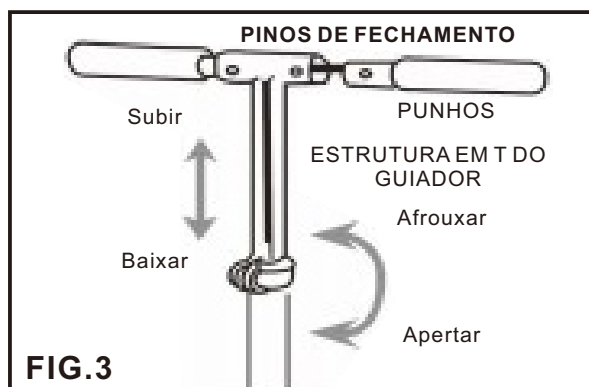

⚠ Instalação do Assento (Apenas para modelos com assento)

Premir a coluna do assento para dentro do orifício na placa principal, assegurar-se de que o pino de pressão salta para fora e prender a peça correctamente e firmemente. Inserir o assento no orifício superior, usar uma chave para apertar a rede de bloqueio, assegurar-se de que o assento é estável de usar. O assento só pode ser utilizado com este produto quando a direção estiver completamente bloqueada. Isto deve ser verificado por um adulto antes de ser utilizado.

Interruptor de Energia

A trotinete está equipada com um interruptor de ligar/desligar situado no lado direito da placa de pé da trotinete. Quando pressionada para "ON", a potência está ligada, e o motor e as rodas traseiras fazem com que a trotinete avance. Quando pressionada para "OFF", a potência está desligada, sugere-se que a trotinete seja carregada na posição de "OFF".

Operado Manualmente com Acelerador

Esta trotinete está equipada com um acelerador manual localizado no lado direito do guidador. Use quatro dedos para pressionar ou soltar, com os outros dedos colocados no lado do guidador, controlar a magnitude da aceleração.

Travão Mecânico Operado Manualmente

O travão da roda traseira é engatado premindo a alavanca do travão localizada no lado esquerdo do guidador. Isto pode ser realizado utilizando quatro dedos da mão esquerda, com o polegar colocado no próprio guidador. Este é um travão de fricção. Quanto mais apertado for, mais "travagem" será aplicada na roda traseira. Este travão tem um micro dispositivo que irá desativar a potência do motor em simultâneo.

Alcance e Velocidade

Quando totalmente carregada, a trotinete cobrirá aproximadamente 12km/h em terreno plano, com um condutor de 50kgs e o alcance é de cerca de 8-10km (até 25-30minutos) em terreno plano e ventos calmos.

Porcas de Ajuste da Direção

A tensão da direção pode ser ajustada rodando a porca redonda no sentido dos ponteiros do relógio e bloqueando a porca hexagonal.

Carregamento

Quando fornecidas, as baterias estão totalmente carregadas. Recomenda-se o carregamento das baterias após cada utilização. Para prolongar a vida útil das baterias, evite descarregar as baterias antes de serem completamente recarregadas. Finalmente, siga esta simples utilização. Quando a trotinete começar a abrandar em terreno plano, é altura de recarregar. Tente não atrasar a recarga da sua trotinete.

Procedimento de Carregamento

Com o carregador na mão, localizar a tomada de carga debaixo da trotinete, ligar o carregador à entrada de carga, ligar o carregador à tomada eléctrica padrão de 100-240Volts (ver fig.4), temperatura de carga de 10 a 35 C. Não sobrecarregar, quando terminar (a luz vermelha aparece no carregador), desligar o carregador da tomada, e depois a trotinete, substituir a tampa sobre a entrada de carga.

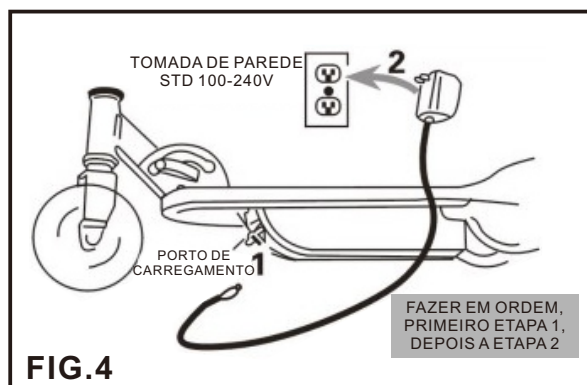

Operação da Trotinete

Usar sempre um capacete aprovado, protecção dos olhos, calçado e para pessoas inexperientes, recomendamos ainda luvas, joelheiras e cotoveleiras.

Antes de conduzir, certifique-se de ter um caminho livre de nível à frente do condutor, agarre firmemente o guidador com ambas as mãos, coloque um pé na plataforma, e empurre com a outra perna como se estivesse a conduzir qualquer outra trotinete. Para desengatar ou parar devagar, prima o travão, localizado no lado esquerdo do guidador. À medida que se torna um piloto mais habilidoso e se familiariza com a sua nova trotinete eléctrica, começará a utilizar uma combinação de travão e energia para conseguir um funcionamento óptimo.

Carregamento da Bateria

⚠ ATENÇÃO: A bateria deve estar completamente carregada antes de utilizar sua trotinete eléctrica

Componentes necessários: Carregador

- Tempo inicial de carga da bateria 8 horas.
- Carga após a primeira carga até 6 horas.
- Quando a trotinete não está em uso regular, as baterias precisam de ser carregadas mensalmente para maximizar o seu desempenho.

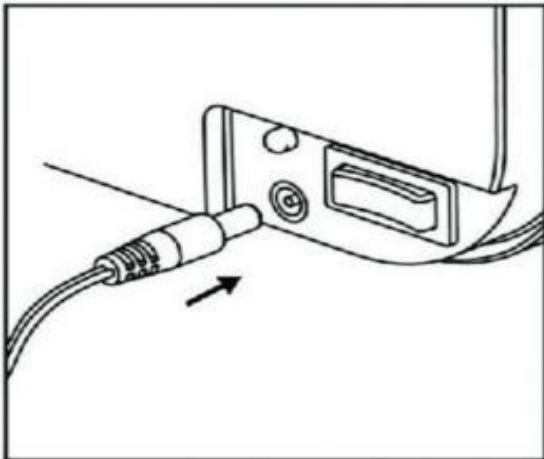

1. Certifique-se de que o interruptor está na posição de desligado antes de ligar o carregador. Inserir o carregador no fecho de carga do lado direito da caixa da bateria.

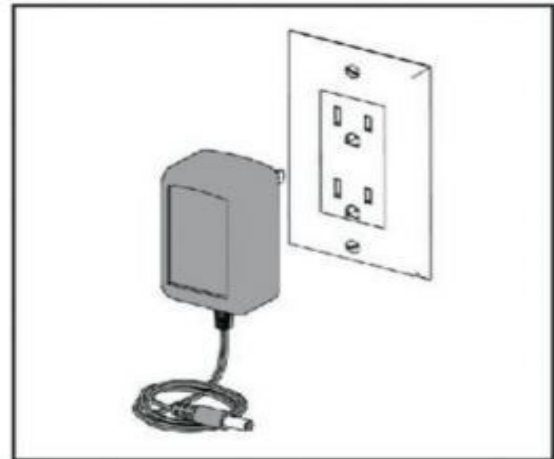

2. Ligar o carregador a uma tomada de parede. A luz na caixa do carregador irá acender-se.

Luz vermelha indica que a bateria está a carregar.

Luz verde indica que a bateria está totalmente carregada.

⚠ AVISO: Não utilizar este produto pela primeira vez até ter carregado as bactérias durante pelo menos 8 horas.

O não cumprimento destas instruções pode danificar o produto e anular a garantia.

Nota: As baterias devem ser recarregadas pelo menos uma vez por mês, mesmo quando a scooter não estiver a ser utilizada. Se não o fizer, as suas baterias poderão deixar de ser recarregadas.

Manutenção de Equipamento

Travões

Verificar se os travões estão a funcionar correctamente. Ao premir a alavanca, o travão deve proporcionar uma ação de travagem positiva. Ao aplicar o travão com o controlo de velocidade ligado, o interruptor do travão deve parar o motor. Certificar-se de que os travões não estão a derrapar.

Estrutura, Garfo e Guiador

Verificar se existem fissuras ou ligações quebradas. Embora seja raro que as estruturas se partam, é possível que um condutor agressivo embata num passeio ou numa parede e duplique ou quebre a estrutura. Adquirir o hábito de inspeccionar a sua trotinete com regularidade.

Roda

Inspeccionar periodicamente as rodas para verificar o seu desgaste excessivo.

Equipamento de Segurança

Usar sempre o equipamento de proteção adequado como capacete de segurança aprovado. Recomenda-se a utilização de cotoveleiras e joelheiras. Usar sempre sapatos atléticos (ténis com sola de borracha), nunca andar descalço ou com sandálias, e manter sempre os atacadores atados e afastados do sistema de rodas, motor e unidade.

Bateria

Certifique-se de que o interruptor de corrente está desligado quando a trotinete não está a ser utilizada. Nunca armazenar o produto em temperaturas abaixo de zero. Se congelar, a bateria será danificada permanentemente.

Antes da Montagem

Verifique sempre o seguinte:

Equipamento de segurança

Usar sempre equipamento de protecção adequado, tal como

- Capacete de segurança aprovado. (O capacete pode ser legalmente exigido pela lei ou regulamento local na sua área).
- Cotoveleiras e joelheiras.
- Camisa de manga comprida, calças compridas.
- Luvas.
- Sapatos de salto alto com sola de borracha.

Travão

Verifique se os travões estão a funcionar correctamente. Ao apertar a alavanca dos travões, a roda traseira deve ser reduzida / parada sem esforço indevido. Ao aplicar o travão com o acelerador no interruptor do travão, deve parar o motor. Certificar-se de que os travões não estão a patinar quando a alavanca não está a ser apertada. Não ande na trotinete se os travões não estiverem a funcionar correctamente.

Acelerador

Assim que o interruptor de ignição estiver na posição "ON", a trotinete deslocar-se-á quando o acelerador estiver na posição. Certifique-se de que, antes de o acelerador estiver na posição, se encontra num local aberto e seguro para andar, que este se encontra em equilíbrio na trotinete e que tem ambas as mãos nas pegadas do guiador.

Roda

Inspeccionar as rodas para detectar desgaste excessivo e substituí-las se necessário.

Estrutura, Garfo e Componentes

É sempre importante verificar a sua trotinete antes de conduzir. Verifique se está rachada, ou se tem componentes desgastados, partidos ou soltos que precisam de ser reparados ou substituídos antes de conduzir.

Bateria

Certifique-se sempre de que o interruptor de ignição está na posição "OFF" quando a trotinete não está a ser utilizada. Nunca armazenar o produto em temperaturas de congelação ou abaixo de congelação. Estas baixas temperaturas irão danificar permanentemente a bateria.

ATENÇÃO: Certifique-se sempre de que esteja em uma área aberta e segura antes de acelerar. Nunca acelere sem estar na trotinete de forma equilibrada, pronto para montar em posição com ambas as mãos no guidador.

É sempre importante verificar a sua trotinete antes de conduzir. Verifique a existência de componentes rachadas, partidos, desgastados ou soltos que devem ser reparados ou substituídos antes de conduzir.

Reparação e Manutenção

⚠ ATENÇÃO: Desligar o interruptor de energia antes de realizar qualquer procedimento de manutenção

Ajustar os travões: Ferramenta necessária: Chave de 10mm

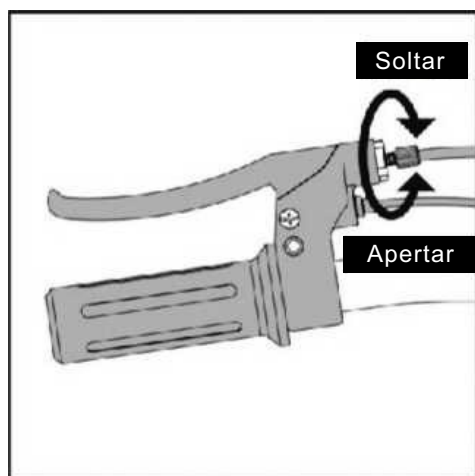

1. Para ajustar o cabo do travão, rodar o cilindro de ajuste na alavanca do travão no sentido dos ponteiros do relógio (para soltar) ou no sentido contrário ao dos ponteiros do relógio (para apertar). Ajustar o cilindro em pequenos incrementos para a regulação desejada. Se o travão ainda necessitar de ajuste, proceder ao passo seguinte.

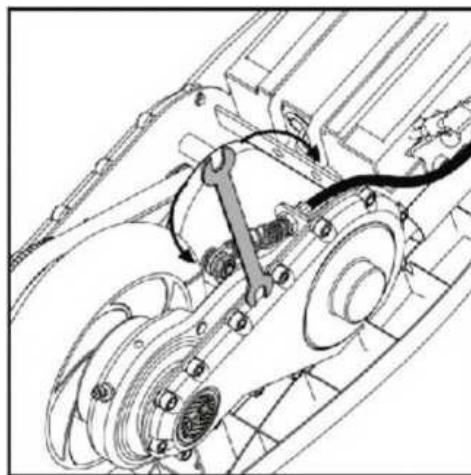

2. Se o cabo do travão ainda estiver demasiado apertado, usar uma chave de 10mm para apertar o cabo do travão para um ajuste adicional no cabo. Certifique-se de que a porca de 10mm é apertada após o ajuste.

⚠ ATENÇÃO: O travão pode ser capaz de bloquear e arrastar a roda traseira e pode causar danos no pneu traseiro. Pratique a utilização do travão numa área aberta sem obstáculos para se familiarizar com o seu funcionamento e pode fazer paragens suaves e controladas.

Substituição de Correia e Roda Traseira

Ferramentas necessárias: Chave hexagonal de 4mm, chave hexagonal de 5mm, chave de 13mm, chave de 10mm, chave de parafusos Phillips.

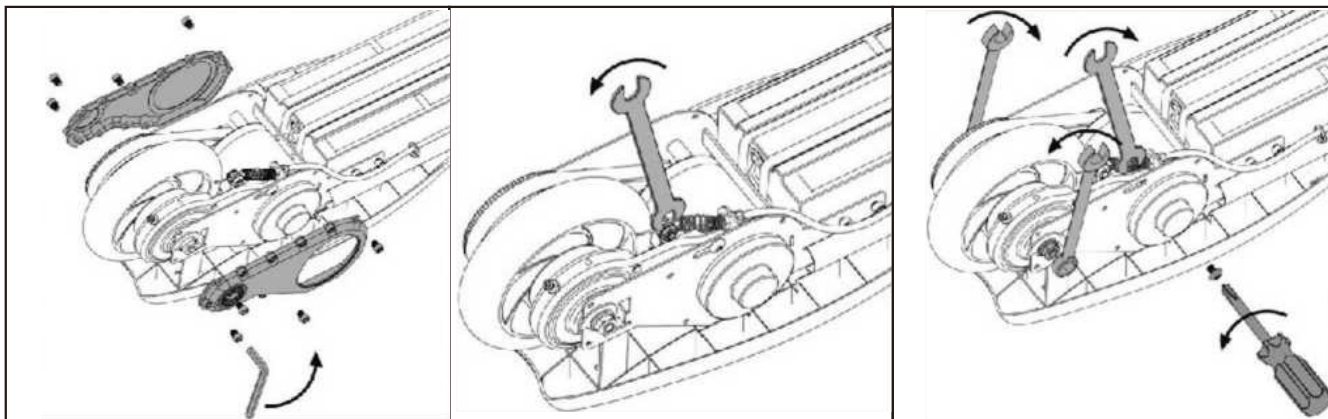

1. Usando uma chave hexagonal de 4mm, retire os 4 parafusos da cobertura do eixo traseiro em ambos os lados da trotinete. (Somente para a trotinete com coberturas.)

2. Desaperte a porca calibre do cabo do travão com uma chave de 10mm.

3. Remover o braço do travão com uma chave de fendas Phillips e uma chave de fendas de 8mm. Utilizando duas chaves de 13mm soltar as porcas das rodas do eixo traseiro e as arruelas de ajuste e deslizar a correia para fora da polia da roda traseira. Puxar a roda em direção à parte de trás da estrutura.

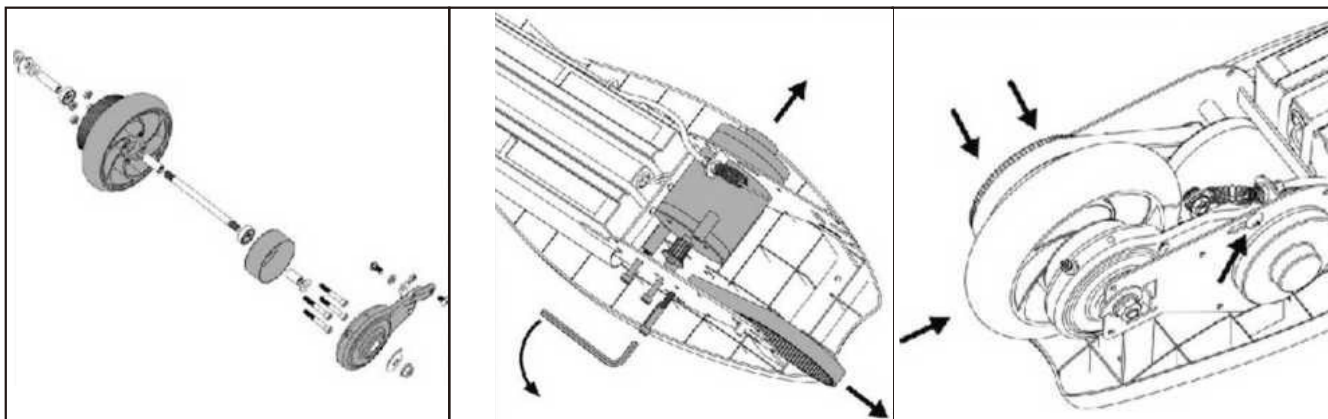

4. Ter em atenção a localização de todo o equipamento das rodas traseiras e ter a certeza de reinstalar todos os artigos correctamente.

5. Se substituir a correia, remover os parafusos do motor com uma chave hexagonal de 5mm. Deslize o motor ligeiramente para fora da estrutura para que haja espaço suficiente para remover / substituir a correia na engrenagem da motocicleta. Substituir os espaçadores e voltar a apertar os pés.

6. Instalar a roda sobresselente na estrutura e deslizar a correia de volta para a polia. Não apertar ainda as porcas dos eixos. Instalar o equipamento de travagem de alavanca, não ajustar ainda.

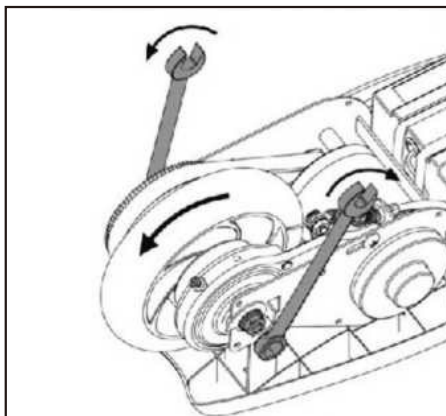

7. Depois de apertar as porcas de eixo com uma chave de 13mm, verificar o alinhamento das rodas e do piso da correia rodando a roda no sentido contrário ao dos ponteiros do relógio à mão. Poderá ser necessário ajustar as arruelas de ajuste para alinhar a correia

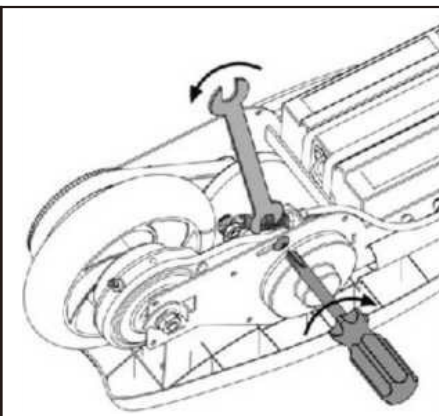

8. Voltar a apertar o braço do travão parafuso com um Phillips chave de fendas e chave inglesa de 8mm.

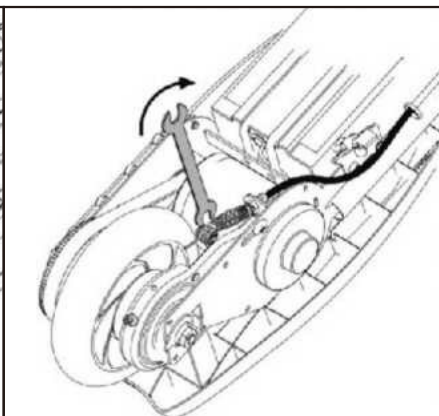

9. Voltar a apertar o cabo do travão porca ligeiramente com uma 10mm chave inglesa.

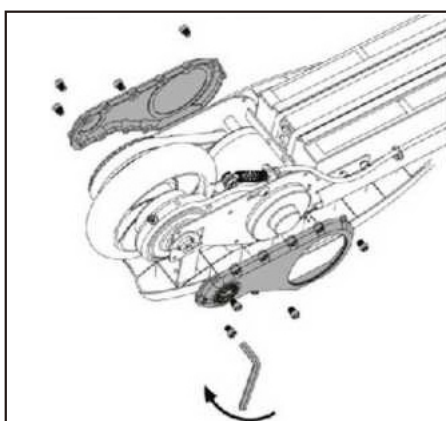

10. Reinstalar as tampas laterais com uma chave Allen de 4mm. Não apertar demasiado os parafusos.

Ajustar a Correia

Ferramentas necessárias: Chave hexagonal de 4mm, duas chaves de 13mm, chave de 10mm, chave de parafusos Phillips.

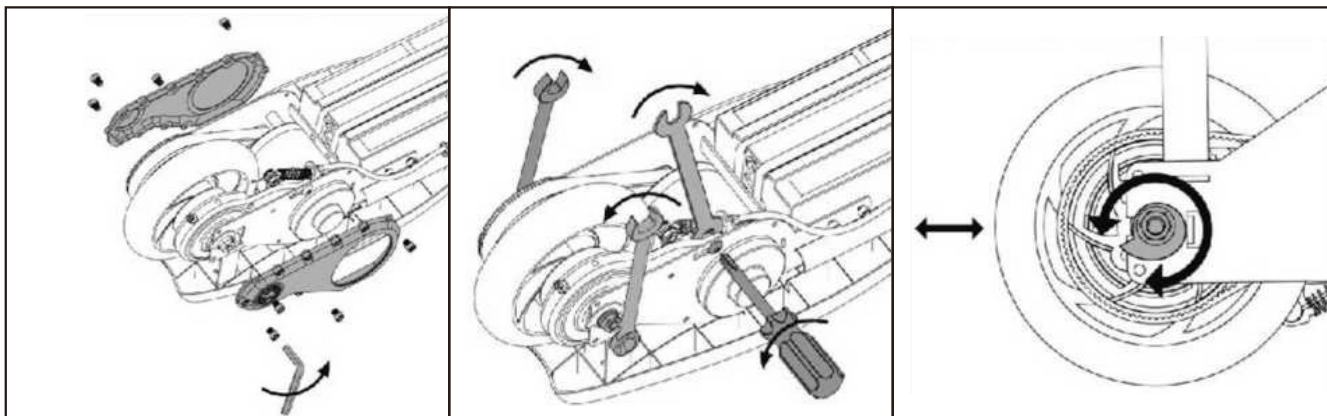

1. Com uma chave hexagonal de 4mm retirar os 3 parafusos da tampa protectora em ambos os lados da trotinete.

2. Desaperte o braço do travão com uma chave de parafusos Phillips e uma chave de parafusos de 8mm. Utilizando duas chaves de 13mm soltar as porcas das rodas no eixo traseiro.

3. Virar as anilhas de ajuste contra a pestana da estrutura para aumentar ou diminuir a tensão da correia. A tensão recomendada da cinta baseia-se na capacidade de dobrar a cinta em aproximadamente 90 graus.

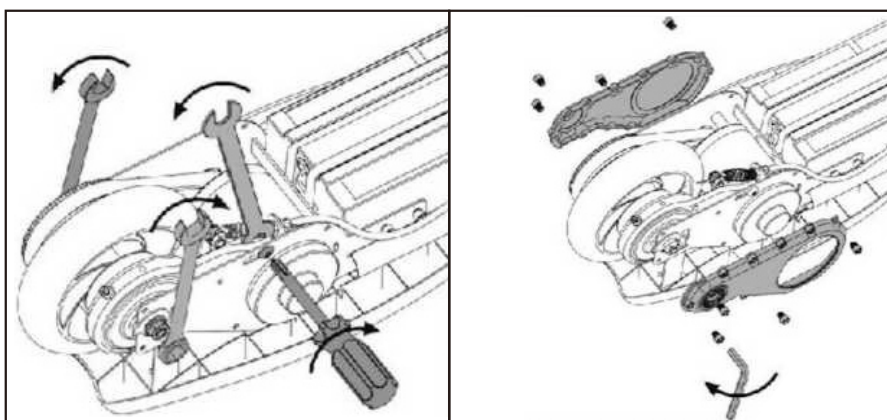

4. Certifique-se de que a roda está alinhada na estrutura e aperte as porcas de dois eixos com uma chave de parafusos de 13mm para apertar novamente o braço do travão com uma chave de parafusos Phillips e uma chave de parafusos 8mm.

5. Reinstalar as tampas laterais com uma chave Allen de 4mm. Não apertar demasiado os parafusos.

Substituição da Roda Dianteira

Ferramentas necessárias: Duas chaves hexagonais de 5mm

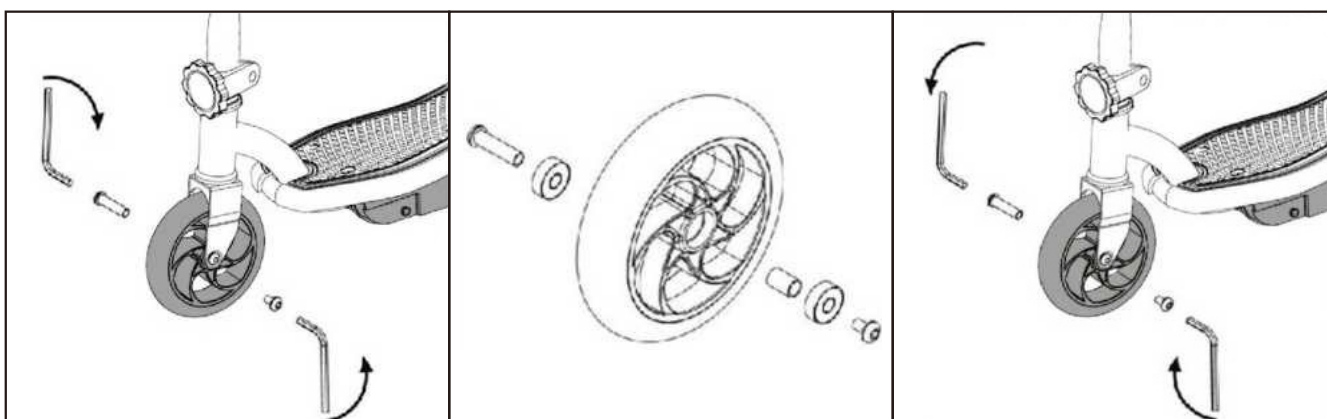

1. Utilizando duas chaves sextavadas de 5mm soltar e remover o eixo dianteiro rodando as chaves para a esquerda.

2. Reinstalar a roda sobresselente verificando a ordem para assegurar a localização de todos os componentes.

3. Reinstalar as peças e apertar com uma chave hexagonal de 5mm no sentido dos ponteiros do relógio.

Retirar a Placa de Pé

Ferramentas necessárias: Phillips.

A placa de pé (plataforma) é removível para ter acesso às baterias. Basta retirar os quatro parafusos de plataforma com uma chave de fendas Phillips, e levantar da plataforma. Procedimento inverso para substituir.



Ajuste e Substituição da Correia de Transmissão

O ajuste periódico da correia de transmissão é altamente necessário. A correia ficará solta após horas de funcionamento. Assim, quando isto acontecer, a correia fará um som de estalido enquanto acelera. Quando isto ocorre, é necessário apertar imediatamente a correia de acionamento. Para apertar a correia, soltar ligeiramente perto das porcas do eixo traseiro e rodar os discos de ajustamento da correia igualmente.

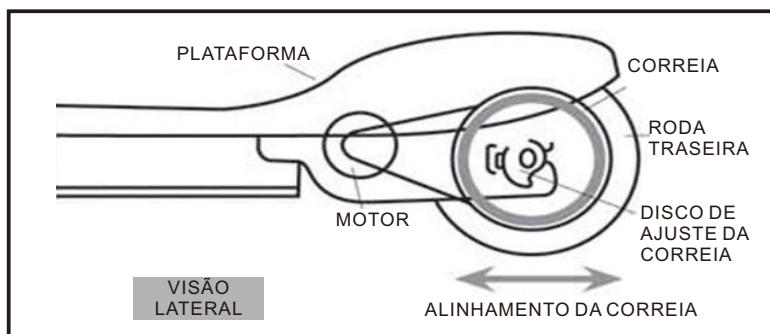

Alinhamento da Correia de Transmissão

Se sentir a correia de transmissão a sair da engrenagem de transmissão ou da engrenagem das rodas ou se esfregar contra a estrutura da trotinete, o mais provável é que haja desalinhamento da correia. Para realinhar, colocar cuidadosamente a trotinete de cabeça para baixo sobre uma superfície resistente (mesa, banco, etc.) e determinar a direcção do movimento do lado da correia. Será necessário deslocar ligeiramente a roda traseira para a esquerda ou para a direita para realinhar. Para tal, soltar ligeiramente as porcas dos eixos e rodar os discos de ajuste da correia. Apertar as porcas de eixo e verificar o alinhamento através da força de engate. Verifique novamente o alinhamento depois de montar, reajuste se necessário.

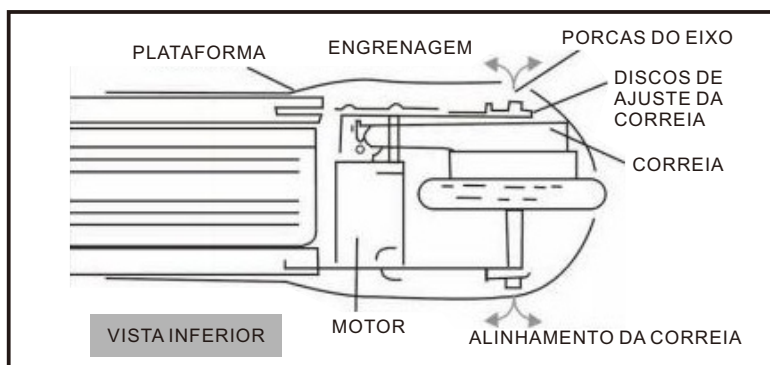

Cuidados e Eliminação da Bateria



Não armazenar a bateria em temperaturas superiores a 70°F (21°C) ou inferiores a 32°F (0°C).

ESTA TROTINETE CONTÉM BATERIAS SELADAS DE CHUMBO-ÁCIDO PARA SEREM RECICLADAS DE ACORDO COM AS SUAS LEIS LOCAIS E ESTATAIS. LEIA ATENTAMENTE E COMPREENDA AS INSTRUÇÕES PARA A SUA ELIMINAÇÃO.

Eliminação: Este produto contém baterias seladas de chumbo-ácido que devem ser eliminadas ou recicladas de uma forma ambientalmente correcta. Não descartar as baterias no lixo doméstico. Não descartar baterias no fogo, pois isto pode causar vazamento ou explosão da bateria. A incineração, eliminação em aterro e colocação de baterias de chumbo-ácido seladas com resíduos domésticos é proibida por lei na maioria das áreas. Devolver as baterias usadas a um comerciante autorizado de baterias de chumbo-ácido ou consultar o seu revendedor local de baterias de veículos.

⚠ ATENÇÃO: Não misturar baterias velhas e novas. Não misturar baterias alcalinas, normais (carbono-zinco) ou recarregáveis (níquel-cádmio). Não armazenar a bateria em temperaturas superiores a 70°F (21°C) ou inferiores a 32°F (0°C).

Carregador

Utilizar apenas o carregador de bateria fornecido. Introduza a porta de carga na caixa da bateria da trotinete com o pino do carregador primeiro antes da ficha na tomada. Pode proteger a porta de carga para estar sobre corrente.

Roda

As rodas e os componentes do sistema de transmissão estão sujeitos ao desgaste normal. É da responsabilidade do utilizador verificar periodicamente se as rodas apresentam desgaste e ajustar e substituir os componentes do trem de transmissão, conforme necessário.

Solução de Problemas

Problema	Possível Causa	Solução
A trotinete não funciona	A bateria está subcarregada	Carregar totalmente a bateria. A primeira carga deve ser de 8 horas e até 6 horas de recarga.
	Os cabos ou conectores de são soltos ou desconectados.	Abrir a plataforma para verificar se os cabos estão ligados ao controlador.
	A bateria está danificada.	Substituir para uma nova bateria. Recomenda-se que a trotinete seja carregada semanalmente com frequência. A bateria será profundamente danificada se não for carregada durante um longo período.
	O acelerador está avariado por colisão ou puxão violento.	Substituir para um novo acelerador.
	O controlador está avariado por sobrecarga ou sobre-corrente.	Substituir para um novo controlador.
O motor está avariado por sobrecarga ou sobre-corrente.	Substituir para um novo motor.	

O tempo de funcionamento do trotinete é limitado.	A bateria não está completamente carregada.	A bateria precisa de ser carregada. Carregar completamente a bateria. A primeira carga deve ser de 8 horas e até 6 horas de recarga.
A trotinete deixa de funcionar repentinamente.	O botão de reiniciar (RESET) activou-se. Está no lado esquerdo da caixa da bateria, dispara e desliga-se automaticamente se o motor estiver sobrecarregado. Uma sobrecarga excessiva (inclinação acentuada ou peso excessivo de um utilizador) poderia ter causado o sobreaquecimento do motor e o disparo do interruptor.	Premir o botão Reset e reiniciar a trotinete. Verificar todos os conectores e cabos para assegurar que estão ligados e ajustados.
A trotinete funciona lentamente	Os travões não estão regulados correctamente.	Consultar as instruções de ajustamento dos travões.
	A trotinete está sobrecarregada.	Não sobrecarregar a trotinete com mais de 50kg, limite de peso máximo, declives íngremes ou objectos de reboque atrás da trotinete. Evite sobrecarregar a trotinete, uma vez que as baterias e os componentes utilizados se esgotarão em breve.
	A situação da estrada não é adequada.	Condições de utilização inapropriadas Montar apenas em superfícies sólidas, planas, limpas e secas, tais como pavimento ou solo plano.
A trotinete não pode ser carregada	O carregador está avariado.	Change to a new charger.
	A bateria está danificada.	Substituir para uma nova bateria. Recomenda-se que a trotinete seja carregada semanalmente com frequência. A bateria será profundamente danificada se não for carregada durante um longo período.
	O botão reset (RESET) activou-se. Está no lado esquerdo da caixa da bateria, dispara e desliga-se automaticamente se o motor estiver sobrecarregado. Uma sobrecarga excessiva (inclinação acentuada ou peso excessivo de um utilizador) poderia ter causado o sobreaquecimento do motor e o disparo do interruptor, então a trotinete não pode funcionar e ser carregada.	Premir o botão de reiniciar e reiniciar a trotinete. Verificar todos os conectores e cabos para assegurar que estão ligados e ajustados.
	A porta de carregamento é corrente excessiva para curto-circuito.	Substituir para uma nova porta de carregamento.

Precauções Importantes

CUIDADO COM A BATERIA

1. Guardar a trotinete e carregar as baterias a uma temperatura entre 10 e 35°C. Quanto mais alta for a temperatura, mais rapidamente as baterias se auto-descarregarão. Tente sempre manter as suas baterias sempre carregadas. Inspeccione as baterias ocasionalmente e mantenha os terminais limpos e as ligações apertadas.
2. Manuseie as baterias e o carregador com cuidado. Não sobrecarregar. Consultar a tabela de tempos de carga.
3. Sugerimos que compre baterias adicionais para necessidades de energia extra.
4. Sugerimos que introduza a porta de carga na caixa da bateria da scooter com o pino do carregador primeiro antes da ficha na tomada.

BOTÃO DE RESET

Existe um Botão Reset (RESET) no lado esquerdo da caixa da bateria, ele surgirá e a trotinete deixará de funcionar ou aparecerá novamente quando a trotinete estiver sobrecarregada ou com excesso de corrente, por favor prima-o de novo para reiniciar a trotinete, depois a trotinete funcionará e será novamente carregada.

Obrigado por ler este manual!

Lembre-se de andar sempre em segurança para desfrutar dos seus passeios.

Se tiver alguma dúvida, por favor contacte o nosso Centro de Atendimento ao Cliente. Os nossos dados de contacto são os seguintes:



0034-931294512



atencioncliente@aosom.es

IMPORTADOR:

SPANISH AOSOM, S.L

C.ROC GROS N.15, 08550. ELS HOSTALETS DE BALENYÀ

TEL: 931294512 (SEG-SEX DAS 7:30H ÀS 16:30H)

INFO@AOSOM.PT

WWW.AOSOM.PT

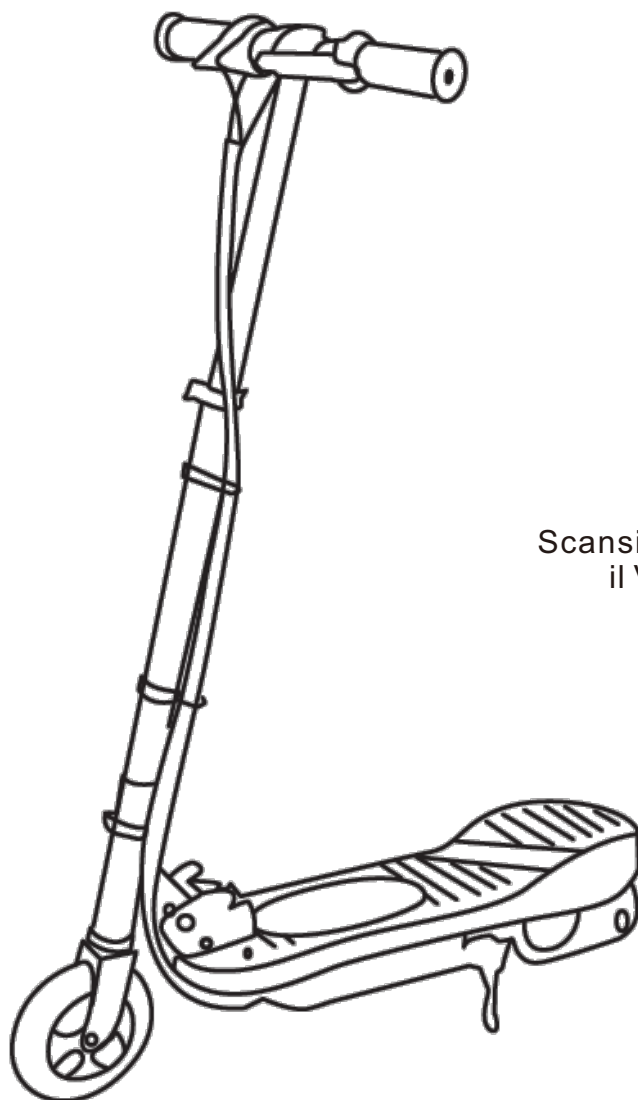

Scansionare il codice QR per
il Video di Assemblaggio



MONOPATTINO ELETTRICO

*Adatto a bambini di 7-14 anni; Peso massimo: 50 kg.

IMPORTANTE! CONSERVARE IL PRESENTE MANUALE PER FUTURO RIFERIMENTO E LEGGERLO ATTENTAMENTE.

MANUALE DEL PROPRIETARIO

ATTENZIONE: Leggere e comprendere appieno il presente manuale prima di utilizzare e funzionare il monopattino elettrico; seguire tutte le procedure di sicurezza e le avvertenze per ridurre il rischio di utilizzo del monopattino.

AVVERTENZA:

Non adatto a bambini di età inferiore ai 7 anni.

ASSICURARSI CHE L'INTERRUTTORE DI ALIMENTAZIONE SIA SPENTO DOPO OGNI UTILIZZO.

NOTA: Le illustrazioni del manuale sono solo di riferimento. Le illustrazioni potrebbero non essere conformi esattamente l'aspetto del prodotto attuale. Le specifiche sono soggette a modifiche senza preavviso.

Elenco dei Contenuti

Securezza e Accesso

Sicurezza e avvertenze

Prima di iniziare

Assemblaggio

Regolazioni e funzionamento

Manutenzione dell'apparecchio

Prima di guidare

Riparazione e Manutenzione

Soluzione dei problemi

Precauzioni Importanti

Securezza e Accesso

⚠ AVVERTENZA: La guida di un monopattino elettrico può essere un'attività pericolosa. Alcune circostanze possono causare il malfunzionamento dei componenti senza alcuna colpa del produttore. Un monopattino può e tende ad accelerare per cui è possibile perdere il controllo, cadersi e/o trovarsi in situazioni pericolose che non possono essere evitate anche se si presta attenzione e comprende delle istruzioni con esperienza. Se ciò accade, si può rimanere feriti o uccisi, anche se si utilizzano dispositivi di sicurezza e altre precauzioni di sicurezza. **GUIDATE A VOSTRO RISCHIO E PERICOLO E USATE SEMPRE IL BUON SENSO.**

Il presente manuale contiene molte avvertenze e precauzioni sulle conseguenze di un mancato controllo, o una mancata manutenzione o un uso scorretto del monopattino elettrico. Poiché qualsiasi incidente può causare lesioni gravi o addirittura la morte, non ripeteremo l'avvertimento di possibili lesioni gravi o morte ogni volta che questa possibilità viene menzionata in questo manuale.

ABBIGLIAMENTO ADEGUATO PER GUIDARE

Indossare sempre un equipaggiamento protettivo adeguato, come ad esempio:

- Casco di sicurezza omologato. (il casco potrebbe essere richiesto dalla legge o dalle normative locali della vostra zona).
- Gomitiere e ginocchiere.
- Camicia a maniche lunghe, pantaloni lunghi.
- Guanti.
- Scarpe da ginnastica con lacci alti e suola liscia, non andare mai a piedi nudi o con i sandali, e assicurarsi che i lacci siano adatti e non intralcino le ruote e il sistema di trasmissione.

USO E SUPERVISIONE DA PARTE DEI GENITORI

CHI GUIDA MONOPATTINO NON DEVE SUPERARE IL LIMITE DI PESO DI 50 KG. Il peso del guidatore non sempre significa che la taglia di una persona sia adeguata per adattarsi o mantenere il controllo del monopattino.

Questo manuale contiene informazioni molto importanti sulla sicurezza. È responsabilità dell'utente esaminare attentamente queste informazioni e assicurarsi che tutti i guidatori comprendano tutte le avvertenze, le precauzioni, le istruzioni e i problemi di sicurezza e che tutti i guidatori siano in grado di utilizzare il monopattino in modo sicuro e responsabile. Si consiglia di rivedere e rafforzare periodicamente tutte le informazioni contenute nel presente manuale con tutti i guidatori e di controllare e sottoporre a manutenzione il monopattino per garantirne la sicurezza.

L'ETÀ CONSIGLIATA DEL CONDUCENTE È DI ALMENO 7 ANNI. Chi non riesce a stare comodamente sul monopattino non deve provare a guidarlo. La decisione di un genitore di permettere al proprio figlio di usare il monopattino deve basarsi sulla maturità, sulle capacità e sulla capacità del bambino di seguire le regole.

Non toccare il motore o i freni della motocicletta durante l'uso o subito dopo l'uso, poiché queste parti possono raggiungere temperature molto elevate.

Tenere questo monopattino lontano dai bambini piccoli e ricordare che è stato progettato per essere utilizzato solo da persone che si sentono almeno completamente competenti e a proprio agio nell'uso di questo prodotto.

USO E SUPERVISIONE DA PARTE DEI GENITORI

- Controllare e rispettare le leggi o le normative locali che possono influenzare i luoghi in cui il monopattino elettrico può essere utilizzato.

- Guidare sempre in modo difensivo. Prestare attenzione agli ostacoli che possono impigliarsi nelle ruote e costringervi a una brusca sterzata o a perdere il controllo. Prestare attenzione a evitare pedoni, altri ostacoli (come pattinatori, scooter, monopattini, ecc.), bambini o animali che possono intralciarvi. Rispettate sempre i diritti e le proprietà degli altri.
- Non attivare il regolatore di velocità sulla maniglia a meno che non si trovi sulla motocicletta e in un ambiente esterno sicuro e adeguato a sopportare l'abuso di salti, sbandate o qualsiasi altro tipo di uso improprio o piroetta.
- Tenere sempre il manubrio con entrambe le mani.

Sicurezza e Avvertenze

- Non permettere mai a più di una persona di guidare il monopattino.
- Non utilizzare mai il monopattino in prossimità di gradini, acqua o piscine.
- Tenere le dita e altre parti del corpo lontane dalla cinghia, dal motore, dal sistema di sterzo, dal volante e da tutte le altre parti in movimento.
- Non guidare mai mentre si usa un telefono cellulare o un auricolare.
- Non trainare mai il monopattino a un altro veicolo e non tirare mai nessuno o qualcosa.
- Non immergere mai il monopattino nell'acqua: i componenti elettrici e della trasmissione possono essere danneggiati dall'acqua o da altre possibili situazioni rischiose.
- Guidare il monopattino solo su superfici piane e asciutte, come marciapiedi o pavimenti piani, senza materiale sciolto come sabbia, foglie, pietre o ghiaia. Acqua, fango, ghiaccio, dossi, superfici sconnesse, scivolose o irregolari possono compromettere la trazione e contribuire a una possibile perdita di controllo. Evitare l'eccessiva velocità che può derivare dalle discese che possono causare la perdita di controllo.
- Non guidare di notte o in aree con visibilità limitata.
- Non guidare in aree chiuse o su superfici potenzialmente dannose come tappeti o pavimenti.
- Prima di partire, è necessario verificare quanto segue per il monopattino:
- Assicurarsi che il sistema frenante funzioni correttamente.
- Tutti i componenti sono fissati correttamente e funzionano secondo le specifiche del produttore.
- I componenti devono essere mantenuti e riparati in conformità con i pezzi di ricambio autorizzati dalla fabbrica e l'installazione deve essere eseguita dal concessionario o da altre persone qualificate.

Utilizzo del caricabatteria

- Il caricabatteria deve essere controllato regolarmente in caso di danni al cavo, alla spina, al coperchio o ad altre parti. In caso di danni, il monopattino non deve essere caricato fino a quando il caricabatteria non è stato riparato o sostituito.
- Utilizzare solo il caricabatteria raccomandata dal fornitore.
- Prestare sempre attenzione nel processo di carica della batteria.
- Il caricabatteria non è un giocattolo e deve essere utilizzato da un adulto.
- Non utilizzare mai il caricabatteria in prossimità di materiali infiammabili o liquidi.
- Scollegare il caricabatteria e staccare la spina dal monopattino con cautela quando non viene utilizzata.
- Non superare il tempo di ricarica consigliato.
- Scollegare sempre il caricabatteria dal monopattino prima di lavare o pulire con qualsiasi liquido.

LA MANCATA ATTENZIONE ALLE AVVERTENZE ELENcate IN PRECEDENZA AUMENTA IL RISCHIO POTENZIALE DI LESIONI GRAVI. PRESTARE LA DOVUTA ATTENZIONE DURANTE LA GUIDA E UTILIZZARE SEMPRE I DISPOSITIVI DI PROTEZIONE.

IMPORTANTE

Per garantire che le batterie siano completamente cariche tra un utilizzo e l'altro, ma non sovraccaricare, attenersi ai tempi di ricarica consigliati. Il sovraccarico delle batterie non porta ad un tempo di funzionamento più lungo, ma danneggia semplicemente le batterie e ne riduce la durata.

Prima di iniziare

⚠ AVVERTENZA: Rimuovere tutti gli imballaggi e gli oggetti dalla scatola. Assicurarsi che l'interruttore di accensione sia in posizione "OFF" prima di assemblare il monopattino.

Tempo di assemblaggio stimato

- Premettere fino a 25 minuti per il montaggio, escluso il tempo di carica iniziale.
- Premettere un massimo di 8 ore per la carica iniziale.

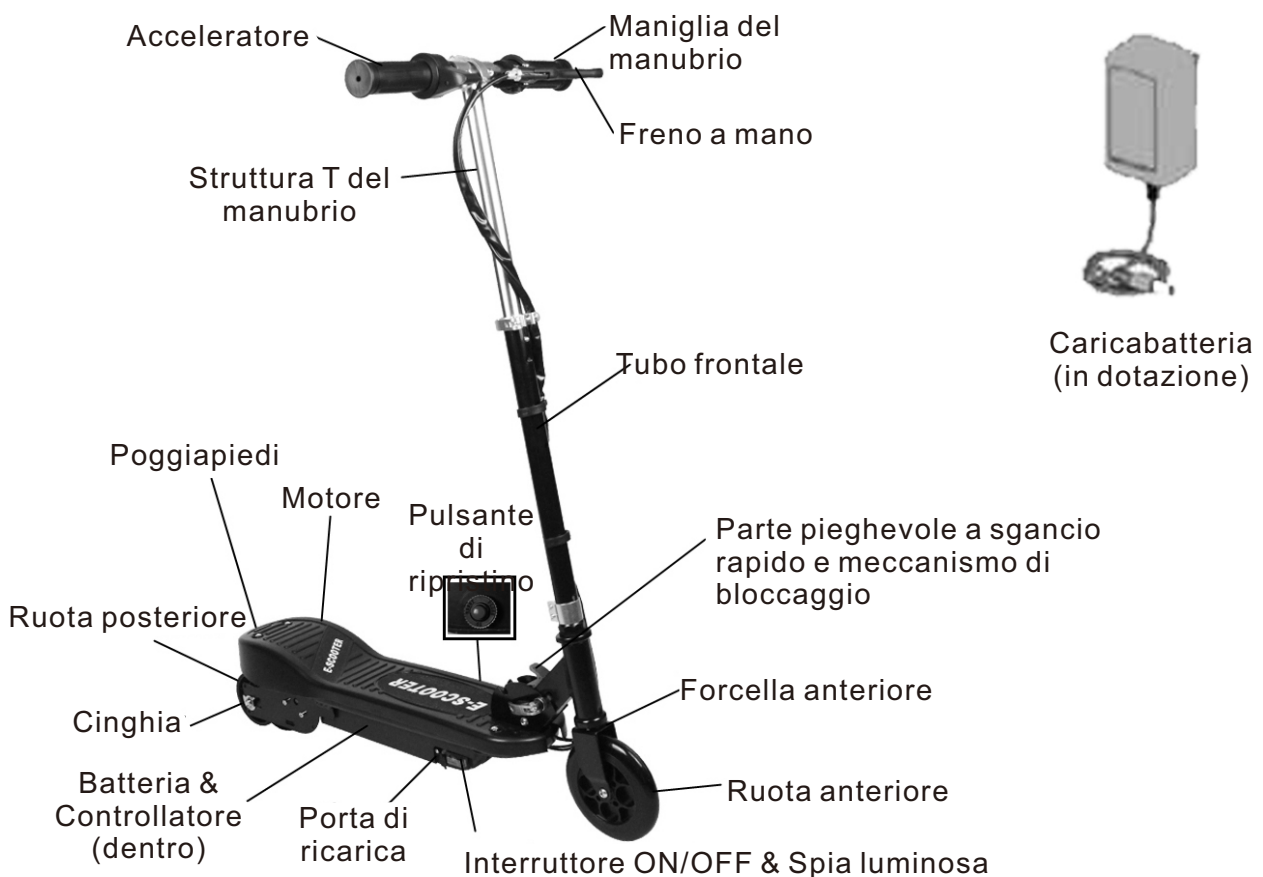

Strumenti richiesti & inclusi:



- 1* chiave da 8 mm / 10 mm (per regolare la vite del freno posteriore)
- 1* chiave da 13 mm / 15 mm (per regolare le viti della ruota posteriore o per montare la sella)

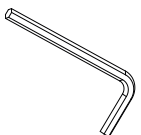

- 2* chiave esagonale da 5 mm (per montare la ruota anteriore)
- 1* chiave esagonale da 2,5 mm (per regolare la vite dell'acceleratore)
- 1* Chiave esagonale da 4 mm (solo per rimuovere le coperture in plastica per cinghia e motore)

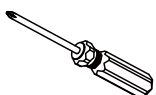

- 1* Chiave a croce (cacciavite)

Assemblaggio

Assemblaggio della Ruota Anteriore & del Manubrio

Assemblaggio della Ruota Anteriore



1. Ruotare la forcella anteriore in posizione piatta.



2. Estrarre la ruota anteriore e la chiave esagonale da 2*5 mm per il montaggio.



3. Rimuovere la vite dell'asse nella ruota anteriore.



4. Utilizzare la chiave esagonale da 1*5 mm per caricare e inserire l'asse nel foro della forcella anteriore.



5. Inserire la vite dell'asse nel foro della forcella anteriore.



6. Utilizzare la chiave esagonale da 2 mm per inserire la vite dell'asse e fissarla con una chiave esagonale.



7. Ruotare l'altra chiave esagonale per stringere la vite con l'asse e la forcella anteriore.



Come aprire il monopattino

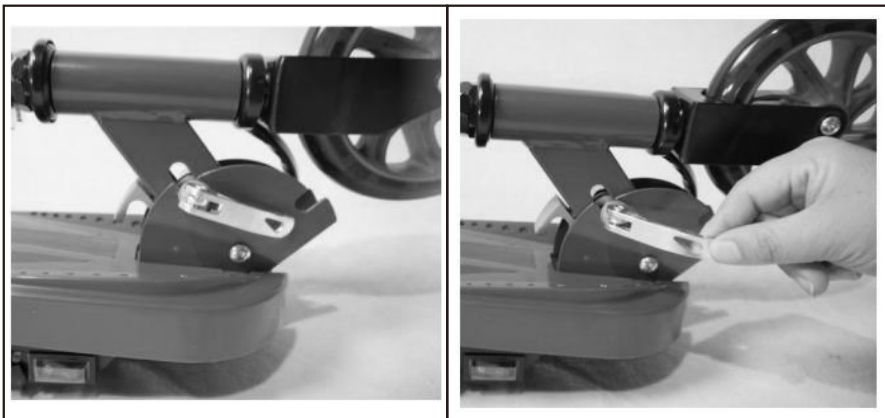

1. Sganciare la leva di chiusura del meccanismo di bloccaggio

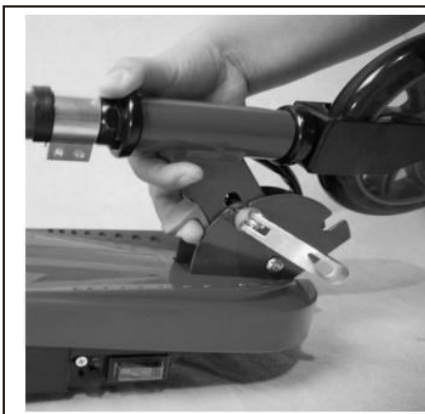

2. Usare il dito di sollevare il gancio della parte pieghevole.

3. Aprire il tubo frontale in posizione completamente verticale.

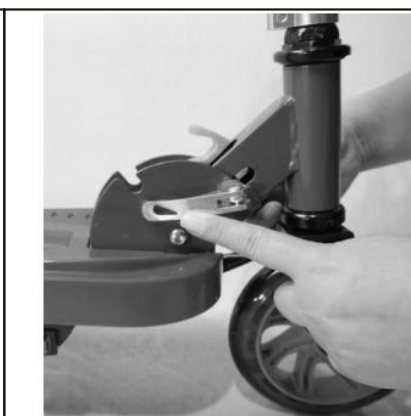

4. Ruotare la leva di chiusura del meccanismo di bloccaggio, quindi serrarla completamente e bloccarla prima della guida.

Assemblaggio del Manubrio



1. Sollevare la leva di chiusura che si trova nella barra a T del manubrio.



2. Inserire il manubrio destro dell'acceleratore e premere con il dito la testina di blocco per inserirla e fissarla nel foro della barra a T del manubrio.

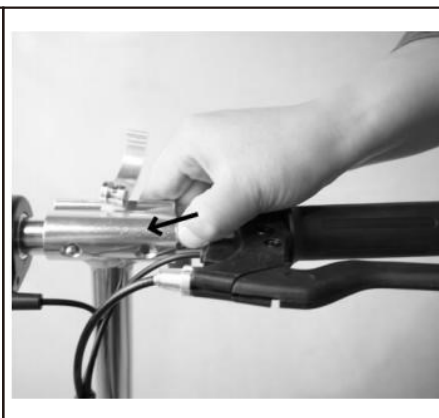

3. Inserire il manubrio sinistro del freno a mano e premere con il dito la testina di blocco per inserirla e fissarla con il foro nella barra a T del manubrio.



4. Premere verso il basso e stringere la leva di chiusura nella barra a T del manubrio.

Come regolare l'altezza



L'altezza del tubo frontale è regolabile.

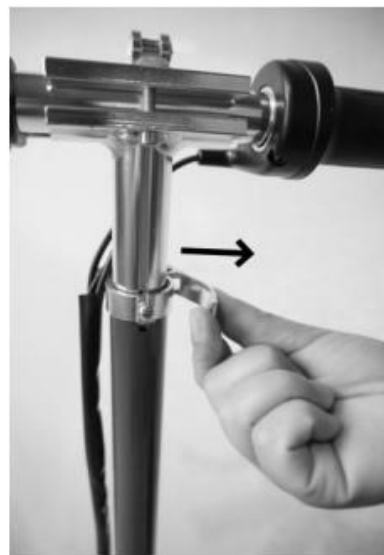

1. Aprire la leva di chiusura del tubo frontale e sollevare la barra a T fino alla prima posizione con la testina di blocco nel tubo anteriore.



2. Premere la testina di blocco e sollevare o abbassare la barra a T per regolare l'altezza.



3. Bloccare e stringere completamente la leva di chiusura nel tubo frontale.

Regolazioni e funzionamento disp

Apertura e Piegatura

Il monopattino viene spedito in modo ripiegato e bloccato. Per aprire, sollevare la leva a sgancio rapido sul lato opposto, che è una leva a molla regolabile (fig. 2). Ruotare la leva a molla per sollevare il manubrio in posizione verticale. Bloccare la leva a molla nel piccolo foro di guida rotondo. Bloccare la leva a sgancio rapido per verificare che sia ben salda. Invertire questa procedura per piegare. Sulla leva a molla è presente un dado di regolazione della serraggio.

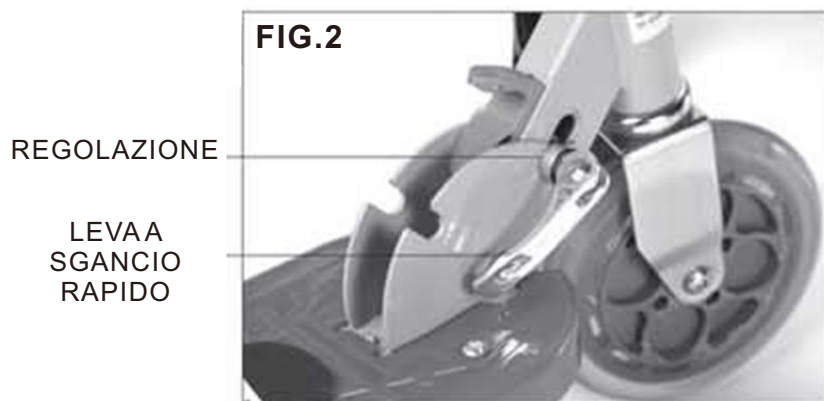

Manubrio

Testine di blocco Inserire le maniglie nella struttura T del manubrio come mostrato in (fig.3). Assicurarsi che le testine di blocco si inseriscano e si blocchino nei piccoli fori situati nella parte superiore della struttura T. Con il manubrio in posizione verticale e bloccata e il guidatore in piedi sulla pedana con UN PIEDE sul freno, regolare l'altezza del manubrio in modo che sia appena sotto la linea di cintura del guidatore. Questo si ottiene allentando il regolatore dell'altezza (fig.3) mentre si tiene e si stringe il regolatore dell'altezza. Assicurarsi che il regolatore dell'altezza sia nuovamente stretto.

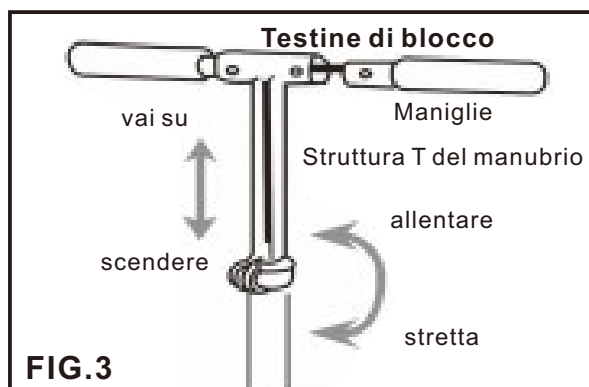

⚠ Installazione della sella (solo per i modelli con sella)

Premere il tubo della sella nel foro del piattaforma principale, assicurarsi che la testina di blocco fuoriesca e che il tubo venga bloccato correttamente e agganciato saldamente. Inserire la sella nel foro superiore, utilizzare una chiave per stringere la rete di bloccaggio, assicurarsi che la sella sia stabile per l'uso. La sella può essere utilizzata con questo prodotto solo quando lo sterzo è completamente bloccato. Questo deve essere controllato da un adulto prima dell'uso.

Interruttore di Alimentazione

Il monopattino è dotato di un interruttore di accensione/spegnimento situato sul lato destro della pedana del monopattino. Quando viene premuto su "ON", l'alimentazione è attiva e il motore e le ruote posteriori fanno avanzare il monopattino. Quando viene premuto su "OFF", l'alimentazione è disattivata e si consiglia di caricare il monopattino in posizione "OFF".

Funzionamento manuale con acceleratore

Questo monopattino è dotato di un acceleratore manuale situato sul lato destro del manubrio. Usando quattro dita per premere o rilasciare, con le altre dita posizionate sul lato del manubrio, si controlla il grado dell'accelerazione.

Freno meccanico controllato a mano

Il freno della ruota posteriore si inserisce premendo la leva del freno situata sul lato sinistro del manubrio. Questa operazione può essere eseguita usando le quattro dita della mano sinistra, con il pollice posto sul manubrio stesso. Si tratta di un freno a frizione: quanto più forte viene premuto, tanto maggiore sarà l'azione frenante sulla ruota posteriore. Questo freno è dotato di un microdispositivo che disattiva contemporaneamente la potenza del motore.

Distanza e Velocità

Quando è completamente carico, il monopattino percorre circa 12 km/h su terreno pianeggiante, con un guidatore di 50 kg e la distanza è di circa 8-10 km (fino a 25-30 minuti) su terreno pianeggiante e vento calmo. Si prega di notare che queste cifre sono solo stime, quindi possono variare.

Dado di regolazione dello sterzo

Devi controllare periodicamente lo sterzo per allentamento. Il serraggio dello sterzo può essere regolato ruotando il dado rotondo in senso orario e bloccando il dado esagonale.

Ricarica

Quando vengono spedite, le batterie sono completamente cariche. Si consiglia di ricaricarle dopo ogni utilizzo. Per prolungare la durata delle batterie, evitate di scaricarle prima di averle ricaricate completamente. Infine, seguite questa semplice procedura: quando il monopattino inizia a rallentare su un terreno pianeggiante, è il momento di ricaricarlo. Cercare di non ritardare la ricarica del monopattino.

Procedura di Ricarica

Con il caricabatteria in mano, individuare la presa di carica sotto il monopattino. Inserire il caricabatteria nella porta di ricarica. Successivamente, collegare il caricabatteria alla presa elettrica standard da 100-240 Volt (vedi fig. 4). Temperatura di ricarica da 10 a 35 C. Non sovraccaricarlo. Al termine della ricarica (la spia rossa si accende sul caricabatteria), scollegare il caricabatteria dalla presa e poi il monopattino. Assicurarsi di rimettere il tappo sulla porta di ricarica.

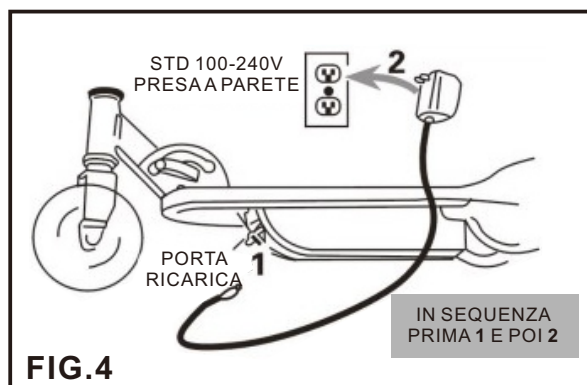

Funzionamento del Monopattino

Indossare sempre un casco omologato, protezioni per gli occhi, scarpe e, per i guidatori inesperti, si consiglia di indossare guanti, ginocchiere e gomitiere.

Prima di salire in sella, assicurarsi di avere davanti a sé un percorso pianeggiante libero e senza ostacoli. Afferrare saldamente il manubrio con entrambe le mani. Posizionare un piede sulla pedana. Spingere con l'altra gamba come se si trattasse di un monopattino a pedali. Contemporaneamente, attivare il motore premendo semplicemente l'acceleratore, situato sul lato destro del manubrio. Sentirai la potenza del motore quando inizierai a sollevare l'altra gamba da terra. Per disinnestare o rallentare/arrestare, premere il freno situato sul lato sinistro del manubrio. Man mano che si diventa più esperti e si prende confidenza con il nuovo monopattino elettrico, si inizierà a utilizzare una combinazione di freno e potenza per ottenere un funzionamento ottimale. Assicurarsi di ricaricare le batterie dopo l'uso.

Ricarica della Batteria

⚠ AVVERTENZA: La batteria deve essere completamente ricaricata prima di guidare il tuo monopattino elettrico

Componenti necessari: caricabatteria

- Tempo di carica iniziale della batteria: 8 ore.
- Dopo la prima carica, la batteria può essere ricaricata fino a 6 ore.
- Quando il monopattino non viene utilizzato regolarmente, la batteria devono essere ricaricata mensilmente per massimizzare le loro prestazioni.

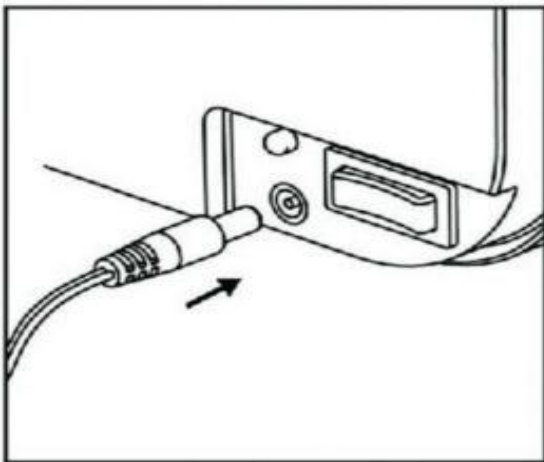

1. Assicurarsi che l'interruttore sia in posizione Off prima di collegare la caricabatteria. Inserire la caricabatteria nella porta di carica sul lato destro del vano della batteria.

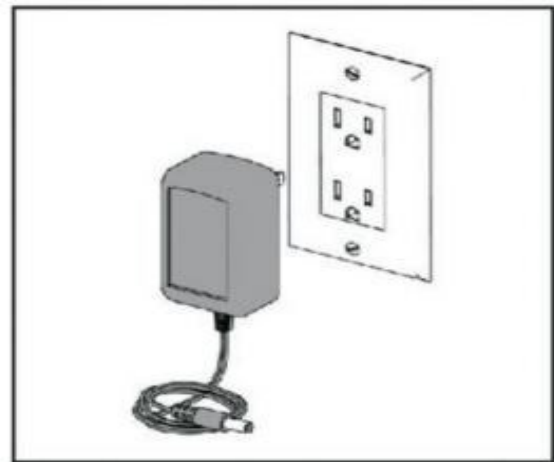

2. Collegare la caricabatteria a una presa di corrente. La luce sul caricabatteria si accende.
La luce verde indica che la batteria è completamente carica.

⚠ AVVERTENZA: Non utilizzare il prodotto per la prima volta prima di aver caricato la batteria per almeno 8 ore.

La mancata osservanza di queste istruzioni può danneggiare il prodotto e invalidare la garanzia.

Nota: Le batterie devono essere ricaricate almeno una volta al mese, anche quando il monopattino non viene utilizzato. In caso contrario, le batterie potrebbero non ricaricarsi più.

Manutenzione dell'Apparecchio

Freni

Controllare che i freni funzionino correttamente. Quando si preme la leva, il freno deve fornire un'azione frenante positiva. Quando si aziona il freno con il regolatore di velocità, l'interruttore del freno deve arrestare il motore. Verificare che i freni non slittino.

Telaio, Forcella e Manubrio

Controllare che non vi siano crepe o connessioni rotte. Anche se è raro che i telai si rompano, è possibile che un guidatore aggressivo vada a sbattere contro un marciapiede o un muro e raddoppi o rompa il telaio. Prendete l'abitudine di ispezionare regolarmente il vostro monopattino.

Ruota

Ispezionare periodicamente le ruote per verificare che non siano eccessivamente usurate.

Equipaggiamento di sicurezza

Indossare sempre l'equipaggiamento protettivo adeguato, come un casco di sicurezza approvato. Si raccomanda di indossare gomitiere e ginocchiere. Indossare sempre scarpe sportive (scarpe da ginnastica con suola in gomma), non guidare mai a piedi nudi o con sandali e tenere sempre i lacci legati e lontani dal sistema di ruote, dal motore e dall'apparecchio.

Batteria

Assicurarsi che l'interruttore di alimentazione sia spento quando il monopattino non è in uso. Non conservare mai il prodotto a temperature inferiori allo zero o al gelo. Se si congela, la batteria si danneggia in modo permanente.

Prima di guidare

Prima di guidare, verificare sempre quanto segue:

Equipaggiamento di sicurezza

Indossare sempre un equipaggiamento protettivo adeguato, come ad esempio

- Casco di sicurezza omologato. (il casco può essere richiesto dalla legge o dalla normativa locale).
- Gomitiere e ginocchiere.
- Camicia a maniche lunghe e pantaloni lunghi.
- Guanti.
- Scarpe sportive con lacci alti e suola in gomma.

Freno

Controllare che i freni funzionino correttamente. Quando si stringe la leva del freno, la ruota posteriore deve essere ridotta/arrestata senza eccessivo sforzo. Quando si aziona il freno con l'acceleratore l'interruttore del freno deve arrestare il motore. Assicurarsi che i freni non slittino, soprattutto quando la leva non è serrata. Non guidate il monopattino se i freni non funzionano correttamente.

Acceleratore

Quando il interruttore di accensione è in posizione "ON", il monopattino si muove quando si gira l'acceleratore. Prima di girare l'acceleratore, accertarsi di trovarsi in un luogo aperto e sicuro per camminare, di essere in equilibrio sul monopattino e di avere entrambe le mani sulle maniglie del manubrio.

Ruota

Controllare che le ruote non siano eccessivamente usurate e, se necessario, sostituirle.

Telaio, Forcella e Componenti

È sempre importante controllare il monopattino prima della guida. Verificare se ci sia crepa o se presenta componenti usurati, rotti o allentati che devono essere riparati o sostituiti prima della guida.

Batteria

Assicurarsi sempre che l'interruttore di accensione sia in posizione "OFF" quando il monopattino non è in uso. Non conservare mai il prodotto a temperature inferiori a quelle di congelamento. Queste basse temperature danneggiano permanentemente la batteria.

AVVERTENZA: Prima di premere l'acceleratore, accertarsi sempre di trovarsi in un'area aperta e sicura per la circolazione. Non premere mai l'acceleratore senza essere sul monopattino in modo equilibrato, pronti a guidare in posizione con entrambe le mani sui comandi del manubrio.

È sempre importante controllare il monopattino prima di partire. Controllare che non vi siano componenti incrinati, rotti, usurati o allentati che devono essere riparati o sostituiti prima di guidare.

Riparazione e Manutenzione

⚠ AVVERTENZA: Turn the power switch to "OFF" before performing any maintenance procedure.

Regolazione dei freni: Strumenti necessari: Chiave da 10 mm

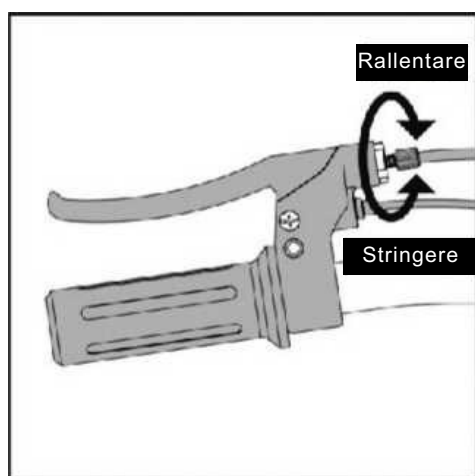

1. Per regolare il cavo del freno, ruotare il dado di regolazione sulla leva del freno in senso orario (per allentare) o antiorario (per stringere). Regolare il dado con piccoli incrementi fino alla regolazione desiderata. Se il freno deve ancora essere regolato, passare alla fase successiva.

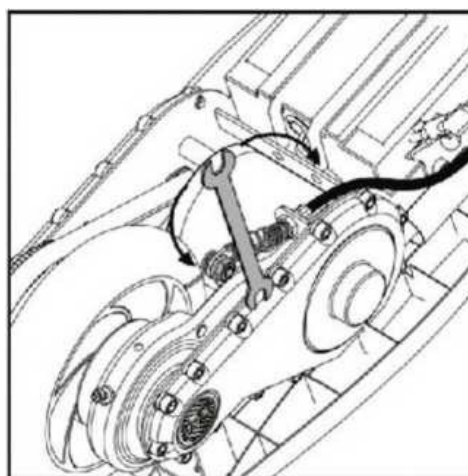

2. Se il cavo del freno è ancora troppo teso, utilizzare una chiave da 10 mm per stringere il cavo del freno e ottenere un'ulteriore regolazione del cavo. Assicurarsi che il dado da 10 mm sia serrato dopo la regolazione.

⚠ AVVERTENZA: Il freno può innestarsi e trascinare la ruota posteriore se il monopattino non viene applicato e può causare danni al pneumatico posteriore. Esercitarsi a usare il freno in un'area aperta e priva di ostacoli per acquisire familiarità con il suo funzionamento e poter effettuare arresti dolci e controllati.

Sostituzione della cinghia e della Ruota Posteriore

Strumenti necessari: Chiave esagonale da 4 mm, chiave esagonale da 5 mm, chiave da 13 mm, chiave da 10 mm, cacciavite a croce.

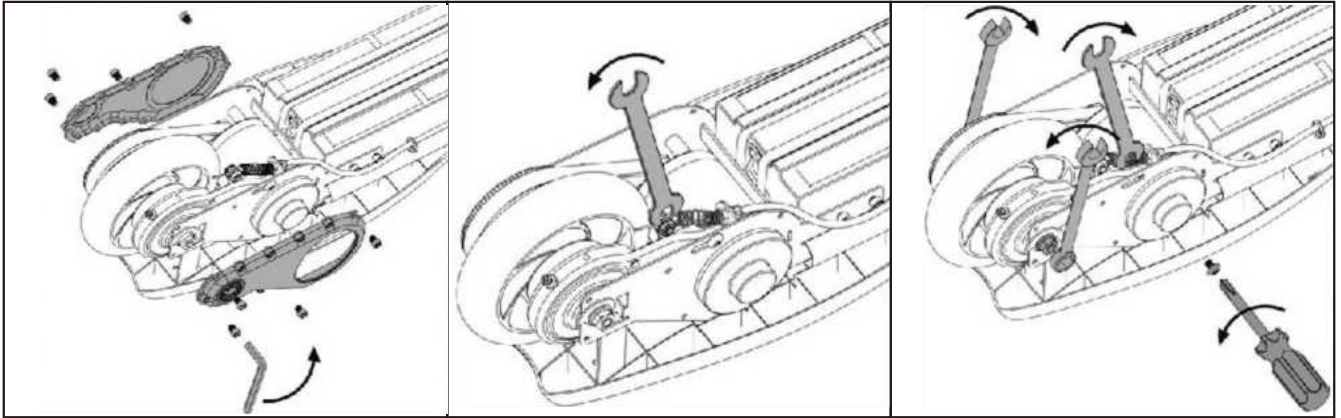

1. Utilizzando una chiave esagonale da 4 mm, rimuovere i 4 bulloni dalla copertura dell'asse posteriore su entrambi i lati del monopattino. (solo per il monopattino con i coperchi)

2. Allentare il dado antiscivolo del cavo del freno con una chiave da 10 mm.

3. Rimuovere il braccio del freno con un cacciavite a croce e una chiave da 8 mm. Utilizzare due chiavi da 13 mm a allentare i dadi della ruota dell'asse posteriore e le rondelle di regolazione e fare scorrere fuori la cinghia dalla puleggia della ruota posteriore. Tirare la ruota verso la parte posteriore del telaio.

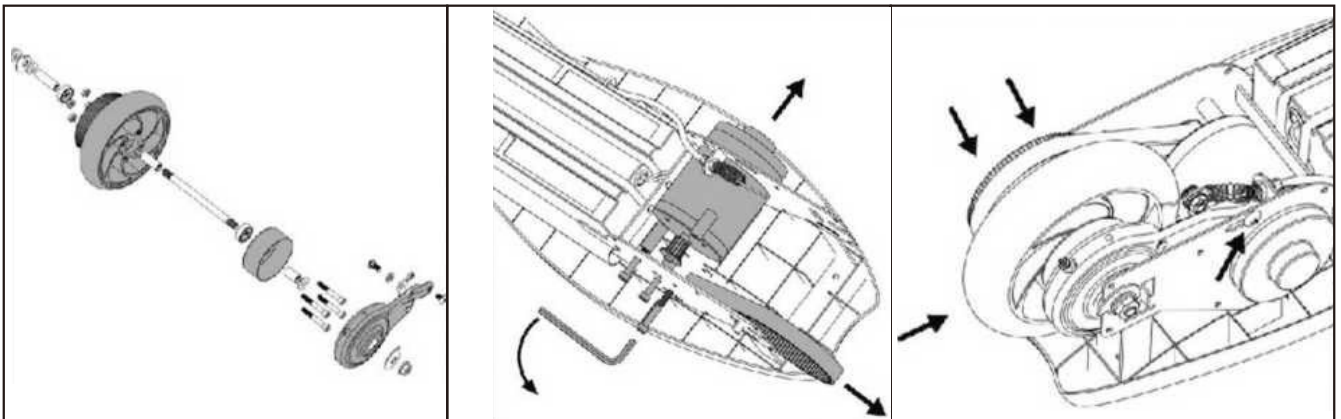

4. Prendere nota delle posizioni di tutti gli elementi della ruota posteriore e assicurarsi di reinstallare tutti gli elementi correttamente.
5.

5. Se si sostituisce la cinghia, rimuovere i bulloni del motore con una chiave esagonale da 5 mm. Far scorrere il motore leggermente fuori dal telaio in modo da avere spazio sufficiente per rimuovere / sostituire la cinghia nell'ingranaggio della monopattino. Riposizionare i distanziali e serrare nuovamente i piedini.

6. Installare la ruota di scorta nel telaio e far scorrere nuovamente la cinghia sulla puleggia. Non serrare ancora i dadi dell'asse. Installare il sistema frenante a leva, non ancora regolato,

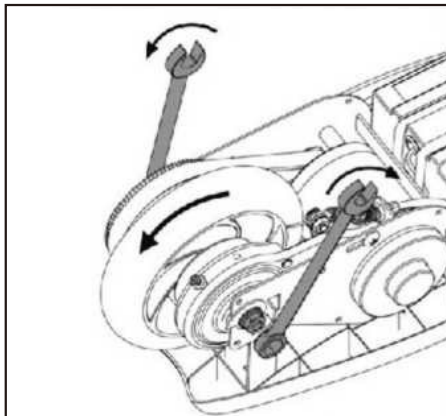

7. Assicurarsi che le rondelle di regolazione siano posizionate correttamente contro il telaio. Dopo aver serrato i dadi dell'asse con una chiave da 13 mm, controllare l'allineamento delle ruote e il battistrada della cinghia ruotando a mano la ruota in senso orario opposto. Potrebbe essere necessario regolare le rondelle per allineare la cinghia.

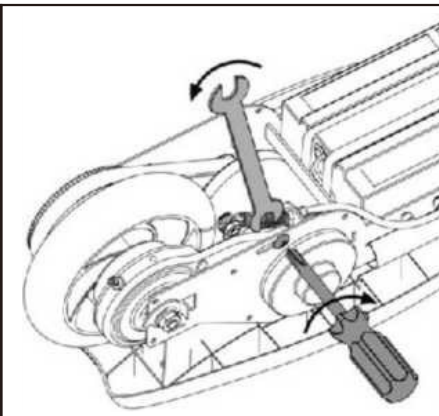

8. Serrare nuovamente il bullone del braccio del freno con un cacciavite a croce e una chiave da 8 mm.

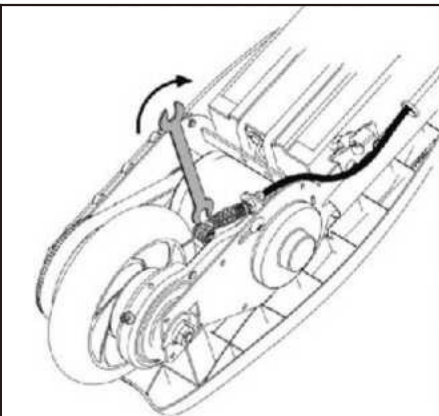

9. Serrare nuovamente e leggermente il dado del cavo del freno con una chiave da 10 mm.

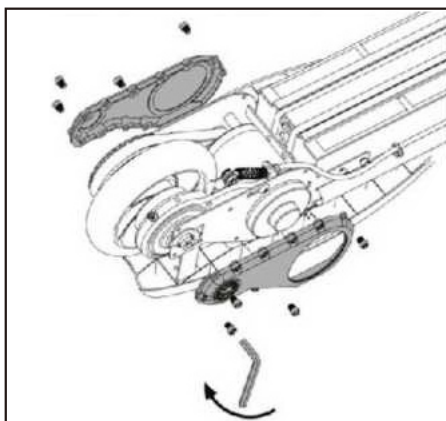

10. Reinstallare i coperchi laterali con una chiave a brugola da 4 mm. Non serrare eccessivamente le viti.

Regolazione della cinghia

Strumenti necessari: Chiave esagonale da 4 mm, due chiavi da 13 mm, chiave da 10 mm, cacciavite a croce.

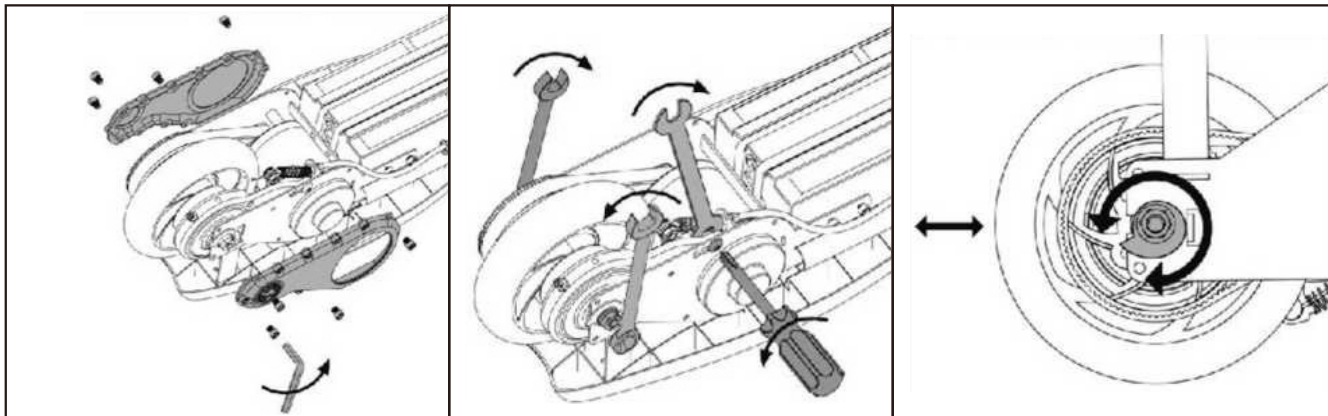

1. Con una chiave esagonale da 4 mm rimuovere le 3 viti del coperchio di protezione su entrambi i lati del monopattino.

2. Allentare il braccio del freno con un cacciavite a croce e una chiave da 8 mm. Con due chiavi da 13 mm allentare i dadi delle ruote sull'asse posteriore.

3. Ruotare le rondelle di regolazione contro la ciglia del telaio per aumentare o diminuire la tensione della cinghia. La tensione della cinghia consigliata si basa sulla possibilità di piegare la cinghia di circa 90 gradi.

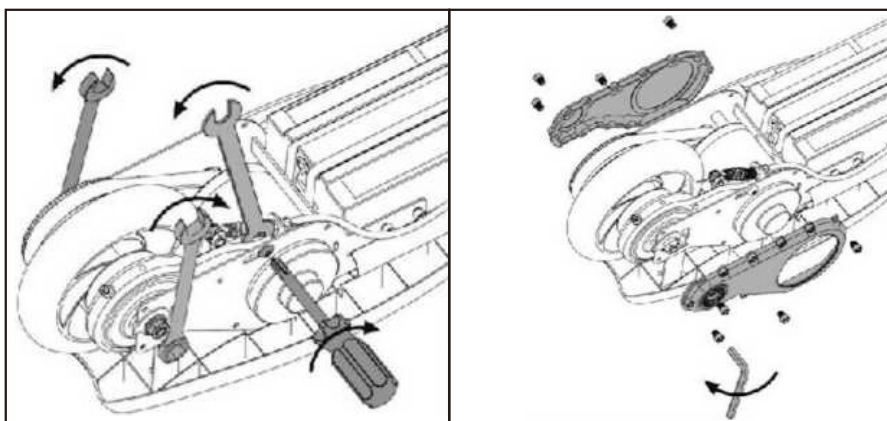

4. Assicurarsi che la ruota sia allineata al telaio e serrare i due dadi dell'asse con una chiave da 13 mm. Serrare nuovamente il braccio del freno con un cacciavite a croce e una chiave da 8 mm.

5. Reinstallare i coperchi laterali con una chiave a brugola da 4 mm. Non serrare eccessivamente le viti.

Sostituzione della Ruota Anteriore

Strumenti necessari: Due chiavi esagonali da 5 mm.

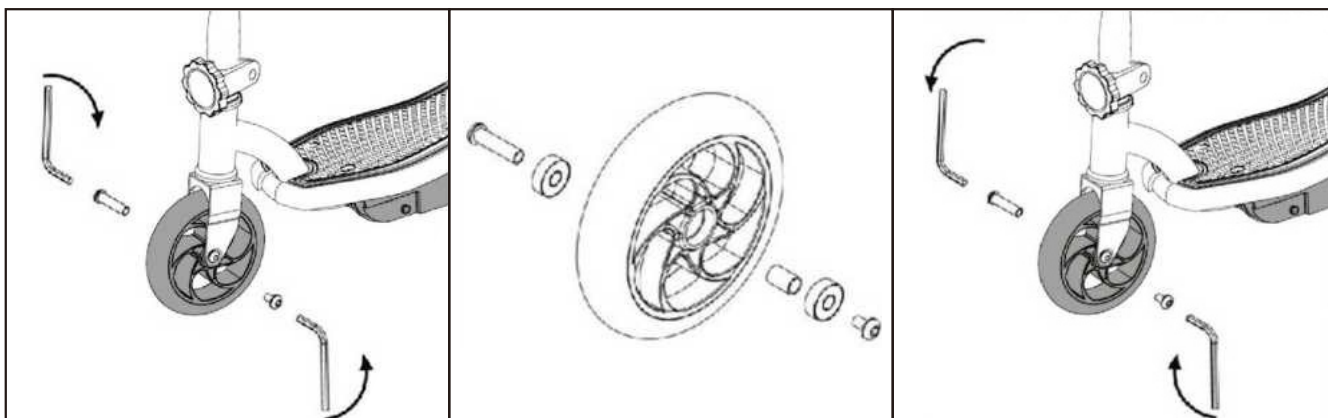

1. Utilizzare due chiavi esagonali da 5 mm, allentare e rimuovere l'asse anteriore ruotando le chiavi verso sinistra.

2. Reinstallare la ruota di scorta verificando l'ordine per garantire la posizione di tutti i componenti.

3. Reinstallare i componenti e serrare con una chiave esagonale da 5 mm in senso orario.

Rimuovere la Padana

Strumenti necessari: Phillips (cacciavite a croce).

La pedana (piattaforma) è rimovibile per accedere alle batterie. È sufficiente rimuovere le quattro viti della pedana con un cacciavite a croce e sollevare la pedana. Per riporrla, la procedura è inversa.



Regolazione e Sostituzione della Cinghia di Trasmissione

La regolazione periodica della cinghia di trasmissione è assolutamente necessaria. La cinghia si allenta dopo ore di funzionamento. Quando ciò accade, la cinghia di trasmissione emette un suono schioccante durante l'accelerazione. In questo caso, è necessario stringere immediatamente la cinghia di trasmissione. Per stringere la cinghia, allentare leggermente i dadi dell'asse posteriore e ruotare in modo uniforme i dischi di regolazione della cinghia. Stringere i dadi dell'asse e ricontrollare la tensione della cinghia.

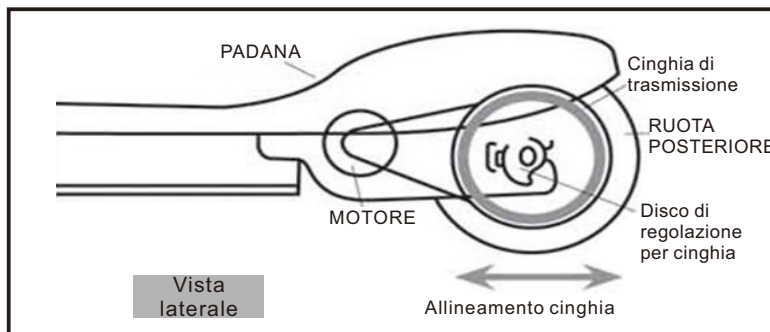

Allineamento della Cinghia di trasmissione

Se la cinghia di trasmissione si stacca dall'ingranaggio di trasmissione o dall'ingranaggio della ruota o sfrega contro il telaio del monopattino, è probabile che vi sia un disallineamento della cinghia. Per riallineare, posizionare con attenzione il monopattino capovolto su una superficie robusta (tavolo, sgabello, ecc.) e determinare la direzione del movimento della cinghia. Per riallineare la ruota posteriore è necessario spostarla leggermente a destra o a sinistra. A tale scopo, allentare leggermente i dadi dell'asse e ruotare i dischi di regolazione della cinghia. Serrare i dadi dell'asse e controllare l'allineamento inserendo la corrente. Ricontrollare l'allineamento dopo la guida e regolare nuovamente se necessario.

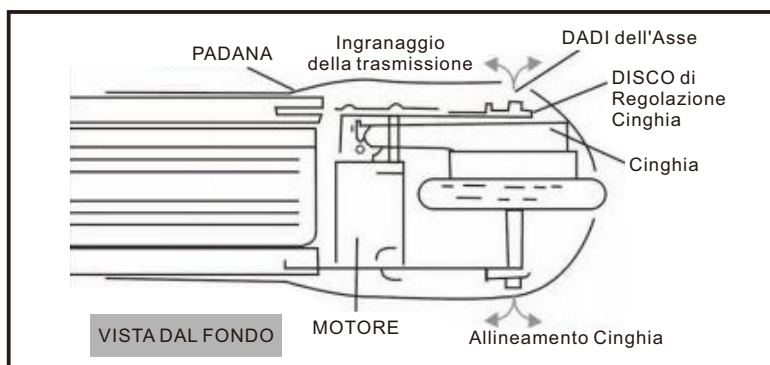

Cura e smaltimento della batteria



Non conservare la batteria a temperature superiori a 70°F (21°C) o inferiori a 32°F (0°C).

QUESTO MONOPATTINO CONTIENE BATTERIE SIGILLATE AL PIOMBO DA RICICLARE IN CONFORMITÀ ALLE LEGGI LOCALI E STATALI. LEGGERE ATTENTAMENTE E COMPRENDERE LE ISTRUZIONI PER LO SMALTIMENTO.

Smaltimento: Questo prodotto contiene batterie sigillate al piombo-acido che devono essere smaltite o riciclate nel rispetto dell'ambiente. Non smaltire le batterie nei rifiuti domestici. Non smaltire le batterie nel fuoco per evitare perdite o esplosioni.

L'incenerimento, lo smaltimento in discarica e la collocazione di batterie al piombo sigillate tra i rifiuti domestici sono vietati dalla legge nella maggior parte delle aree. Restituire le batterie usate a un centro autorizzato per il riciclaggio delle batterie al piombo o consultare il rivenditore locale di batterie per veicoli.

⚠ AVVERTENZA: Non mischiare batterie vecchie e nuove. Non mischiare batterie alcaline, standard (carbonio-zinco) o ricaricabili (nicel-cadmio). Non conservare la batteria a temperature superiori a 70°F (21°C) o inferiori a 32°F (0°C).

Caricabatteria

Utilizzare esclusivamente il caricabatteria in dotazione. Inserire lo spinotto del caricabatteria nella porta di ricarica nella custodia della batteria del monopattino prima di inserire la spina nella presa di corrente, in modo da proteggere la porta di ricarica da un eccesso di corrente. Se il caricabatteria è danneggiato, interromperne immediatamente l'uso e sostituirlo con un caricabatteria consigliato.

Ruota

Le ruote e i componenti del sistema di trasmissione sono soggetti a normale usura. È responsabilità dell'utente controllare periodicamente l'usura delle ruote e regolare e sostituire i componenti della trasmissione, se necessario.

Soluzione dei problemi

PROBLEMI	Cause possibili	Soluzioni
Il monopattino non funziona	La batteria è sottocaricata	Caricare completamente la batteria. La prima carica dovrebbe essere di 8 ore e la successiva di 6 ore.
	I cavi o i connettori sono allentati o scollegati.	Aprire la pedana per controllare che i cavi siano collegati al controllore.
	La batteria è danneggiata.	Sostituire con a un nuovo set di batterie. Si raccomanda di ricaricare il monopattino con frequenza settimanale. La batteria si danneggia profondamente se non viene ricaricata per un lungo periodo.
	L'acceleratore si è rotto a causa di un urto o di una trazione violenta.	Sostituire con un nuovo acceleratore.
	Il controllore si è rotto per sovraccarico o sovracorrente.	Sostituzione con un nuovo controllore.
	Il motore si è rotto per sovraccarico o sovracorrente.	Sostituzione con un nuovo motore.

Il tempo di funzionamento del monopattino è breve.	La batteria non è completamente carica.	La batteria deve essere caricata. Caricare completamente la batteria. La prima carica dovrebbe essere di 8 ore e fino a 6 ore di ricarica.
Il monopattino smette di funzionare improvvisamente.	I Pulsante di ripristino (fusibile) è scattato. Si trova sul lato sinistro dell'alloggiamento della batteria e si attiva e si spegne automaticamente in caso di sovraccarico del motore. Un sovraccarico eccessivo (pendenza elevata o peso eccessivo dell'utente) potrebbe aver causato il surriscaldamento del motore e l'intervento dell'interruttore.	Premere nuovamente il Pulsante di ripristino e riavviare il monopattino. Verificare che tutti i connettori e i cavi siano collegati e regolati.
Il monopattino funziona lentamente	Il freno non sono impostato correttamente.	Fare riferimento alle istruzioni per la regolazione del freno.
	Il monopattino è sovraccarico.	Assicurarsi di non sovraccaricare il monopattino con più di 50 kg, limite massimo di peso, non guidare con pendenze elevate o traino di oggetti dietro il monopatt. Evitare di sovraccaricare il monopattino, poiché le batterie e i componenti utilizzati si usureranno con il passare di tempo.
	La situazione stradale non è adatta.	Condizioni d'uso inadeguate Guidare solo su superfici solide, piane, pulite e asciutte, come marciapiedi o terreni pianeggianti.
Il monopattino non può essere ricaricato	Il caricabatteria è rotto.	Sostituire con un nuovo caricabatteria.
	La batteria è danneggiata.	Sostituire con un nuovo set of batteria. Si raccomanda di ricaricare il monopattino con frequenza settimanale. La batteria si danneggia profondamente se non viene caricata per un lungo periodo.
	Il Pulsante di ripristino (fusibile) è scattato. Si trova sul lato sinistro dell'alloggiamento della batteria, si attiva e si spegne automaticamente se il motore è sovraccarico. Un sovraccarico eccessivo (pendenza ripida o peso eccessivo dell'utente) potrebbe causare il surriscaldamento del motore e l'intervento dell'interruttore, impedendo al monopattino di funzionare e di essere ricaricato.	Premere nuovamente il pulsante di ripristino e riavviare il monopattino. Verificare che tutti i connettori e i cavi siano collegati e regolati.
	La porta di ricarica è a corrente eccessiva per cortocircuito.	Sostituire con una nuova Porta di ricarica.

Precauzioni Importanti

CURA DELLA BATTERIA

1. Conservare il monopattino e caricare le batterie a una temperatura compresa tra 10 e 35°C. Più alta è la temperatura, più velocemente le batterie si autoscaricheranno. Cercare sempre di mantenere le batterie cariche. Ispezionare di tanto in tanto le batterie e mantenere puliti i terminali e stretti i collegamenti.
2. Maneggiare con cura le batterie e il caricabatteria. Non sovraccaricare le batterie. Consultare la tabella dei tempi di ricarica.
3. Si consiglia di acquistare batterie aggiuntive per esigenze di potenza extra.
4. Si consiglia di inserire lo spinotto del caricabatteria nella Porta di ricarica nella custodia del monopattino con prima di inserire la spina nella presa di corrente.

Pulsante di ripristino

C'è un pulsante di ripristino (fusibile) nel lato sinistro della custodia della batteria. Il pulsante uscirà e il monopattino smetterà di funzionare o di essere caricato quando il monopattino è sovraccarico o sovracorrente, si prega di premere di nuovo per resettare e riavviare il monopattino poi il monopattino funzionerà e sarà caricato di nuovo.

Grazie per aver letto questo manuale!

Ricordate di guidare sempre in sicurezza per godervi le vostre guide.

In caso di dubbio, si prega di contattare il nostro centro assistenza clienti.
I nostri dettagli di contatto sono di seguito:



0039-0249471447



clienti@aosom.it

IMPORTATO DA:

AOSOM Italy srl







Centro Direzionale Milanofiori

Strada 1 Palazzo F1

20057 Assago (MI)

P.I.: 08567220960

FATTO IN CINA

<p style="text-align: center;">Parts Replacement Remplacement de pièces Teile Ersatz Reemplazo de piezas Substituição de peças Sostituzione delle parti</p>	<p style="text-align: center;">QR code video Vidéo sur le code QR QR-Code-Video Vídeo del código QR Video de código QR Video codice QR</p>
<p>01 EN_How to change the Battery FR_Comment changer la Batterie DE_Wie Sie den Akku wechseln ES_Cómo cambiar la batería PT_Como trocar a Bateria IT_Come sostituire la Batteria</p>	
<p>02 EN_How to change the Controller FR_Comment changer le Contrôleur DE_Wie Sie die Steuerung wechseln ES_Cómo cambiar el controlador PT_Como trocar o Controlador IT_Come sostituire il Regolatore</p>	
<p>03 EN_How to change the Throttle FR_Comment changer l'Accélérateur DE_Wie Sie die Drosselklappe wechseln ES_Cómo cambiar el acelerador PT_Como trocar o Acelerador IT_Come sostituire l'Acceleratore</p>	
<p>04 EN_How to change the Hand Brake FR_Comment changer le Frein à Main DE_Wie Sie die Handbremse wechseln ES_Cómo cambiar el freno de mano PT_Como trocar o Freio de Mão IT_Come sostituire il Freno a Mano</p>	
<p>05 EN_How to change the Switch FR_Comment changer l'Interrupteur DE_Wie Sie den Schalter wechseln ES_Cómo cambiar el interruptor PT_Como trocar o Interruptor IT_Come sostituire l'Interruttore</p>	
<p>06 EN_How to change the Reset Button FR_Comment changer le Bouton de Réinitialisation DE_Wie Sie die Rücksetztaste wechseln ES_Cómo cambiar el botón de reinicio PT_Como trocar o Botão Reset IT_Come sostituire il Pulsante di Reset</p>	

07

EN_How to change the Belt
FR_Comment changer la Courroie
DE_Wie Sie den Gurt wechseln
ES_Cómo cambiar Cómo cambiar la correa
PT_Como trocar a Correia
IT_Come sostituire la Cinghia



08

EN_How to change the Rear Wheel
FR_Comment changer la Roue Arrière
DE_Wie Sie das Hinterrad wechseln
ES_Cómo cambiar la rueda trasera
PT_Como trocar a Roda Traseira
IT_Come sostituire la Ruota Posteriore



09

EN_How to change the Front Wheel
FR_Comment changer la Roue Avant
DE_Wie Sie das Vorderrad wechseln
ES_Cómo cambiar la rueda frontal
PT_Como trocar a Roda Dianteira
IT_Come sostituire la Ruota Anteriore



10

EN_How to change the Folding Mechanism
FR_Comment changer le Mécanisme de Pliage
DE_Wie Sie den Klapp-Mechanismus wechseln
ES_Cómo cambiar el mecanismo de plegado
PT_Como trocar o Mecanismo Retrátil
IT_Come sostituire il Meccanismo di Piegatura



11

EN_(1) How to change the Locker of Folding Part;
(2) How to change the Locker for Front Tube;
(3) How to change the Locker for Handlebar

FR_(1) Comment changer le Verrou de la Partie Pliable
(2) Comment changer le Verrou du Tube Avant
(3) Comment changer le Dispositif de Verrouillage du Guidon ?

DE_(1) Wie Sie die Verriegelung des klappbaren Teils wechseln
(2) Wie Sie die Verriegelung des Vorderrohres wechseln
(3) Wie Sie die Verriegelung des Lenkers wechseln

ES_(1) Cómo cambiar el bloqueo de la parte plegable
(2) Cómo cambiar el bloqueo para el tubo frontal
(3) Cómo cambiar el bloqueo para el manillar

PT_(1) Como trocar a Trava da Peça Retrátil
(2) Como trocar a Trava para o Tubo Dianteiro
(3) Como trocar a Trava para o Guidom

IT_(1) Come sostituire il Bloccaggio della Parte Pieghevole
(2) Come sostituire il Bloccaggio del Tubo Anteriore
(3) Come sostituire il Bloccaggio del Manubrio



