

EN_ Assembly video please scan the QR code.
FR_ Vidéo d'assemblage, veuillez scanner le code QR.
ES_ Montaje video scannen Sie bitte den QR-Code ein.
DE_ Video de montaje, escanea el código QR.
IT_ Scansionare il codice QR per il Video di Assemblaggio

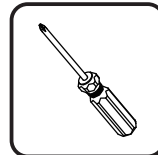
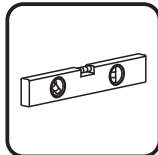
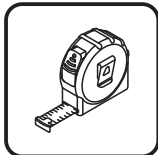
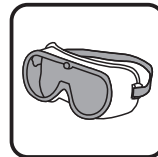
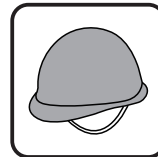
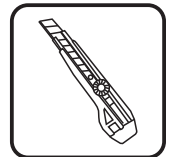

Tools Recommended

EN_ IMPORTANT, RETAIN FOR FUTURE REFERENCE: READ CAREFULLY.

FR_ IMPORTANT: A LIRE ATTENTIVEMENT ET À CONSERVER POUR CONSULTATION ULTÉRIEURE.

ES_ IMPORTANTE, LEA Y GUARDE PARA FUTURAS REFERENCIAS.

DE_ WICHTIG! SORGFÄLTIG LESEN UND FÜR SPÄTER NACHSCHLAGEN AUFBEWAHREN.

IT_ IMPORTANTE! CONSERVARE IL PRESENTE MANUALE PER FUTURO RIFERIMENTO E LEGGERLO ATTENTAMENTE.

EN

Dear customer,

Thank you for purchasing this product. So that your appliance serves you well, please read all the instructions in this user's manual. If you have any questions, please contact our customer care center, Our contact details are below:

FR

Cher client,

Nous vous remercions d'avoir acheté ce produit. Afin que vous puissiez profiter pleinement de votre appareil, veuillez lire toutes les instructions de ce manuel d'utilisation. Si vous avez la moindre question, veuillez contacter notre centre d'assistance à la clientèle, Nos coordonnées sont les suivantes:

DE

Sehr geehrter Kunde,

Vielen Dank, dass Sie dieses Produkt erworben haben. Damit Ihr Gerät Ihnen gute Dienste leistet, lesen Sie bitte alle Hinweise in diesem Benutzerhandbuch. Wenn Sie Fragen haben, wenden Sie sich bitte an unser Kundendienstzentrum, Unsere Kontaktdaten stehen unten:

ES

Queridos clientes,

Gracias por comprar este producto. Para que su electrodoméstico le sirva mejor, lea todas las instrucciones de este manual del usuario. Si tiene alguna pregunta, comuníquese con nuestro Centro de Atención al Cliente, Nuestros datos de contacto son los siguientes:

PT

Caros clientes,

















Obrigado por adquirir este produto. Para que o seu aparelho o sirva melhor, leia todas as instruções deste manual do utilizador. Se tiver alguma dúvida, por favor contacte o nosso Centro de Atendimento ao Cliente, Os nossos dados de contacto são os seguintes:







IT















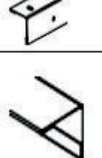

Caro Cliente,

Grazie per aver acquistato questo prodotto. Per servirti meglio con questo apparecchio ti prego di leggere tutte le istruzioni in presente manuale utente. In caso di dubbio, si prega di contattare il nostro centro assistenza clienti, I nostri dettagli di contatto sono di seguito:

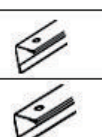
Country	 Phone	 Email
US	001-877-644-9366	customerservice@aosom.com
CA	416-792-6088	customerservice@aosom.ca
UK	0044-800-240-4004	enquiries@mhstar.co.uk
DE	0049-0(40)-88307530	service@aosom.de
FR	0033-1-84166106	aosom@mhfrance.fr
ES&PT	0034-931294512	atencioncliente@aosom.es
IT	0039-0249471447	clienti@aosom.it

E-2 CARTON : 1/3											
PART	NO.	SIZE (mm)	QTY	PART	NO.	SIZE (mm)	QTY	PART	NO.	SIZE (mm)	QTY
	P3	1560	12		GF		4		G2		4
	P1	1560	2		F1		302		GB		2
	19	1100	2		F2		75		GC		4
	21L	1223	2		F3		8		GD		4
	21R	1223	2		S1		156		GE		2
									S2		357

E-2 CARTON : 2/3							
PART	NO.	SIZE (mm)	QTY	PART	NO.	SIZE (mm)	QTY
	P2	1560	4		25L	1560	1
	P4	1560	2		25R	1560	1
	P6	1289	4		D1	1550	1
	P7	1289	2		D2	1550	1
	P5	1289	4				

E-2 CARTON : 3/3											
PART	NO.	SIZE (mm)	QTY	PART	NO.	SIZE (mm)	QTY	PART	NO.	SIZE (mm)	QTY
	13	1936	4		7	1212	1		W2	718	6
	1	1925	2		8	1212	1		W5	1258	2
	3L	829	1		9	1899	2		W1	1362	4
	3R	829	1		10L	1224	1		W3	718	6
	4L	1274	1		10R	1224	1		17	1289	2
	4R	1274	1		15	983	2		18	1289	2
	5	980	1		16	1090	2		6	1106	1
	B1	86	8						20	491	6

ASSEMBLY PREPARATION

Please check local building codes regarding footings, location and other requirements before beginning construction. Study and understand this owner's manual of important information and helpful tips for easier and more enjoyable assembly.

Assembly instructions:

Reviewing all instructions and the appropriate information before you begin, make sure following the step sequence carefully for successful results.

Flooring base:

The site must be prepared so that the base of the shed is level all round and checking with a spirit level is required.

The base can be constructed by treated timber or concrete, in order to stop the moisture getting into the shed, The shed is not designed to be built onto lawn directly. Also the ground will get muddy during rainy days.

If a concrete pad is made, it is important that this slopes towards the edges to prevent water ingress. Time must be allowed for any concrete or cement to dry before building the shed on top.

Bases can also be constructed from bricks, blocks, or mounted on a concrete pad.

The bricks or blocks should be cemented onto firm and level concrete footings and the greenhouse frame drilled and screwed to the base.

Parts and Parts List:

Before you start, separate and identify all the parts and hardware to be sure that you have all the necessary parts for your building (refer to the Parts List Page).

Do not attempt to assemble the building if parts are missing because any building left partially assembled may be seriously damaged by light winds.

Safety must be put in the No. 1 position:

- 1 Select a dry and calm day for your assembly. Team works (Two or more people) are required during the assembly;
- 2 Wearing safety gloves, eye protection and long sleeves during the assembly to prevent injury; Pay attention to the sharp edge of some parts;
- 3 Children and pets are not allowed entering into the construction site;
- 4 Never concentrate your total weight on the roof of the building. When using a step ladder make sure that it is safety;

Care & Maintenance:

- 1 Keep the shed clean with soft cloth, use water if necessary;
- 2 Keep the door tracks clear of dirt and other stuff that prevent them from sliding easily.
- 3 Clean the snow with necessary tools to make sure it is safe to enter into; Heavy snow may cause collapse, please make sure safety before entering into.
- 4 The shed is not made for living but storing stuff.

PRÉPARATION DE L'ASSEMBLAGE

Veillez vérifier les codes du bâtiment locaux concernant les semelles, l'emplacement et d'autres exigences avant de commencer la construction. Étudiez et comprenez dans ce manuel d'information les informations importantes et les conseils utiles pour un montage plus facile et plus agréable.

Instructions de montage :

Avant de commencer, passez en revue toutes les instructions et les informations appropriées. Assurez-vous de suivre attentivement la séquence des étapes pour obtenir des résultats satisfaisants.

Base de plancher :

Le site doit être préparé de sorte que la base du hangar est de niveau sur le tout pourtour, et il faut vérifier avec un niveau à bulle.

La base peut être construite par du bois traité ou du béton, afin d'empêcher l'humidité de pénétrer dans le hangar. **Le hangar n'est pas conçu pour être construit directement sur la pelouse.** Aussi le sol sera boueux pendant les jours de pluie.

Si un tampon en béton est fait, il est important que celle-ci soit inclinée vers les bords pour empêcher l'eau de pénétrer.

Le temps doit être autorisé pour tout béton ou ciment à sécher avant de construire le hangar sur le dessus.

La base peut également être construite à partir de briques, de blocs ou montées sur un socle en béton.

Les briques ou les blocs doivent être cimentés sur des semelles en béton fermes et de niveau et le cadre de serre drillé et vissé à la base.

Pièces et liste des pièces :

Avant de commencer, séparez et identifiez toutes les pièces et le matériel pour vous assurer que vous avez toutes les pièces nécessaires pour votre bâtiment (voir la page Liste des pièces).

N'essayez pas d'assembler le bâtiment si des pièces manquent, car tout bâtiment laissé partiellement assemblé peut être gravement endommagé par de légers vents.

La sécurité doit être votre préoccupation no.1 :

1. Sélectionnez un jour sec et calme pour votre assemblée. Le travail en équipe (deux personnes ou plus) est requis pendant le montage.

2. Porter des gants de protection, des lunettes de protection et des manches longues pendant le montage pour éviter les blessures ; Faites attention au bord tranchant de certaines parties ;

3. Les enfants et les animaux domestiques ne sont pas admis sur le chantier de construction.

4. Ne concentrez jamais votre poids total sur le toit du bâtiment. Lorsque vous utilisez un escabeau, assurez-vous qu'il est en sécurité.

Entretien et maintenance :

1. Gardez la remise propre avec un chiffon doux, utilisez de l'eau si nécessaire ;

2. Gardez les rails de la porte exempts de saleté et autres objets qui les empêchent de glisser facilement.

3. Nettoyer la neige avec les outils nécessaires pour s'assurer qu'il est sans danger d'entrer ; Une neige abondante peut provoquer un effondrement, assurez-vous de la sécurité avant d'entrer.

4. La remise n'est pas faite pour soulever mais pour ranger des objets.

PREPARACIÓN DEL MONTAJE

Antes de comenzar la construcción, consulte los códigos de construcción locales con respecto a las bases, la ubicación y otros requisitos. Estudie y comprenda este manual del propietario ya que contiene información importante y consejos útiles para un montaje más fácil y agradable.

Instrucciones de montaje

Revise todas las instrucciones y la información apropiada antes de comenzar, asegúrese de seguir cuidadosamente la secuencia de pasos para obtener resultados exitosos.

Base de suelo:

El sitio para realizar la instalación debe estar preparado para que la base del cobertizo esté nivelada y se requiera verificar con un nivel de burbuja.

Para evitar que la humedad penetre en el cobertizo, la base se puede construir con madera tratada u hormigón. **El cobertizo no está diseñado para ser construido directamente sobre el césped.** Además, el suelo se enlodará durante los días lluviosos.

Si hace una plataforma de hormigón, es importante que las pendientes inclinen hacia los bordes para evitar la entrada de agua.

Debe esperar para que la plataforma de hormigón, concreto o cemento se seque antes de construir el cobertizo en sobre la plataforma.

Las bases también pueden ser construidas con ladrillos, bloques o montarse sobre una plataforma de hormigón.

Los ladrillos o bloques deben ser cementados sobre las bases de concreto firmes y niveladas y el marco del invernadero debe ser perforado y atornillado a la base.

Lista de Piezas y Accesorios:

Antes de comenzar, separe e identifique todas las piezas y el hardware para asegurarse de que tiene todas las piezas necesarias para su cobertizo (consulte la página de Lista de Piezas).

No intente ensamblar el cobertizo si faltan piezas, porque cualquier cobertizo parcialmente ensamblado puede resultar seriamente dañado por vientos ligeros.

La seguridad se debe enfocar en la posición No. 1.

- 1 Seleccione un día seco y tranquilo para su montaje. Se requiere trabajo en equipo (dos o más personas) durante el montaje.
- 2 Use guantes de seguridad, protección ocular y mangas largas durante el montaje para evitar lesiones; Preste atención al borde afilado de algunas partes.
- 3 Los niños y las mascotas no pueden ingresar al sitio de construcción.
- 4 Nunca concentre su peso total en el techo del edificio. Cuando utilice una escalera de mano, asegúrese de que sea segura.

Cuidado y Mantenimiento

- 1 Mantenga limpio el cobertizo con un paño suave, use agua si es necesario.
- 2 Mantenga los rieles de las puertas libres de suciedad y otras cosas que eviten que se deslicen fácilmente.
- 3 Limpie la nieve con las herramientas necesarias para asegurarse de que sea seguro ingresar; Las fuertes nevadas pueden provocar un colapso, por favor asegúrese de seguridad antes de entrar.
- 4 El cobertizo no está hecho para vivir sino para almacenar cosas.

VORBEREITUNG FÜR DIE MONTAGE

Vor Beginn der Bauarbeiten überprüfen Sie bitte die örtlichen Bauvorschriften in Bezug auf Fußböden, Standort und andere Anforderungen. Lesen und verstehen Sie diese Bedienungsanleitung mit wichtigen Informationen und hilfreichen Tipps für eine einfachere und angenehmere Montage.

Montageanweisung:

Überprüfen Sie alle Anweisungen und die entsprechenden Informationen, bevor Sie beginnen. Stellen Sie bitte sicher, dass Sie die Schrittsequenz sorgfältig befolgen, um erfolgreiche Ergebnisse zu erzielen.

Bodenbelag:

Der Standort muss so vorbereitet werden, dass der Boden des Schuppens rundum eben ist, und eine Überprüfung mit einer Wasserwaage ist erforderlich.

Der Sockel kann aus behandeltem Holz oder Beton hergestellt werden, um das Eindringen von Feuchtigkeit in den Schuppen zu verhindern. Der Schuppen ist nicht dafür vorgesehen, direkt auf Rasenflächen gebaut zu werden. Auch der Boden wird an Regentagen matschig.

Wenn eine Betonplatte hergestellt wird, ist es wichtig, dass diese zu den Rändern hin geneigt ist, um das Eindringen von Wasser zu verhindern.

Vor dem Bau des Schuppens muss Zeit zum Trocknen von Beton oder Zement eingeplant werden.

Die Fundamente können auch aus Ziegelsteinen oder Blöcken gebaut oder auf eine Betonplatte montiert werden.

Die Ziegel oder Blöcke sollten auf feste und ebene Betonfundamente zementiert und der Gewächshausrahmen gebohrt und mit dem Sockel verschraubt werden.

Teile und Teileliste:

Bevor Sie beginnen, trennen und identifizieren Sie alle Teile und Hardware, um sicherzustellen, dass Sie alle erforderlichen Teile für Ihr Gebäude haben (siehe Seite Teileliste).

Versuchen Sie nicht, das Gebäude zusammenzubauen, wenn Teile fehlen, da ein teilweise zusammengebautes Gebäude durch leichten Wind ernsthaft beschädigt werden kann.

Achten Sie erst auf die Sicherheit :

1 Wählen Sie einen trockenen und ruhigen Tag für Ihre Montage aus. Teamarbeiten (Zwei oder mehr Personen) sind während der Montage erforderlich;

2 Tragen Sie die Schutzhandschuhen, Augenschutz und langen Ärmeln bei der Montage zur Vermeidung von Verletzungen; Achten Sie auf die scharfe Kante für einige Teile;

3 Die Kinder und Haustiere dürfen nicht auf die Baustelle betreten;

4 Konzentrieren Sie niemals Ihr Gesamtgewicht auf das Dach des Gebäudes. Bei Verwendung einer Trittleiter sollen Sie die Sicherheit gewährleisten.

Pflege und Wartung:

1 Halten Sie den Schuppen mit einem weichen Tuch sauber, verwenden Sie das Wasser wenn nötig;

2 Halten Sie die Türschiene von Schmutz und anderen Gegenständen fern, damit sie nicht leicht verrutschen können.

3 Reinigen Sie den Schnee mit den notwendigen Werkzeugen, um sicherzugehen, dass Sie sicher betreten können; Starker Schneefall kann zum Einsturz führen, bitte gewährleisten Sie die Sicherheit vor dem Betreten .

4 Der Schuppen ist nicht zum Wohnen gemacht, sondern zum Aufbewahren von Sachen.

MONTAGGIO

Prima di iniziare, si prega di verificare i regolamenti edilizi locali relativi alle fondamenta, alla posizione e ad altri requisiti. Si prega di studiare e comprendere questo manuale di informazioni importanti e suggerimenti utili per un assemblaggio più semplice.

Istruzioni di assemblaggio:

Si prega di visionare tutte le istruzioni e le informazioni prima di iniziare, accertandosi di seguire attentamente la sequenza di passaggi.

Fondazione del pavimento:

L'area deve essere preparata in modo che la base del capannone sia livellata tutt'intorno ed è necessario verificare con una livella a bolla d'aria.

Le fondamenta possono essere costruite in legno trattato o cemento, per impedire che l'umidità penetri nel capannone. **Il capannone non è progettato per essere costruito direttamente sul prato.** Il terreno diventerà fangoso durante i giorni di pioggia.

Se viene posizionato su un blocco di cemento, è importante che esso sia inclinato ai bordi per evitare l'ingresso di acqua.

È necessario attendere che il calcestruzzo o il cemento si asciughino prima di costruirvi sopra il capannone.

Le fondamenta possono anche essere costruite da mattoni, blocchi o direttamente da un blocco di cemento.

I mattoni devono essere cementati su basi di cemento solide e livellate in piano, e il telaio del capannone va forato e avvitato alla base.

Parti e lista delle parti:

Prima di iniziare, separare e identificare tutte le parti e l'hardware per essere sicuri di disporre di tutte le parti necessarie per la costruzione (fare riferimento alla pagina della Lista delle Parti).

Non tentare di montare la costruzione se mancano parti perché qualsiasi costruzione lasciata parzialmente assemblata può essere seriamente danneggiata da venti leggeri.

La sicurezza deve venire prima di tutto:

- 1 Scegli un giorno asciutto e calmo per il tuo assemblaggio. Il lavoro di gruppo (due o più persone) è richiesto durante l'assemblaggio;
- 2 Indossare guanti di sicurezza, occhiali protettivi e maniche lunghe durante l'assemblaggio per evitare lesioni. Prestare attenzione al bordo tagliente di alcune parti;
- 3 Ai bambini e agli animali domestici non è consentito entrare nel cantiere;
- 4 Non concentrare mai il peso totale sul tetto dell'edificio. Quando si utilizza una scala a pioli, assicurarsi che sia sicura;

Manutenzione:

- 1 Tenere il capanno pulito con un panno morbido, usare acqua se necessario;
- 2 Tenere i binari della porta liberi da sporcizia e altre cose che impediscano loro di scivolare facilmente.
- 3 Pulisci la neve con gli strumenti necessari per assicurarti che sia sicuro entrare; La neve pesante può causare il collasso, controlla che sia sicuro prima di entrare.
- 4 Il capanno non è ideato come zona abitativa, ma solo come magazzino.

EN_NOTICE: If there is slight bending on the corners
FR_AVIS : En cas de légère courbure des angles
ES_NOTA: Si hay una ligera flexión en las esquinas
DE_HINWEIS: Wenn die Ecken leicht gebogen sind
IT_AVVISO: Qualora ci fosse una leggera flessione sugli angoli

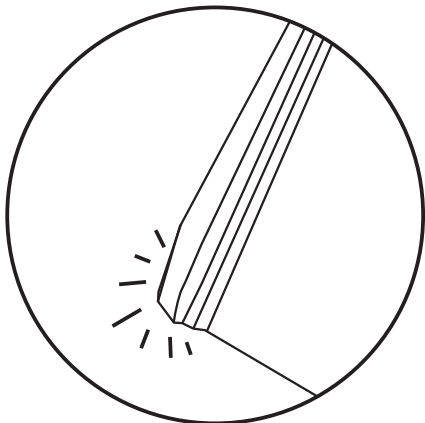



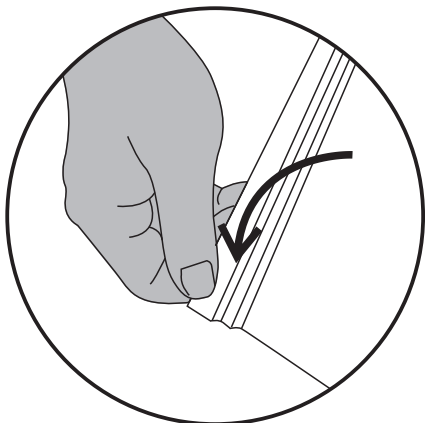



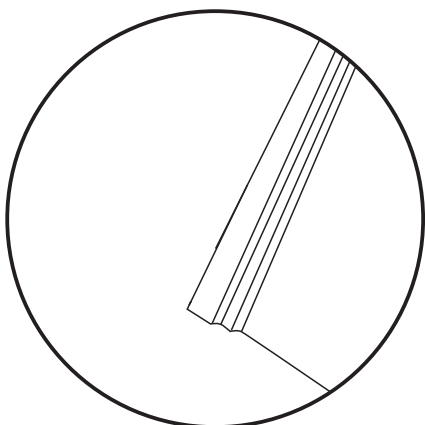

























EN_1. Pls wear gloves and stretch the corners slightly until they are flat
FR_1. Veuillez porter des gants et exercer une légère torsion sur les bords jusqu'à ce qu'ils soient plats
ES_1. Por favor, use guantes y estire las esquinas ligeramente hasta que queden planas
DE_1. Bitte tragen Sie Handschuhe und dehnen Sie die Ecken leicht, bis sie flach sind
IT_1. Si prega di indossare dei guanti e di allungare leggermente gli angoli fino a quando non si sono appiattiti









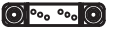

EN_2. Then the sheets will be normal and there is no effect on the assembling
FR_2. Les feuilles deviennent alors normales ; sans incidence sur l'assemblage.
ES_2. Entonces las hojas serán normales y no hay ninguna influencia sobre el ensamblaje
DE_2. Dann sind die Platten normal und es gibt keine Auswirkungen auf den Zusammenbau
IT_2. Quindi le lastre torneranno normali e non vi sarà alcun effetto sull'assemblaggio



PART	NO.	Qty.
	1	2
	3L	1
	3R	1
	4L	1
	4R	1
	5	1
	6	1
	7	1
	8	1
	9	2
	10L	1
	10R	1
	13	4
	15	2
	16	2
	17	2
	18	2





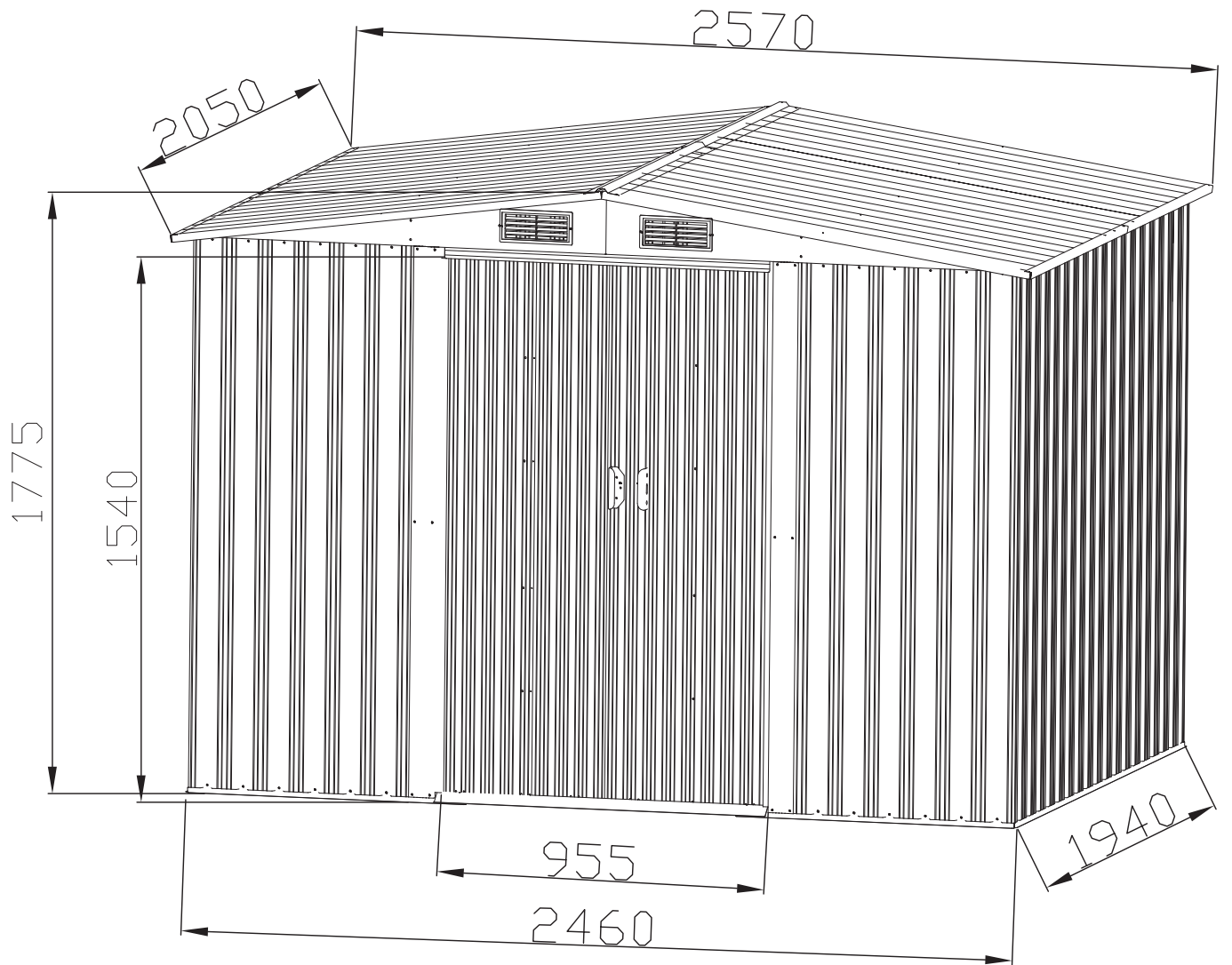

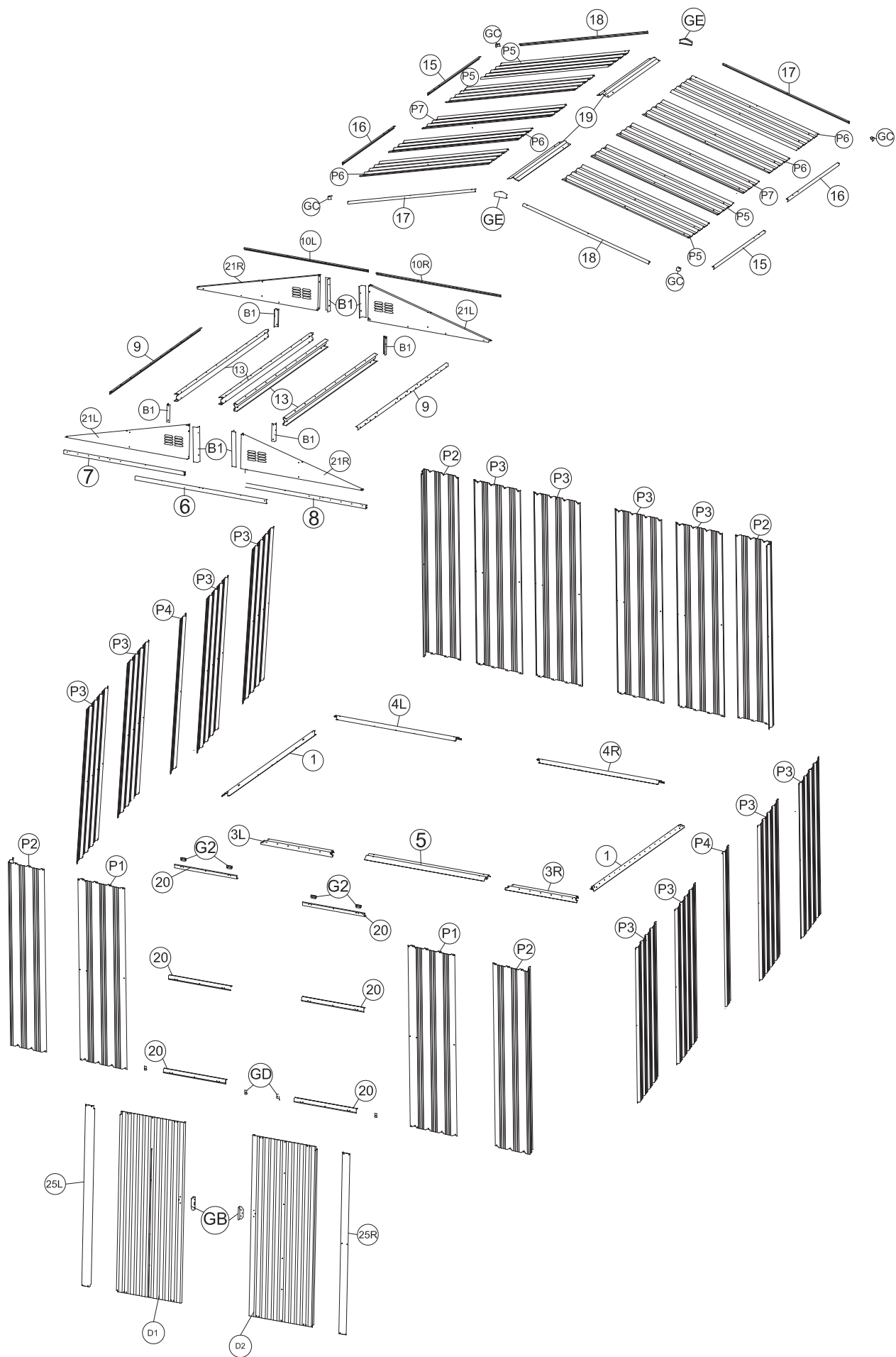
PART	NO.	Qty.
	19	2
	20	6
	21L	2
	21R	2
	25L	1
	25R	1
	P1	2
	P2	4
	P3	12
	P4	2
	P5	4
	P6	4
	P7	2
	D1	1
	D2	1

PART	NO.	Qty.
	B1	8
	G2	4
	GB	2
	GC	4
	GD	4
	GE	2
	GF	4
	F1	292
	F2	81
	F3	8





EN_Note : Take care of sharp edges.
FR_Remarque: prenez soin des arêtes vives.
ES_Nota: Tenga cuidado con los bordes afilados.
DE_Hinweis: Achten Sie auf scharfe Kanten
IT_Nota. Fare attenzione agli spigoli vivi.

PART	NO.	Qty.
	1	2
	3L	1
	3R	1
	4R	1
	4L	1
	5	1
	F1	16

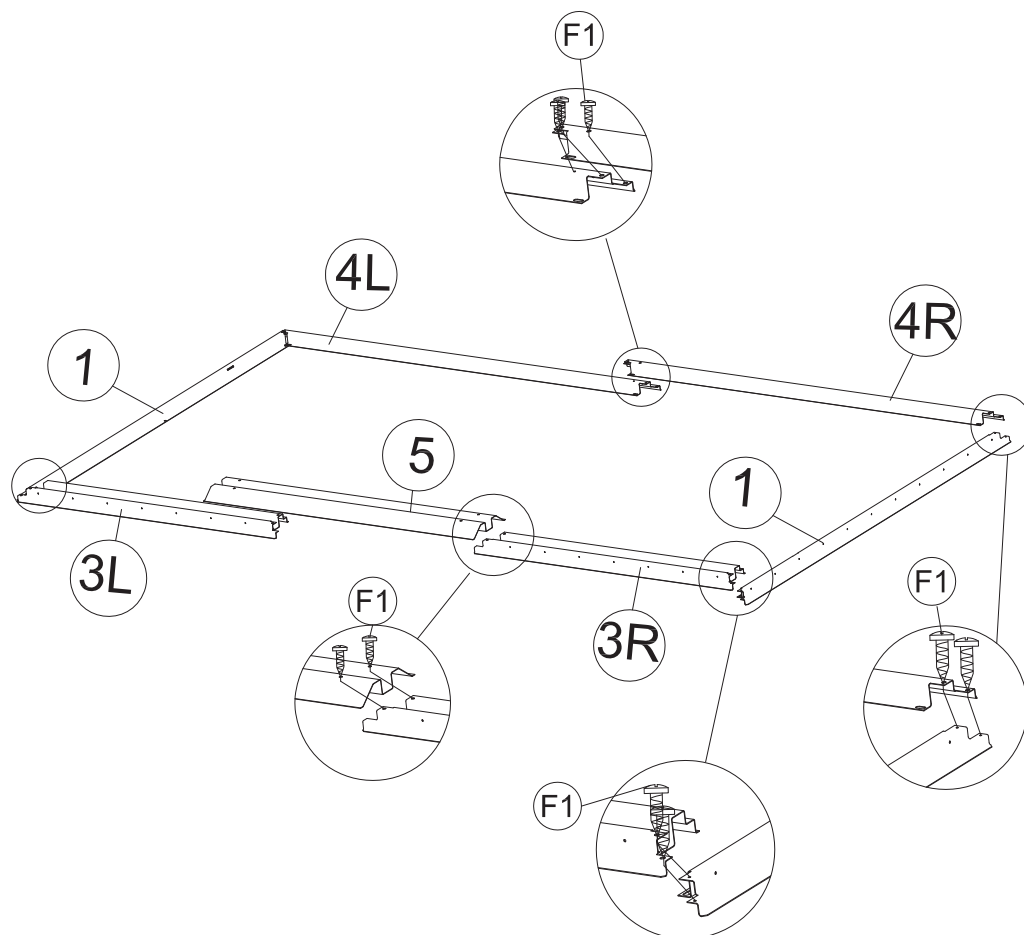

EN_Assemble base bars from (1) to (4R) with (F1) Screws Then place the entrance taper channel (5) on top of the bar (3L) and (3R). Secure with (F1) screws to the foundation. Seeing the following figures .Make sure the base bar assembly in a perfect square.





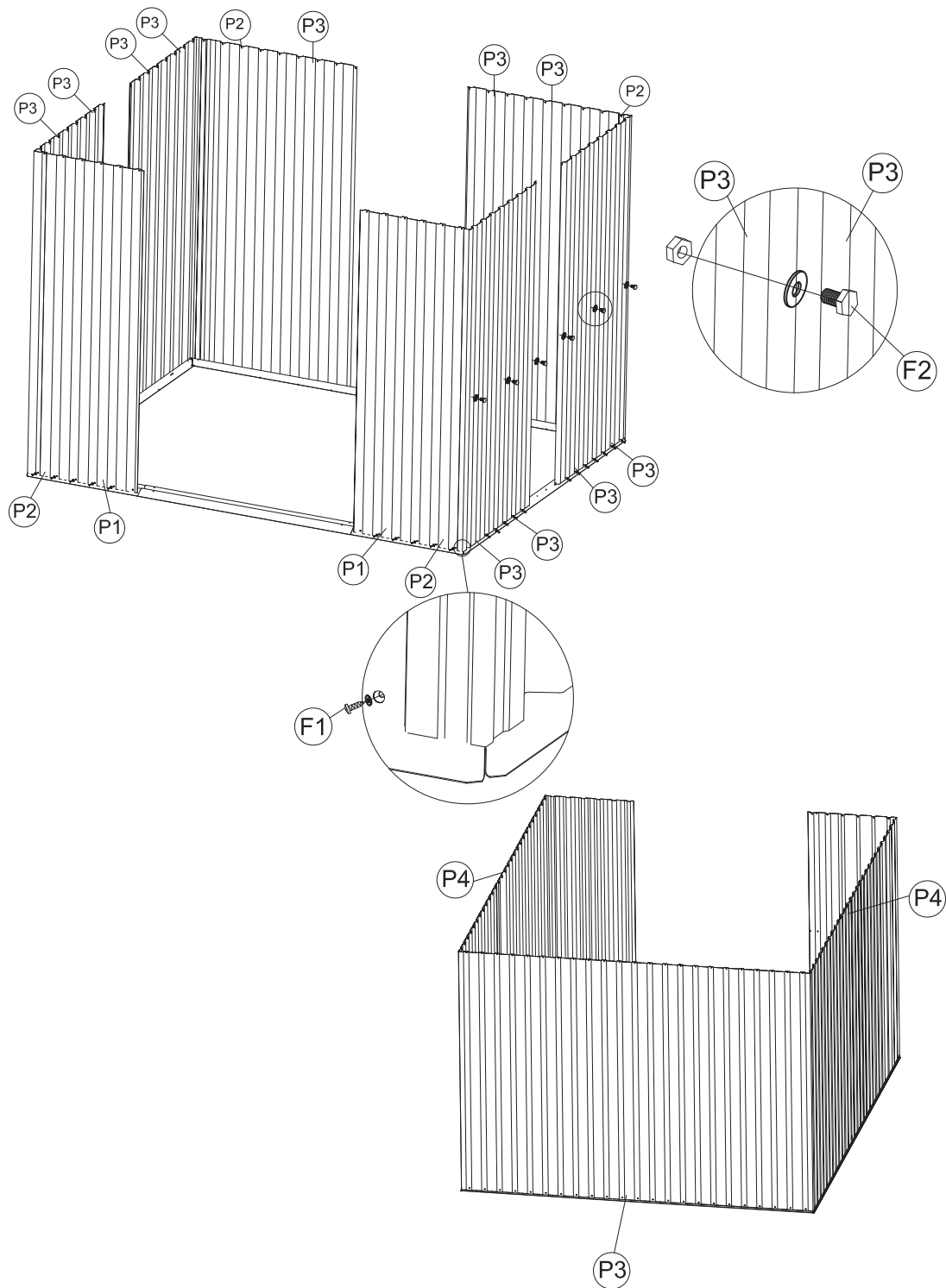

FR_Assemblez les barres de base de (1) à (4R) avec la vis (F1), puis placez le canal conique d'entrée (5) sur le dessus de la barre (3L) et (3R). Fixez avec les vis (F1) à la fondation. Voir les figures suivantes. Assurez-vous que l'assemblage de la barre de base est dans un carré parfait.

ES_Monte las barras de base desde (1) a (4R) con los tornillos (F1), luego coloque el canal cónico de entrada (5) en la parte superior de la barra (3L) y (3R). Asegure con los tornillos (F1) a la fundación. Vea las siguientes figuras. Asegúrese de que el montaje de la barra de base esté perfectamente a escuadra.

DE_Bitte montieren Sie die Basisstangen von (1) bis (4R) mit der (F1) Schraube und setzen Sie dann den Eingangskegelkanal (5) auf die Stangen (3L) und (3R). Bitte befestigen Sie diese mit den (F1) Schrauben am Fundament, wie in der Abbildung dargestellt. Zuletzt stellen Sie bitte sicher, dass sich die Basisleiste in einem perfekten Quadrat befindet.

IT_Assemblare le barre di base da (1) a (4R) con le viti (F1), quindi collocare il canale conico dell'ingresso (5) sulla parte superiore della barra (3L) e (3R). Fissare con le viti (F1) alle fondamenta. Osservando le seguenti immagini. Assicurarsi che l'assemblaggio della barra della base risulti un quadrato perfetto.



PART	NO.	Qty.
	P1	2
	P2	4
	P3	12
	P4	2
	F1	73
	F2	19

EN Place the wall panel (P1),(P2),(P3),(P4),on the base bar (1),(3L),(3R), (4L),and (4R) as showing .Side wall of the shed line up the Holes With base bar.Secure with (F1). Screws with washers from outside.





FR Placez les panneaux muraux (P1), (P2), (P3), (P4) sur la barre de base (1), (3L), (3R), (4L) et (4R) comme indiqué. Le hangar aligne les trous avec la barre de base.Sécuriser avec (F1). Vis avec rondelles de l'extérieur.

ES Coloque el panel de pared (P1), (P2), (P3), (P4), en la barra base (1), (3L), (3R), (4L) y (4R) como se muestra. Alinee la pared lateral de la caseta con los orificios de la barra base.Asegure con (F1) Tornillos con arandelas desde el exterior.

DE Setzen Sie das Wandpaneel (P1), (P2), (P3), (P4) auf die Basisleiste (1), (3L), (3R), (4L) und (4R), wie in der Abbildung gezeigt. Richten Sie die Seitenwand des Schuppens an den Löchern der Basisstange aus.Befestigen Sie diese Struktur mit (F1) Schrauben und befestigen Sie die Unterlegscheiben von außen.

IT Posizionare il pannello murale (P1),(P2),(P3),(P4), sulla barra della base (1), (3L),(3R), (4L) e (4R) come illustrato. La parete laterale della casetta allinea i fori con la barra di base.Fissare con (F1). Le viti con le rondelle dall'esterno

EN_Note: Make sure the position of the projection On (G2) towards inside.
FR_Remarque: assurez-vous que la position de la projection. Sur (G2) vers l'intérieur.
ES_Nota: Asegúrese de la posición de la proyección En (G2) hacia dentro.
DE_Hinweis: Bitte achten Sie darauf, dass das Schild an (G2) zur Innenseite des Gebäudes zeigt.
IT_Nota: Assicurarsi che la posizione della proiezione Su (G2) sia verso l'interno.

PART	NO.	Qty.
	6	1
	7	1
	8	1
	G2	4
	F1	12

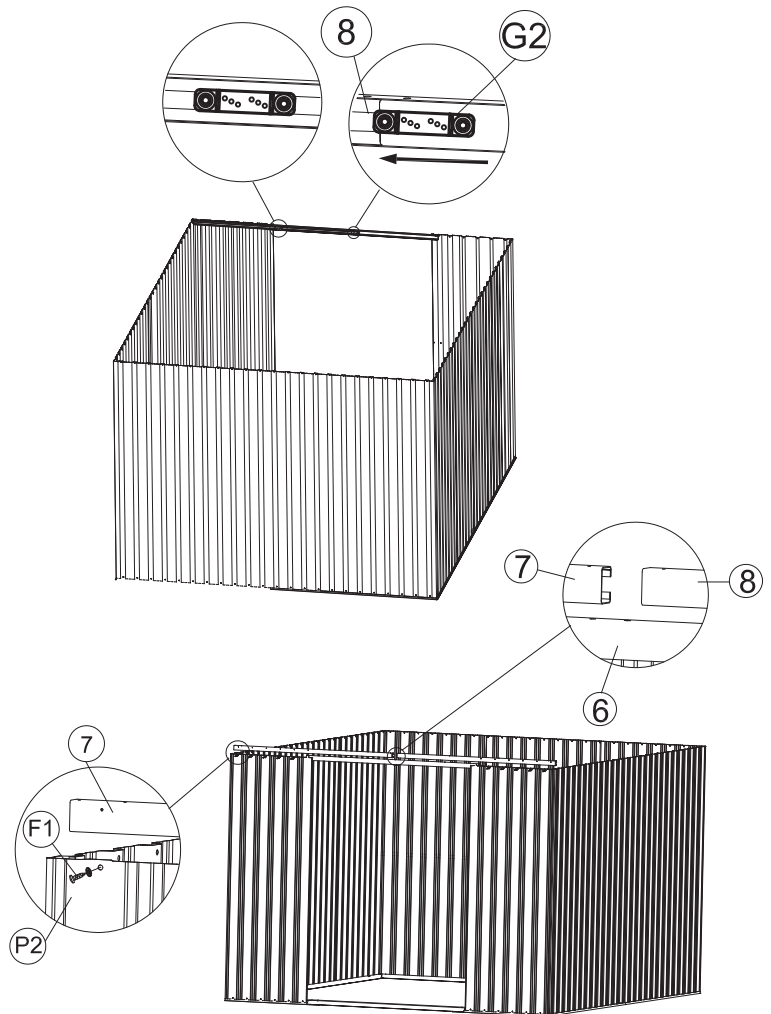

EN Insert the 2 pieces of (G2). Top slider into the Sliding channel (8). See blowup. Assemble Door bar (6) between front wall panel (P1), And then place the sliding channel (7) and (8) on top of front wall panels from inside. Line up the holes with wall panel. Use (F 1) screws with washers to fix. See the position in figures below.

FR Insérez les 2 morceaux de (G2). Curseur supérieur dans le canal coulissant (8). Voir ci-dessous. Assemblez la barre de porte (6) entre le panneau de mur avant (P1), puis placez le canal coulissant (7) et (8) au-dessus des panneaux de mur avant de l'intérieur. Alignez les trous avec le panneau mural. Utilisez des vis (F1) avec des rondelles pour fixer. Voir la position en chiffres ci-dessous

ES Insertelas 2 piezas de (G2) Deslice la parte superior en el canal deslizante (8). Ver ampliación. Monte la barra de la puerta (6) entre el panel de la pared frontal (P1), y luego coloque el canal deslizante (7) y (8) en la parte superior de los paneles de la pared frontal desde el interior. Alinee los orificios con el panel de pared. Utilice los tornillos (F1) con arandelas para fijarlo. Vea la posición en las figuras de abajo.

DE Setzen Sie bitte die 2 Teile des (G2) Top-Schiebers in den Gleitkanal (8) ein, wie in der Abbildung gezeigt. Montieren Sie nun die Türstange (6) zwischen Frontwand (P1) und setzen Sie dann die Gleitrinne (7) und (8) von innen auf die Frontwand. Richten Sie nun die Löcher mit der Wandplatte aus. Verwenden Sie die (F1) Schrauben und Unterlegscheiben, um das Kabel wie in der Abbildung gezeigt zu befestigen.

IT Inserire i 2 pezzi di (G2). Il cursore superiore nel canale di scorrimento (8). Vedere ingrandimento. Assemblare la barra della porta (6) tra il pannello della parete anteriore (P1), quindi inserire il canale di scorrimento (7) e (8) nella parte superiore dei pannelli della parete anteriore dall'interno. Allineare i fori con il pannello murale. Utilizzare le viti (F1) con le rondelle per fissarlo. Vedere la posizione nelle figure sottostanti.

EN_Note: Make sure the overlapping Position



FR_Remarque: assurez-vous que la position qui se chevauche.

ES_Nota: Asegúrese de la posición del solapamiento.

DE_Hinweis: Bitte beachten Sie die überhängende Position.

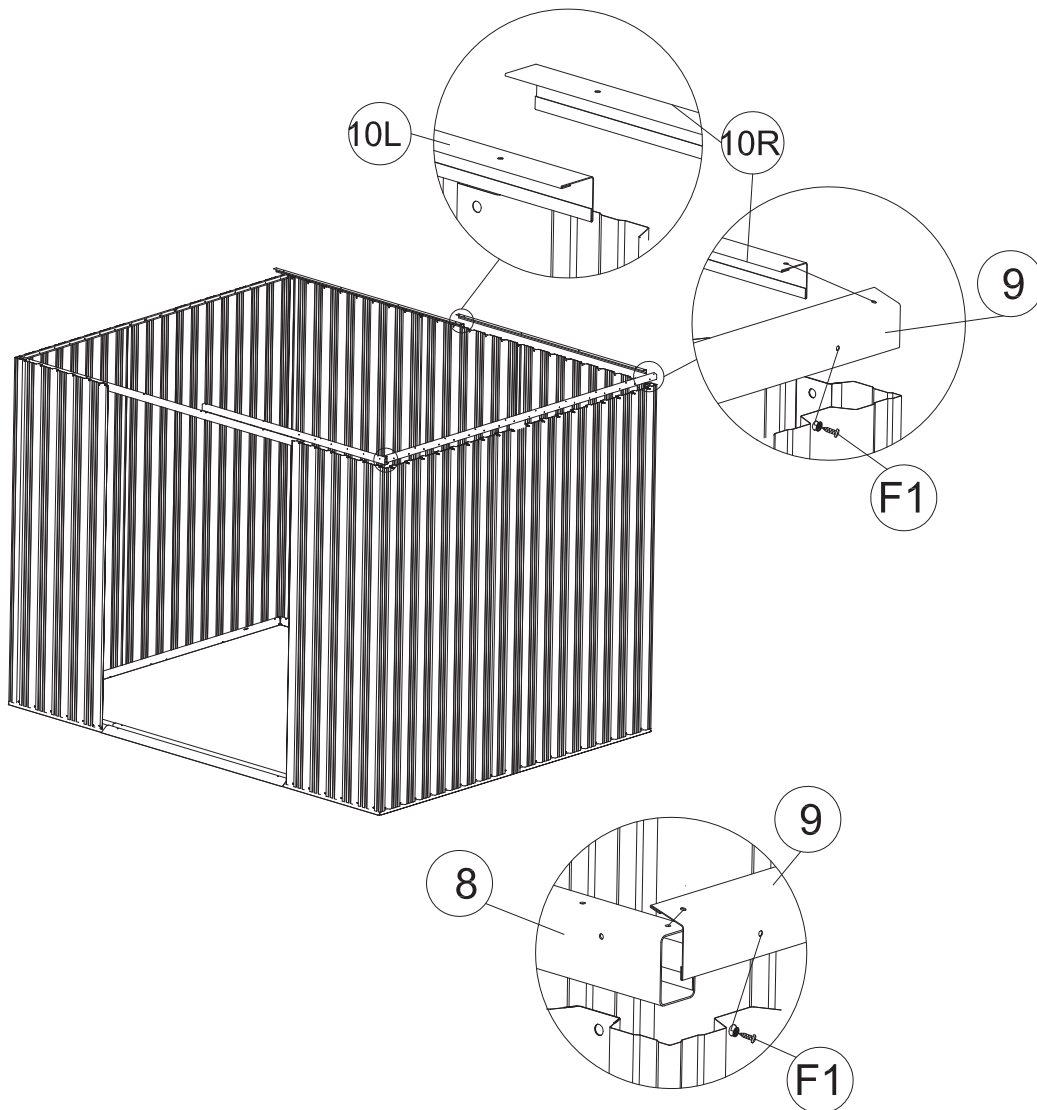
IT_Nota: Assicurarsi sulla posizione di sovrapposizione

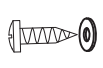

PART	NO.	Qty.
	9	2
	10L	1
	10R	1
	F1	63

EN Place the top angle bars (9),(10L) and (10R) on the top of wall panel (P1). Line up the holes with wall panels and fix with (F 1) screws. Then place the wall panels (P2),(P3),(P5)and (P6) between the base bars and top angle bars. Secure them with (F1) screws with washers.



FR Veuillez placer les barres d'angle supérieures (9), (10L) et (10R) sur la partie supérieure du panneau mural (P1). Alignez les trous avec les panneaux muraux et fixez avec les vis (F1). Ensuite, placez les panneaux muraux (P2), (P3), (P5) et (P6) entre les barres de base et les barres d'angle supérieures. Fixez-les avec des vis (F1) avec des rondelles.

ES Coloque las barras angulares superiores (9), (10L) y (10R) en la parte superior del panel de pared (P1). Alinee los orificios con los paneles de pared y fíjelos con tornillos (F1). A continuación, coloque los paneles de pared (P2), (P3),(P5) y (P6) entre las barras de base y las barras del ángulo superior. Asegúrelos con los tornillos (F1) y con las arandelas.

DE Platzieren Sie die oberen Winkelstangen (9), (10L) und (10R) oben auf der Wandplatte (P1). Richten Sie nun die Löcher an den Wandpaneelen aus und befestigen Sie diese mit den (F1)Schrauben. Legen Sie dann die Wandpaneele (P2), (P3), (P5)und (P6) zwischen die Basisstangen und die oberen Winkelstangen. Sichern Sie sie mit (F1) Schrauben und Unterlegscheiben.

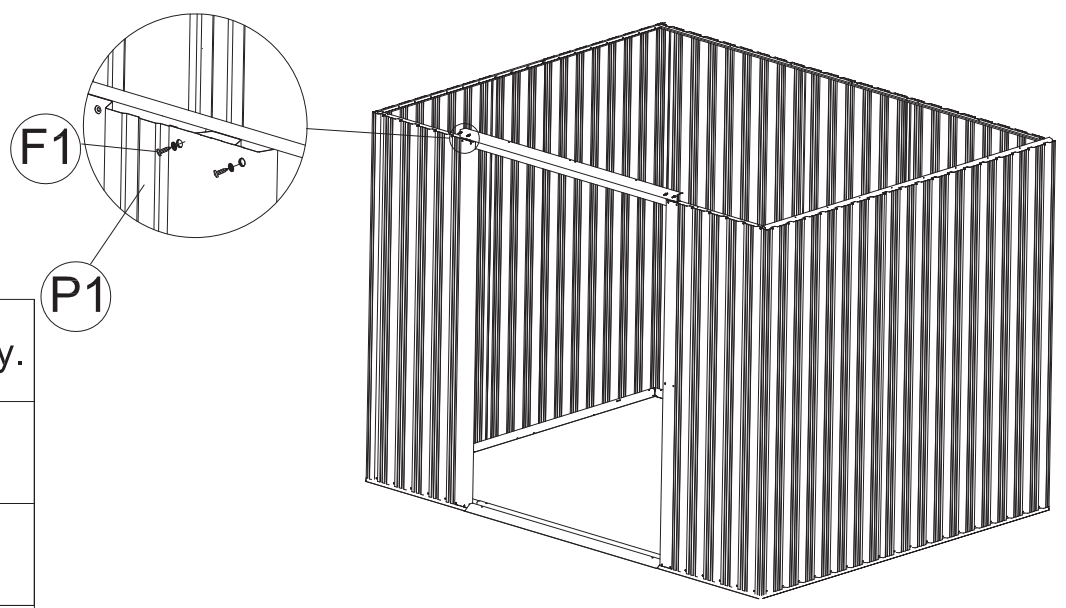
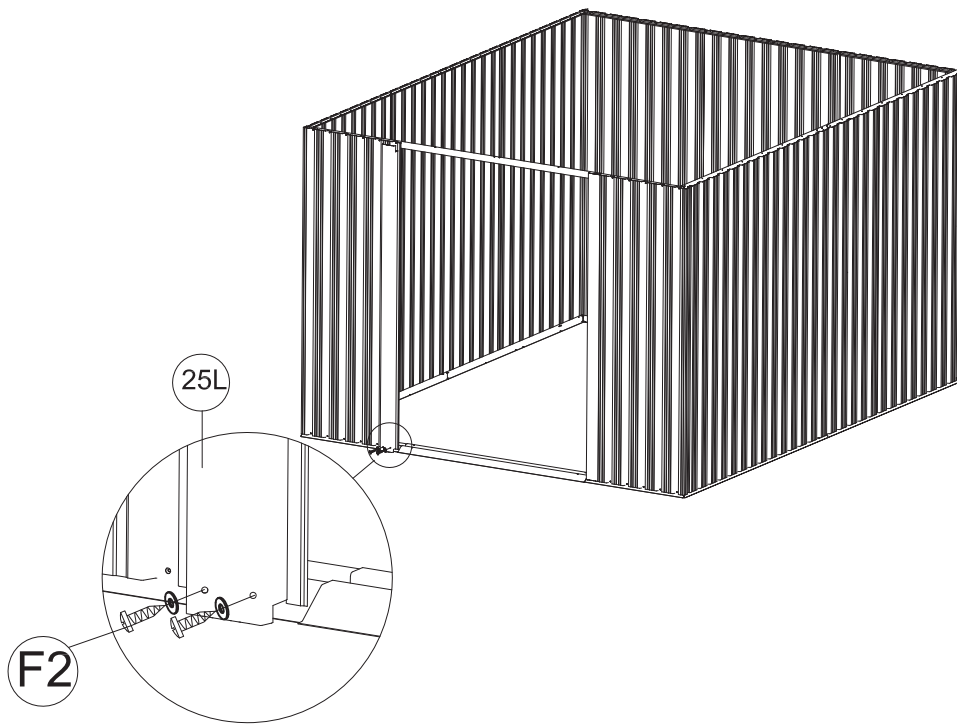
IT Posizionare le barre angolari superiori (9),(10L) e (10R) alla parte superiore del pannello murale (P1). Allineare i fori con i pannelli murali e fissarli con le viti (F1). . Quindi collocare i pannelli murali (P2),(P3),(P5) e (P6) tra le baarre della base e le barre angolari superiori. Fissarli con le viti (F1) e rondelle.



PART	NO.	Qty.
	25L	1
	25R	1
	F1	12

EN_ Place the left door column (25L) on the top of base bar (3L), Insert into the wall panel. Then secure the door column (25L) with (F1) screws. Repeat the same for the right door column (25R).





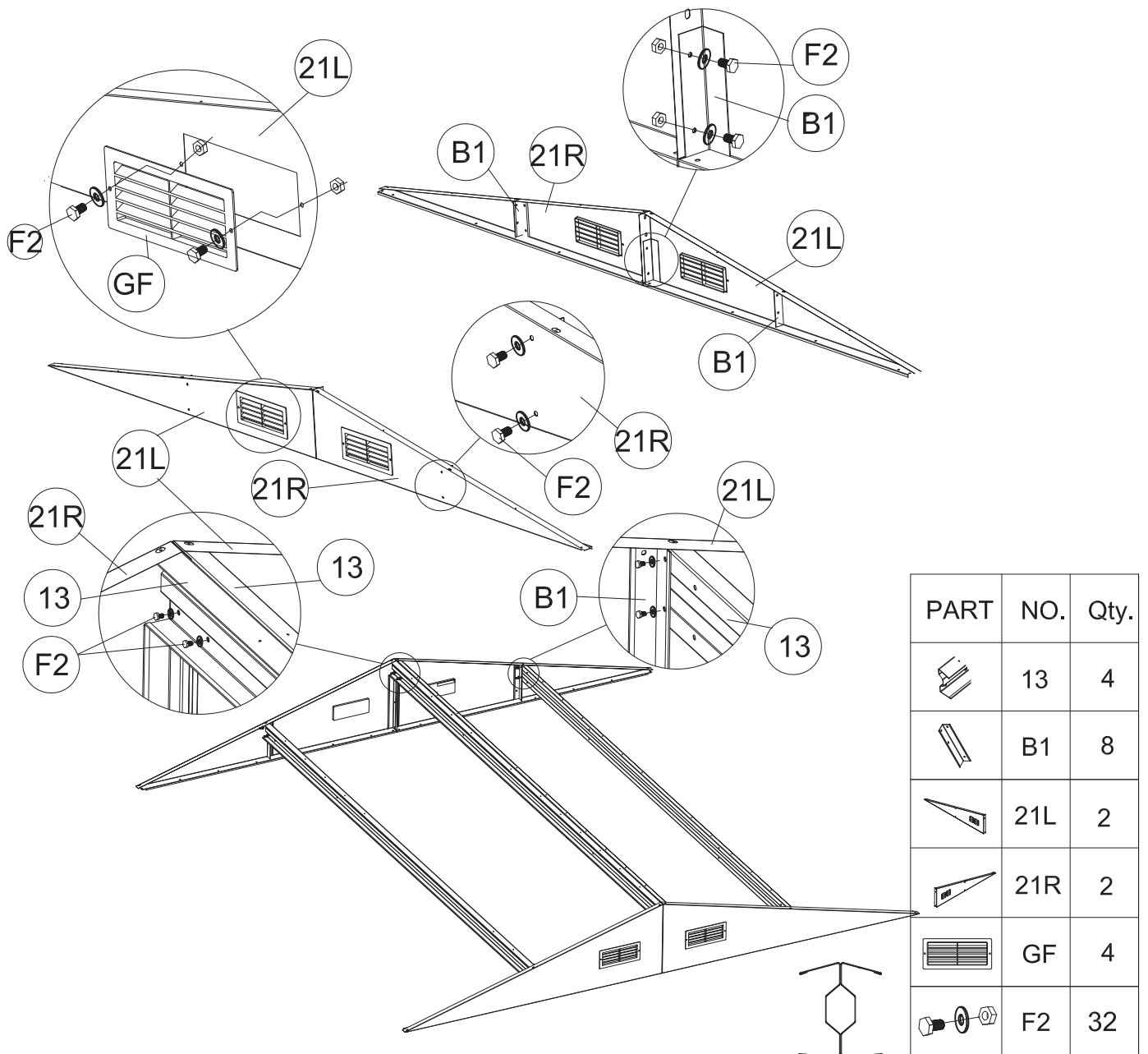

FR_ Veuillez placer la colonne de porte gauche (25L) sur le dessus de la barre de base (3L), Insérer dans le panneau mural. Ensuite, fixez la colonne de porte (25L) avec les vis (F1). Répétez la même procédure pour la colonne de porte droite (25R).

ES_ Coloque la columna de la puerta izquierda (25L) en la parte superior de la barra base (3L), insértela en el panel de la pared. Luego, asegure la columna de la puerta (25L) con los tornillos (F1). Repita lo mismo para la columna de la puerta derecha (25R).

DE_ Bitte platzieren Sie die linke Türsäule (25L) oben auf der Basisleiste (3L) und setzen Sie sie in die Wandverkleidung ein. Befestigen Sie dann die Türsäule (25L) mit (F1) Schrauben. Wiederholen Sie die gleichen Schritte für die rechte Türsäule (25R).

IT_ Collocare la colonna sinistra della porta (25L) alla parte superiore della barra della base (3L), Inserire nel pannello murale. Quindi fissare la colonna della porta (25L) con le viti (F1). Ripetere tali passaggi per la colonna destra della porta (25R).



PART	NO.	Qty.
	13	4
	B1	8
	21L	2
	21R	2
	GF	4
	F2	32

EN There are three roof beams. The central beam requires 4 parts. There are holes on these bars facing upwards, these will be used to fix the roof panels. The other two side beams would only require joining 2 bars. Line up the 4 holes in the overlapping section, and tighten up with (F2) bolts and nuts. Continued on next page

FR Il existe trois poutres de toit. La poutre centrale nécessite 4 pièces. Il y a des trous sur ces barres orientées vers le haut, qui serviront à fixer les panneaux de toit. Les deux autres poutres latérales ne nécessitent que l'assemblage de 2 barres. Alignez les 4 trous de la section qui se chevauchent et serrez à l'aide de vis et écrous (F2). Suite à la page suivante

ES Hay tres vigas de techo. La viga central requiere 4 piezas. Hay orificios en estas barras hacia arriba, estos serán utilizados para fijar los paneles del techo. Las otras dos vigas laterales sólo requerirán unir 2 barras. Alinee los 4 orificios en la sección de solape y apriete con los tornillos (F2) y las tuercas. Continúa en la página siguiente

DE Insgesamt gibt es drei Dachbalken. Der Zentralträger benötigt 4 Teile. An diesen Stäben sind nach oben weisende Löcher angebracht, die später zur Befestigung der Dachpaneele verwendet werden. Die anderen beiden Seitenbalken erfordern nur das Zusammenfügen von 2 Stäben. Richten Sie die 4 Löcher im überlappenden Bereich aus und ziehen Sie sie mit (F2) Schrauben und Muttern fest. Fortsetzung auf der nächsten Seite

IT Vi sono tre travi del tetto. La trave centrale consta di 4 componenti. Vi sono dei fori rivolti verso l'alto di queste barre, che saranno utilizzati per fissare i pannelli del tetto. Le altre due travi laterali richiederanno solo due barre di giunzione. Allineare i 4 fori nella sezione di sovrapposizione, quindi stringere con bulloni (F2) e dadi. Continua nella pagina successiva

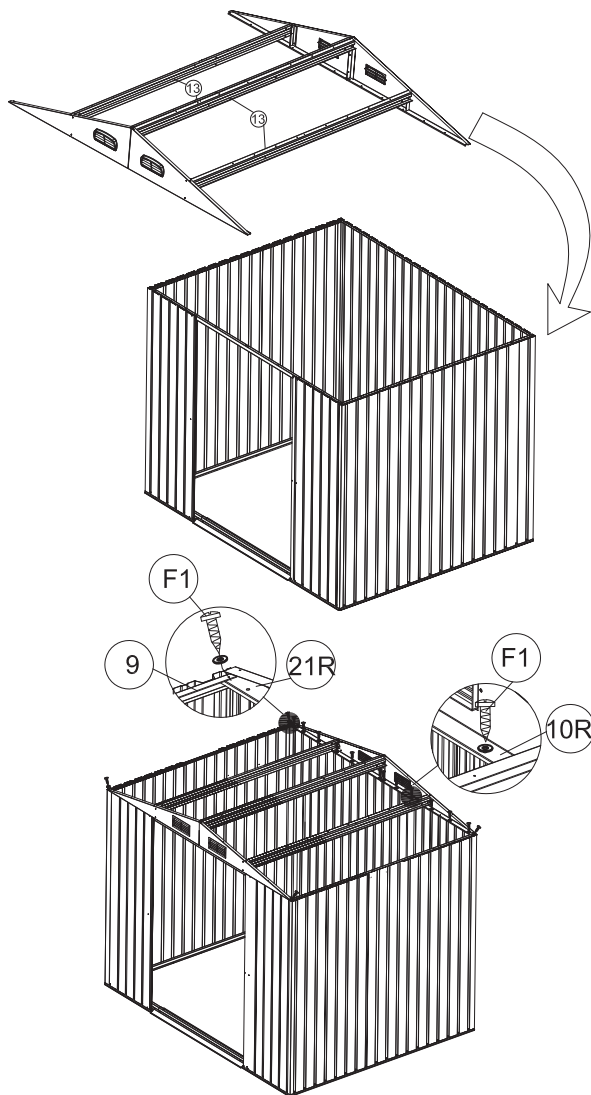

EN Once finish assembling the 3 beams, before fixing them onto the shed, line them up. If assembled in the correct order, the top facing holes should be scattered at same distance. This is import because otherwise the roof panels can not be installed in the next step. Join the 2 gable panels(21L and 21R) together with supportive bars(B1),one on .each side. Install the supportive bars(B1),both facing towards center. Secure them with(F2) bolt and nut. Then connect the finished beams to these bars. Central beam is fixed to(B1) using F2 bolts and nuts. The side beams are to be fixed onto(B1). Lift the roof skeleton and fit onto the side walls. The four gable panels piece(2x21L and 2x21R) sit on top of the sliding rail (7 and 8) and top bars (10L and 10R). Align the holes and secure with (F1) screws.

FR Si les 3 poutres assemblées, alignez-les avant de les fixer au hangar. S'ils sont assemblés dans le bon ordre, les trous du dessus doivent être dispersés à la même distance. Ceci est important car sinon les panneaux de toit ne peuvent pas être installés à l'étape suivante. Joignez les 2 panneaux de pignon (21L et 21R) avec des barres de soutien (B1), un de chaque côté. Installez les barres de soutien (B1), les deux vers le centre. Fixez-les avec le boulon (F2) et l'écrou. Ensuite, connectez les poutres finies à ces barres. La poutre centrale est fixée sur (B1) à l'aide de boulons et d'écrous F2. Les poutres latérales doivent être fixées sur (B1). Soulevez le squelette du toit et placez-le sur les murs latéraux. Les quatre panneaux de pignon (2x21 L et 2x21 R) reposent sur le rail de glissement (7 et 8) et les barres supérieures (10L et 10R). Alinez les trous et fixez avec les vis (F1).

ES Una vez terminadas de montar las 3 vigas, antes de fijarlas en la caseta, debe alinearlas. Si se montan en el orden correcto, los orificios de cara superior deben estar separados a la misma distancia. Esto es importante porque de lo contrario los paneles del techo no se pueden instalar en el siguiente paso. Una los 2 paneles de la cumbrera (21L y 21R) junto con las barras de soporte (B1), una a cada lado. Instale las barras de soporte (B1), ambas orientadas hacia el centro. Asegúrelas con el perno (F2) y la

PART	NO.	Qty.
	F1	28

tuerca. Luego, conecte las vigas acabadas a estas barras. La viga central se fija a (B1) utilizando los pernos F2 y las tuercas. Las vigas laterales deben fijarse a (B1). Levante el esqueleto del techo y encájelo en las paredes laterales. Las cuatro piezas de los paneles de la cumbrera (2x21 L y 2x21 R) asientan en la parte superior del carril deslizante (7 y 8) y las barras superiores (10L y 10R). Alinee los orificios y asegúrelos con los tornillos (F1).

DE Sobald Sie die drei Balken montiert haben, reihen Sie sie bitte vor der Montage auf dem Schuppen auf. Wenn die Montage in der richtigen Reihenfolge erfolgt, sollten die nach oben weisenden Löcher im gleichen Abstand verteilt sein. Dies ist wichtig, da sonst die Dachplatten im nächsten Schritt nicht montiert werden können. Verbinden Sie die 2 Giebelplatten (21L und 21R) mit den Haltestangen (B1) - eine für jede Seite. Installieren Sie die Stützstangen (B1), wobei beide zur Mitte zeigen. Sichern Sie sie mit den (F2) Schrauben und Muttern. Verbinden Sie dann die fertigen Träger mit den Stäben. Der Mittelbalken wird mit Schrauben und Muttern F2 an (B1) befestigt. Die Seitenbalken werden an (B1) befestigt. Heben Sie das Dachskelett an und bringen Sie es an den Seitenwänden an. Die vier Giebelplatten (2x21 L und 2x21 R) sitzen oben auf der Gleitschiene (7 und 8) und den oberen Stangen (10L und 10R). Richten Sie die Löcher aus und befestigen Sie alles mit (F1) Schrauben.

IT Una volta terminato l'assemblaggio delle 3 travi, prima di fissarli alla casetta, allinearli. Se assemblati nell'ordine corretto, i fori rivolti verso l'alto dovranno essere distribuiti alla stessa distanza. Ciò è importante perché in caso contrario i pannelli non potranno essere montati nella fase successiva. Unire i 2 pannelli a timpano (21L e 21R) alle barre di supporto (B1), uno su ciascun lato. Installare le barre di supporto (B1), entrambe rivolte verso il centro. Fissarle con bulloni (F2) e dadi. Quindi collegare le travi finite a queste barre. La trave centrale è fissata a (B1) tramite i bulloni e i dadi F2. Le travi laterali dovranno essere fissate a (B1). Sollevare lo scheletro del tetto ed adattarlo alle pareti laterali. I componenti dei quattro pannelli a timpano (2x21 L e 2x21 R) s'inseriscono nella parte superiore della guida scorrevole (7 e 8) e nelle barre superiori (10L e 10R). Allineare i fori e fissare con le viti (F1).

EN_Note:Make sure the overlapping position for roof panel is as shown in blowup





FR_Remarque;Vérifiez que la position de chevauchement du panneau de toit est celle illustrée à l'illustration.

ES_Nota:Asegúrese de que la posición del solapamiento del panel del techo sea como se muestra en la ilustración

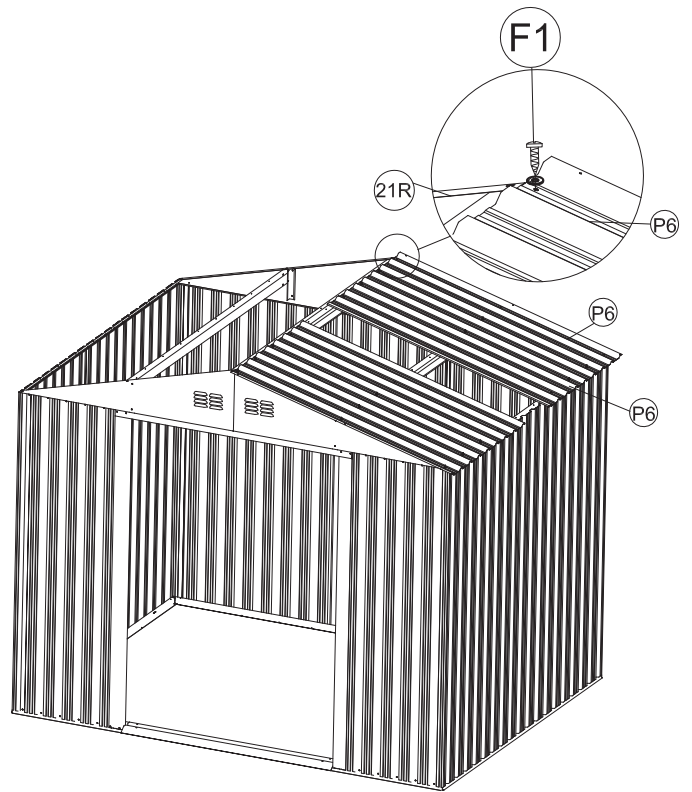
DE_Hinweis;Stellen Sie sicher, dass die Überlappungsposition der Dachplatte der Abbildung entspricht.

IT_Nota:Assicurarsi che il pannello del tetto sia messo in sovrapposizione come mostrato nell'ingrandimento.



PART	NO.	Qty.
	P5	4
	P6	4
	P7	2
	F1	60

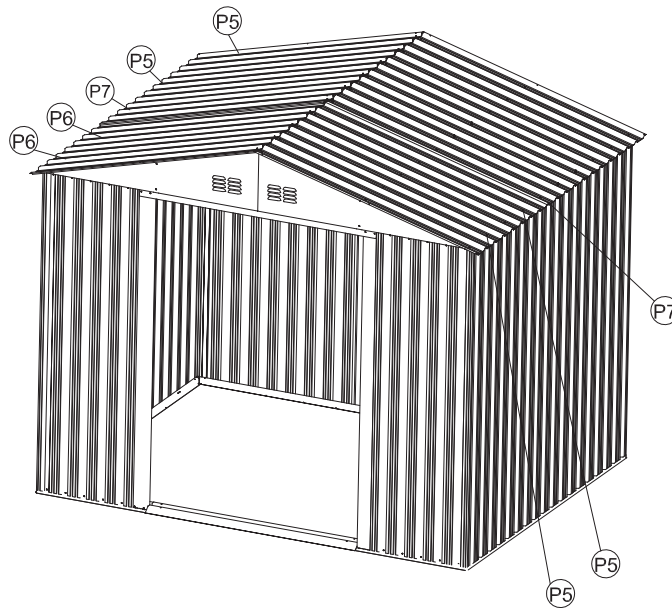







EN Place the roof panels (P5),(P6)and (P7) on the top of Gable panel (21L) and (21R) , Line up the holes and secure with (F1) bolt , and nut with washers .Then place the roof panels secure them with (F1) screws with washers.

FR Placez les panneaux de toit (P5), (P6) et (P7) sur la partie supérieure du panneau de pignon (21L) et (21R). Alignez les trous et fixez-les avec le boulon (F1) et l'écrou avec des rondelles. Placez ensuite le toit les panneaux les fixent avec des vis (F1) avec des rondelles

ES Coloque los paneles del techo (P5), (P6) y (P7) en la parte superior del panel de la cumbrera (21L) y (21R), alinee los orificios y asegúrelos con el perno (F1) y la tuerca con las arandelas, luego coloque los paneles del techo asegurándolos con los tornillos (F1) con las arandelas.

DE Legen Sie die Dachplatten (P5), (P6) und (P7) oben auf die Giebelplatten (21L) und (21R), richten Sie die Löcher aus und sichern Sie sie mit der Schraube (F1) und der Mutter mit Unterlegscheiben. Legen Sie dann die Dachpaneele auf und befestigen Sie sie mit (F1) Schrauben und Unterlegscheiben.

IT Collocare i pannelli del tetto (P5), (P6) e(P7) alla parte superiore del pannello a timpano (21L) e (21R), allineare i fori e fissare con il bullone (F1), e con i dadi con rondelle. Quindi posizionare i pannelli del tetto fissandoli con le viti (F1) e le relative rondelle.

PART	NO.	Qty.
	17	2
	18	2
	15	2
	16	2
	GC	4
	F1	10

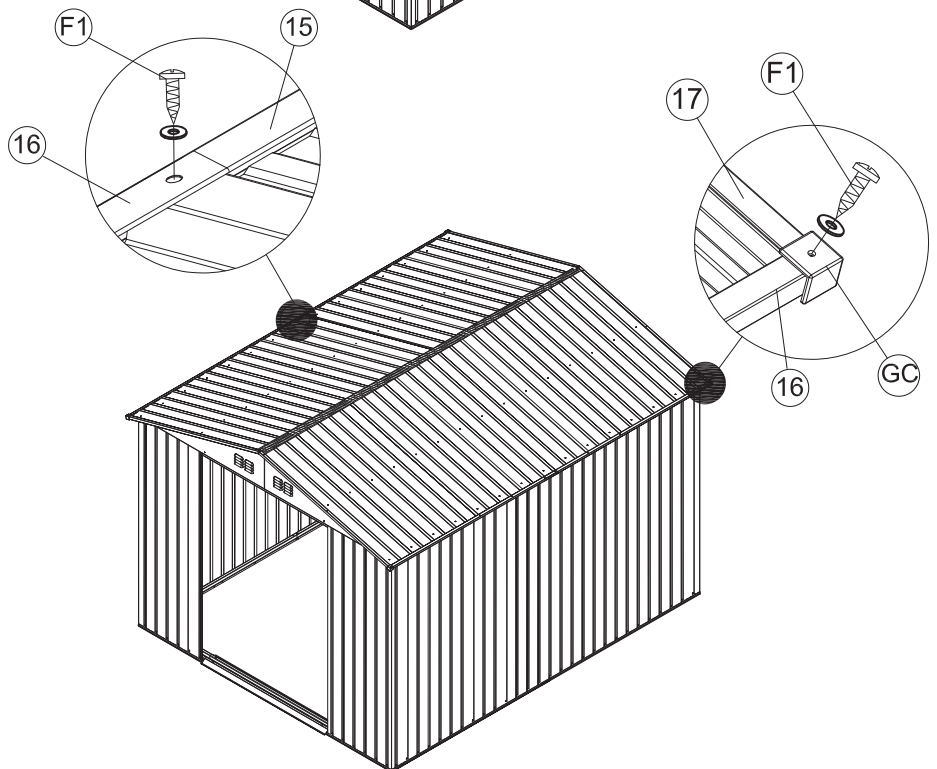
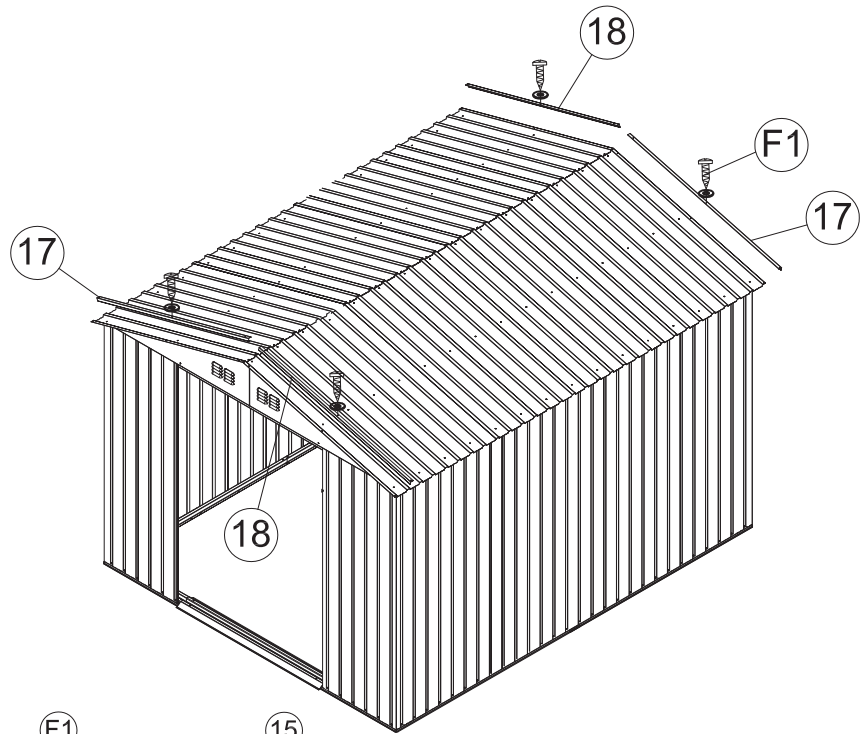

EN Assemble the roof flashing (15)(16), and(17),(18) with roof panels, secure with (F1) screws with washers. Then place 4 piece of top corner(GC) on the roof flashing joints.and secure with (F1) screws with washers.

FR Assemblez les solins de toit (15) (16) et (17) (18) avec des panneaux de toit, fixez-les avec des vis (F1) avec des rondelles. Puis placez un morceau de coin supérieur (GC) sur les joints de solins de toit avec (F1) vis avec rondelles.

ES Monte las canaletas del techo (15) (16), y (17), (18) con los paneles del techo, asegúrelas con los tornillos (F1) y las arandelas. Luego coloque las 4 piezas de la esquina superior (GC) en las juntas de las canaletas del techo y asegúrelas con los tornillos (F1) y las arandelas.

DE Montieren Sie die Dachverblendung (15) (16) und (17), (18) mit Dachblechen und befestigen Sie sie mit (F1) Schrauben mit Unterlegscheiben. Legen Sie dann 4 Stück der oberen Ecke (GC) auf die Dachverblendungsfugen und befestigen Sie sie mit (F1) Schrauben mit Unterlegscheiben.

IT Assemblare il lampeggiante del tetto (15)(16), e (17), (18) con i pannelli del tetto stesso, fissarlo con le viti (F1) con le rondelle. Quindi collocare il 4 pezzo dell'angolo superiore (GC) sui giunti del lampeggiante, fissandolo con le viti (F1) e rondelle.

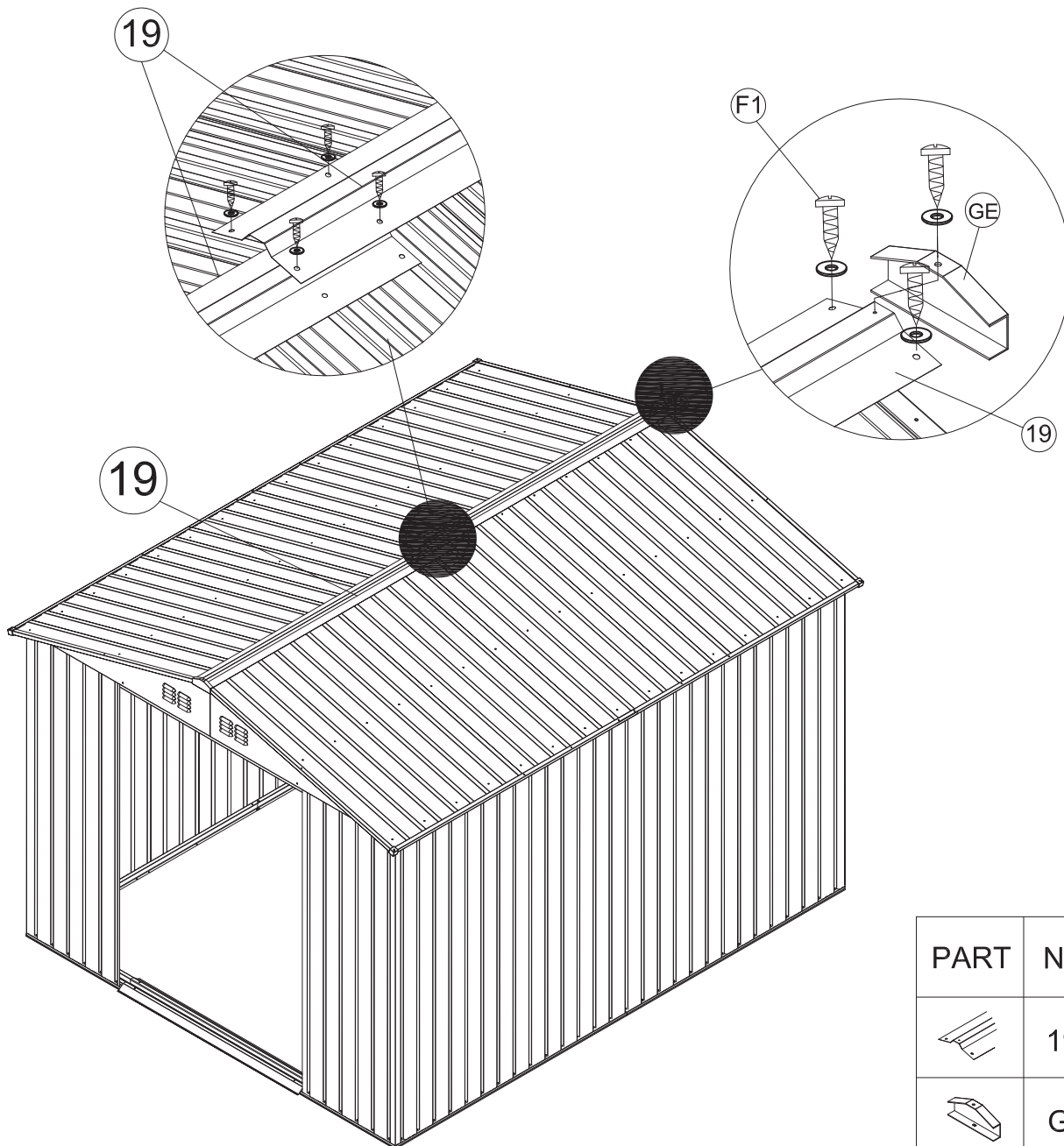

PART	NO.	Qty.
	19	2
	GE	2
	F1	10

EN Place two pieces of the roof flashing center (19) on top of the roof panels, Line up the holes and secure them with (F1) screws with washers. Then slide the flashing end cap (GE) to the front & back top of the roof and secure with (F1) screws with washers. See figures below.





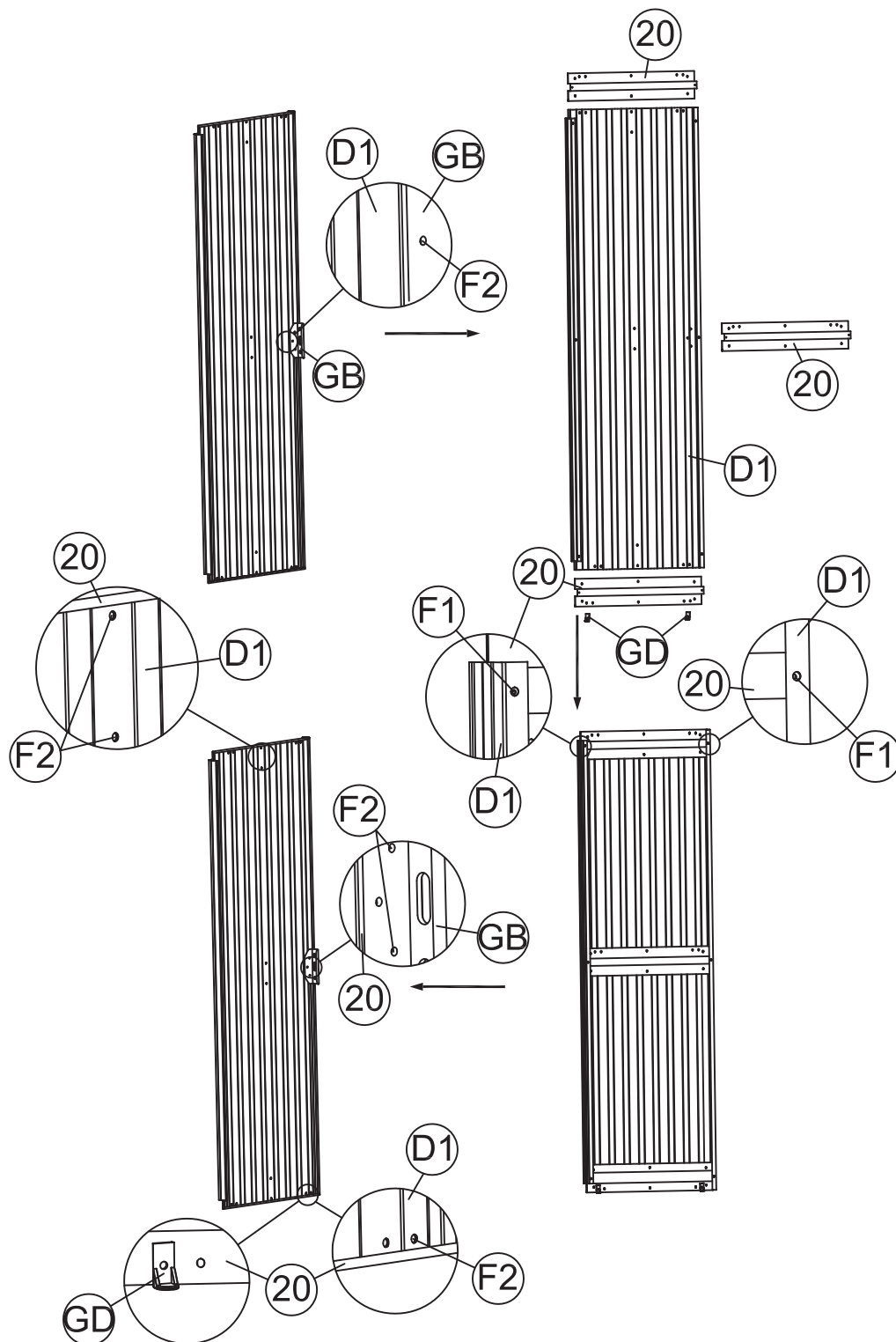

FR Placez deux pièces du centre du solin de toit (19) sur le dessus des panneaux de toit. Alignez les trous et fixez-les avec des vis (F1) et des rondelles. sur le toit et fixer avec des vis (F1) avec des rondelles. Voir les figures ci-dessous.

ES Coloque dos piezas del centro de la canaleta del techo (19) en la parte superior de los paneles del techo, alinee los orificios y fijelos con los tornillos (F1) y las arandelas. Luego deslice la tapa del extremo de la canaleta (GE) a la parte superior delantera y posterior del techo y asegúrela con los tornillos (F1) y las arandelas. Vea las figuras de abajo.

DE Legen Sie zwei Teile des Dachblechs (19) auf die Dachpaneele. Richten Sie die Löcher aus und befestigen Sie sie mit (F1) Schrauben mit Unterlegscheiben. Schieben Sie dann die blinkende Endkappe (GE) nach vorne und hinten oben auf das Dach und befestigen Sie sie mit (F1) Schrauben mit Unterlegscheiben, wie in der folgenden Abbildung dargestellt.

IT Mettere due pezzi del centro del lampeggiante del tetto (19) nella parte superiore dei pannelli del tetto, Allineare i fori e fissarli con le viti (F1) e rondelle. Dunque far scorrere il cappuccio del lampeggiante (GE) nella parte anteriore e posteriore del tetto fissandolo con le viti (F1) e rondelle. Vedere immagini seguenti.



PART	NO.	Qty.
	20	3
	D1	1
	GB	1
	GD	2
	F1	6
	F2	11

EN Assemble the door bar (20) to the door panels (D1). Then assemble the bottom slider (GB) (GD) to the door bar (20) at both bottom edges. Secure them with (F1) (F2) bolt and nut with washer





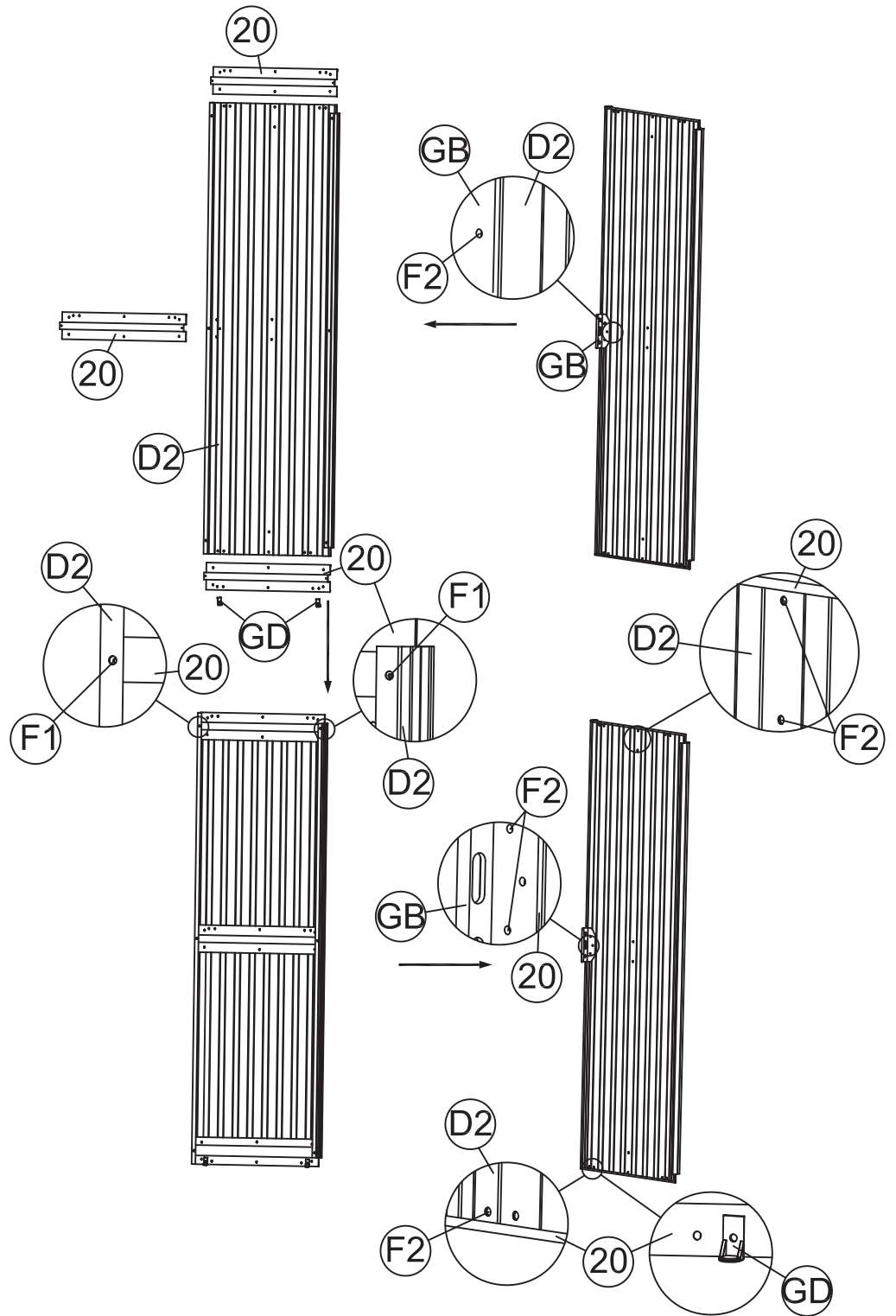

FR Assemblez la barre de porte (20) aux panneaux de porte (D1). Puis assemblez le curseur inférieur (GB) (GD) sur la barre de porte (20) aux deux bords inférieurs. Fixez-les avec le boulon (F1) (F2) et l'écrou avec rondelle

ES Monte la barra de la puerta (20) a los paneles de la puerta (D1). Luego, monte la corredera inferior (GB) (GD) en la barra de la puerta (20) en ambos bordes inferiores. Asegúrelos con el perno (F1) (F2) y la tuerca con arandela

DE Montieren Sie die Türstange (20) an den Türverkleidungen (D1). Montieren Sie dann den unteren Schieber (GB) und (GD) an beiden unteren Rändern an der Türstange (20). Sichern Sie sie mit den (F1) und (F2) Schrauben und Muttern und mit Unterlegscheiben.

IT Assemblare la barra della porta (20) ai pannelli della porta stessa (D1). Quindi assemblare il cursore inferiore (GB) (GD) alla barra della porta (20) su entrambi i bordi inferiori. Fissarli con i bulloni (F1) (F2) e i dadi con rondelle.



PART	NO.	Qty.
	20	3
	D2	1
	GB	1
	GD	2
	F1	6
	F2	11

EN Assemble the door bar (20) to the door panels (D2). Then assemble the bottom slider (GB) (GD) to the door bar (20) at both bottom edges. Secure them with (F1) (F2) bolt and nut with washer

FR Assemblez la barre de porte (20) aux panneaux de porte (D2). Puis assemblez le curseur inférieur (GB) (GD) sur la barre de porte (20) aux deux bords inférieurs. Fixez-les avec le boulon (F1) (F2) et l'écrou avec rondelle

ES Monte la barra de la puerta (20) a los paneles de la puerta (D2). Luego monte la corredera inferior (GB) (GD) a la barra de la puerta (20) en ambos bordes inferiores. Asegúrelos con el perno (F1) (F2) y la tuerca con arandela

DE Montieren Sie die Türstange (20) an den Türverkleidungen (D2). Montieren Sie dann die unteren Schieber (GB) und (GD) an beiden Unterkanten an der Türstange (20). Sichern Sie sie mit (F1) und (F2) Schrauben und Muttern und mit Unterlegscheiben.

IT Assemblare la barra della porta (20) ai pannelli della porta stessa (D2). Quindi assemblare il cursore inferiore (GB) (GD) alla barra della porta (20) su entrambi i bordi inferiori. Fissarli con i bulloni (F1) (F2) e i dadi con rondelle.

EN_Note: Make sure to get proper alignment of the door realign the holes with door panel

FR_Remarque: Veuillez vérifier pour aligner correctement la porte et à réaligner les trous avec le panneau de porte.

ES_Nota: Cerciórese de lograr la alineación apropiada de la puerta realineando los orificios con el panel de la puerta

DE_Hinweis: Stellen Sie sicher, dass die Tür richtig ausgerichtet ist. Richten Sie die Löcher wieder mit der Türverkleidung aus.

IT_Nota: Assicurarsi del corretto allineamento della porta, riallineare i fori con il pannello della porta

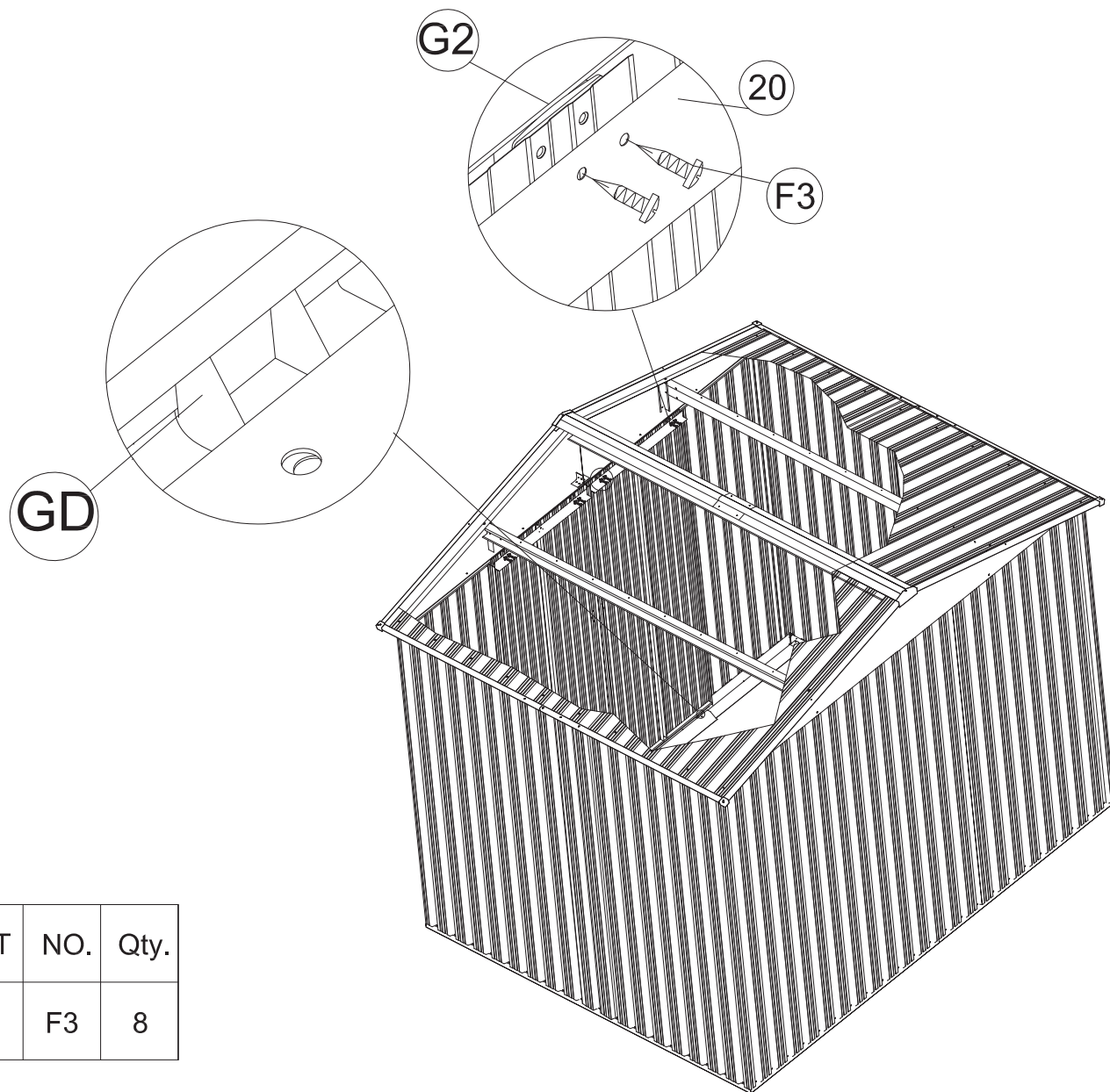

PART	NO.	Qty.
	F3	8

EN_Slide the door panel assembly into the base bar (3L). Make sure the bottom slider (GD) should slide inside the base bar (3L), Then fix the door panel top to the top slider (G2) with (F3) screws. See figures below

FR_Faites glisser le panneau de porte dans la barre de base (3L). Assurez-vous que le curseur inférieur (GD) doit glisser dans la barre de base (3L), puis fixez le haut du panneau de la porte au curseur supérieur (G2) à l'aide des vis (F3). Voir les figures ci-dessous.





ES_Deslice el montaje del panel de la puerta en la barra base (3L). Asegúrese de que la corredera inferior (GD) deslice dentro de la barra base (3L), luego fije la parte superior del panel de la puerta a la corredera superior (G2) con los tornillos (F3). Vea las figuras de abajo.

DE_Schieben Sie die Türverkleidung in die Basisleiste (3L). Stellen Sie sicher, dass der untere Schieber (GD) in der Basisleiste (3L) gleitet, und befestigen Sie dann die Türverkleidung mit den Schrauben (F3) am oberen Schieber (G2), wie in der folgenden Abbildung dargestellt.

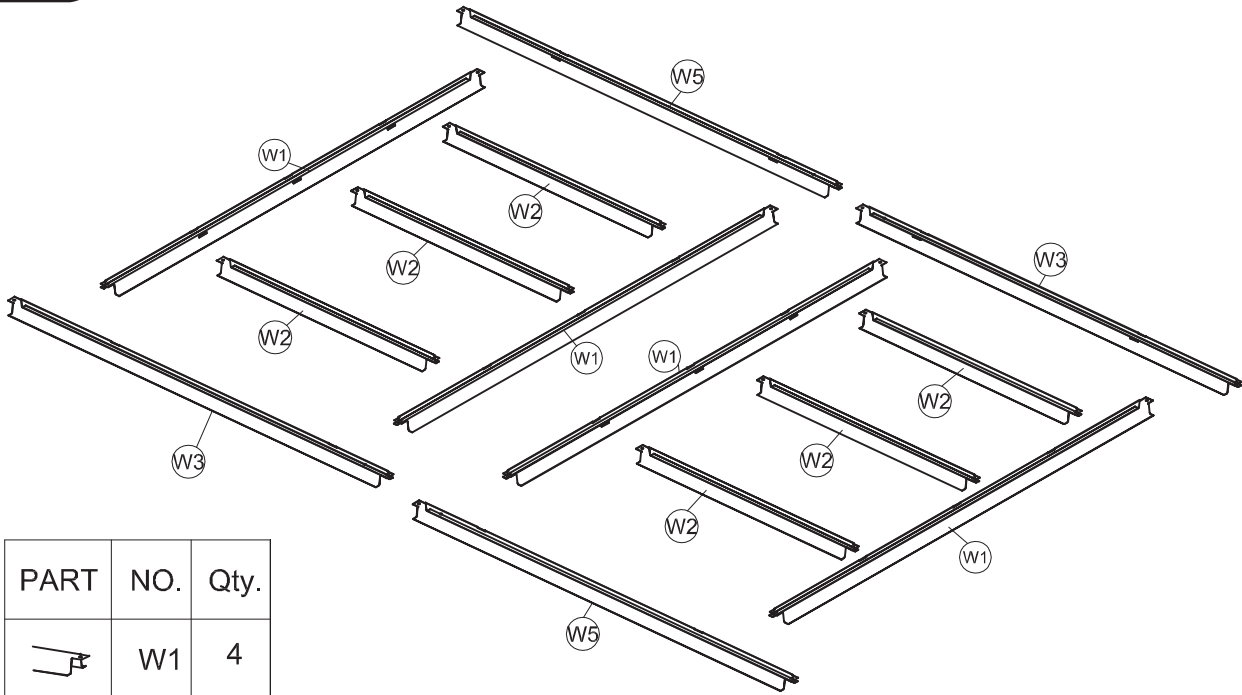
IT_Far scorrere il gruppo del pannello della porta sulla barra della base (3L). Assicurarsi che il cursore inferiore (GD) scorra all'interno della barra della base (3L), quindi fissare la parte superiore del pannello della porta al cursore superiore (G2) con le viti (F3). Vedere immagini seguenti.

BASE



PART	NO.	Qty.
	W1	4
	W2	6
	W3	2
	W5	2
	F1	

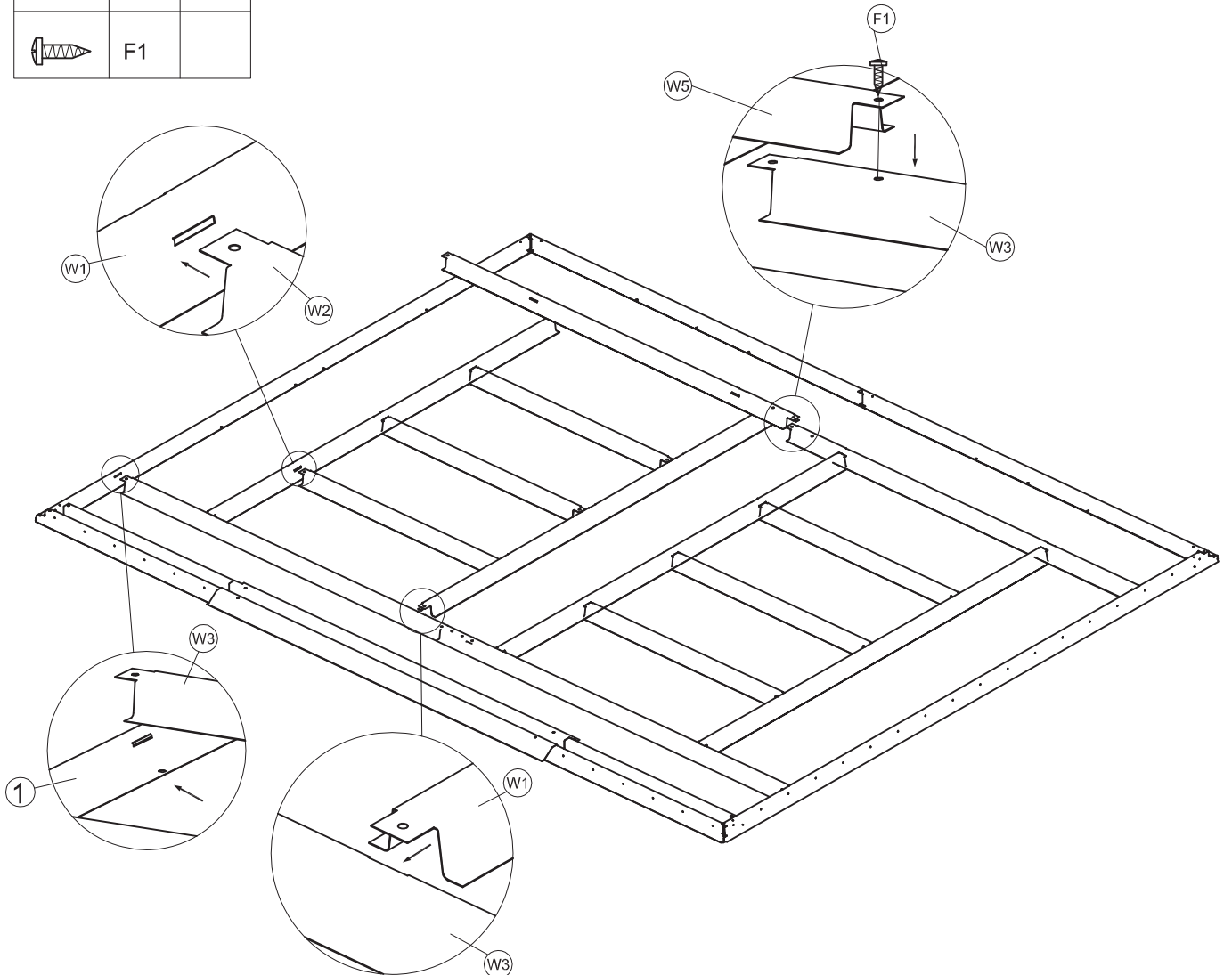

US

Imported by Aosom LLC
27150 SW Kinsman Rd Wilsonville, OR 97070 USA
MADE IN CHINA

CA

Imported by Aosom Canada Inc.
1251 Tapscott Road, Unit 101, Scarborough, Ontario Canada M1X 1S9
MADE IN CHINA

Importé par Aosom Canada Inc.
1251 Rue Tapscott, Unité 101, Scarborough, Ontario Canada M1X 1S9
FABRIQUÉ EN CHINE

UK

IMPORTER ADDRESS:
MH STAR UK LTD
Unit 27, Perivale Park,
Horsenden lane South
Perivale, UB6 7RH
MADE IN CHINA

FR

ADRESSE D'IMPORTATION:
MH FRANCE
2 Rue Maurice Hartmann
92130 Issy Les Moulineaux
France
FABRIQUÉ EN CHINE

ES

IMPORTADOR:
SPANISH AOSOM, S.L.
C/ROC GROS,Nº15.08550, ELS HOSTALET DE BALENYÀ, SPAIN.
B66295775
WWW.AOSOM.ES
ATENCIONCLIENTE@AOSOM.ES
TEL: 931294512
HECHO EN CHINA

DE

ADRESSE DES IMPORTEURE:
MH Handel GmbH
Wendenstraße 309
D-20537 Hamburg
Germany
IN CHINA HERGESTELLT

IT

IMPORTATO DA:
AOSOM Italy srl
Centro Direzionale Milanofiori
Strada 1 Palazzo F1
20057 Assago (MI)
P.I.: 08567220960
FATTO IN CINA