

EN_IMPORTANT, RETAIN FOR FUTURE REFERENCE: READ CAREFULLY.

FR_IMPORTANT: A LIRE ATTENTIVEMENT ET À CONSERVER POUR CONSULTATION ULTÉRIEURE.

ES_IMPORTANTE, LEA Y GUARDE PARA FUTURAS REFERENCIAS.

PT_IMPORTANTE, RETER PARA REFERÊNCIA FUTURA: LEIA ATENTAMENTE.

DE_WICHTIG! SORGFÄLTIG LESEN UND FÜR SPÄTER NACHSCHLAGEN AUFBEWAHREN.

IT_IMPORTANTE! CONSERVARE IL PRESENTE MANUALE PER FUTURO RIFERIMENTO E LEGGERLO ATTENTAMENTE.

EN

Dear customer,

Thank you for purchasing this product. So that your appliance serves you well, please read all the instructions in this user's manual. If you have any questions, please contact our customer care center, Our contact details are below:

FR

Cher client,

Nous vous remercions d'avoir acheté ce produit. Afin que vous puissiez profiter pleinement de votre appareil, veuillez lire toutes les instructions de ce manuel d'utilisation. Si vous avez la moindre question, veuillez contacter notre centre d'assistance à la clientèle, Nos coordonnées sont les suivantes:

DE

Sehr geehrter Kunde,

Vielen Dank, dass Sie dieses Produkt erworben haben. Damit Ihr Gerät Ihnen gute Dienste leistet, lesen Sie bitte alle Hinweise in diesem Benutzerhandbuch. Wenn Sie Fragen haben, wenden Sie sich bitte an unser Kundendienstzentrum, Unsere Kontaktdaten stehen unten:

ES

Queridos clientes,

Gracias por comprar este producto. Para que su electrodoméstico le sirva mejor, lea todas las instrucciones de este manual del usuario. Si tiene alguna pregunta, comuníquese con nuestro Centro de Atención al Cliente, Nuestros datos de contacto son los siguientes:

PT



Caros clientes,

Obrigado por adquirir este produto. Para que o seu aparelho o sirva melhor, leia todas as instruções deste manual do utilizador. Se tiver alguma dúvida, por favor contacte o nosso Centro de Atendimento ao Cliente, Os nossos dados de contacto são os seguintes:

IT

Caro Cliente,

Grazie per aver acquistato questo prodotto. Per servirti meglio con questo apparecchio ti prego di leggere tutte le istruzioni in presente manuale utente. In caso di dubbio, si prega di contattare il nostro centro assistenza clienti, I nostri dettagli di contatto sono di seguito:

Country	 Phone	 Email
US	001-877-644-9366	customerservice@aosom.com
CA	416-792-6088	customerservice@aosom.ca
UK	0044-800-240-4004	enquiries@mhstar.co.uk
DE	0049-0(40)-88307530	service@aosom.de
FR	0033-1-84166106	aosom@mhfrance.fr
ES&PT	0034-931294512	atencioncliente@aosom.es
IT	0039-0249471447	clienti@aosom.it

360 Deg Rotating Seesaw

Thank you for purchasing the 360 Deg Rotating Seesaw (SEESAW002)

The outdoor play centre you have chosen adheres to European standards and has been certified by an independent laboratory.

Advice for assembly

- Respect exactly the assembly instructions. This product must be assembled by an adult.
- Keep the instruction sheet especially for the identification of the component by the after sales service
- Before commencing, check that none of the parts are missing. You can retain excess parts as spares for future use when necessary.

Advice for safety

- This product must not be used by children under 36 months (the small parts could be swallowed). It is only for children from 3 to 7 with a 35 kg maximum weight. It must be used under adult supervision.
 - This product is only for private use at home and must never be used in parks and public gardens, in schools, camp sites, hotels, public leisure areas, etc.
 - The SeeSaw should be set up on a flat surface and 2 metres away from all other things, structures or obstacles (walls, fences, trees, washing lines or electric cables etc..) that could cause injury during use.
 - The product must not be set up on hard surfaces (concrete, tarmac, etc.). Grass or soft surface are better.
 - The play centre must be embedded firmly into the ground, respecting the assembly instructions. Only use this product when the concrete is dry.
 - The anchorage must be checked regularly, in addition to the hooks and fixtures.
- Do not throw packaging in nature and do not leave with the range of children.

Maintenance

The metal parts do not need any particular care. However, in certain regions (ie seaside areas), certain coatings could be prone to damage. In this case, it is advised to use a rust prevention treatment.

- . All parts that are under constant friction can be oiled regularly with a suitable lubricant.
- . The ground on which the game is placed should be controlled regularly. All elements such as stones or other objects that could cause injury in the case of a fall, should be removed.
- . It is advised to remove the apparatus during the winter period, when not in use, to avoid any deterioration due to bad weather conditions.

Practical advice

- Certain safety checks should be carried out regularly on the swing set. This check should include, if necessary, removing any sharp edges, replacing missing screw covers, tightening the nuts and bolts etc, to avoid any danger through normal wear and tear or any upturning of the swing set.

Fixing into the ground See overleaf

IMPORTANT ! For safety reasons, the game must be embedded into the ground :

Place the game in the desired position, mark a square 350 x 350 mm around each (the feet must be in the centre of the square) and dig a hole 350 mm deep. Fill those holes with a minimum of 300 mm of concrete. Do not exceed the ground level. Fit the embedding piece into the centre of the concrete so that fixtures for screwing the posts into place rise out of the concrete. When the concrete is dry, screw the posts to the embedding pieces.

IMPORTANT ! Wait until the concrete is set before using play centre and check anchorages regularly

Balançoire pivotante à 360 degrés

Merci d'avoir acheté la bascule rotative à 360 ° (SEESAW002)

Le centre de jeu en plein air que vous avez choisi respecte les normes européennes et a été certifié par un laboratoire indépendant.

Conseil de montage

- Respectez scrupuleusement les instructions de montage. Ce produit doit être assemblé par un adulte.
- Conservez la fiche d'instructions spécialement pour l'identification du composant par le service après-vente
- Avant de commencer, vérifiez qu'aucune des pièces ne manque. Vous pouvez conserver les pièces en surplus en tant que pièces de rechange pour une utilisation ultérieure, si nécessaire.

Conseils de sécurité

- Ce produit ne doit pas être utilisé par des enfants de moins de 36 mois (les petites pièces pourraient être avalées). Ce n'est que pour les enfants de 3 à 7 ans avec un poids maximum de 35 kg. Il doit être utilisé sous la surveillance d'un adulte.
 - Ce produit est uniquement destiné à un usage privé à la maison et ne doit jamais être utilisé dans les parcs et les jardins publics, ni dans les écoles, les campings, les hôtels, les lieux de loisirs publics, etc.
 - Le SeeSaw doit être installé sur une surface plane et à 2 mètres de tout autre objet, structure ou obstacle (murs, barrières, arbres, cordes à linge, câbles électriques, etc.) pouvant causer des blessures pendant l'utilisation.
 - Le produit ne doit pas être installé sur des surfaces dures (béton, bitume, etc.). L'herbe ou la surface molle sont meilleures.
 - Le centre de jeu doit être fermement encastré dans le sol, en respectant les instructions de montage. Utilisez ce produit uniquement lorsque le béton est sec.
 - L'ancrage doit être vérifié régulièrement, en plus des crochets et des fixations.
- Ne jetez pas les emballages dans la nature et ne partez pas avec la gamme des enfants.

Entretien

Les pièces métalliques ne nécessitent aucun soin particulier. Toutefois, dans certaines régions (zones côtières), certains revêtements pourraient être endommagés. Dans ce cas, il est conseillé d'utiliser un traitement de prévention de la rouille.

☒ Toutes les pièces soumises à un frottement constant peuvent être huilées régulièrement avec un lubrifiant approprié.

Le terrain sur lequel le jeu est placé doit être contrôlé régulièrement. Tous les éléments tels que les cailloux ou autres objets susceptibles de causer des blessures en cas de chute doivent être enlevés.

Il est conseillé de retirer l'appareil en hiver, lorsqu'il n'est pas utilisé, pour éviter toute détérioration due aux mauvaises conditions météorologiques.

Conseils pratiques

- Certaines vérifications de sécurité doivent être effectuées régulièrement sur la balançoire. Cette vérification devrait inclure, si nécessaire, le retrait des arêtes vives, le remplacement des caches de vis manquants, le serrage des écrous et des boulons, etc., afin d'éviter tout danger par l'usure normale ou le retournement de la balançoire.

Fixation dans le sol Voir au verso

IMPORTANT ! Pour des raisons de sécurité, le jeu doit être intégré au sol :

Placez le jeu dans la position souhaitée, marquez un carré de 350 × 350 mm autour de chacun (les pieds doivent être au centre du carré) et creusez un trou de 350 mm de profondeur. Remplissez ces trous avec un minimum de 300 mm de béton. Ne pas dépasser le niveau du sol. Placer la pièce d'emboîtement au centre du béton de manière à ce que les fixations permettant de visser les poteaux en place sortent du béton. Lorsque le béton est sec, vissez les poteaux aux pièces de scellement.

IMPORTANT ! Attendez que le béton soit pris avant d'utiliser le centre de jeu et vérifiez régulièrement les ancrages.

Balancín giratorio de 360 grados

Gracias por comprar el balancín giratorio de 360 grados (SEESAW002)

El centro de juegos al aire libre que ha elegido cumple con las normas europeas y ha sido certificado por un laboratorio independiente.

Consejos para el montaje.

- Respete exactamente las instrucciones de montaje. Este producto debe ser montado por un adulto.
- Conserve la guía de instrucciones especialmente para la identificación de componentes por el servicio postventa.
- Antes de comenzar, compruebe que no falta ninguna de las piezas. Puede guardar el exceso de piezas como repuesto para uso futuro cuando sea necesario.

Consejos de seguridad.

- Este producto no debe ser usado por niños menores de 36 meses (las partes pequeñas podrían tragarse y causar asfixia). Solo para niños de 3 a 7 años con un peso máximo de 35 kg. Debe ser utilizado bajo la supervisión de un adulto.
 - Este producto es solo para uso privado en el hogar y nunca debe usarse en parques y jardines públicos, escuelas, campamentos, hoteles, áreas públicas de ocio, etc.
 - El balancín giratorio debe instalarse en una superficie plana a 2 metros de distancia de todas las demás cosas, estructuras u obstáculos (paredes, cercas, árboles, líneas de lavado o cables eléctricos, etc.) que podrían causar lesiones durante el uso.
 - El producto no debe instalarse sobre superficies duras (concreto, asfalto, etc.). Hierba o superficies blandas son mejores.
 - El centro de juego debe estar firmemente incrustado en el suelo, respetando las instrucciones de montaje. Utilice este producto solo cuando el concreto esté seco.
 - El anclaje debe revisarse regularmente, además de los ganchos y accesorios.
- No tire el embalaje en la naturaleza y no lo deje al alcance de niños.

Mantenimiento

Las piezas metálicas no necesitan ningún cuidado particular. Sin embargo, en ciertas regiones (es decir, zonas costeras), ciertos recubrimientos podrían ser propensos a daños. En este caso, se aconseja utilizar un tratamiento de prevención de oxidación.

- Todas las piezas que están bajo fricción constante se pueden engrasar regularmente con un lubricante adecuado.
- El terreno en el que se coloca el juego debe controlarse regularmente. Deben eliminarse todos los elementos, como piedras u otros objetos que podrían causar lesiones en caso de caída.
- Se recomienda retirar el aparato durante el período de invierno, cuando no esté en uso, para evitar cualquier deterioro debido a condiciones climáticas adversas.

Consejos prácticos

- Ciertos controles de seguridad deben realizarse regularmente en el columpio. Esta verificación debe incluir, si es necesario, eliminar los bordes afilados, reemplazar las cubiertas de los tornillos faltantes, apretar las tuercas y los pernos, etc., para evitar cualquier peligro por el uso y desgaste normal o cualquier cambio del juego de columpio.

Fijación en el suelo. Vea la siguiente página.

¡IMPORTANTE! Por razones de seguridad, el juego debe estar incrustado en el suelo: Coloque el juego en la posición deseada, marque un cuadrado de 350 × 350 mm alrededor de cada uno (los pies deben estar en el centro del cuadrado) y haga un agujero de 350 mm de profundidad. Rellene esos orificios con un mínimo de 300 mm de concreto. No exceda el nivel del suelo. Coloque la pieza de inserción en el centro del concreto de manera que los accesorios para atornillar los postes queden en su lugar salgan del concreto. Cuando el concreto esté seco, atornille los postes a las piezas de inserción.

¡IMPORTANTE! Espere hasta que el concreto esté listo antes de usar el centro de juegos y revise los anclajes regularmente.

360 Grad drehbare Wippe

Vielen Dank, dass Sie sich für die 360 Grad rotierende Wippe (SEESAW002) entschieden haben.

Das von Ihnen gewählte Outdoor-Spielhaus entspricht den europäischen Normen und wurde von einem unabhängigen Labor zertifiziert.

Hinweise zur Montage

- Beachten Sie genau die Montageanleitung. Dieses Produkt muss von einem Erwachsenen zusammengebaut werden.
- Bewahren Sie die Bedienungsanleitung insbesondere für die Identifizierung des Bauteils durch den Kundendienst auf.
- Überprüfen Sie vor Beginn der Arbeiten, ob keines der Teile fehlt. Sie können überschüssige Teile als Ersatzteile für den späteren Gebrauch aufbewahren.

Sicherheitshinweise

- Dieses Produkt darf nicht von Kindern unter 36 Monaten verwendet werden (die Kleinteile können verschluckt werden). Es ist nur für Kinder von 3 bis 7 Jahren mit einem Maximalgewicht von 35 kg geeignet. Es muss unter Aufsicht von Erwachsenen verwendet werden.
- Dieses Produkt ist nur für den privaten Gebrauch zu Hause bestimmt und darf niemals in Parks und öffentlichen Gärten, in Schulen, Campingplätzen, Hotels, öffentlichen Freizeiteinrichtungen usw. verwendet werden.
- Die Wippe sollte auf einer ebenen Fläche und 2 Meter von allen anderen Dingen, Konstruktionen oder Hindernissen (Mauern, Zäunen, Bäumen, Waschleitungen oder Stromkabeln usw.) entfernt aufgestellt werden, die während der Benutzung Verletzungen verursachen können.
- Das Produkt darf nicht auf harten Oberflächen (Beton, Asphalt usw.) aufgestellt werden. Gras oder weiche Oberflächen sind besser.
- Das Spielzentrum muss unter Beachtung der Montageanleitung fest in den Boden eingelassen sein. Verwenden Sie dieses Produkt nur, wenn der Beton trocken ist.
- Die Verankerung muss neben den Haken und Vorrichtungen regelmäßig überprüft werden. Werfen Sie keine Verpackungen in die Natur und lassen Sie sie nicht mit der Reichweite von Kindern zurück.

Wartung

Die Metallteile bedürfen keiner besonderen Pflege. In bestimmten Regionen (z.B. Küstengebieten) können jedoch bestimmte Beschichtungen anfällig für Schäden sein. In diesem Fall wird empfohlen, eine Rostschutzbehandlung zu verwenden.

Alle Teile, die unter konstanter Reibung stehen, können regelmäßig mit einem geeigneten Gleitmittel geölt werden.

Der Boden, auf dem sich das Spiel befindet, sollte regelmäßig kontrolliert werden. Alle Elemente wie Steine oder andere Gegenstände, die im Falle eines Sturzes Verletzungen verursachen können, sollten entfernt werden.

Es wird empfohlen, das Gerät während der Winterzeit zu entfernen, wenn es nicht in Gebrauch ist, um eine Verschlechterung durch schlechte Wetterbedingungen zu vermeiden.

Praktische Ratschläge

- Bestimmte Sicherheitskontrollen sollten regelmäßig an der Schwinge durchgeführt werden. Diese Prüfung sollte gegebenenfalls das Entfernen scharfer Kanten, das Ersetzen fehlender Schraubenabdeckungen, das Anziehen der Muttern und Schrauben usw. beinhalten, um eine Gefährdung durch normalen Verschleiß oder ein Umkippen des Schwenkersatzes zu vermeiden. Befestigung im Boden siehe Rückseite

WICHTIG! Aus Sicherheitsgründen muss das Spiel in den Boden eingelassen werden:

Platzieren Sie das Spiel in der gewünschten Position, markieren Sie jeweils ein Quadrat 350 × 350 mm um jedes (die Füße müssen sich in der Mitte des Quadrats befinden) und graben Sie ein Loch 350 mm tief. Füllen Sie diese Löcher mit mindestens 300 mm Beton. Überschreiten Sie nicht das Erdgeschoss. Montieren Sie das Einbetonierstück in der Mitte des Betons, so dass Vorrichtungen zum Verschrauben der Pfosten aus dem Beton ragen. Wenn der Beton trocken ist, schrauben Sie die Pfosten an die Einbettungsteile.

WICHTIG! Warten Sie, bis der Beton abgebunden ist, bevor Sie das Spielzentrum benutzen und überprüfen Sie die Verankerungen regelmäßig.

Altalena rotante a 360 °

La ringraziamo per aver acquistato l'altalena rotante a 360 ° (Altalena002)

Il centro giochi esterno da lei scelto si attiene agli standard europei ed è stato certificato da un laboratorio indipendente.

Consigli per l'assemblaggio

- Attenersi alle istruzioni di montaggio. Questo prodotto deve essere assemblato da un adulto.

- Tenere il foglio di istruzioni soprattutto per l'identificazione del componente dal servizio post-vendita

- Prima di iniziare, verificare che nessuna parte manchi. È possibile mantenere le parti in eccesso come ricambi per l'utilizzo futuro quando necessario.

Consigli per la sicurezza

- Questo prodotto non deve essere utilizzato dai bambini di età inferiore ai 36 mesi (le piccole parti potrebbero essere inghiottite). L'apparecchiatura è esclusivamente per i bambini dai 3 a 7 anni che hanno un peso massimo di 35 kg. L'altalena dev'essere utilizzata sotto la supervisione degli adulti.

- Questo prodotto è solo per uso privato a casa e non deve mai essere utilizzato in parchi e giardini pubblici, nelle scuole, nei campeggi, negli alberghi, nelle aree pubbliche di svago, ecc.

- L'altalena dovrebbe essere installata su una superficie piana ed almeno a 2 metri di distanza da tutte le altre cose, strutture o ostacoli (pareti, recinzioni, alberi, lavatrici o cavi elettrici ecc.) che potrebbe causare lesioni durante l'uso.

- Il prodotto non deve essere installato su superfici dure (calcestruzzo, tarmac, ecc.). L'erba o la superficie morbida sono migliori.

- Il centro giochi deve essere incorporato saldamente nel terreno, rispettando le istruzioni di montaggio. Utilizzare questo prodotto quando il calcestruzzo è asciutto.

- L'ancoraggio deve essere controllato regolarmente, oltre ai ganci e agli infissi. Non gettare l'imballaggio nella natura e non lasciare nella vicinanza di bambini.

Manutenzione

Le parti in metallo non necessitano di alcuna cura particolare. Tuttavia, in alcune regioni (ad esempio aree costiere), alcuni rivestimenti potrebbero essere soggetti a danni. In questo caso, si consiglia di utilizzare un trattamento antiruggine.

- Tutte le parti soggette ad attrito costante possono essere lubrificate regolarmente con un lubrificante adatto.

- Il terreno su cui è posizionato il centro giochi dovrebbe essere controllato regolarmente. Tutti gli elementi come pietre o altri oggetti che potrebbero causare lesioni in caso di caduta, devono essere rimossi.

- Si consiglia di rimuovere l'apparecchio durante il periodo invernale, quando non in uso, per evitare qualsiasi deterioramento dovuto a condizioni meteorologiche avverse.

Consiglio pratico

- Alcuni controlli di sicurezza dovrebbero essere eseguiti regolarmente sull'altalena. Questo controllo dovrebbe includere, se necessario, la rimozione di eventuali spigoli acuti, la sostituzione dei coperchi delle viti mancanti, il serraggio di dadi e bulloni ecc., Per evitare qualsiasi pericolo dovuto alla normale usura o al ribaltamento del gruppo oscillante.

Vedere sul retro per il fissaggio nel terreno

IMPORTANTE! Per motivi di sicurezza, il gioco deve essere incorporato nel terreno: Posizionare il gioco nella posizione desiderata, segnare un quadrato di 350 × 350 mm intorno a ciascuno (i piedi devono essere al centro del quadrato) e scavare una buca di 350 mm di profondità. Riempire i fori con un minimo di 300 mm di calcestruzzo. Non superare il livello del suolo. Montare il pezzo da incastrare nel centro del calcestruzzo in modo che i fissaggi, per avvitare i montanti in posizione, si sollevino dal calcestruzzo. Quando il calcestruzzo è asciutto, avvitare i montanti sui pezzi da incastrare. **IMPORTANTE!** Attendere fino a quando il calcestruzzo non è impostato prima di utilizzare il centro giochi e le si ricorda di controllare regolarmente gli ancoraggi.

C50 x2

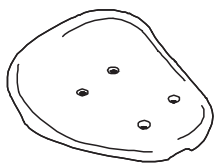

F x2



H x3



H1 x2

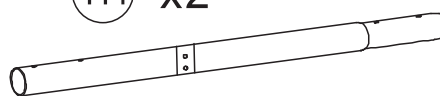

H2 x1

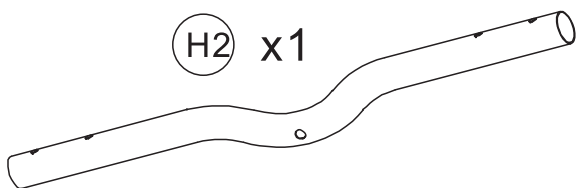

K x4



S34 x3

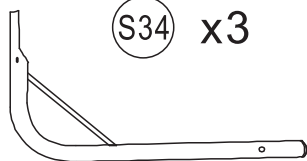

S4 x1

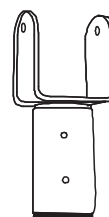

S3 x2

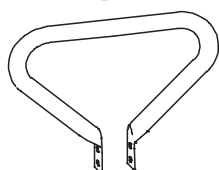

S38 x3

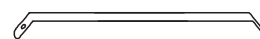

Z1 x9

M6x13

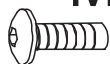

Z6 x2

M8x60



Z7 x2

M8x70

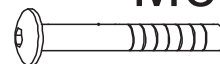

T2 x4

φ8/M6x35

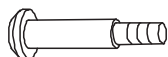

T3 x4

φ8/M6x40

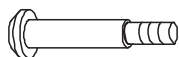

T7 x1

φ8/M6x55

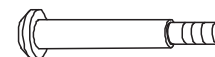

F1 x8

M6x20

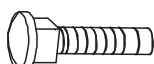

G8 x12

M6/φ8x20



D6 x8



D8 x16

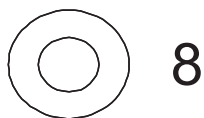

L6 x6



L8 x9



G1 x8

M6

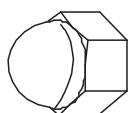

O x2

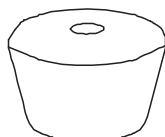

S6 x3

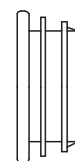

S10 x2



A5 x2

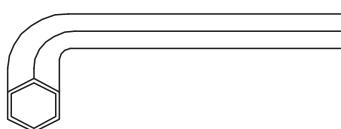

K10K13



- (S34) x3
- (S4) x1
- (L6) x6
- (Z1) x6
- (S6) x3

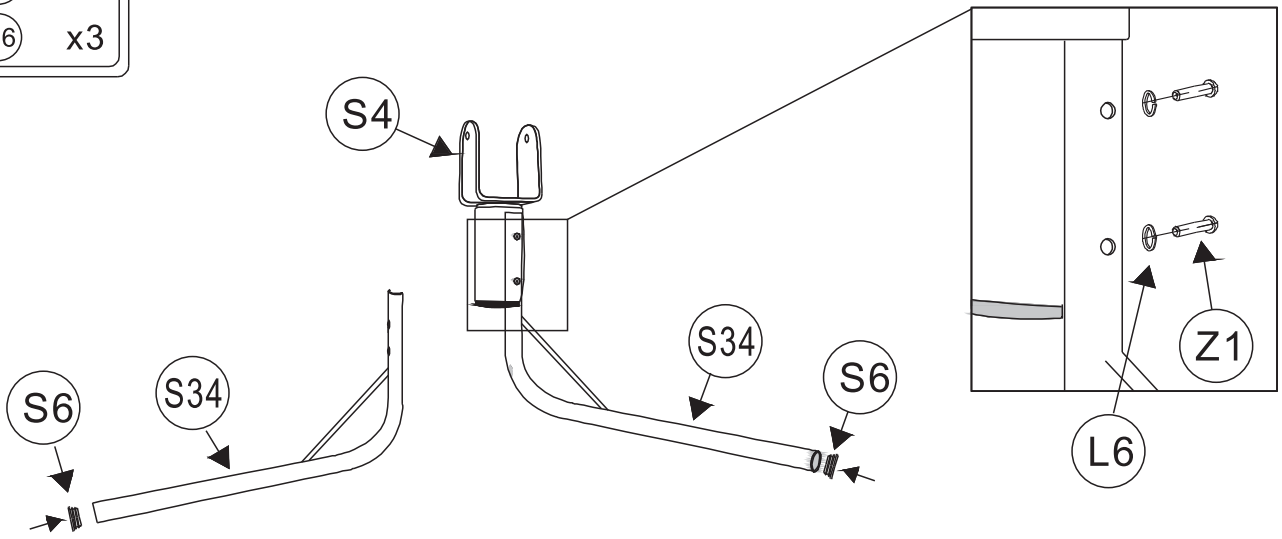

- (G8) x3
- (Z1) x3
- (S38) x3
- (K) x4
- (G1) x8
- (D6) x8
- (D50) x2
- (F1) x8

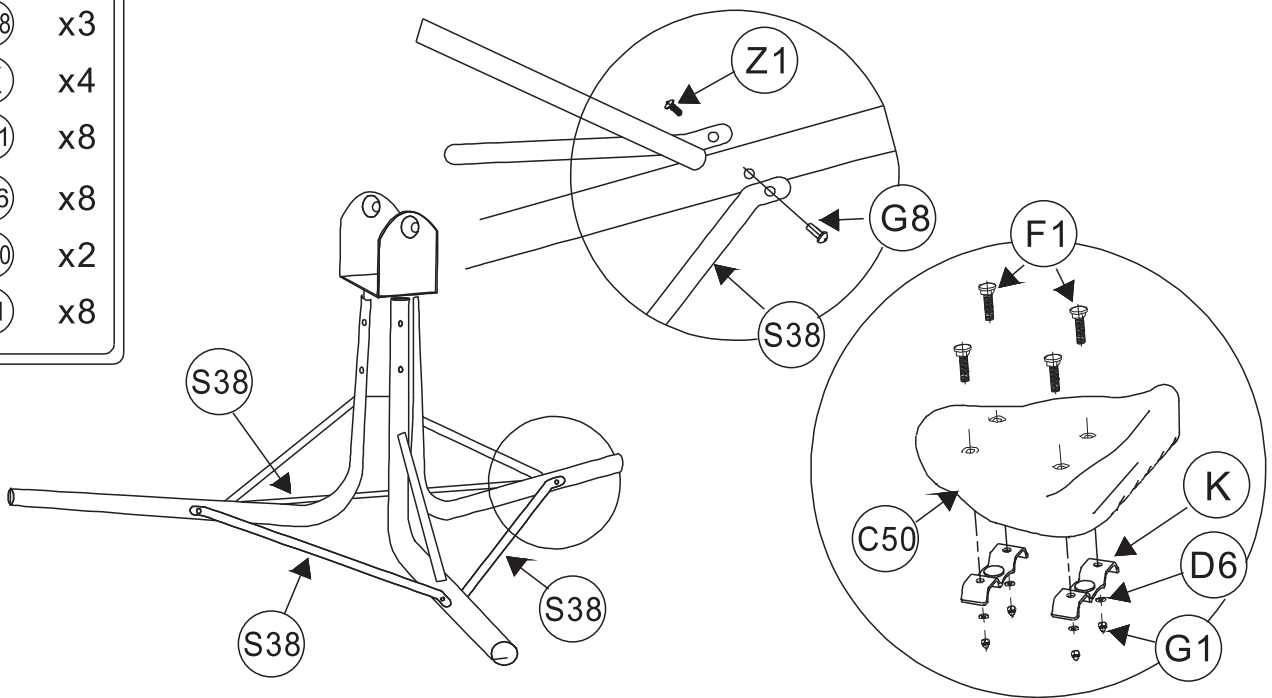

- (H1) x2
- (Z6) x2
- (Z7) x2
- (O) x2
- (D8) x4
- (L8) x4

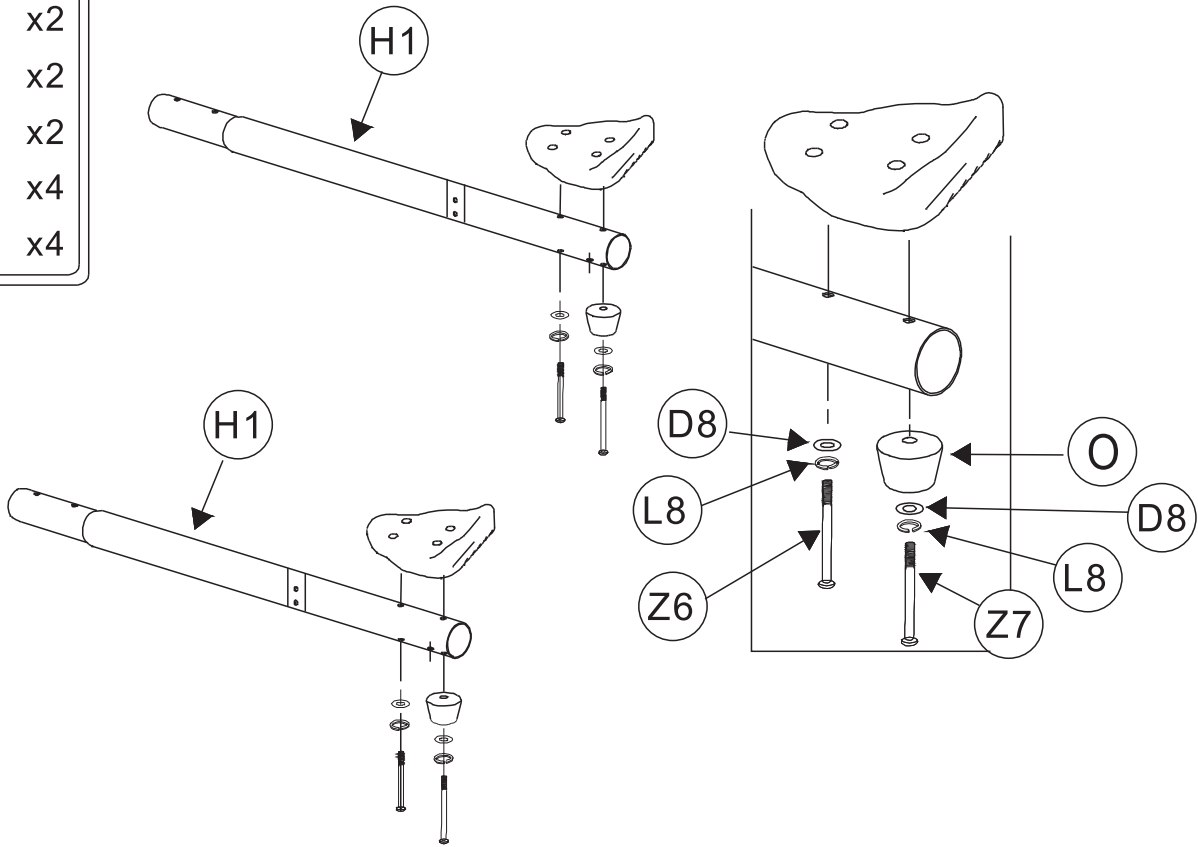

- (S3) x2
- (T2) x4
- (G8) x4
- (D8) x4

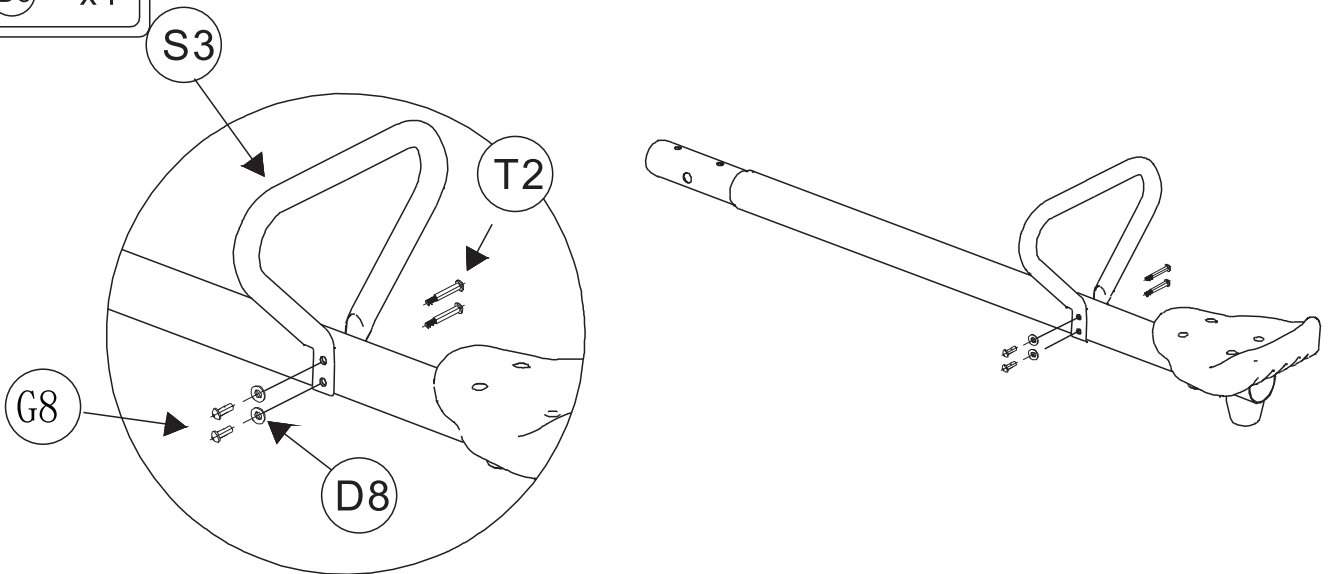

- (H2) x1
- (T3) x4
- (D8) x4
- (L8) x4
- (G8) x4
- (S10) x2

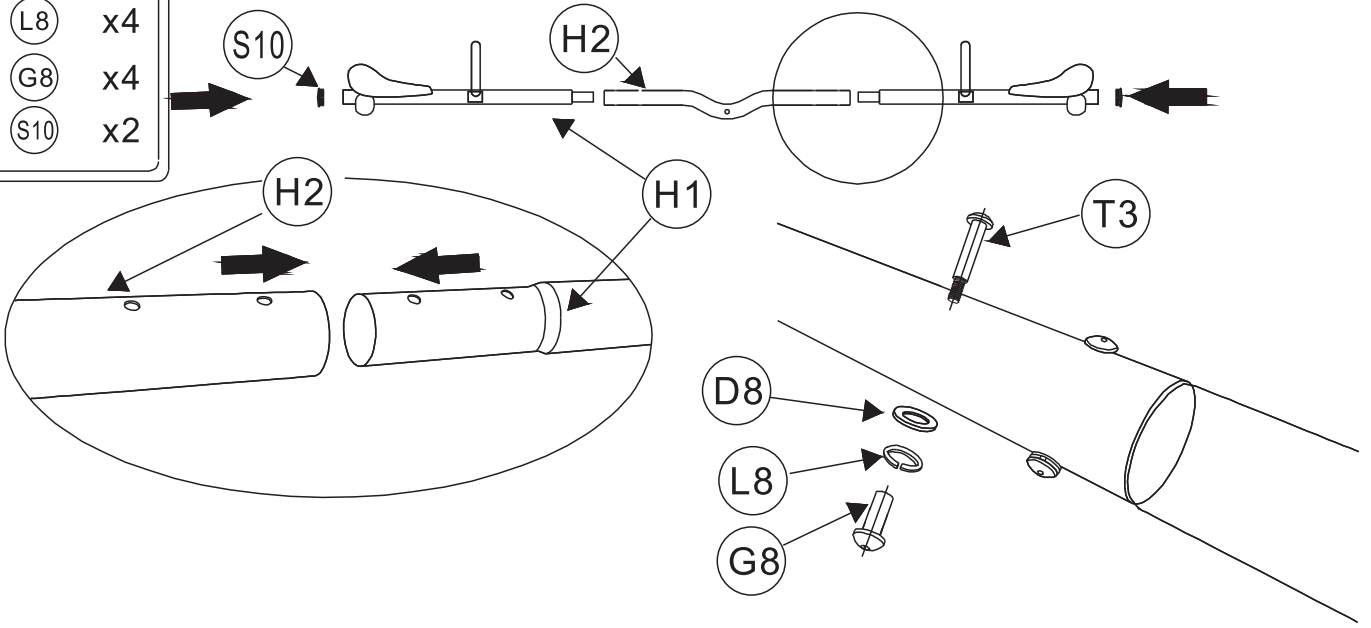

- (D8) x1
- (G8) x1
- (T7) x1

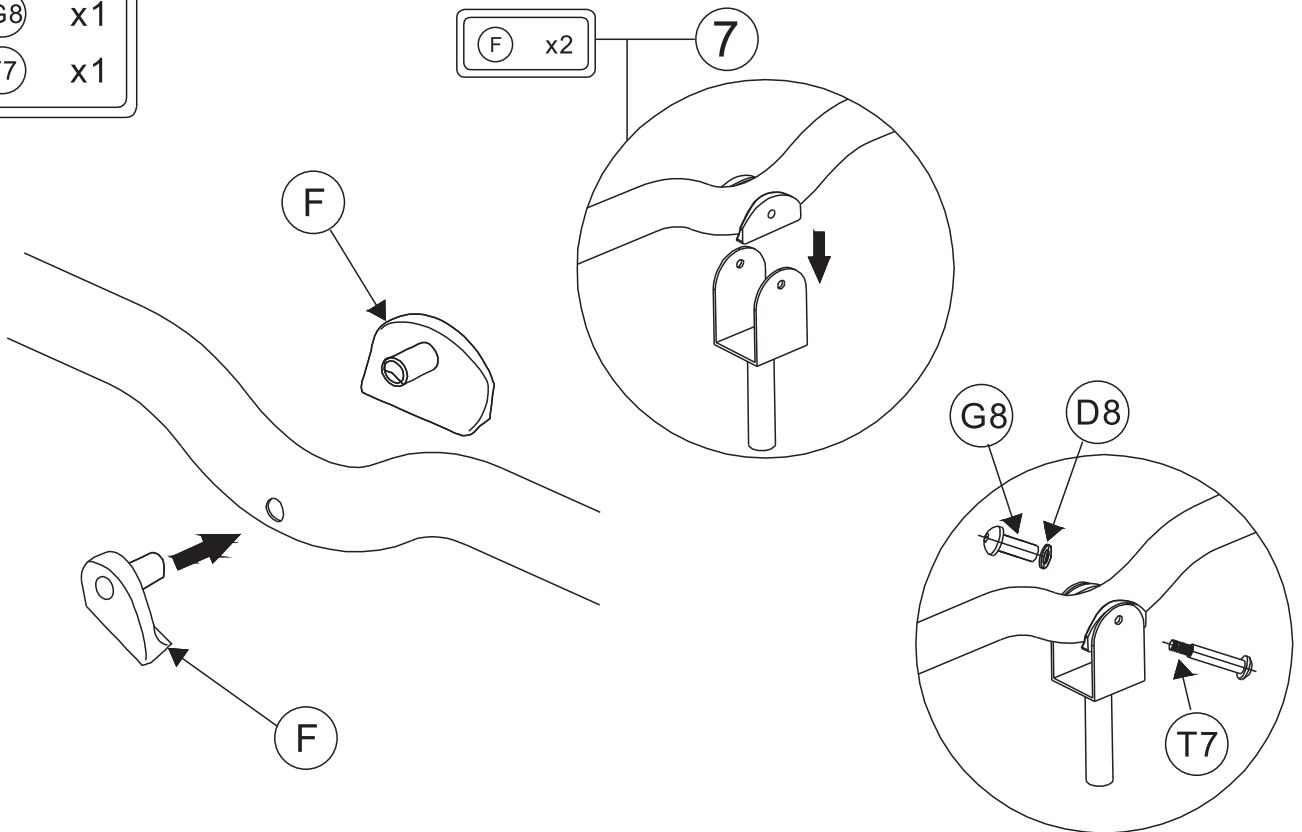

(H) x3

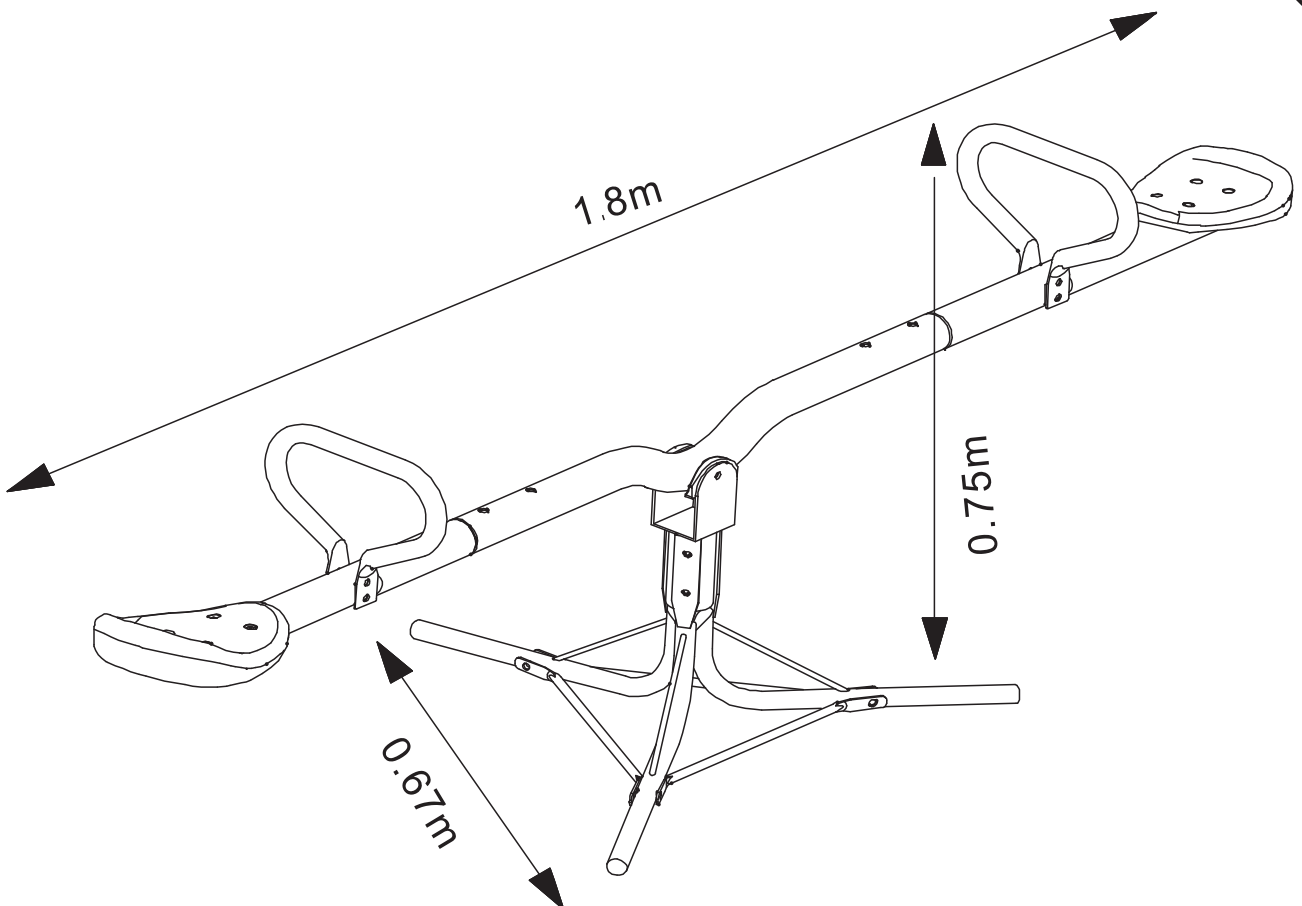
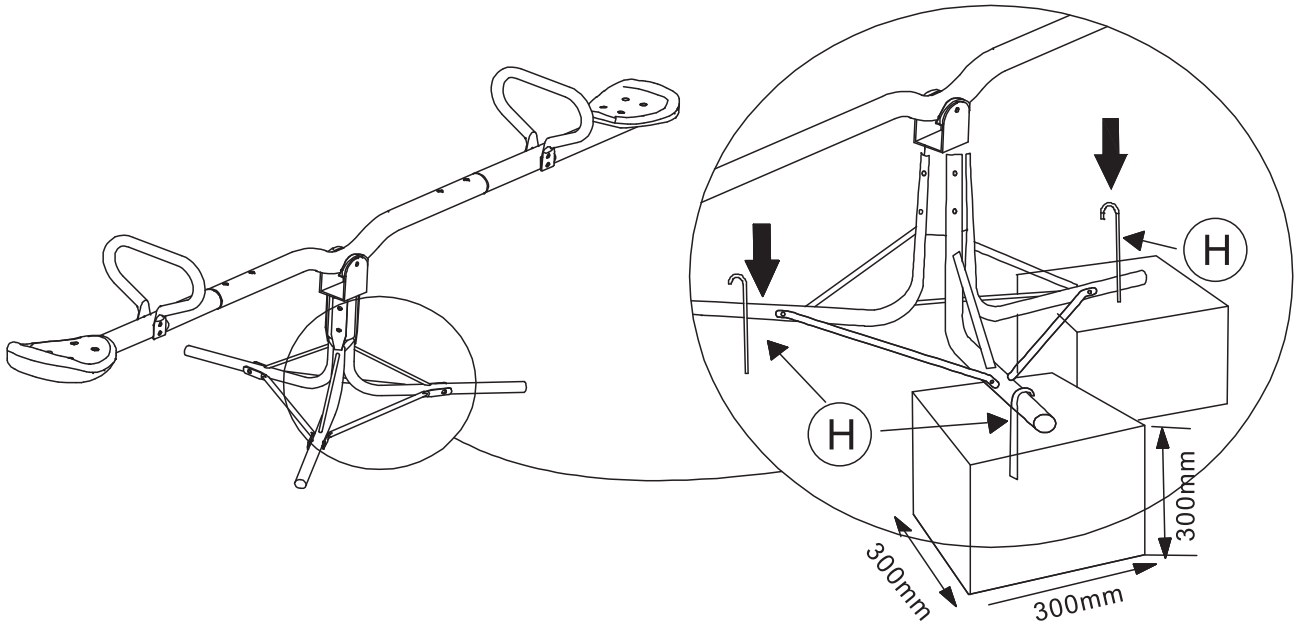

US

Imported by Aosom LLC
 27150 SW Kinsman Rd Wilsonville, OR 97070 USA
 MADE IN CHINA

CA

Imported by Aosom Canada Inc.
 1251 Tapscott Road, Unit 101, Scarborough, Ontario Canada M1X 1S9
 MADE IN CHINA

Importé par Aosom Canada Inc.
 1251 Rue Tapscott, Unité 101, Scarborough, Ontario Canada M1X 1S9
 FABRIQUÉ EN CHINE

UK

IMPORTER ADDRESS:
 MH STAR UK LTD
 Unit 27, Perivale Park,
 Horsenden lane South
 Perivale, UB6 7RH
 MADE IN CHINA

FR

ADRESSE D'IMPORTATION:
 MH FRANCE
 2 Rue Maurice Hartmann
 92130 Issy Les Moulineaux
 France
 FABRIQUÉ EN CHINE



FR

Pensez à donner ou recycler.

 Association
 ou
 Magasin
 ou
 Déchèterie

<https://quefairedemesdechets.fr>

ES

IMPORTADOR:
 SPANISH AOSOM, S.L.
 C/ROC GROS,Nº15.08550, ELS HOSTALETS DE BALENYÀ, SPAIN.
 B66295775
 WWW.AOSOM.ES
 ATENCIONCLIENTE@AOSOM.ES
 TEL: 931294512
 HECHO EN CHINA

DE

ADRESSE DES IMPORTEURE:
 MH Handel GmbH
 Wendenstraße 309
 D-20537 Hamburg
 Germany
 IN CHINA HERGESTELLT

IT

IMPORTATO DA:
 AOSOM Italy srl
 Centro Direzionale Milanofiori
 Strada 1 Palazzo F1
 20057 Assago (MI)
 P.I.: 08567220960
 FATTO IN CINA