



**LED plastic swing/Altalena in plastica con LED /Columpio
LED/Baloço Infantil com Luzes LED**



EN: **WARNING:** Suitable for children of 3-6 years old; Max weight: 70 kg.

IT: **ATTENZIONE:** Adatto a bambini di 3-6 anni; Peso massimo: 70 kg.

ES: **ADVERTENCIA:** Adecuado para los niños de 3 a 6 años; Peso máximo: 70 kg.

PT: **AVISO:** Adequado para crianças de 3-6 anos; Peso máximo: 70 kg.

EN_IMPORTANT, RETAIN FOR FUTURE REFERENCE: READ CAREFULLY.

**IT_IMPORTANTE! CONSERVARE IL PRESENTE MANUALE PER FUTURO RIFERIMENTO E
LEGERLO ATTENTAMENTE.**

ES_IMPORTANTE, LEA Y GUARDE PARA FUTURAS REFERENCIAS.

PT_IMPORTANTE, RETER PARA REFERÊNCIA FUTURA: LEIA ATENTAMENTE.

Warning! Only for domestic indoor and outdoor use.

Warning! Adult assembly required.

Warning! The product is suitable for individuals weighting up to 70kgs.

Warning! The minimum user age is 36 months.



Warning! Do not use without adult supervision.

Warning! Be sure to insert the batteries correctly.

Warning! Do not mix old and new batteries or alkaline, standard (carbon-zinc) or rechargeable (nickel-cadmium) batteries.

Warning! Always remove weak or dead batteries from the product.

Warning! Remove batteries if product is not to be used for a long time.

Warning! Dispose batteries according to Local, State or Federal Laws.

Warning! The supply terminals are not to be short-circuited.

Warning! Non-rechargeable batteries are not to be recharged.

Risk of falling.

INSTRUCTIONS FOR USE

SAFETY INSTRUCTIONS

1. Please keep this instruction sheet safely for future reference.
2. Please do not modify the product or the assembly details in any way. Modifications will affect the structural integrity and replacement parts will be at the buyer's expense. Inappropriate use or faulty application of the product are explicitly forbidden and absolve the manufacturer of all liability. This product needs to be mounted by an adult before use.
3. The use of the item is allowed only under continuous supervision by an adult. The product is suitable for individuals weighing up to 70 kg. The product is not suitable for children under 36 months, due to a lack of extra safety precautions and taking into account the limited mental capacities of toddlers.
4. This product meets all security aspects of the European standard EN71-1, EN71-2, EN71-3 and EN 71-8. It is only suitable for family domestic use, both indoors and outdoors.
5. When installing the product, ensure that the play system or other construction can support the weight (minimum 200 kg) and that there is no risk of entrapment.
6. The product should be at a distance of at least 2 m from all other installations e.g. fences, branches, clothes-line, ...
7. In this safety area no hard, angular or pointed objects should be present. The surface underneath the product should be flat and shock absorbing. The product must not be placed on asphalt, concrete or any other hard surface. We advise the removal and storage of all accessories during the winter because the characteristics of the soil (when frozen) are not suitable for safe play.
8. The distance between the suspension points along the crossbeam equals or is more than the distance between the junction points of the product, plus 4% of the distance between the ground and beam. See FIG I.
9. The minimum distance from the bottom of the swing seat to the ground surface shall not be less than 35 cm. The minimum distance between the swing seats should be 45 cm. The minimum distance between the swing seat and the frame should be 30 cm.
10. Specific instructions for adjusting the ropelength : see FIG 11. Ensure that the product hangs horizontal after adjustment of the ropes.

11. Please ensure that the crossbeam is never higher than 2.5 m. Please make sure that children do not climb the product to reach the top beam.
12. All pieces should be checked regularly. For replacement material and expansion of the playground equipment, please contact the supplier. Consequently safety will be guaranteed.
13. This product can only be used in combination with sufficiently strong swing hooks with a nylon bearing. Only in this case the safety can be ensured. It is explicitly forbidden to use the metal rings on a suspension system without a hinged element.
14. Please do not put the product outside when rainy.

INSPECTION AND MAINTENANCE

The frequency of inspection and maintenance will vary with the type of equipment or materials used or other factors (e.g. heavy use, levels of vandalism, coastal location, air pollution, age of equipment, ...). Special attention should be given to the swing hooks, rings, eights, plastic welds and ropes. Moving metal parts must be oiled regularly.

If these checks are not carried out the activity toy could overturn or otherwise become a hazard.

It is of particular importance that the maintenance instructions be followed at the beginning of each season as well as at regular intervals during the usage season.

Routine visual inspection (weekly to monthly)

- Always check that the bolts and nuts are securely fastened.
- Check the shock absorbing surface for objects that don't belong there.
- Check for missing parts.
- Check the equipment ground clearances.

Operational inspection (1 to 3 months)

- Check the stability of the construction.
- Check every part for excessive wear and replace when necessary.

Annual inspection (1 to 2 times per year)

- Check for rust and corrosion.
- Check every part for excessive wear and replace when necessary.

FIG I

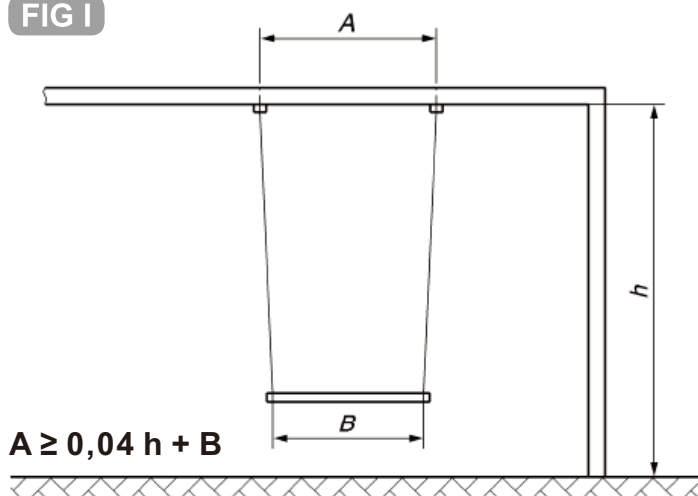

A distance between the suspension points along the crossbeam.

B distance between the junction points of the swing element and the means of suspension.

h distance from the ground to the lower side of the crossbeam.

$$A \geq 0,04 h + B$$

$$h=2,5 \text{ m } B=38 \text{ cm}$$

$$(0,04 \times 250 \text{ cm}) + 38 \text{ cm}$$

$$A \geq 48 \text{ cm}$$

FIG II

Assembly of the ropes

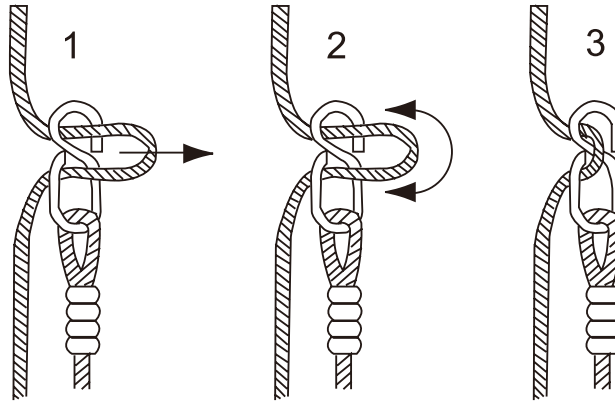

Insert Batteries

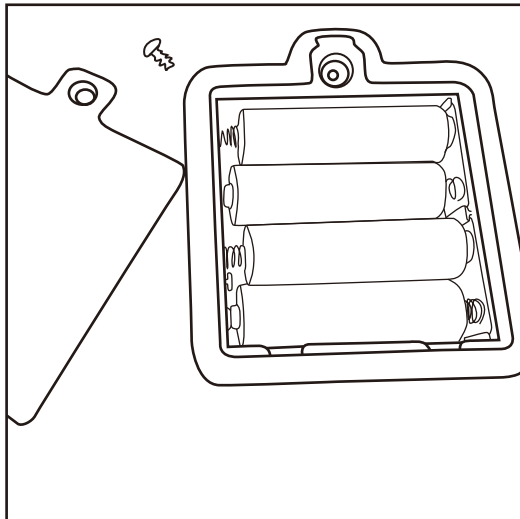

Replace screw to secure battery compartment

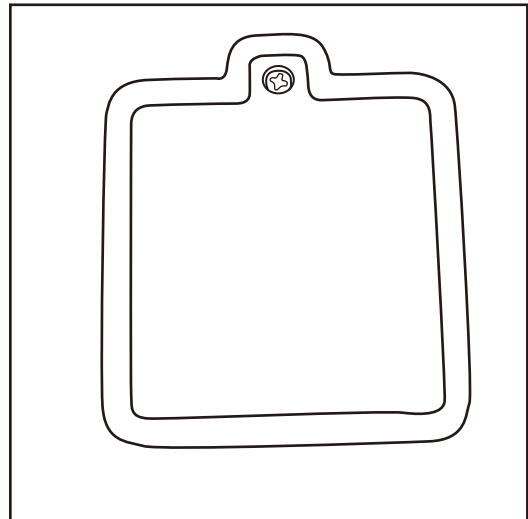

Avvertimento! Solo per uso domestico all'interno ed all'esterno.

Avvertimento! È richiesto il montaggio da parte di un adulto.

Avvertimento! Il prodotto è adatto a persone con peso fino a 70 kg.

Avvertimento! L'età minima per utilizzo è di 36 mesi.

Avvertimento! Non utilizzare senza la supervisione di un adulto.



Avvertimento! Assicurarsi di inserire correttamente le batterie.

Avvertimento! Non mischiare batterie vecchie e nuove, né batterie alcaline, standard (carbone-zinco) o ricaricabili (nichel-cadmio).

Avvertimento! Rimuovere sempre le batterie deboli o scariche dal prodotto.

Avvertimento! Rimuovere le batterie se il prodotto non viene utilizzato per lungo tempo.

Avvertimento! Smaltire le batterie secondo le leggi locali, statali o federali.

Avvertimento! I terminali di alimentazione non devono essere messi in cortocircuito.

Avvertimento! Le batterie non ricaricabili non devono essere ricaricate.

Rischio di caduta

ISTRUZIONI PER USO

ISTRUZIONI DI SICUREZZA

1. Si prega di conservare questo manuale di istruzioni per futuri riferimenti.
2. Non modificare in nessun modo il prodotto o i dettagli di assemblaggio. Le modifiche comprometteranno l'integrità strutturale e la sostituzione dei pezzi sarà a carico dell'acquirente. L'uso inappropriato o l'applicazione errata del prodotto sono espressamente vietati e esonerano il produttore da ogni responsabilità. Questo prodotto deve essere installato da un adulto prima dell'uso.
3. L'uso del prodotto è consentito solo sotto la continua supervisione di un adulto. Il prodotto può sopportare un carico massimo di 70 kg. Il prodotto non è adatto a bambini di età inferiore a 36 mesi, a causa della mancanza di ulteriori precauzioni di sicurezza e in considerazione delle limitate capacità mentali dei bambini.
4. Questo prodotto soddisfa tutti gli aspetti di sicurezza dello standard europeo EN71-1, EN71-2, EN71-3 ed EN 71-8. È adatto solo per l'uso domestico familiare, sia all'interno che all'esterno.
5. Quando si installa il prodotto, assicurarsi che il sistema di gioco o altra struttura sia in grado di sostenere il peso (minimo 200 kg) e che non vi sia il rischio di intrappolamento.
6. Il prodotto deve trovarsi a una distanza di almeno 2 m da tutte le altre installazioni, ad esempio recinzioni, rami, stendibiancheria, ecc.
7. In quest'area di sicurezza non devono essere presenti oggetti duri, angolari o appuntiti. La superficie sotto il prodotto deve essere piana e in grado di assorbire gli urti. Il prodotto non deve essere collocato su asfalto, cemento o altre superfici dure. Si consiglia di rimuovere e riporre tutti gli accessori durante l'inverno, poiché le caratteristiche del terreno (quando è ghiacciato) non sono adatte a un gioco sicuro.
8. La distanza tra i punti di sospensione lungo la traversa è uguale o superiore alla distanza tra i punti di giunzione del prodotto, più il 4% della distanza tra il terreno e la trave. Vedi FIG I.
9. La distanza minima tra la base del seggiolino di altalena e la superficie del terreno non deve essere inferiore a 35 cm; la distanza minima tra i seggiolini di altalena deve essere di 45 cm. La distanza minima tra il seggiolino dell'altalena e il telaio deve essere di 30 cm.
10. Istruzioni specifiche per la regolazione della lunghezza delle corde: vedere FIG II. Assicurarsi che il prodotto penda in orizzontale dopo la regolazione delle funi.

11. Assicurarsi che la traversa non sia mai più alta di 2,5 m. Assicurarsi che i bambini non si arrampichino sul prodotto per raggiungere la trave superiore.
12. Tutti i pezzi devono essere controllati regolarmente. Per la sostituzione del materiale e l'espansione dell'attrezzatura da gioco, contattare il fornitore. In questo modo, la sicurezza sarà garantita.
13. Questo prodotto può essere utilizzato solo in combinazione con ganci per altalene sufficientemente robusti con una puleggia in nylon con cuscinetto. È esplicitamente vietato utilizzare gli anelli metallici su un sistema di sospensione senza elemento a cerniera.
14. Si prega di non mettere il prodotto all'esterno in caso di pioggia.

ISPEZIONE E MANUTENZIONE

La frequenza delle ispezioni e della manutenzione varia in base al tipo di attrezzatura o ai materiali utilizzati o ad altri fattori (ad esempio, uso intenso, livelli di vandalismo, posizione costiera, inquinamento atmosferico, età dell'attrezzatura, ...).

Particolare attenzione deve essere prestata ai ganci di altalena, agli anelli, agli anelli a forma di 8, alle saldature in plastica e alle funi. Le parti metalliche in movimento devono essere oliate regolarmente.

Se questi controlli non vengono eseguiti, il giocattolo di attività potrebbe ribaltarsi o diventare pericoloso.

È particolarmente importante seguire le istruzioni di manutenzione all'inizio di ogni stagione e a intervalli regolari durante la stagione di utilizzo.

Ispezione Visiva Regolare (da settimanale a mensile)

- Controllare sempre che il fondo di spinta sia fissato saldamente.
- Controllare che la superficie di assorbimento degli urti non contenga oggetti estranei.
- Controllare l'assenza di parti mancanti.
- Controllare che il terreno dove si trova l'altalena sia pulito e libero.

Ispezione Operativa (da 1 a 3 mesi)

- Controllare la stabilità della struttura.
- Controllare che ogni parte non sia eccessivamente usurata e sostituirla se necessario.

Ispezione annuale (da 1 a 2 volte l'anno)

- Controllare la presenza di ruggine e corrosione.
- Controllare l'usura eccessiva di ogni parte e sostituirla se necessario.

FIG I

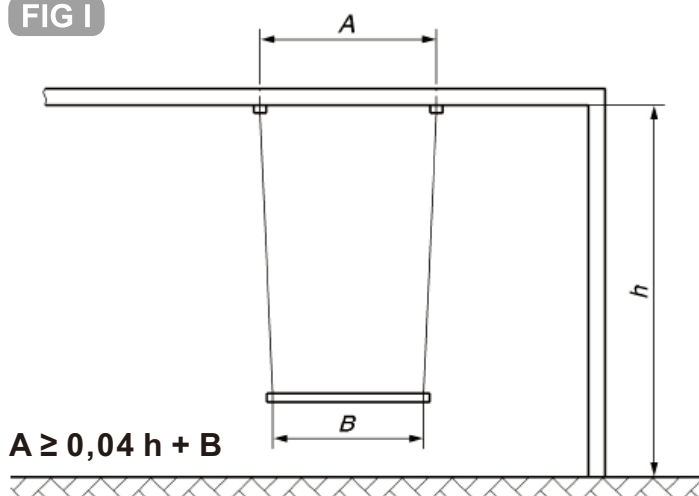

A Distanza tra i punti di sospensione lungo la traversa.

B Distanza tra i punti di giunzione dell'elemento di altalena e il mezzo di sospensione.

h Distanza dal suolo al lato inferiore della traversa.

$$h=2,5 \text{ m } B=38 \text{ cm}$$

$$(0,04 \times 250 \text{ cm}) + 38 \text{ cm}$$

$$A \geq 48 \text{ cm}$$

FIG II

Assemblaggio delle funi

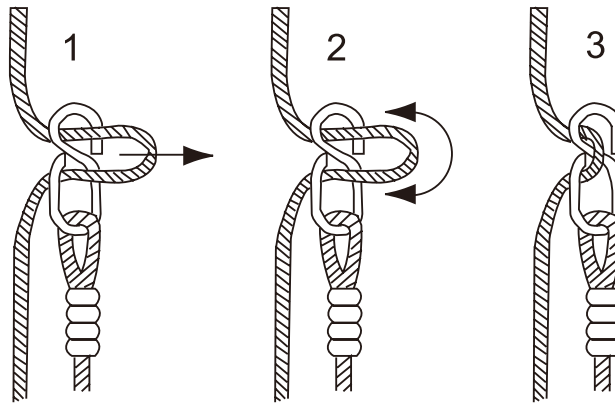

Inserire batterie

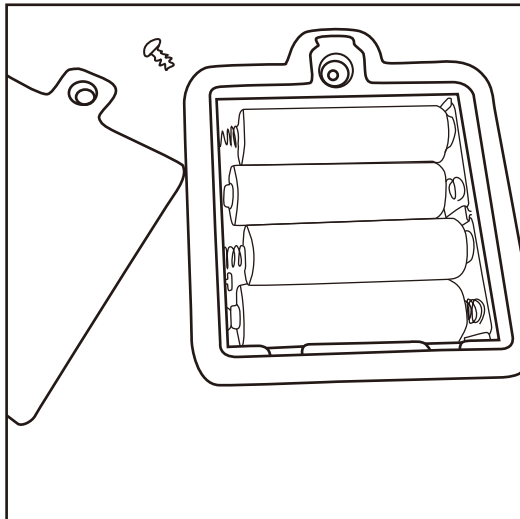

Riporre la vite per bloccare il vano batteria

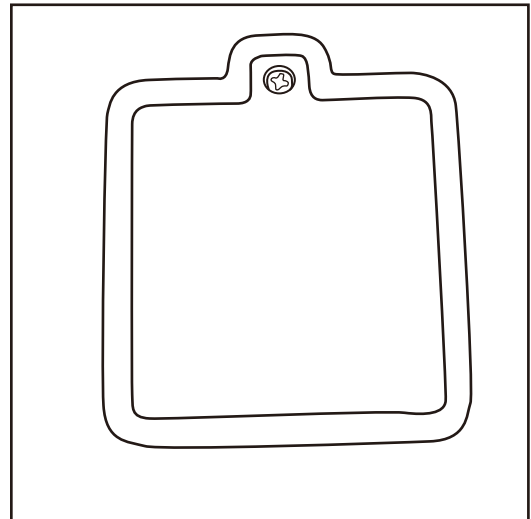

ES

Advertencia: Sólo para uso doméstico en interiores y exteriores.

Advertencia: Se requiere el montaje por parte de un adulto.

Advertencia: El producto es apto para personas de hasta 70 kg de peso.

Advertencia: La edad mínima del usuario es de 36 meses.

Advertencia: No utilizar sin la supervisión de un adulto. Advertencia:



Asegúrese de insertar las pilas correctamente.

Advertencia: No mezcle pilas viejas y nuevas ni pilas alcalinas, estándar (carbono-zinc) o recargables (níquel-cadmio).

Advertencia: Retire siempre las pilas débiles o agotadas del producto.

Advertencia: Retire las pilas si el producto no se va a utilizar durante mucho tiempo.

Advertencia: Deseche las pilas de acuerdo con las leyes locales o estatales.

Advertencia: Los terminales de alimentación no deben ser cortocircuitados.

Advertencia: Las baterías no recargables no deben ser recargadas. Riesgo de caída.

INSTRUCCIONES DE USO

INSTRUCCIONES DE SEGURIDAD

1. Guarde esta hoja de instrucciones en un lugar seguro para futuras consultas.
2. No modifique el producto o los detalles de montaje de ninguna manera. Las modificaciones afectarán la integridad estructural y las piezas de repuesto correrán a cargo del comprador. El uso inadecuado o la aplicación defectuosa del producto están expresamente prohibidos y eximen al fabricante de toda responsabilidad. Este producto debe ser montado por un adulto antes de su uso.
3. El uso del artículo está permitido solo bajo la supervisión continua de un adulto. El producto es adecuado para personas que pesen hasta 70 kg. El producto no es adecuado para niños menores de 36 meses debido a la falta de precauciones de seguridad adicionales y teniendo en cuenta las capacidades mentales limitadas de los niños pequeños.
4. Este producto cumple con todos los aspectos de seguridad de la norma europea EN71-1, EN71-2, EN71-3 y EN 71-8. Sólo es apto para uso doméstico familiar, tanto en interior como en exterior.
5. Al instalar el producto, asegúrese de que el sistema de juego u otra construcción pueda soportar el peso (mínimo 200 kg) y que no haya riesgo de atrapamiento.
6. El producto debe estar a una distancia de al menos 2 m de todas las demás instalaciones, p. vallas, ramas, tendedero,...
7. En esta zona de seguridad no debe haber objetos duros, angulares o puntiagudos. La superficie debajo del producto debe ser plana y amortiguadora. El producto no debe colocarse sobre asfalto, hormigón o cualquier otra superficie dura. Aconsejamos retirar y guardar todos los accesorios durante el invierno porque las características del suelo (cuando está helado) no son adecuadas para un juego seguro.
8. La distancia entre los puntos de suspensión a lo largo del travesaño es igual o superior a la distancia entre los puntos de unión del producto, más el 4% de la distancia entre el suelo y la viga. Ver FIGURA I.
9. La distancia mínima desde la parte inferior del asiento del columpio hasta la superficie del suelo no debe ser inferior a 35 cm ni superior a 45 cm. El espacio libre lateral mínimo debe ser de 30 cm.
10. Instrucciones específicas para el ajuste de la longitud de la cuerda: véase la FIG II. Asegúrese de que el producto cuelga horizontalmente después de ajustar las cuerdas.

11. Asegúrese de que el travesaño nunca supere los 2,5 m. Asegúrese de que los niños no trepen por el producto para alcanzar la viga superior.
12. Todas las piezas deben revisarse periódicamente. Para material de reposición y ampliación del equipamiento del parque infantil, póngase en contacto con el proveedor. En consecuencia, la seguridad estará garantizada.
13. Este producto sólo se puede utilizar en combinación con ganchos oscilantes suficientemente fuertes con un cojinete de nylon. Sólo en este caso se puede garantizar la seguridad. Se prohíbe explícitamente el uso de las anillas metálicas en un sistema de suspensión sin elemento abatible.
14. No coloque el producto afuera cuando llueva.

INSPECCIÓN Y MANTENIMIENTO

La frecuencia de inspección y mantenimiento variará según el tipo de equipo o materiales utilizados u otros factores (por ejemplo, uso intensivo, niveles de vandalismo, ubicación costera, contaminación del aire, antigüedad del equipo, ...). Se debe prestar especial atención a los ganchos de columpio, anillos, ocos, soldaduras de plástico y cuerdas. Las piezas metálicas móviles deben engrasarse regularmente.

Si no se llevan a cabo estas comprobaciones, el juguete de actividad podría volcarse o convertirse en un peligro.

Es de particular importancia que se sigan las instrucciones de mantenimiento al comienzo de cada temporada, así como a intervalos regulares durante la temporada de uso.

Inspección visual de rutina (semanal a mensual)

- Comprobar siempre que los tornillos y tuercas estén bien apretados.
- Revisar la superficie amortiguadora de objetos que no pertenecen allí.
- Comprobar si faltan piezas.
- Comprobar las distancias al suelo de los equipos.

Inspección operativa (1 a 3 meses)

- Comprobar la estabilidad de la construcción.
- Verificar que las piezas no presenten desgaste excesivo y reemplazar cuando sea necesario.

Inspección anual (1 a 2 veces por año)

- Comprobar si hay óxido y corrosión.
- Verificar que las piezas no presenten desgaste excesivo y reemplazar cuando sea necesario.

FIG I

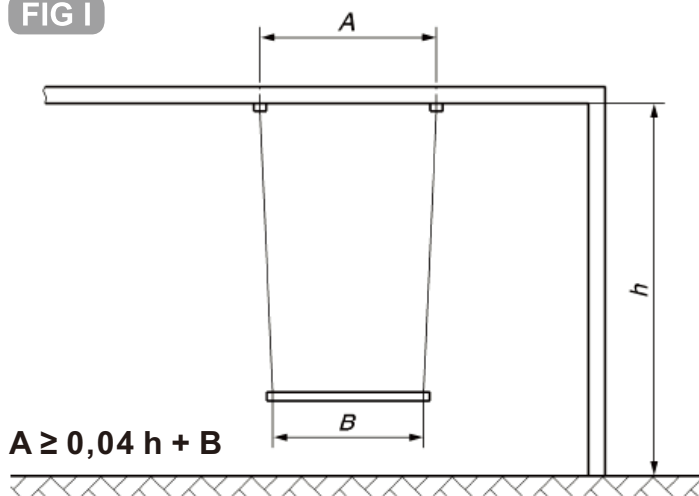

- A** distancia entre los puntos de suspensión a lo largo del travesaño.
- B** distancia entre los puntos de unión del elemento oscilante y los medios de suspensión.
- h** distancia desde el suelo hasta el lado inferior del travesaño.

$$A \geq 0,04 h + B$$

$$h=2,5 \text{ m } B=38 \text{ cm}$$

$$(0,04 \times 250 \text{ cm}) + 38 \text{ cm}$$

$$A \geq 48 \text{ cm}$$

FIG II

montaje de las cuerdas

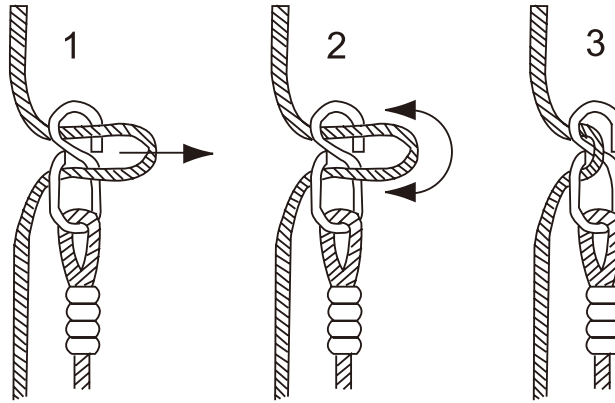

Insertar las pilas

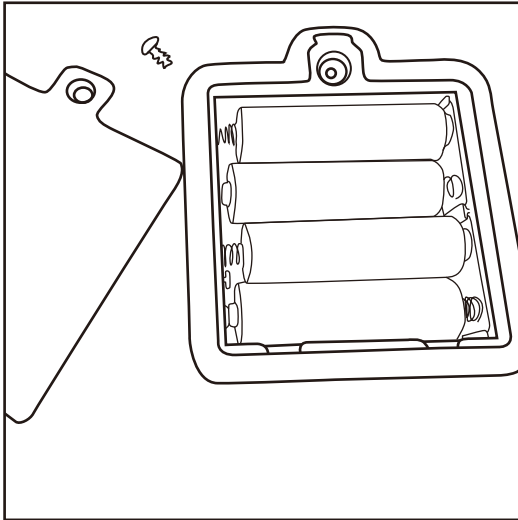

Vuelva a colocar el tornillo para cerrar el compartimento de las pilas

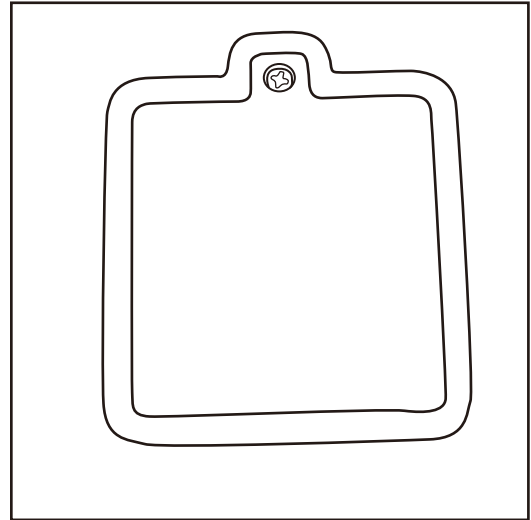

Advertência! Apenas para uso doméstico, interior e exterior.

Advertência! É necessária a montagem de adultos.

Atenção! O produto é adequado para indivíduos com peso até 70kgs.

Advertência! A idade mínima do utilizador é de 36 meses.



Advertência! Não utilizar sem a supervisão de adultos. Advertência! Certifique-se de inserir as baterias correctamente.

Advertência! Não misturar pilhas velhas e novas ou pilhas alcalinas, normais (carbono-zinco) ou recarregáveis (níquel-cádmio).

Advertência! Remover sempre as pilhas fracas ou mortas do produto.

Advertência! Remover as pilhas se o produto não for utilizado durante muito tempo.

Advertência! Elimine as baterias de acordo com as leis locais, estaduais ou federais.

Advertência! Os terminais de abastecimento não devem ser curto-circuitados.

Advertência! As baterias não recarregáveis não devem ser recarregadas.

Risco de queda.

INSTRUÇÕES DE UTILIZAÇÃO

INSTRUÇÕES DE SEGURANÇA

1. Por favor mantenha este manual de instruções em segurança para referência futura.
2. Por favor, não modificar de forma alguma o produto ou os detalhes de montagem. As modificações irão afectar a estrutura. A integridade e as peças de substituição ficarão a cargo do comprador. A utilização inadequada ou a aplicação incorrecta do produto são explicitamente proibidas e absolvem o fabricante de qualquer responsabilidade. Este produto precisa de ser montado por um adulto antes da sua utilização.
3. A utilização do artigo só é permitida sob supervisão contínua de um adulto. O produto é adequado para indivíduos com um peso até 70 kg. O produto não é adequado para crianças com menos de 36 meses, devido à falta de precauções extra de segurança e tendo em conta as capacidades mentais limitadas das crianças de pouca idade.
4. Este produto cumpre todos os aspectos de segurança da norma europeia EN71-1, EN71-2, EN71-3 e EN 71-8. É apenas adequado para uso doméstico familiar, tanto no interior como no exterior.
5. Ao instalar o produto, certifique-se de que o sistema de jogo ou outra construção pode suportar o peso (mínimo 200 kg) e de que não há risco de aprisionamento.
6. O produto deve estar a uma distância de pelo menos 2m de todas as outras instalações, por exemplo, cercas, ramos, estendal de roupa, ...
7. Nesta área de segurança não devem estar presentes objectos duros, angulosos ou pontiagudos. A superfície por baixo do produto é plana e amortecedora de choques. O produto não deve ser colocado sobre asfalto, cimento ou qualquer outra superfície dura. Aconselhamos a remoção e armazenamento de todos os acessórios durante o Inverno, porque as características do solo (quando congelado) não são adequadas para um jogo seguro.
8. A distância entre os pontos de suspensão ao longo da viga transversal é igual ou superior à distância entre os pontos de junção do produto, mais 4% da distância entre o solo e a viga. Ver FIG I.
9. A distância mínima desde o fundo do baloiço até à superfície do solo não deve ser inferior a 35cm. A distância mínima entre os assentos oscilantes deve ser de 45 cm. A distância mínima entre o banco oscilante e o suporte deve ser de 30 cm.
10. Instruções específicas para ajustar o comprimento do baloiço: ver FIG II. Assegurar-se de que o produto fica pendurado na horizontal após o ajuste das cordas.

11. Certifique-se de que a viga transversal nunca é superior a 2,5m. Por favor, certifique-se de que as crianças não sobem ao produto para alcançar a viga superior.
12. Todas as peças devem ser verificadas regularmente. Para material de substituição e expansão do equipamento do balanço, por favor contactar o fornecedor. Consequentemente, a segurança será garantida.
13. Este produto só pode ser utilizado em combinação com ganchos de oscilação suficientemente fortes com um rolamento de nylon. Apenas neste caso, a segurança pode ser garantida. É explicitamente proibido utilizar os anéis metálicos num sistema de suspensão sem um elemento articulado.
14. Por favor, não colocar o produto no exterior quando chover.

INSPECÇÃO E MANUTENÇÃO

A frequência da inspecção e manutenção variará com o tipo de equipamento ou materiais utilizados ou outros factores (por exemplo, utilização intensiva, níveis de vandalismo, localização costeira, poluição do ar, idade do equipamento, ...). Deve ser dada especial atenção aos ganchos de oscilação, anéis, oitos, soldaduras de plástico e cordas. As peças metálicas em movimento devem ser lubrificadas regularmente.

Se estes controlos não forem efetuados, a atividade do brinquedo pode ser anulada ou tornar-se um perigo.

É de particular importância que as instruções de manutenção sejam seguidas no início de cada estação, bem como a intervalos regulares durante a estação de utilização.

Inspeção visual de rotina (semanal a mensal)

- Verificar sempre se os parafusos e porcas estão bem apertados.
- Verificar a superfície de absorção de choques para objectos que não pertençam lá.
- Verificar se faltam peças.
- Verificar as folgas de terra do equipamento.

Inspeção operacional (1 a 3 meses)

- Verificar a estabilidade da construção.
- Verificar cada peça quanto a desgaste excessivo e substituir quando necessário.

Inspeção anual (1 a 2 vezes por ano)

- Verificar a presença de ferrugem e corrosão.
- Verificar cada peça quanto a desgaste excessivo e substituir quando necessário.

FIG I

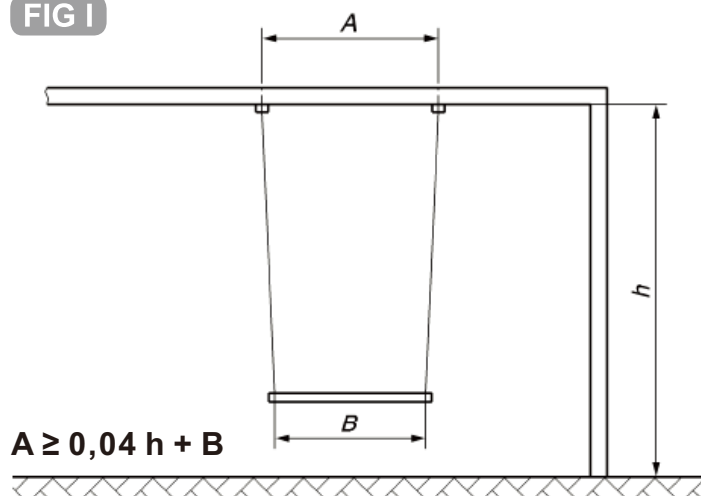

A Distância entre os pontos de suspensão ao longo da viga transversal.

B Distância entre os pontos de junção do elemento de balanço e o meio de suspensão.

h Distância entre o solo e o lado inferior da travessa.

$$h=2,5 \text{ m } B=38 \text{ cm}$$

$$(0,04 \times 250 \text{ cm}) + 38 \text{ cm}$$

$$A \geq 48 \text{ cm}$$

FIG II

Montagem das Cordas

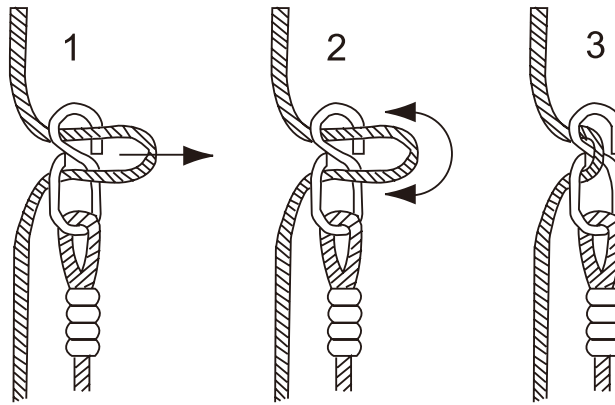

Inserir as Pilhas

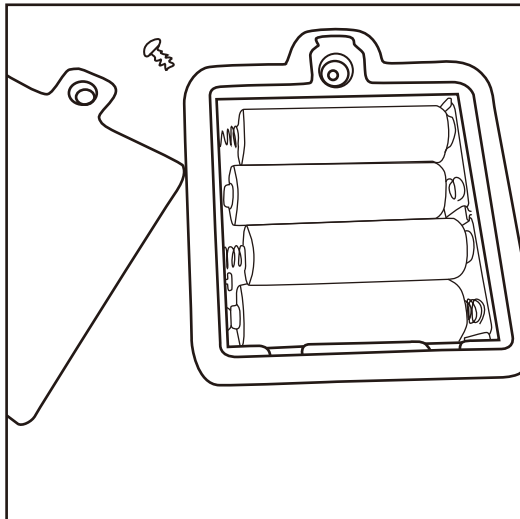

Aparafusar novamente o parafuso para fixar o compartimento das pilhas

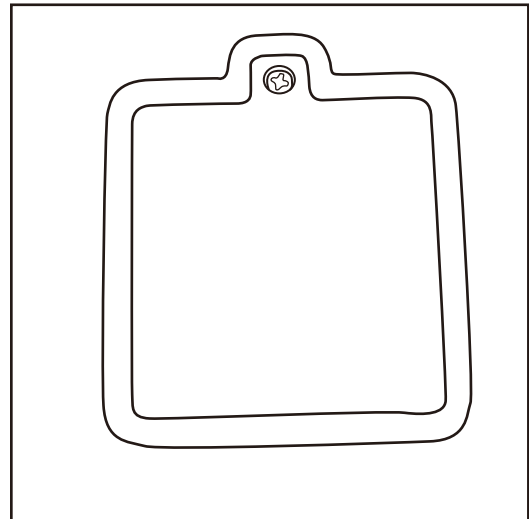

UK

If you have any questions, please contact our customer care center.

Our contact details are below:



0044-800-240-4004



enquiries@mhstar.co.uk

IMPORTER ADDRESS:

MH STAR UK LTD
Unit 27, Perivale Park,
Horsenden lane South
Perivale, UB6 7RH
MADE IN CHINA

IT

In caso di dubbio, si prega di contattare il nostro centro assistenza clienti.

I nostri dettagli di contatto sono di seguito:



0039-0249471447



clienti@aosom.it

IMPORTATO DA:

AOSOM Italy srl
Centro Direzionale Milanofiori
Strada 1 Palazzo F1
20057 Assago (MI)
P.I.: 08567220960
FATTO IN CINA

ES

Si tiene alguna pregunta, comuníquese con nuestro Centro de Atención al Cliente.

Nuestros datos de contacto son los siguientes:



0034-931294512



atencioncliente@aosom.es

IMPORTADOR:

SPANISH AOSOM, S.L.
C/ ROC GROS, N° 15. 08550, ELS HOSTALETS DE
BALENYÀ, SPAIN.
B66295775
WWW.AOSOM.ES
ATENCIONCLIENTE@AOSOM.ES
TEL: 931294512
HECHO EN CHINA

PT

Se tiver alguma dúvida, por favor contacte o nosso Centro de Atendimento ao Cliente.

Os nossos dados de contacto são os seguintes:



0034-931294512



atencioncliente@aosom.es

IMPORTADOR:

SPANISH AOSOM, S.L
C.ROC GROS N.15, 08550. ELS HOSTALETS DE BALENYÀ
TEL: 931294512 (SEG-SEX DAS 7:30H ÀS 16:30H)
INFO@AOSOM.PT
WWW.AOSOM.PT

