

ELECTRIC SCOOTER

NOTE: The illustrations in the manual are for reference only – they may not reflect the actual product. Specifications are subject to change without prior notice.

WARNING:

- * Not for children under the age of 7.
- * Suitable for children of 7-14 years old, Max weight: 50 kg.
- * ALWAYS TURN THE POWER OFF AFTER USE.

IMPORTANT, RETAIN FOR FUTURE REFERENCE: READ CAREFULLY

ASSEMBLY INSTRUCTION

Table of contents

Safety warnings	3
Before Starting	5
Assembling	6
Adjustments and Operation	7
Equipment Maintenance	9
Before Mounting	9
Repair and Maintenance	10
Troubleshooting	17

SAFETY WARNINGS



WARNING: Failure to use common sense and follow safety instructions increases risk of serious injury. Use with appropriate caution and serious attention for safe use.

DO NOT EXCEED THE WEIGHT LIMIT OF 50KG. This includes bags, backpacks and other items that may be carried. Exceeding the weight limit could injure the rider and damage the product.

This manual contains very important safety information. It is your responsibility to thoroughly review this information and ensure that all drivers understand all warnings, cautions, instructions and safety issues and ensure that all riders are able to safely and responsibly use this scooter.

NOT FOR RIDERS UNDER THE AGE OF 7. Any rider who cannot fit comfortably on the scooter should not try to ride it. A parent's decision to allow their child to use the scooter should be based on the child's maturity, skill and ability to follow these rules.

Engine and brakes of this scooter can become very hot, do not touch during or immediately after use.

Keep this scooter away from small children. This product is intended for use only by the person who, at minimum, is completely comfortable when riding.

Check and respect local laws or regulations that may affect where electric scooters can be used.

Always drive with caution. Avoid obstacles and slippery surfaces – this could cause loss of balance for yourself or the scooter, which could result in product damage or injury. Respect the rights and property of others.

Do not use the speed control unless you're in a safe, outdoor environment, which is clear of objects and crowded areas.

WARNING!

- Always hold the handlebars with both hands.
- Only one person at a time can ride the scooter.
- Never use near steps, water or swimming pools.
- Keep fingers and other body parts away from the belt, engine, steering system, steering wheels, and all other moving parts.
- Never use a mobile phone or headset when riding.
- Never tow the scooter to another vehicle or pull anyone or anything.
- Never immerse the scooter in water – electrical and transmission components can get damaged.
- Only use on flat and dry surfaces such as pavements. Do not use where sand, leaves, mud, ice, stones or gravel is present – this could affect traction and cause the rider to lose control.
- Do not drive at night or in areas with limited visibility.
- Do not operate the scooter under the influence of drugs and/or alcohol.
- Do not operate the scooter when you are restless or sleepy.
- Do not turn sharply, especially at high speeds.
- Do not carry anything in your arms while riding the scooter.
- Do not ride in enclosed areas, on carpets or other floors that could get damaged.
- Before riding, check the following:
 - Make sure the brake system is working properly.
 - All components are properly fastened and are operating according to manufacturer's specifications.

- Components must be maintained and repaired with factory-authorized replacement parts. Any repairs or maintenance must be done by the manufacturer, its service agent or similarly qualified persons.

Using the Charger

The charger should be regularly checked for damages to the plug, cover and other parts. If any damages are found, do not charge the scooter until the charger has been repaired or replaced.

- Only use the charger recommended by the supplier.
- Use caution when charging.
- Charger should be operated by an adult.
- Never operate the charger near flammable materials or any liquids.
- Unplug charger and disconnect from scooter when not in use.
- Do not exceed recommended charging time.
- Always disconnect the charger before washing or cleaning this scooter.

FAILURE TO FOLLOW ABOVE WARNINGS INCREASES RISK OF SERIOUS INJURY. USE WITH APPROPRIATE CAUTION AND ATTENTION FOR SAFE RIDING. ALWAYS WEAR PROTECTIVE CLOTHING.

IMPORTANT

To ensure you do not overcharge the battery, please follow the recommended charging times. Overcharging the battery does not mean longer running time – it can damage the battery and reduce its lifespan.



Assembly video please scan the QR code.

Before starting

 **WARNING:** Remove all packaging and items from the box. Make sure the power is off before assembling the scooter.

Estimated Assembly Time

- Allow up to 25 minutes for assembly, not including the initial charge time.
- For the first time, charge for a maximum of eight hours.

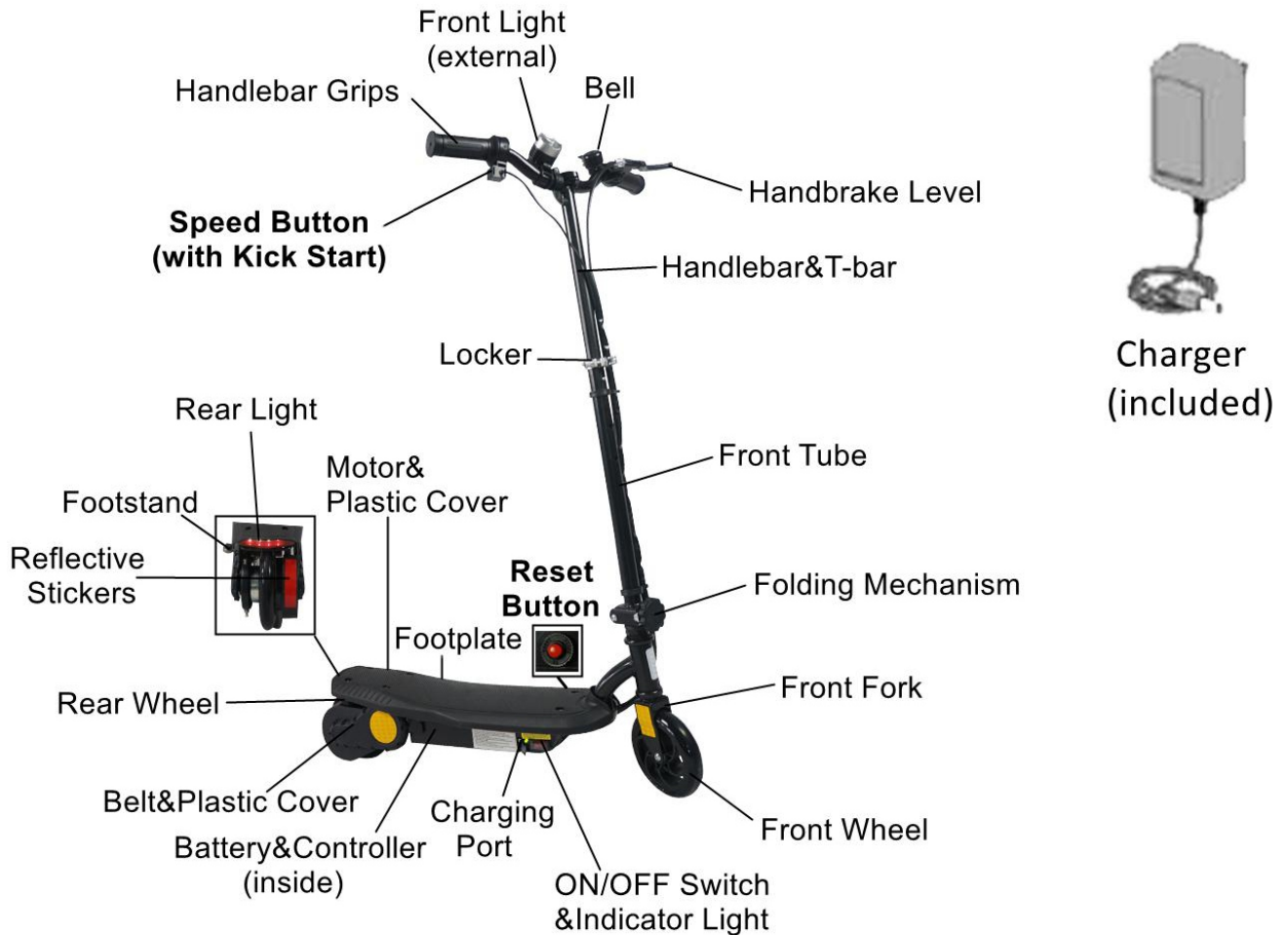

Tools included:

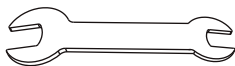

1 x 8mm / 10mm wrench: to adjust the screw of the rear brake.

1 x 13mm / 15mm wrench: to adjust the screws of the rear wheel or to assemble the saddle.



2 x 5mm hex wrench: to assemble the front wheel.

1 x 2.5mm hex wrench: to adjust the screw of the accelerator.

1 x 4mm hex wrench: only for the one with the plastic covers for belt and motor to remove.



1 x Phillips screwdriver

Assembling

Handlebar, T-bar & front tube assembly

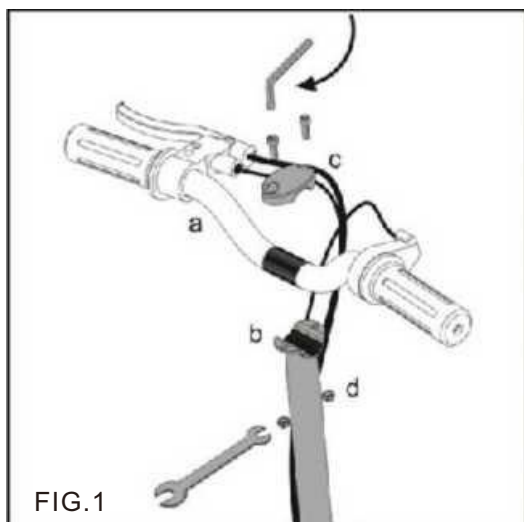

1. Align the grille (a) on the steering handle tube clamp (b). Install the handlebar clamp and hardware (c & d), then tighten securely, using a 5mm hex wrench and 10mm wrench.

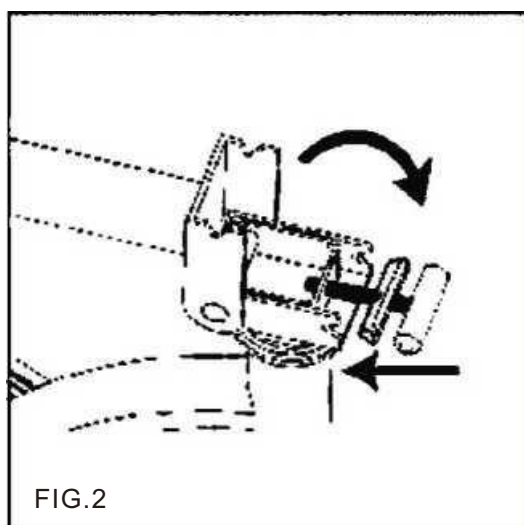

2. As shown in the picture, the front fork is aligned with the steel blade.

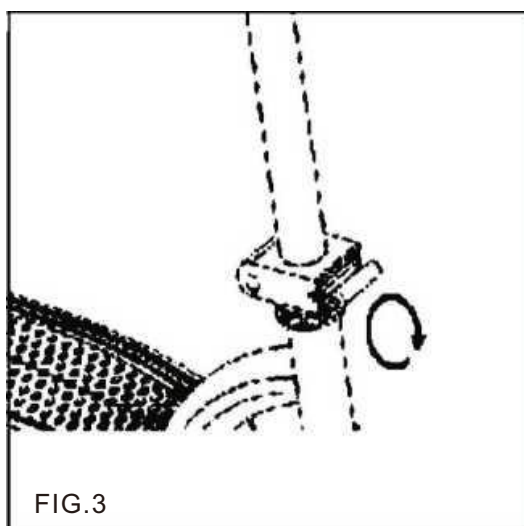

3. Adjust the triangle in the front bracket, turn it in a spiral shape and secure it. The scooter is unfolded and folded by this mechanism.

Adjustments and Operation

Power Switch

The power switch is on the right side of the scooter footplate. Press to turn on – the motor and rear wheels allow the scooter to move forward. Press again to turn off. It is suggested to turn the scooter off when charging.

Speed Button

The speed button is on the right hand side of the handlebars – use four fingers to press.

Braking

The break lever is on the lefthand side of the handlebar, this will stop the rear wheel. Press the break lever with four fingers, ensuring the thumb is placed on the actual handlebar. This is a friction brake, the harder it is pressed, the stronger the break will be on the rear wheel. This break has a micro device, which will deactivate the motor power simultaneously.

Range and Speed

A fully charged scooter will cover approximately 12km/h on level ground with a 50kg rider. The range is about 8-10km (up to 25-30minutes) in ideal conditions. Please note, these figures are estimates only and could vary.

Steering Adjustment Nuts

Regularly check the steering for looseness. Adjust the tightness by turning the round nut clockwise and locking the hex nut.

Charging

When shipped, the batteries are fully charged. Charging the batteries after every use is recommended. For extended battery life, avoid discharging batteries before they are completely recharged. When the scooter starts to slow down on level ground, it is time to recharge. Do not delay recharging your scooter.

Charging Procedure

- Locate the charge socket under the scooter, then plug the charger into the port.
- Plug the charger into the standard 100-240Volt electrical outlet (fig.4). Charging temperature is between 10-35 C°.
- When fully charged, a green light will appear on the charger.
- Unplug from the outlet and scooter. Make sure the cap is placed over the port.

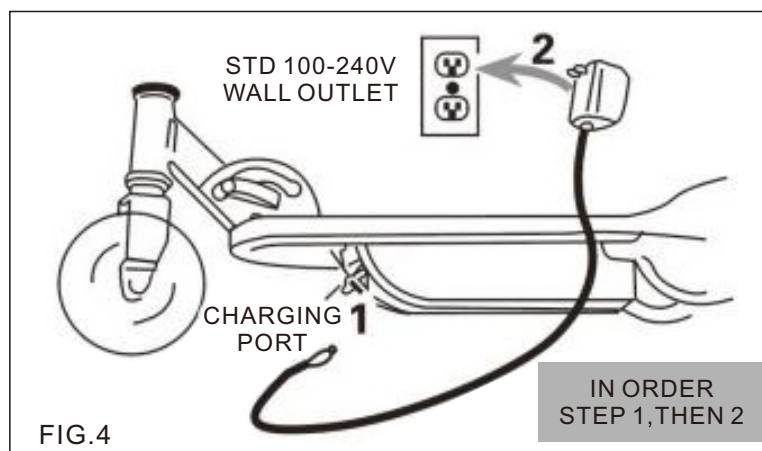

Scooter Operation

- Always wear an approved helmet, eye protection, shoes and knee and elbow pads.
- Ensure the path is clear before riding.
- Firmly grab the handlebars with both hands and place one foot onto the platform.
- Go ahead and push off with the other leg like riding any other foot scooter. At the same time, press the speed button on the righthand side of the handlebars, starting the motor.
- You will feel the power of the motor as you begin to raise the other leg off the ground.
- To slow down or stop, press the brake on the lefthand side of the handlebar.
- As you become more comfortable with riding the scooter, you will combine the use of the break and power for the best operation.
- Be sure to recharge the batteries after using.

Charging the Battery

⚠ WARNING: Battery must be fully charged before riding.

Required components: Charger

- Initial battery charge time is eight hours, then it is up to six hours for every other charge.
- When the scooter is not in regular use, the batteries need to be charged monthly for the best performance.

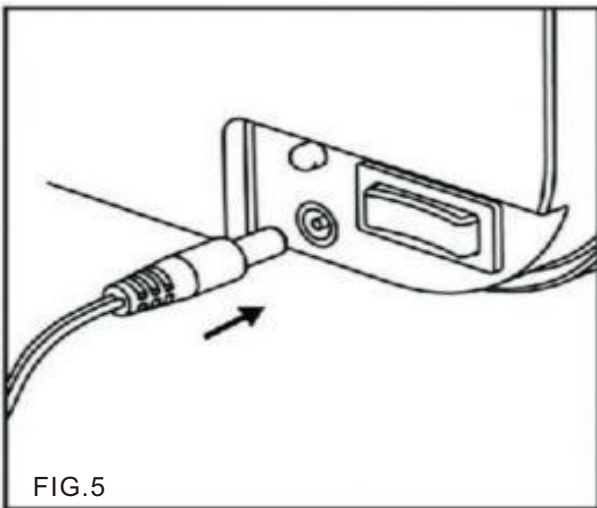

1. Ensure the power is off before plugging in the charger. Insert the charger into the port, which is on the right side of the battery case.

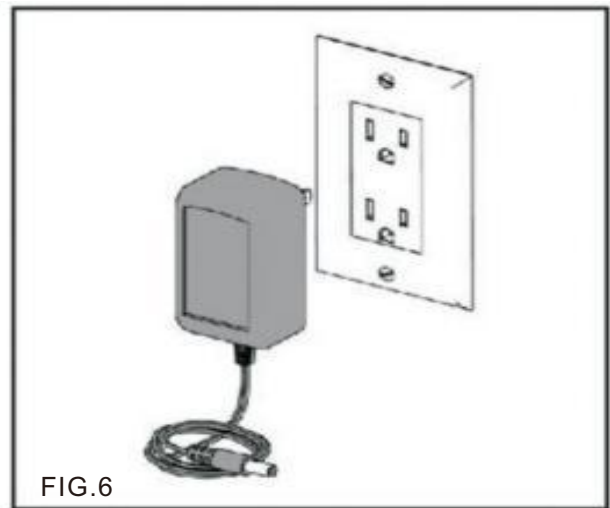

2. Plug the charger into a wall outlet. The light on the charger case will illuminate.

The red light indicates the battery is charging.

The green light indicates the battery is fully charged.

⚠ WARNING: For the first time, do not use until the battery has been charged for at least eight hours.

Failure to follow these instructions may damage the product and void the warranty.

Note: Batteries must be recharged at least once a month, even when the scooter is not being used. Failure to do so may result in damaged batteries.

Equipment maintenance

Brakes

Ensure the brakes are working correctly. When pressing the lever, the brake must provide a positive braking action. When applying the brake with the speed control on, the brake switch must stop the engine. Make sure the brakes are not skidding.

Frame, fork and handlebar

Check for cracks or broken connections. Although it is rare for frames to break, it is possible for an aggressive driver to crash into a curb or wall and break the frame. Ensure the scooter is inspected regularly.

Wheel

Regularly inspect the wheels for excessive wear.

Safety equipment

Always wear the appropriate clothing, such as an approved safety helmet and elbow and knee pads. Always wear athletic shoes (high-laced trainers with rubber soles). Never ride barefoot or with sandals – always keep laces tied.

Battery

Ensure the power is off when not in use. Never store the product in freezing temperatures. If frozen, the battery will be permanently damaged.

Before Mounting

Before using always check the following:

- Safety helmet (may be legally required by local law or regulation in your area).
- Elbow and knee pads.
- Long-sleeved shirt and long pants.
- Gloves.
- Trainers with high laces and smooth soles. Never ride barefoot or with sandals. Make sure laces are always tied.

Brake

Check the brakes are working properly. When tightening the brake lever, the rear wheel must be reduced / stopped without undue strain. When applying the brake with the speed button, the engine should stop. Make sure the brakes are not skidding when the lever is not being tightened. Do not ride the scooter if the brakes are not working properly.

Speed Button

When the power is on, the scooter will move forward when the speed button is pressed – ensure you are in an open and safe outdoor space. Keep both hands on the handlebar.

Wheel

Inspect wheels for excessive wear and replace if necessary.

Frame, Fork and Components

Always inspect the scooter before riding, checking for cracks, wear, broken or loose components that need repair or replacing.

⚠ WARNING: Always ride in an open outdoor area, which is clear of obstacles. Never press the accelerator without being properly balanced on the scooter, ensuring both hands are firmly gripping the handlebar.

Repair and Maintenance

⚠ WARNING: Before any maintenance, ensure the power is off.

Adjusting the brakes: Tools required: 10mm wrench

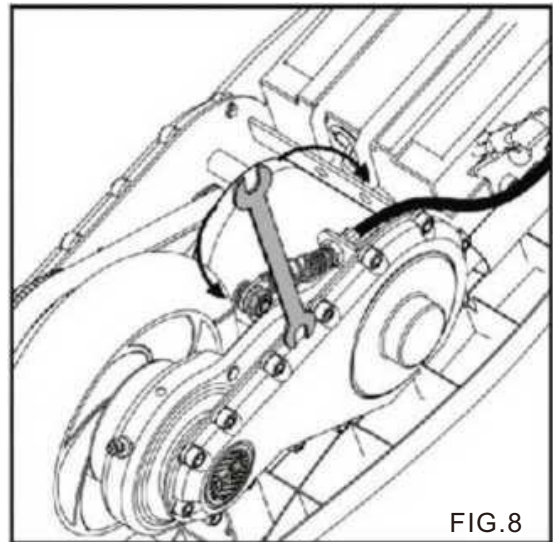
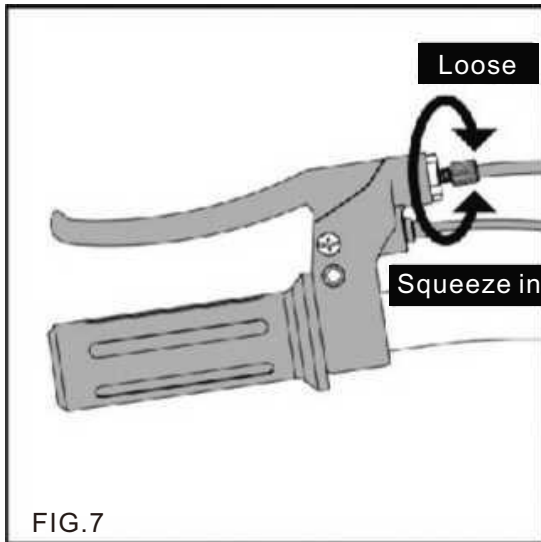

1. To adjust the brake cable wire, turn the adjuster drum on the lever clockwise (to loosen) or anti-clockwise (to tighten). Adjust the drum in small increments to the desired setting. If the brake still requires adjustment, proceed to the next step.

2. If the brake cable is still too tight, use a 10mm wrench to tighten the brake cable for additional adjustment on the cable. Make sure the 10mm nut is tightened after adjusting.

⚠ WARNING: Practice using the brake in an open area without obstacles, so you are familiar with its operation and can make smooth and controlled stops.

Strap and rear wheel replacement

Tools required: 4mm hex wrench, 5mm hex wrench, 13mm wrench, 10mm wrench and a Phillips screwdriver.

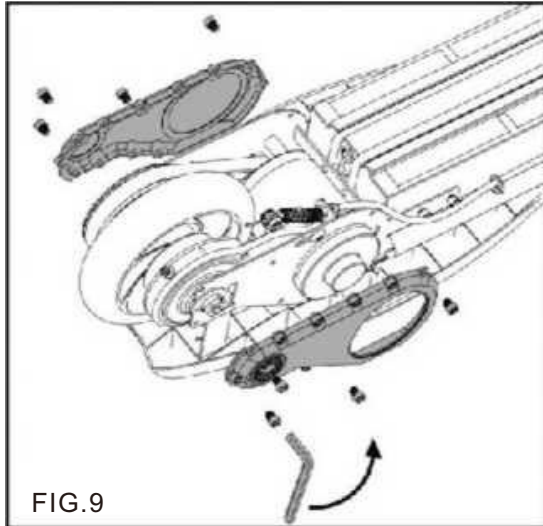

1. Using a 4mm hex wrench, remove the four bolts from the rear axle cover on both sides of the scooter. (Only for scooters with a cover).

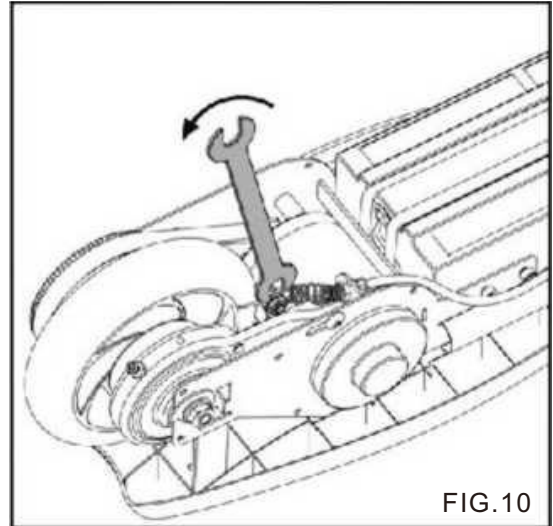

2. Loosen the caliper nut of the brake cable with a 10mm wrench.

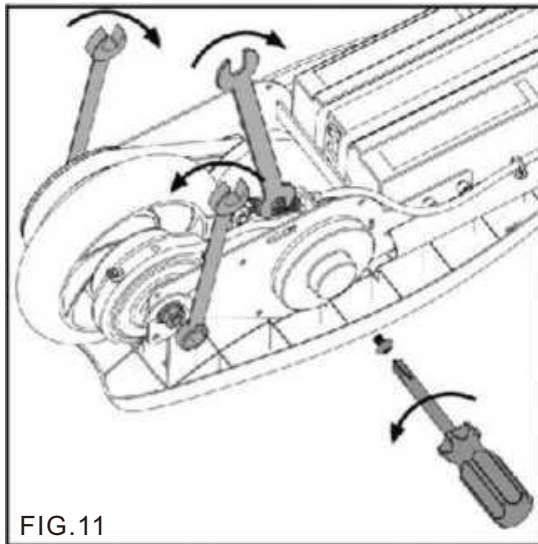

3. Remove the brake arm with a Phillips screwdriver and 8mm wrench. Using two 13mm wrenches, loosen the rear axle wheel nuts and adjusting washers and slide the strap out of the rear wheel pulley. Pull the wheel toward the rear of the frame.

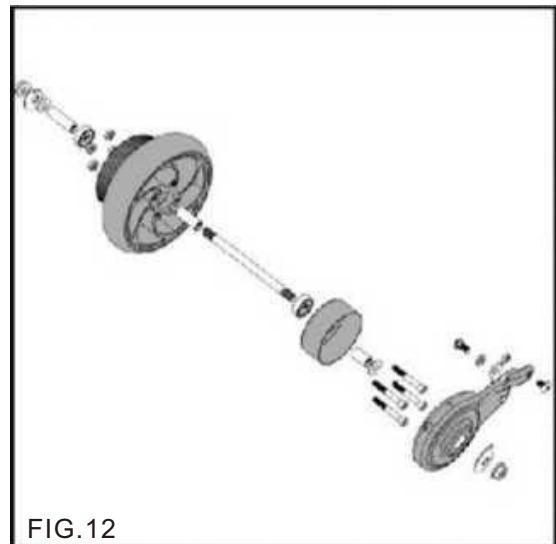

4. Note the location of all rear wheel equipment and be sure to reinstall all items correctly.

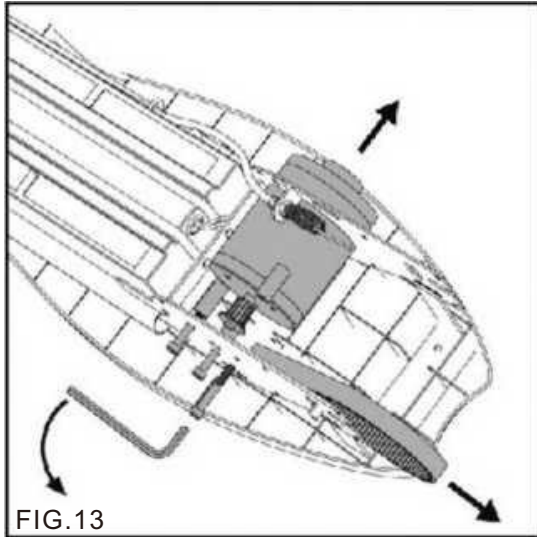

FIG. 13

5. If replacing the belt, remove the engine bolts with a 5mm hex wrench. Slide the engine slightly out of the frame, so there is enough space to remove / replace the belt in the gear. Replace the spacers and retighten the feet.

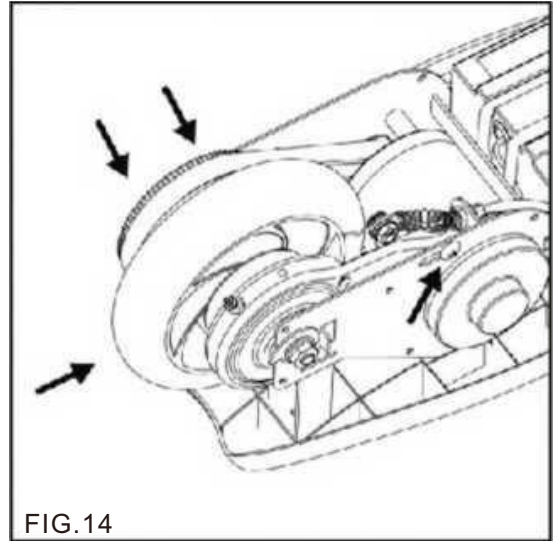

FIG. 14

6. Install the spare wheel into the frame and slide the belt back onto the pulley. Do not tighten the axle nuts yet. Install lever braking equipment – do not adjust yet.

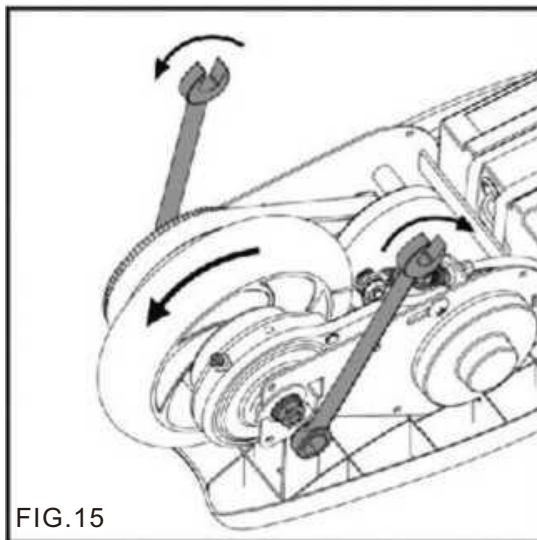

FIG. 15

7. Ensure the adjusting washers are correctly positioned against the frame. After tightening the axle nuts with a 13mm wrench, check the alignment of the wheels and the tread of the belt by turning the wheel in the opposite direction by hand. You may need to adjust the washers to align the belt. Refer to the instructions on page 10 to tighten the belt.

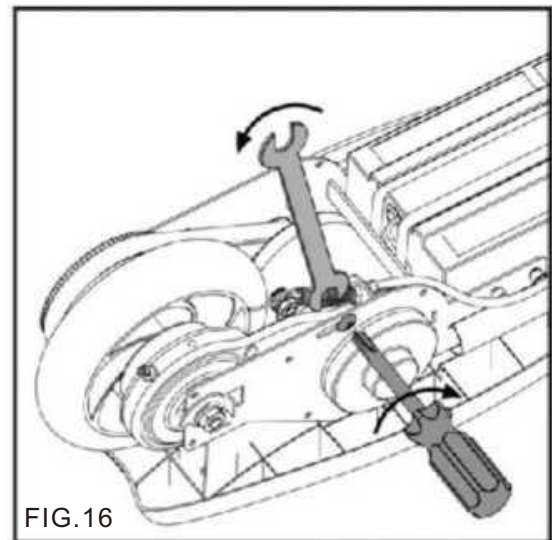

FIG. 16

8. Retighten the brake arm bolt with a Phillips screwdriver and 8mm wrench.

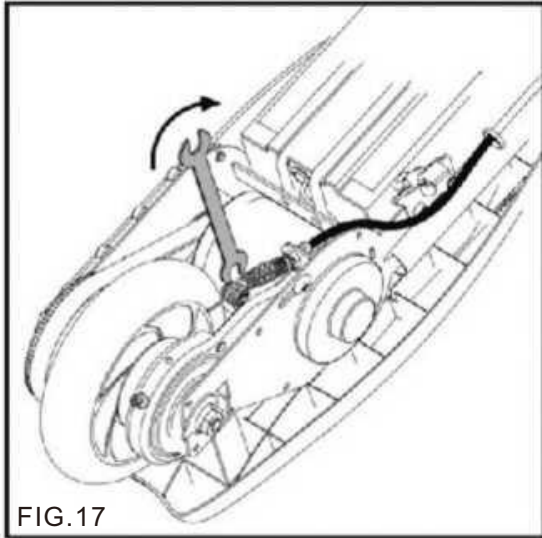

FIG.17

9. Retighten the brake cable nut slightly with a 10mm wrench. Refer to page 7 for proper adjustment.

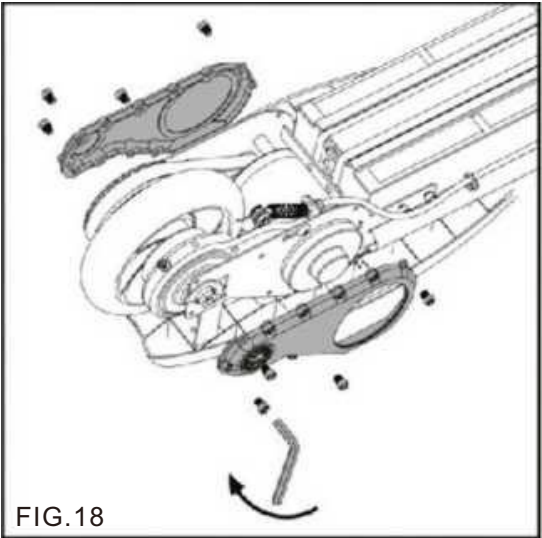

FIG.18

10. Reinstall the side covers with a 4mm Allen key. Do not overtighten the screws.

Adjusting the Strap

Tools required: 4mm hex wrench, two 13mm wrenches, 10mm wrench and a Phillips screwdriver.

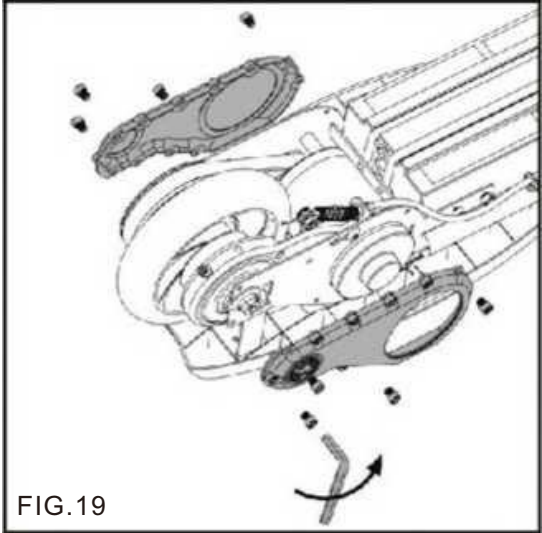

FIG.19

1. With a 4mm hex wrench, remove the three screws on the protective cover on both sides of the scooter.

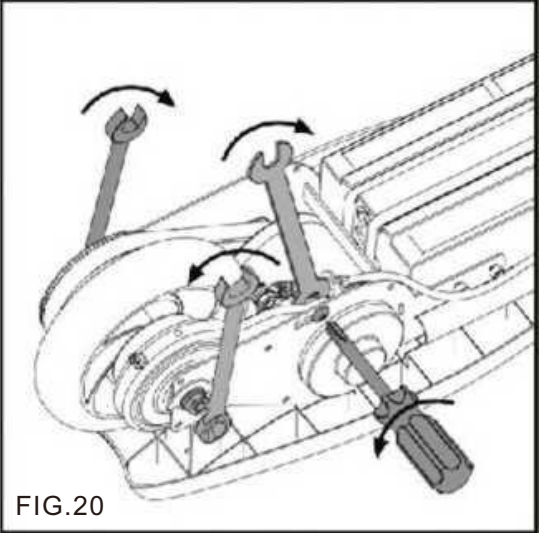
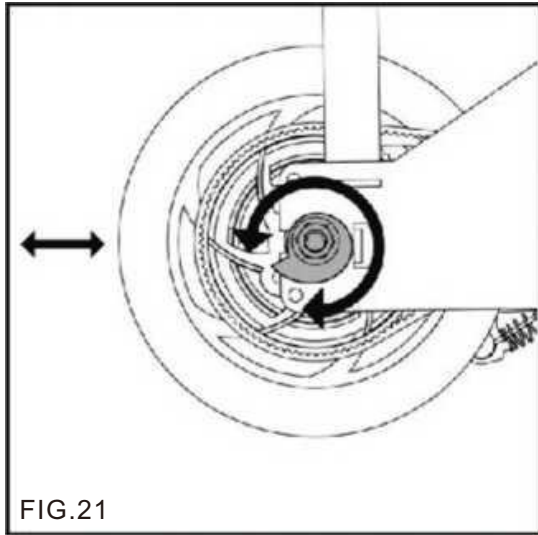
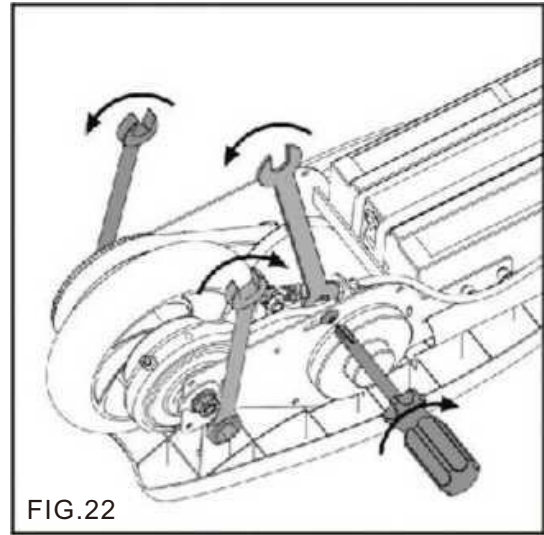

FIG.20

2. Loosen the brake arm with a Phillips screwdriver and 8mm wrench. Using two 13mm wrenches, loosen the wheel nuts on the rear axle.



3. Turn the adjusting washers against the frame to increase or decrease the belt tension. The recommended belt tension is based on being able to bend the belt by approximately 90 degrees.



4. Make sure the wheel is aligned in the frame and tighten the two axle nuts with a 13mm wrench. Retighten the brake arm with a Phillips screwdriver and 8mm wrench.

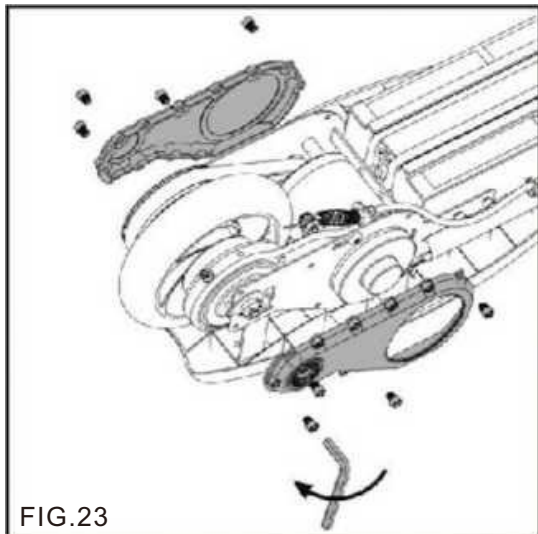

5. Reinstall the side covers with a 4mm Allen key. Do not overtighten the screws.

Front Wheel Replacement

Tools required: Two 5mm hex wrenches.

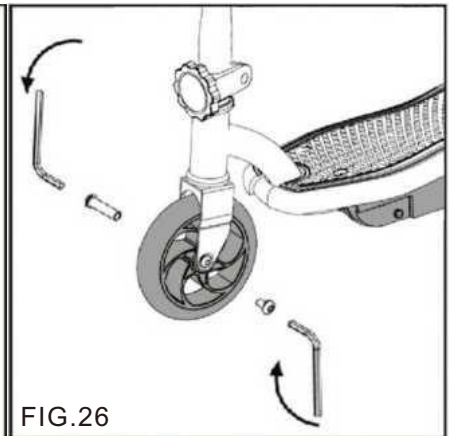
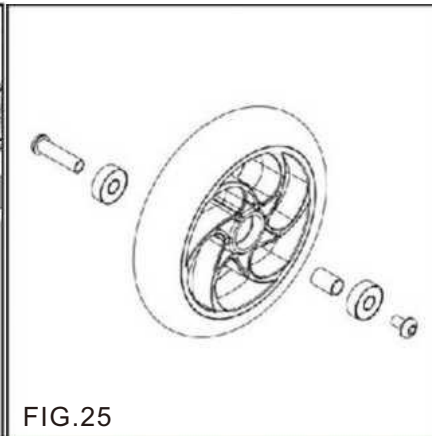
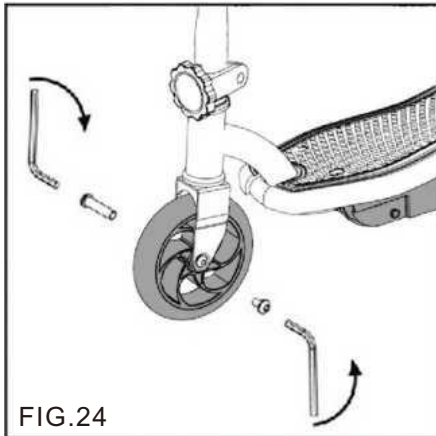

1. Using two 5mm hex wrenches, loosen and remove the front axle by turning the keys to the left.

2. Reinstall the spare wheel, verifying the order to ensure the location of all components

3. Reinstall the parts and tighten clockwise with a 5mm hex wrench.

Remove the footplate

Tools required: Phillips screwdriver.

The footplate (platform) is removable to gain access to the batteries. Remove the four deck screws with a Phillips screwdriver, then lift the platform. Reverse the procedure to replace.



Drive belt adjustment and replacement

Regularly adjusting the drive belt is required. The belt will become loose after hours of use. When this happens, the belt will make a popping sound while accelerating – you must tighten the drive belt immediately. To tighten the belt, slightly loosen the rear axle nuts and rotate the belt adjuster discs equally. Tighten axle nuts and recheck belt tension.

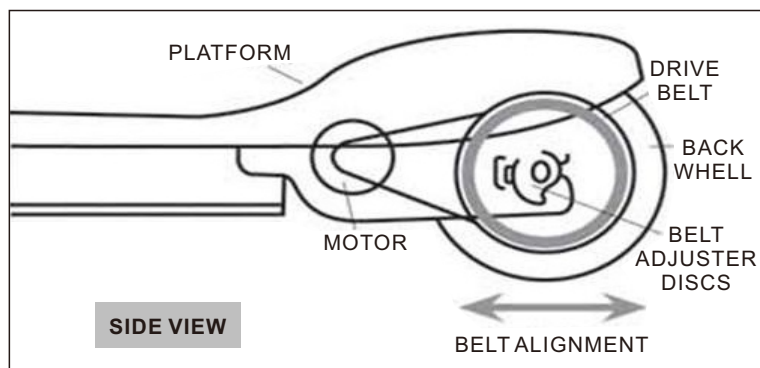

Drive belt alignment

- If the drive belt comes off or rubs against the scooter frame, the belt might not be properly aligned.
- To realign, place the scooter upside down on a sturdy surface, then determine the direction of belt movement.
- You need to slightly move the rear wheel left or right to realign. To do this, slightly loose the axle nuts and rotate the belt adjuster discs.
- Tighten axle nuts, then check alignment by powering the scooter. Recheck the alignment after riding – readjust if necessary.

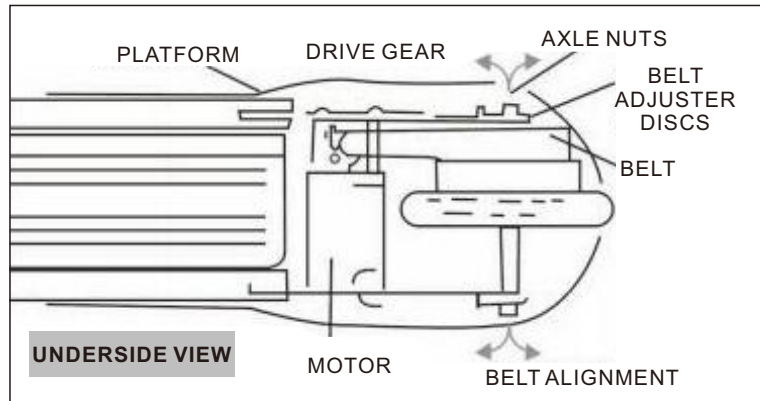

Care and disposal of the battery

Do not store the battery in temperatures above 70 °F (21 °C) or below 32 °F (0 °C).



THIS SCOOTER CONTAINS LEAD-ACID SEALED BATTERIES TO BE RECYCLED IN ACCORDANCE WITH ITS LOCAL AND STATE LAWS. PLEASE READ CAREFULLY AND UNDERSTAND THE INSTRUCTIONS FOR YOUR DISPOSAL.

Disposal: This product contains sealed lead-acid batteries that must be disposed of or recycled in an environmentally sound manner. Do not dispose of batteries with household waste. Do not dispose of batteries in a fire – they may leak or explode. The incineration, land filling or the mixing of lead-acid batteries with household waste is prohibited by law in most areas. Return used batteries to local, approved battery recycler or a local seller of automotives.



WARNING: Do not mix old and new batteries. Do not mix alkaline, standard (carbon zinc) or rechargeable (nickel-cadmium) batteries.

Do not store the battery in temperatures above 70 °F (21 °C) or below 32 °F (0 °C).

Charger

Only use the supplied battery charger. Place the charging port into the scooter battery case before plugging into a socket. If the charger is damaged, stop using immediately and replace it.

Wheel

Wheels and components are subject to normal wear and tear. It is the responsibility of the customer to regularly check the wheels for wear and to adjust and replace the components as necessary.

Troubleshooting

Issue	Possible Cause	Solution
The scooter doesn't work.	The battery is not fully charged.	Fully charge the battery. First charge should be eight hours, then up to six hours for every other charge.
	The cables or connectors are loose or disconnected.	Open the footplate to check if the cables are connected with the controller.
	The battery is damaged.	Change the battery. It is recommended to charge the battery frequently every week. The battery can get damaged if it is not charged for long periods.
	The Speed button is broken by crash or violent pull.	Change the speed button.
	The controller is broken because of an overload or overcurrent.	Change the controller.
	The motor is broken because of an overload or overcurrent.	Change the motor.
The Scooter running time is short.	The battery is not fully charged.	Fully charge the battery. First charge should be eight hours, then up to six hours for every other charge.
The scooter suddenly stops working.	<p>The reset button (fuse) has tripped.</p> <p>It is on the left side of the battery case; it will automatically shut off if the motor has overloaded. Excessive overloading (steep slope or too much weight) could cause the motor to overheat and trip the switch.</p>	<p>Press the reset button and restart the scooter.</p> <p>Check all connectors and cables to ensure they are connected and adjusted.</p>
The scooter runs slowly	The Brakes are not set correctly.	Refer to the brake adjustment instructions.
	The scooter has overloaded.	Be sure not to overload the scooter with more than 110 lbs (50kg) – the maximum weight limit. Do not ride on steep slopes or tow objects with the scooter. Avoid overloading the scooter, as the batteries and components used will wear out.
	Not riding on a suitable surface.	Only use the scooter on solid, flat and dry surfaces, such as pavements.

The scooter cannot be charged	The Charger is broken.	Change the charger.
	The Battery is damaged.	Change the battery. It is recommended to charge the battery frequently every week. The battery can get damaged if it is not charged for long periods.
	The reset button (fuse) has tripped. It is on the left side of the battery case; it will automatically shut off if the motor has overloaded. Excessive overloading (steep slope or too much weight) could cause the motor to overheat and trip the switch.	Press the reset button and restart the scooter. Check all connectors and cables to ensure they are connected and adjusted.
	The charging port has an excessive current or a short circuit.	Change to a new charging port.

Important Cautions

BATTERY CARE

1. Store the scooter and charge batteries at a temperature between 10-35°C. The higher the temperature, the faster the batteries will self-discharge. Always try to keep your batteries charged. Inspect batteries occasionally, ensuring the terminals are clean and connections are tight.
2. Handle the batteries and charger with care. Do not overcharge.
3. We suggest that you purchase additional batteries for extra power requirements.
4. It is suggested to place the charger port into the battery case, ensuring the pin of the charger is placed first before plugging into a socket.

RESET BUTTON

The reset button (fuse) has tripped.

It is on the left side of the battery case; it will automatically shut off if the motor has overloaded. Excessive overloading (steep slope or too much weight) could cause the motor to overheat and trip the switch.

Thank you for reading this manual!

Remember to always take caution and ride safely!

If you have any questions, please contact our customer care center.

Our contact details are below:

 0044-800-240-4004

 enquiries@mhstar.co.uk

IMPORTER ADDRESS:

MH STAR UK LTD

Unit 27, Perivale Park,

Horsenden lane South

Perivale, UB6 7RH

MADE IN CHINA

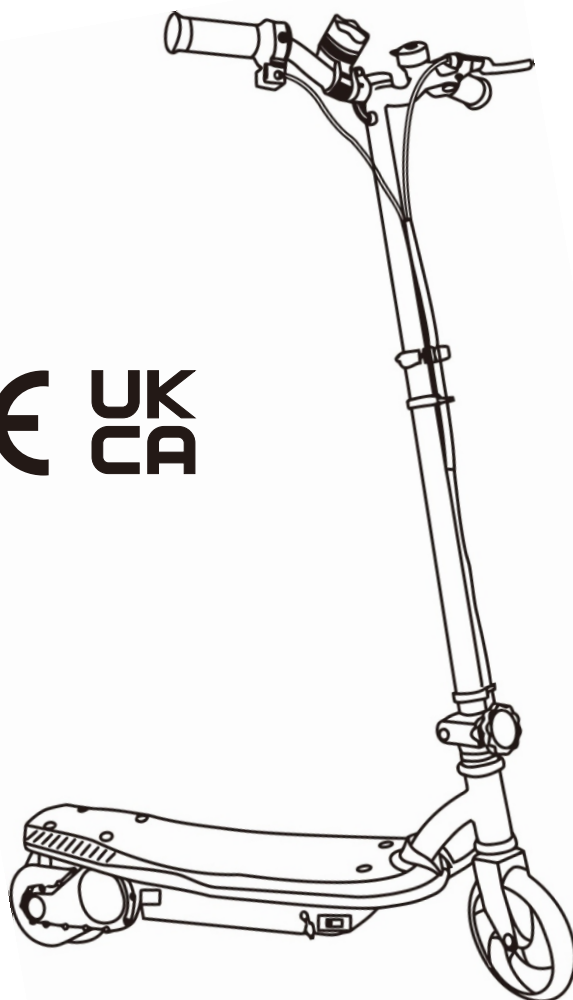

TROTTINETTE ÉLECTRIQUE

REMARQUE: Les illustrations contenues dans le manuel sont données à titre indicatif uniquement - elles peuvent ne pas refléter le produit lui-même. Les spécifications peuvent être modifiées sans préavis.

AVERTISSEMENT:

- * Déconseillé aux enfants de moins de 7 ans
- * Convient aux enfants de 7 à 14 ans, Poids maximum: 50 kg.
- * TOUJOURS ÉTEINDRE LA TROTTINETTE APRÈS UTILISATION.

IMPORTANT : A LIRE ATTENTIVEMENT ET À CONSERVER POUR CONSULTATION ULTÉRIEURE

Table des matières

Consignes de Sécurité -----	21
Avant de Commencer -----	23
Assemblage -----	24
Ajustements et Fonctionnement -----	25
Entretien de l'équipement -----	27
Avant Assemblage -----	27
Réparation et Maintenance -----	28
Dépannage -----	35

CONSIGNES DE SÉCURITÉ



AVERTISSEMENT: Le manque de bon sens et le non-respect des consignes de sécurité augmentent le risque de blessures graves. Faites preuve d'une prudence suffisante et d'une attention soutenue pour une utilisation sûre.

NE PAS EXCÉDER LA LIMITE DE POIDS DE 50 KG. Cela inclut les bagages, sacs à dos et autres articles pouvant être transportés. Le dépassement de la limite de poids pourrait blesser le cycliste et endommager le produit.

Ce manuel contient des consignes de sécurité très importantes. Il est de votre responsabilité de lire attentivement ces instructions et de vous assurer que tous les conducteurs aient connaissance de tous les avertissements, mises en garde, instructions et problèmes de sécurité et que tous les conducteurs soient capables d'utiliser cette trottinette de manière sûre et responsable.

DÉCONSEILLÉ AUX CONDUCTEURS DE MOINS DE 7 ANS. Tout conducteur qui ne peut pas s'installer aisément sur la trottinette ne doit pas essayer de l'utiliser. La décision d'un parent de permettre à son enfant d'utiliser la trottinette doit être motivée par la maturité, les compétences et la capacité de l'enfant à suivre ces règles.

Le moteur et les freins de cette trottinette peuvent devenir très chauds, ne les touchez pas pendant ou immédiatement après l'utilisation.

Gardez cette trottinette hors de portée des jeunes enfants. Ce produit est destiné à être utilisé uniquement par une personne qui, au minimum, est parfaitement à l'aise lorsqu'elle conduit.

Renseignez-vous et respectez les lois ou règlements locaux qui peuvent affecter l'endroit où les trottinettes électriques peuvent être utilisés.

Conduisez toujours avec prudence. Évitez les obstacles et les surfaces glissantes - cela pourrait causer une perte d'équilibre pour vous-même ou pour la trottinette, et entraîner des dommages matériels ou corporels. Respectez les droits et la propriété des autres.

N'utilisez pas la commande de vitesse à moins de vous trouver dans un environnement extérieur sûr, exempt d'objets et de zones encombrées.

AVERTISSEMENT!

- Toujours tenir le guidon à deux mains.
- Une seule personne à la fois doit conduire la trottinette.
- Ne jamais conduire à proximité de marches, d'eau ou de piscines.
- Garder les doigts et autres parties du corps éloignés de la courroie, du moteur, du système de direction, des volants et de toutes les autres pièces mobiles.
- Ne jamais se servir d'un téléphone portable ou d'un casque d'écoute pendant la conduite.
- Ne jamais tracter la trottinette vers un autre véhicule ou tirer quelqu'un ou quelque chose avec.
- Ne jamais immerger la trottinette dans l'eau – les composants électriques et de transmission risqueraient d'être endommagés.
- N'utiliser le Trottinette que sur des surfaces plates et sèches, comme les trottoirs. Ne pas conduire dans des endroits où il y a du sable, des feuilles, de la boue, de la glace, des pierres ou du gravier - cela pourrait affecter la traction et faire perdre le contrôle au conducteur.
- Ne pas conduire la nuit ou dans des zones à visibilité limitée.
- Ne pas conduire la trottinette sous l'influence de drogues et/ou d'alcool.
- Ne pas conduire la trottinette lorsque vous êtes agité ou endormi.
- Ne pas effectuer de virages brusques, surtout à grande vitesse.

- Ne pas garder d'objets dans les bras en conduisant la trottinette.
- Ne pas conduire dans des endroits fermés, sur des tapis ou autres sols qui pourraient être endommagés.
- Avant de conduire, effectuez les contrôles suivants :
 - Vérifiez que le système de freinage fonctionne correctement.
 - Tous les composants sont correctement fixés et fonctionnent conformément aux spécifications du fabricant.
 - Les composants doivent être entretenus et réparés avec des pièces de rechange autorisées par le fabricant. Toute réparation ou entretien doit être effectué par le fabricant, son agent de service ou des personnes de qualification similaire.

Utilisation du Chargeur

Le chargeur doit être examiné régulièrement pour vérifier que la prise, le couvercle et les autres pièces ne sont pas endommagés. Si vous constatez des dommages, ne chargez pas la trottinette tant que le chargeur n'a pas été réparé ou remplacé.

- N'utiliser que le chargeur recommandé par le fournisseur.
- Faire preuve de prudence lors du chargement.
- Le chargeur doit être manipulé par un adulte.
- Ne jamais utiliser le chargeur à proximité de matériaux inflammables ou de liquides.
- Débrancher le chargeur et le déconnecter la trottinette lorsqu'il n'est pas utilisé.
- Ne jamais dépasser le temps de charge recommandé.
- Toujours débrancher le chargeur avant de laver ou de nettoyer cette trottinette.

LE NON-RESPECT DES AVERTISSEMENTS CI-DESSUS AUGMENTE LE RISQUE DE BLESSURES GRAVES. POUR UNE CONDUITE SÛRE, UTILISER LA TROTINETTE AVEC LA PRUDENCE ET L'ATTENTION NÉCESSAIRES. TOUJOURS PORTER DES ÉQUIPEMENTS DE PROTECTION.

IMPORTANT

Pour vous assurer que vous ne surchargez pas la batterie, veuillez respecter les temps de charge recommandés. Une surcharge de la batterie ne signifie pas une plus longue durée de fonctionnement - elle peut endommager la batterie et réduire sa durée de vie.



Vidéo d'assemblage, veuillez scanner le code QR.

Avant de Commencer

⚠️ AVERTISSEMENT: Retirez tous les emballages et les articles de la boîte. Assurez-vous que le courant est coupé avant d'assembler la trottinette.

Durée Estimée de l'Assemblage

- Prévoir jusqu'à 25 minutes pour l'assemblage, sans compter le temps de charge initial.
- Charger la trottinette pour la première fois pendant un temps maximum de huit heures.



Outils inclus:

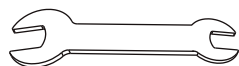

1 clé de 8mm / 10mm : pour serrer la vis du frein arrière.
1 clé de 13mm / 15mm : pour serrer les vis de la roue arrière ou pour assembler la selle.



Clé hexagonale de 2 x 5 mm : pour monter la roue avant.
1 clé hexagonale de 2,5 mm : pour serrer la vis de l'accélérateur.
1 clé hexagonale de 4 mm : uniquement pour le modèle dont les couvercles en plastique de la courroie et du moteur doivent être retirés.



1 x tournevis Phillips

Assemblage

Montage du Guidon, de la Barre en T et du Tube avant

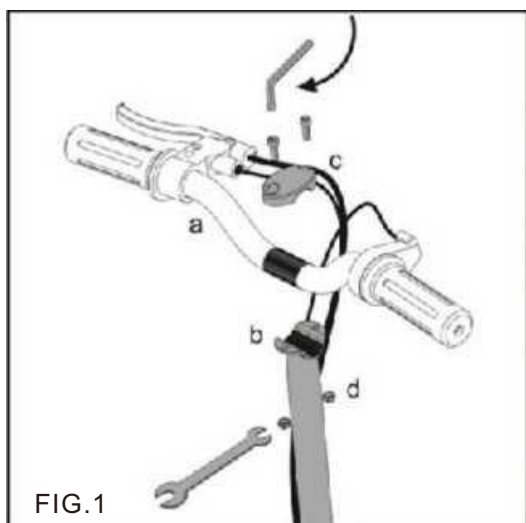

1. Alignez la grille (a) sur le serrage du tube du guidon (b). Fixez le serrage du guidon et la visserie (c et d), puis serrez fermement, à l'aide d'une clé hexagonale de 5 mm et d'une clé de 10 mm.

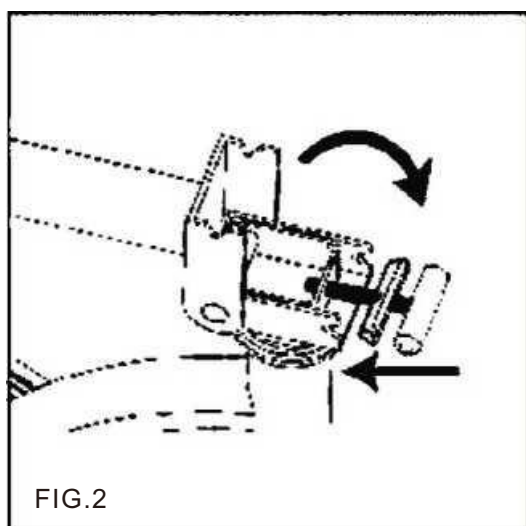

2. Comme indiqué sur la photo, la fourche avant est alignée avec la lame d'acier.

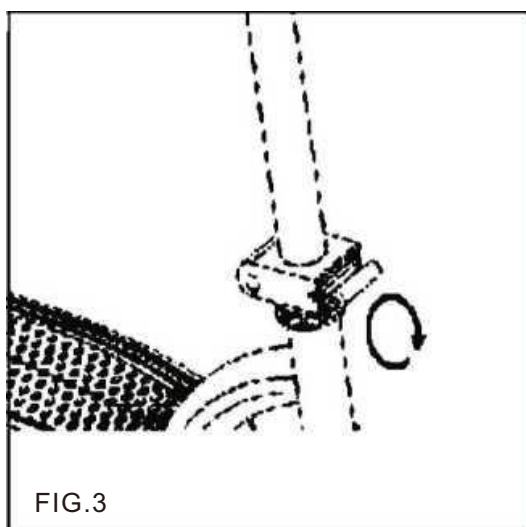

3. Ajustez le triangle dans le support avant, tournez-le en forme de spirale et fixez-le. Le Trottelette se déplie et se replie grâce à ce mécanisme.

Ajustements et Fonctionnement

Interrupteur d'alimentation

L'interrupteur d'alimentation se trouve sur le côté droit du repose-pieds de la trottinette. Pour allumer la trottinette, appuyez sur l'interrupteur - le moteur et les roues arrière font avancer la trottinette. Appuyez à nouveau pour éteindre la trottinette. Il est conseillé d'éteindre la trottinette lorsqu'il est en charge.

Bouton de vitesse

Le bouton de vitesse se trouve à droite du guidon – servez-vous de quatre doigts pour appuyer.

Frein

Le levier de frein est à gauche du guidon, il immobilise la roue arrière. Appuyez sur le levier de frein avec quatre doigts, en veillant à ce que le pouce soit placé sur le guidon. C'est un frein à friction, plus vous appuyez sur le levier, plus la pression sur la roue arrière sera forte. Ce frein est équipé d'un micro dispositif qui désactive simultanément la puissance du moteur.

Autonomie et Vitesse

Une trottinette entièrement chargée peut atteindre une vitesse d'environ 12km/h sur un terrain plat avec un conducteur de 50kg. L'autonomie est d'environ 8-10 km (jusqu'à 25-30 minutes) dans des conditions idéales. Veuillez noter que ces chiffres ne sont que des estimations et peuvent varier.

Écrous de Réglage de la Direction

Vérifiez régulièrement que la barre de direction n'est pas desserrée. Réglez le serrage en tournant l'écrou rond dans le sens des aiguilles d'une montre et en bloquant l'écrou hexagonal.

Recharge

À l'expédition, les batteries sont entièrement chargées. Il est recommandé de les recharger après chaque utilisation. Pour prolonger la durée de vie des batteries, évitez de les vider complètement avant qu'elles ne soient rechargées. Lorsque la trottinette commence à ralentir sur un terrain plat, il est temps de le recharger. Ne tardez pas à recharger votre Trottinette.

Procédure de Recharge

- Repérez la prise de charge sous la trottinette, puis branchez le chargeur dans le port.
- Branchez le chargeur dans une prise électrique standard de 100-240Volts (fig.4). La température de chargement est comprise entre 10 et 35°C.
- Lorsque la batterie est complètement chargée, une lumière verte apparaît sur le chargeur.
- Débranchez la prise et la trottinette. Assurez-vous que le bouchon est placé sur le port.

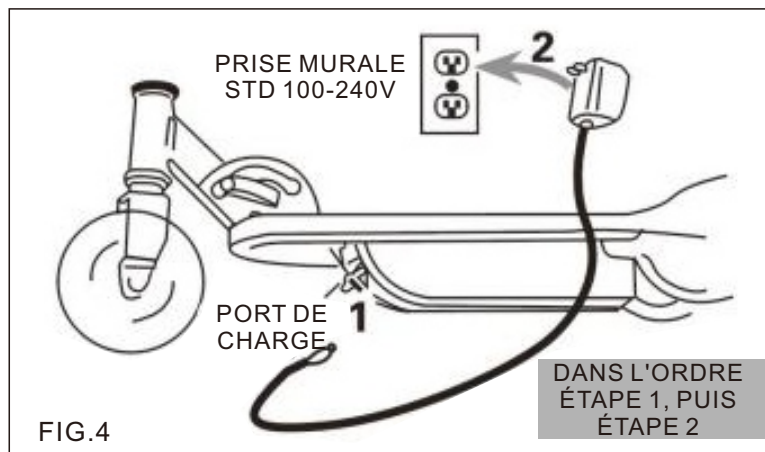

Utilisation du Trottinette

- Portez toujours un casque homologué, des lunettes de protection, des chaussures et des genouillères et coudières.
- Assurez-vous que la voie est libre avant de rouler.
- Saisissez fermement le guidon des deux mains et placez un pied sur la plate-forme.
- Poussez avec l'autre jambe comme sur n'importe quel autre Trottinette à pieds. En même temps, appuyez sur le bouton de vitesse situé sur le côté droit du guidon pour démarrer le moteur.
- Vous sentirez la puissance du moteur lorsque vous commencerez à soulever l'autre jambe du sol.
- Pour ralentir ou vous arrêter, appuyez sur le frein situé sur le côté gauche du barreau.
- Au fur et à mesure que vous vous sentirez plus à l'aise avec la trottinette, vous combinerez l'utilisation du frein et de la puissance pour un fonctionnement optimal.
- Veillez à recharger les batteries après utilisation.

Chargement de la Batterie

⚠ AVERTISSEMENT: La batterie doit être complètement chargée avant la conduite.

Composants requis: Chargeur

- La durée de charge initiale de la batterie est de huit heures, puis de six heures pour toutes les autres fois.
- Lorsque la trottinette n'est pas utilisée régulièrement, les batteries doivent être chargées tous les mois pour un rendement optimal.

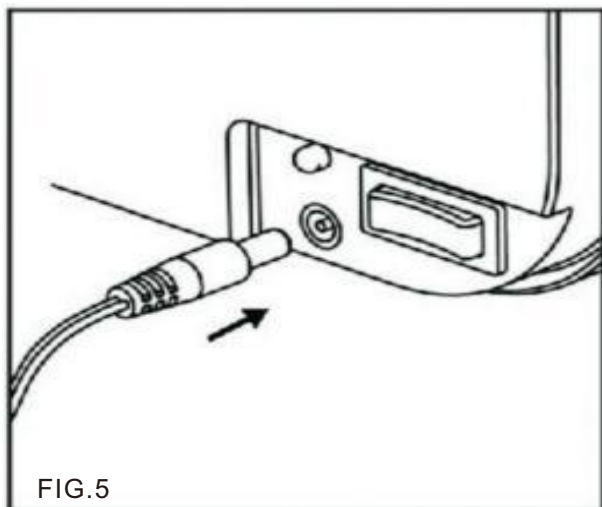

1. Assurez-vous que l'appareil est hors tension avant de brancher le chargeur. Insérez le chargeur dans le port, qui se trouve sur le côté droit du boîtier de la batterie.

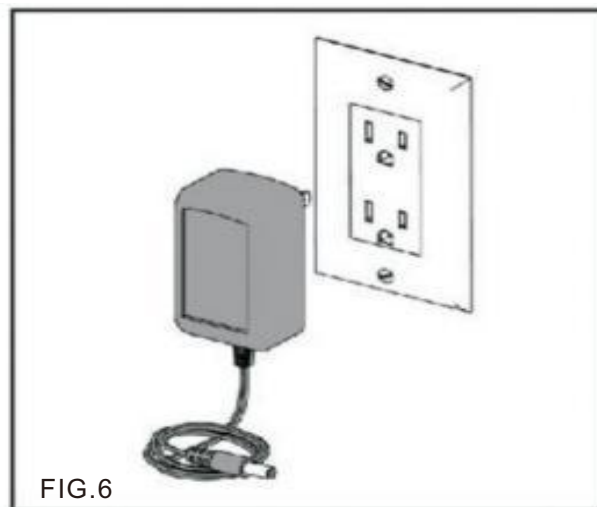

2. Branchez le chargeur sur une prise murale. Le voyant du boîtier du chargeur s'allume.

Le voyant rouge indique que la batterie est en cours de chargement.

Le voyant vert indique que la batterie est entièrement chargée.

⚠ AVERTISSEMENT: Pour la première fois, n'utilisez pas l'appareil avant que la batterie n'ait été chargée pendant au moins huit heures.

Si vous ne suivez pas ces instructions, vous risquez d'endommager le produit et d'annuler la garantie.

Remarque: les batteries doivent être rechargées au moins une fois par mois, même lorsque la trottinette n'est pas utilisée. Le non-respect de cette consigne peut entraîner l'endommagement des batteries.

Entretien de l'équipement

Freins

Assurez-vous que les freins fonctionnent correctement. Lorsque vous appuyez sur le levier, le frein doit fournir une action de freinage positive. Lorsque vous appliquez le frein avec le régulateur de vitesse activé, le commutateur de frein doit arrêter le moteur. Assurez-vous que les freins ne patinent pas.

Cadre, fourche et guidon

Vérifiez l'absence de fissures ou de connexions cassées. Bien qu'il soit rare que les cadres se brisent, il est possible qu'une conduite agressive fasse percuter le cadre par une bordure ou un mur et le brise. Assurez-vous que la trottinette est inspectée régulièrement.

Roues

Vérifiez régulièrement que les roues ne présentent pas d'usure excessive.

Équipement de sécurité

Portez toujours les vêtements appropriés, comme un casque de sécurité homologué et des protections pour les coudes et les genoux. Portez toujours des chaussures de sport (baskets à lacets hauts et semelles en caoutchouc). Ne roulez jamais pieds nus ou avec des sandales - gardez toujours les lacets attachés.

Batterie

Assurez-vous que l'appareil est éteint lorsqu'il n'est pas utilisé. Ne stockez jamais le produit à des températures négatives. Si elle est gelée, la batterie sera définitivement endommagée.

Avant Assemblage

Avant de conduire votre trottinette, procédez toujours aux vérifications suivantes:

- Casque de sécurité (peut être légalement requis par la loi ou la réglementation locale dans votre région).
- Coudières et genouillères.
- Chemise à manches longues et pantalon long.
- Gants.
- Des chaussures de sport à lacets hauts et à semelles lisses. Ne roulez jamais pieds nus ou avec des sandales. Assurez-vous que les lacets sont toujours attachés.

Freins

Vérifiez le bon fonctionnement des freins. Lorsque vous serrez le levier de frein, la roue arrière doit pouvoir être réduite / arrêtée sans effort excessif. Lorsque vous appliquez le frein avec le bouton de vitesse, le moteur doit s'arrêter. Assurez-vous que les freins ne dérapent pas lorsque le levier n'est pas serré. Ne conduisez pas la trottinette si les freins ne fonctionnent pas correctement.

Bouton de vitesse

Lorsque le moteur est allumé, la Trottinette avance lorsque vous appuyez sur le bouton de vitesse - assurez-vous que vous vous trouvez dans un espace extérieur ouvert et sûr. Gardez les deux mains sur le guidon.

Roues

Inspectez les roues pour détecter une usure excessive et remplacez-les si nécessaire.

Cadre, fourche et composants

Inspectez toujours la trottinette avant de la conduire, en vérifiant qu'il n'y a pas de fissures, d'usure, de composants cassés ou desserrés qui doivent être réparés ou remplacés.

⚠ AVERTISSEMENT: Roulez toujours dans un endroit extérieur dégagé, sans obstacles. N'appuyez jamais sur l'accélérateur sans être correctement équilibré sur la trottinette, et en vous assurant que les deux mains tiennent fermement le guidon.

Réparation et Maintenance

⚠ AVERTISSEMENT: Avant toute opération d'entretien, assurez-vous que l'appareil est hors tension.

Réglage des freins : Outils requis : Clé de 10 mm

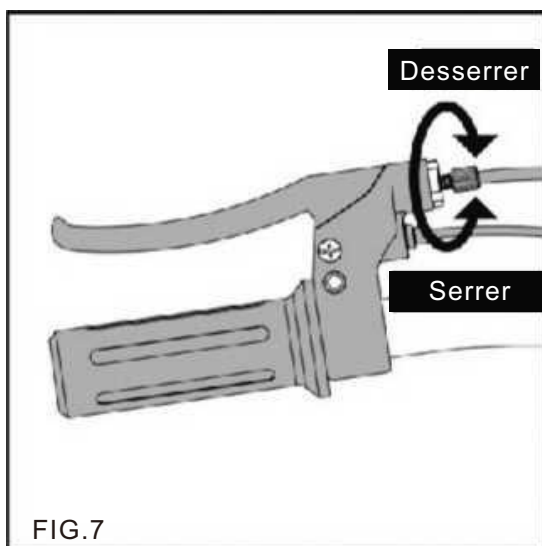

1. Pour régler le câble de frein, tournez le tambour de réglage sur le levier dans le sens des aiguilles d'une montre (pour le desserrer) ou dans le sens inverse (pour le serrer). Réglez le tambour par petits incréments jusqu'au réglage souhaité. Si le frein nécessite encore un réglage, passez à l'étape suivante.

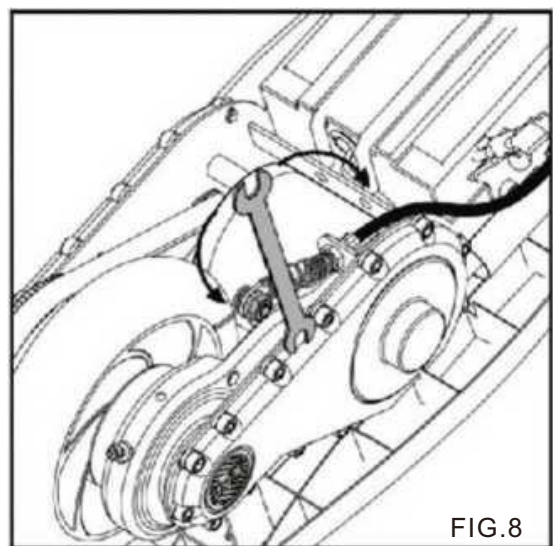

2. Si le câble de frein est encore trop tendu, utilisez une clé de 10 mm pour serrer le câble de frein afin d'obtenir un réglage supplémentaire sur le câble. Assurez-vous que l'écrou de 10 mm est bien serré après le réglage.

⚠ AVERTISSEMENT: Entraînez-vous à utiliser le frein dans une zone ouverte sans obstacles, afin de vous familiariser avec son fonctionnement et de pouvoir effectuer des arrêts en douceur et contrôlés.

Remplacement de la courroie et de la roue arrière

Outils nécessaires : Clé hexagonale de 4 mm, clé hexagonale de 5 mm, clé de 13 mm, clé de 10 mm et un tournevis Phillips.

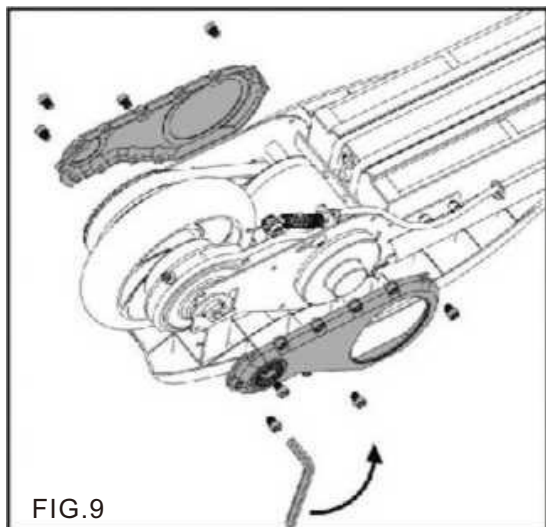

FIG.9

1. À l'aide d'une clé hexagonale de 4 mm, retirez les quatre boulons du cache de l'essieu arrière des deux côtés du Trottinette. (Seulement pour les Trottinettes avec un couvre-essieu).

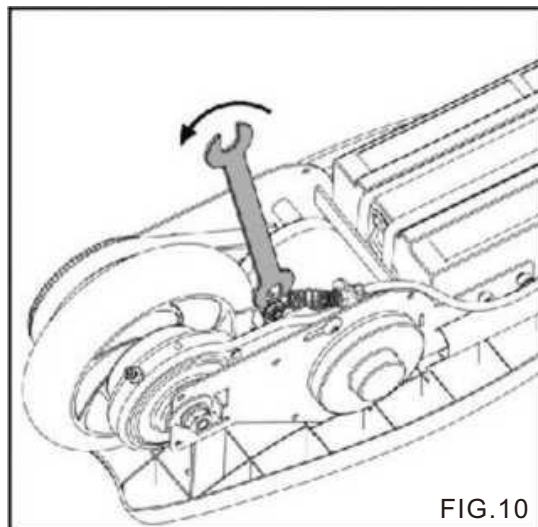

FIG.10

2. Desserrez l'écrou de l'étrier du câble de frein avec une clé de 10mm.

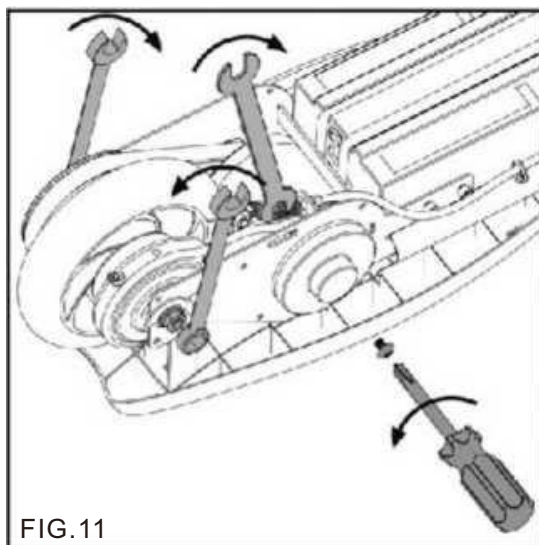

FIG.11

3. Retirez le bras de frein à l'aide d'un tournevis cruciforme et d'une clé de 8 mm. À l'aide de deux clés de 13 mm, desserrez les écrous de roue de l'essieu arrière et les rondelles de réglage et faites glisser la sangle hors de la poulie de la roue arrière. Tirez la roue vers l'arrière du cadre.

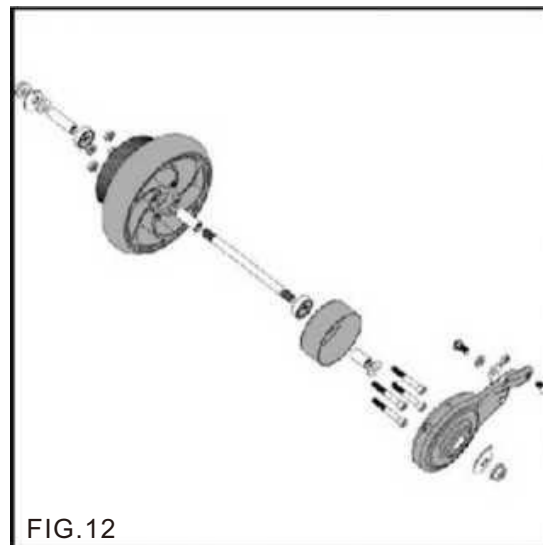

FIG.12

4. Notez l'emplacement de tous les éléments de la roue arrière et veillez à les réinstaller correctement.

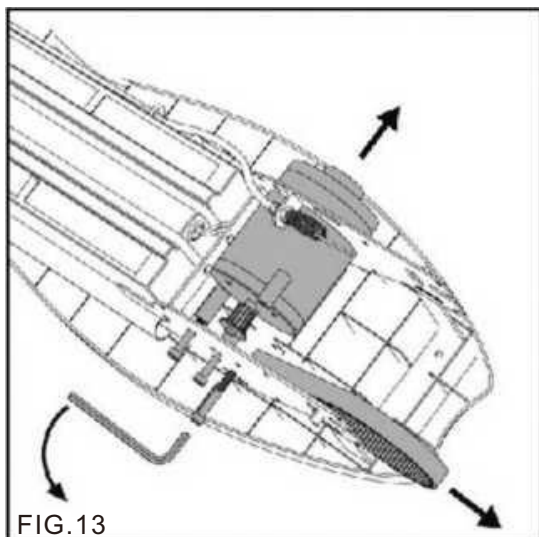

FIG. 13

5. Si vous remplacez la courroie, retirez les boulons du moteur avec une clé hexagonale de 5 mm. Faites glisser le moteur légèrement hors du cadre, de sorte qu'il y ait suffisamment d'espace pour retirer/remplacer la courroie dans l'engrenage. Remettez les entretoises en place et resserrez

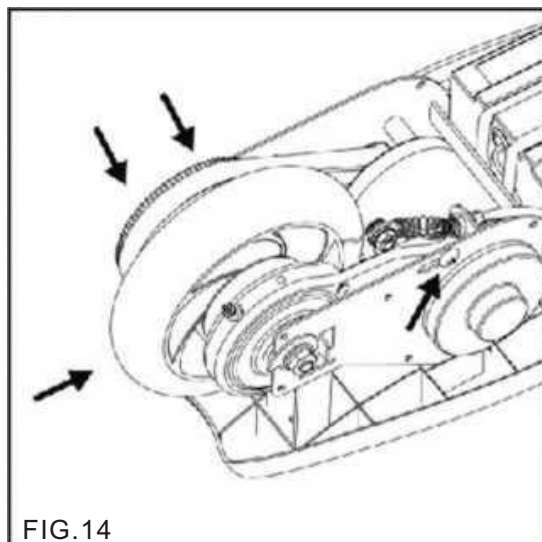

FIG. 14

6. Installez la roue de secours dans le cadre et faites glisser la courroie de nouveau sur la poulie. Ne serrez pas encore les écrous de l'essieu. Installez l'équipement de freinage à levier - ne l'ajustez pas encore.

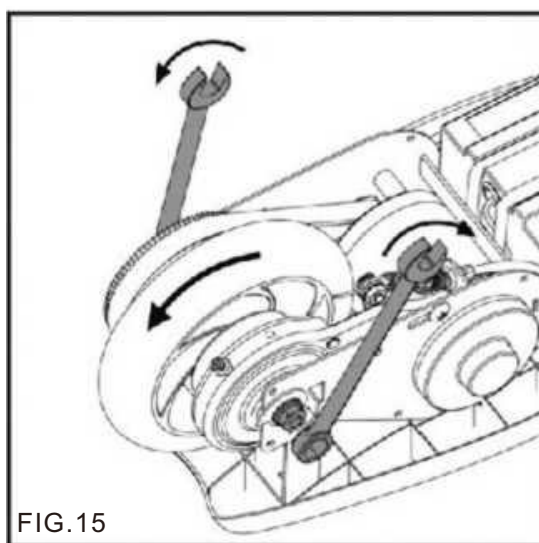

FIG. 15

7. Assurez-vous que les rondelles de réglage sont correctement positionnées contre le cadre. Après avoir serré les écrous de l'essieu à l'aide d'une clé de 13 mm, vérifiez l'alignement des roues et la bande de roulement de la courroie en faisant tourner la roue à la main dans le sens opposé. Vous devrez peut-être ajuster les rondelles pour aligner la courroie. Reportez-vous aux instructions de la page 10 pour serrer la courroie.

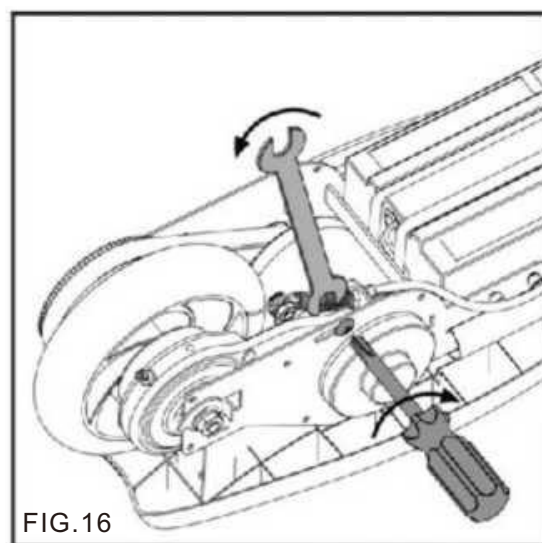

FIG. 16

8. Resserrez le boulon du bras de frein à l'aide d'un tournevis Phillips et d'une clé de 8 mm.

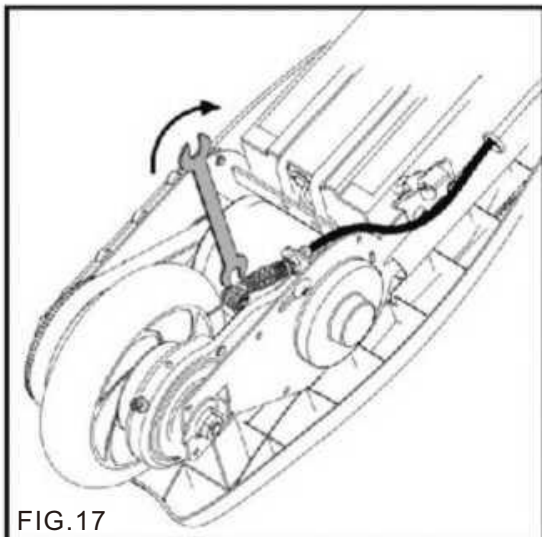

FIG.17

9. Resserrez légèrement l'écrou du câble de frein avec une clé de 10 mm. Reportez-vous à la page 7 pour un réglage correct.

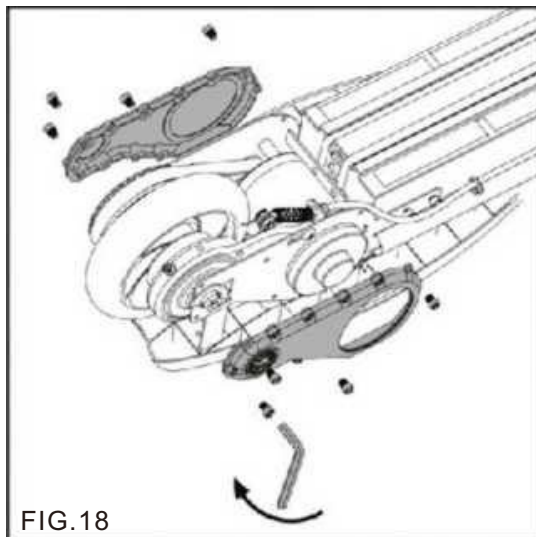

FIG.18

10. Réinstallez les couvercles latéraux à l'aide d'une clé Allen de 4 mm.

Réglage de la Sangle

Outils nécessaires : Une clé hexagonale de 4 mm, deux clés de 13 mm, une clé de 10 mm et un tournevis Phillips.

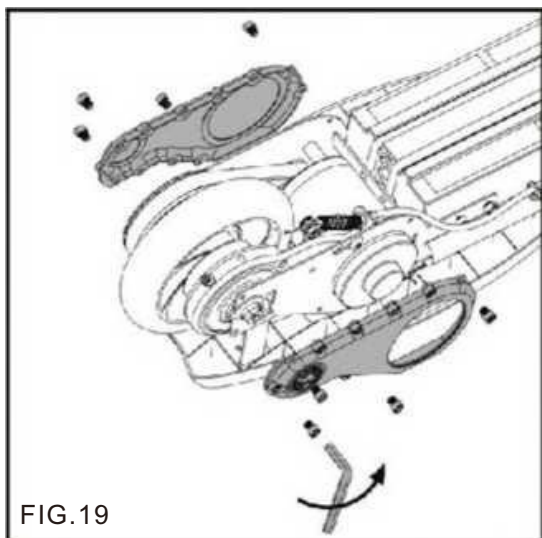

FIG.19

1. À l'aide d'une clé hexagonale de 4 mm, retirez les trois vis du couvercle de protection des deux côtés de la trottinette.

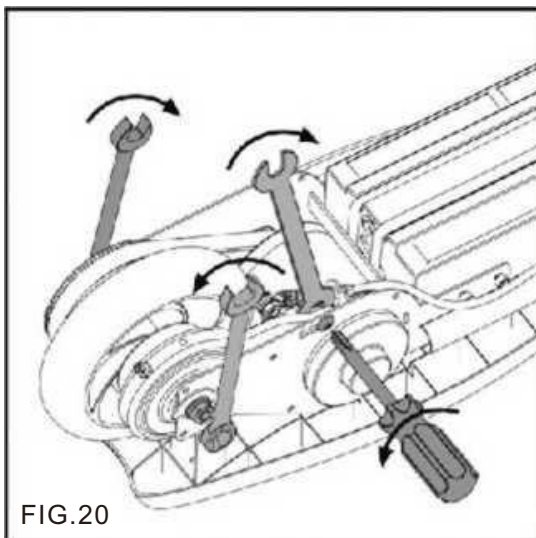

FIG.20

2. Desserrez le bras de frein à l'aide d'un tournevis cruciforme et d'une clé de 8 mm. À l'aide de deux clés de 13 mm, desserrez les écrous de roue sur l'essieu arrière.

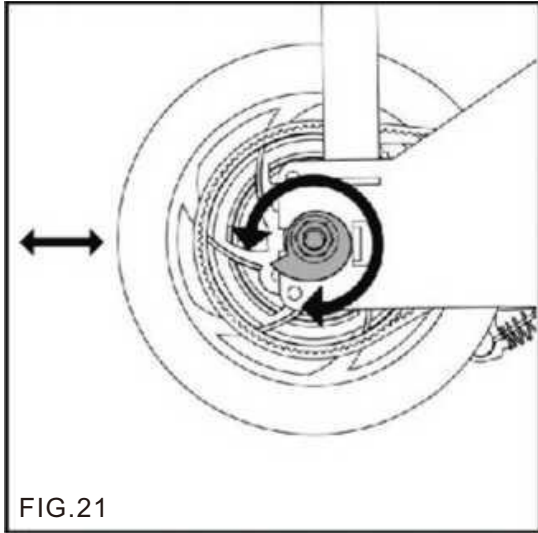

FIG.21

3. Tournez les rondelles de réglage contre le cadre pour augmenter ou diminuer la tension de la courroie. La tension recommandée pour la courroie est basée sur la possibilité de plier la courroie d'environ 90 degrés.

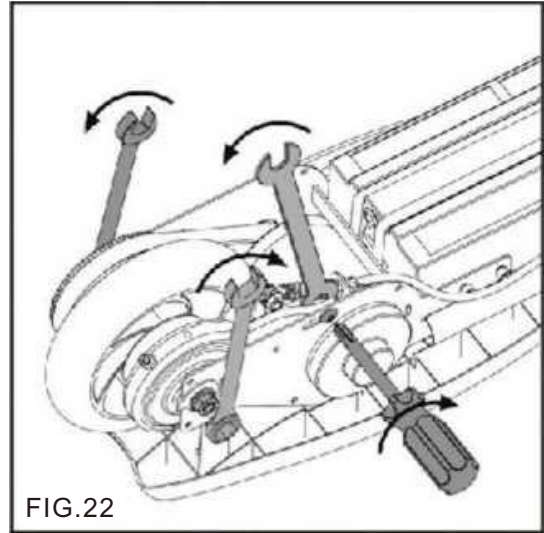

FIG.22

4. Assurez-vous que la roue est alignée dans le cadre et serrez les deux écrous de l'essieu avec une clé de 13 mm. Resserrez le bras de frein à l'aide d'un tournevis cruciforme et d'une clé de 8 mm.

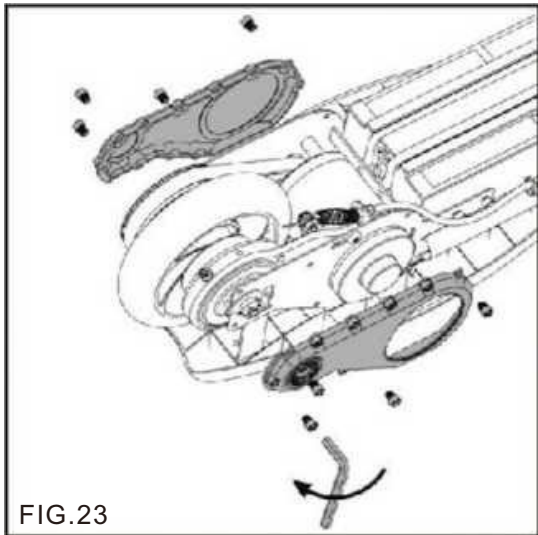
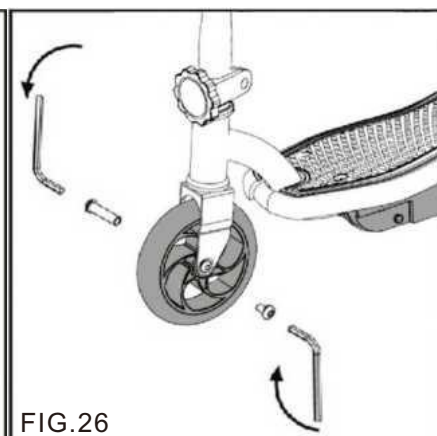
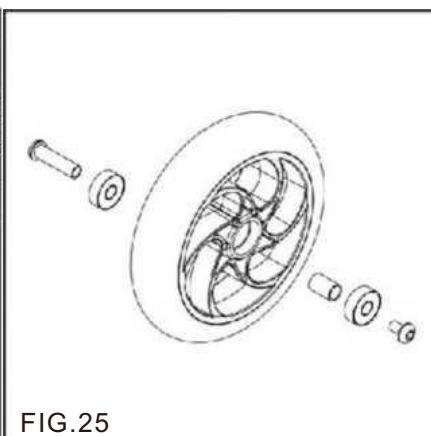
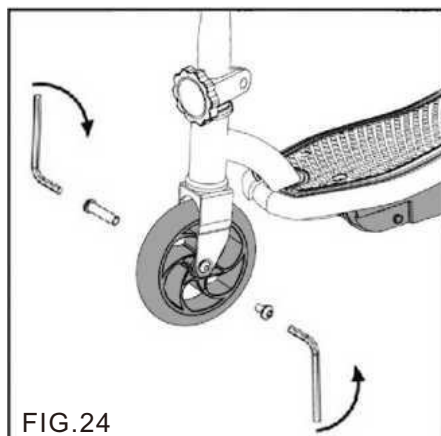

FIG.23

5. Réinstallez les couvercles latéraux à l'aide d'une clé Allen de 4 mm. Ne serrez pas trop les vis.

Remplacement de la Roue Avant

Outils nécessaires : Deux clés hexagonales de 5 mm.



1. À l'aide de deux clés hexagonales de 5 mm, desserrez et déposez l'essieu avant en tournant les clés vers la gauche.

2. Réinstallez la roue de secours en respectant l'ordre pour garantir l'emplacement de tous les composants.

3. Réinstallez les pièces et serrez-les dans le sens des aiguilles d'une montre avec une clé hexagonale de 5 mm.

Retrait du repose-pieds

Outils nécessaires : Tournevis cruciforme.

Le repose-pied (plateforme) est amovible pour accéder aux batteries. Retirez les quatre vis du plateau à l'aide d'un tournevis Phillips, puis soulevez le plateau. Inversez la procédure pour la remettre en place.



Réglage et remplacement de la courroie d'entraînement

Il est nécessaire de régler régulièrement la courroie d'entraînement. La courroie se détend après plusieurs heures d'utilisation. Lorsque cela se produit, la courroie émet un bruit sec en accélérant - vous devez resserrer la courroie de transmission immédiatement. Pour tendre la courroie, desserrez légèrement les écrous de l'essieu arrière proche et faites tourner les disques de réglage de la courroie de manière égale. Resserrez les écrous de l'essieu et vérifiez à nouveau la tension de la courroie.

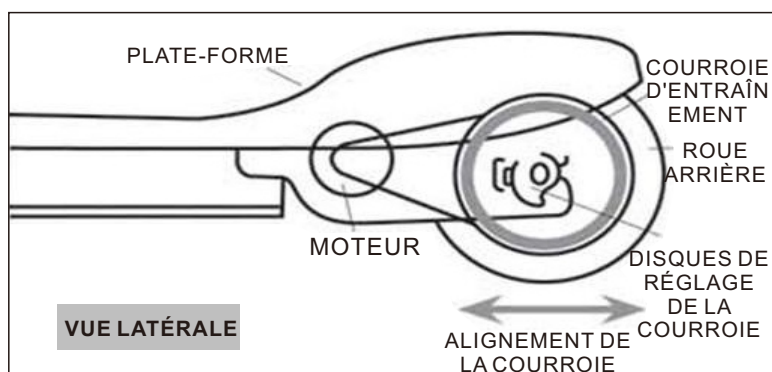

Alignement de la courroie de transmission

- Si la courroie de transmission se détache ou frotte contre le cadre de la trottinette, elle n'est peut-être pas correctement alignée.
- Pour la réaligner, placez le Trottinette à l'envers sur une surface solide, puis déterminez le sens de déplacement de la courroie.
- Vous devez déplacer légèrement la roue arrière vers la gauche ou la droite pour réaligner la courroie. Pour ce faire, desserrez légèrement les écrous de l'essieu et faites tourner les disques de réglage de la courroie.
- Serrez les écrous de l'essieu, puis vérifiez l'alignement en mettant la trottinette sous tension. Vérifiez à nouveau l'alignement en roulant - réajustez si nécessaire.

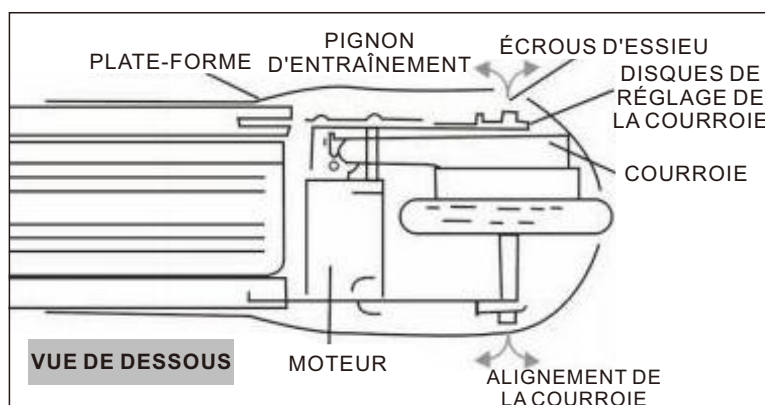

Entretien et recyclage de la batterie

Ne rangez pas la batterie à des températures supérieures à 21 °C (70 °F) ou inférieures à 0 °C (32 °F).



CETTE TROTTINETTE CONTIENT DES BATTERIES SCELLÉES AU PLOMB QUI DOIVENT ÊTRE RECYCLÉES CONFORMÉMENT AUX LOIS LOCALES ET NATIONALES. VEUILLEZ LIRE ATTENTIVEMENT ET COMPRENDRE LES INSTRUCTIONS POUR VOTRE MISE AU REBUT

Recyclage: Ce produit contient des batteries scellées au plomb qui doivent être éliminées ou recyclées de manière écologique. Ne jetez pas les batteries avec les déchets ménagers. Ne jetez pas les batteries dans un feu - elles pourraient fuir ou exploser. L'incinération, la mise en décharge ou le mélange des batteries au plomb avec les déchets ménagers sont interdits par la loi dans la plupart des régions. Rapportez les batteries usagées à un recycleur de batteries local et agréé ou à un vendeur local d'automobiles.

⚠ AVERTISSEMENT: Ne mélangez pas les anciennes et les nouvelles batteries. Ne mélangez pas des batteries alcalines, standard (carbone-zinc) ou rechargeables (nickel-cadmium). Ne pas ranger la batterie à des températures supérieures à 21°C (70°F) ou inférieures à 0°C (32°F).

Chargeur

Utilisez uniquement le chargeur de batterie fourni. Placez le port de charge dans le boîtier de la batterie de la Trottinette avant de le brancher à une prise de courant. Si le chargeur est endommagé, cessez immédiatement de l'utiliser et procédez à son remplacement.

Roues

Les roues et les composants sont sujets à une usure normale. Il est de la responsabilité du client de vérifier régulièrement l'usure des roues et d'ajuster et remplacer les composants si nécessaire.

Dépannage

PROBLÈME	Cause possible	Solution
La trottinette ne fonctionne pas.	La batterie n'est pas complètement chargée.	Chargez complètement la batterie. La première charge doit durer huit heures, puis jusqu'à six heures pour chaque autre charge.
	Les câbles ou les connecteurs sont lâches ou déconnectés.	Ouvrez le repose-pieds pour vérifier que les câbles sont bien connectés avec le contrôleur.
	La batterie est endommagée.	Remplacez la batterie. Il est recommandé de charger fréquemment la batterie toutes les semaines. La batterie peut s'endommager si elle n'est pas chargée pendant de longues périodes.
	Le bouton de vitesse est cassé suite à un choc ou une traction violente.	Remplacez le bouton de vitesse.
	Le contrôleur est cassé à cause d'une surcharge ou d'une surintensité.	Remplacez le contrôleur.
	Le moteur est endommagé à cause d'une surcharge ou d'une surintensité.	Remplacez le moteur.
Le temps de fonctionnement de la trottinette est court.	La batterie n'est pas complètement chargée.	Chargez complètement la batterie. La première charge doit durer huit heures, puis six heures pour toutes les autres charges.
La trottinette cesse soudainement de fonctionner.	Le bouton de réinitialisation (fusible) s'est déclenché. Il se trouve sur le côté gauche du boîtier de la batterie ; il s'éteint automatiquement si le moteur a subi une surcharge. Une surcharge excessive (pente raide ou poids trop important) peut faire surchauffer le moteur et déclencher l'interrupteur.	Appuyez sur le bouton de réinitialisation et redémarrez la trottinette. Vérifiez tous les connecteurs et câbles pour vous assurer qu'ils sont connectés et ajustés.
La trottinette avance lentement	Les freins ne sont pas correctement installés.	Reportez-vous aux instructions de réglage des freins.
	La trottinette est en surcharge.	Veillez à ne pas surcharger la trottinette avec plus de 50 kg (110 lb) - la limite de poids maximale. Ne roulez pas sur des pentes raides et ne remorquez pas d'objets avec la trottinette. Évitez de surcharger la trottinette, car les batteries et les composants utilisés s'useront.
	Vous ne roulez pas sur une surface appropriée.	Conduisez la trottinette que sur des surfaces solides, plates et sèches, comme les trottoirs.

La trottinette ne peut pas être chargée	Le chargeur est en panne.	Remplacez le chargeur.
	La batterie est endommagée.	Remplacez la batterie. Il est recommandé de charger la batterie toutes les semaines. La batterie peut s'endommager si elle n'est pas chargée pendant de longues périodes.
	Le bouton de réinitialisation (fusible) s'est déclenché. Il se trouve sur le côté gauche du boîtier de la batterie ; il s'éteint automatiquement si le moteur est surchargé. Une surcharge excessive (pente raide ou poids trop important) peut faire surchauffer le moteur et déclencher l'interrupteur.	Appuyez sur le bouton de réinitialisation et redémarrez la trottinette. Vérifiez tous les connecteurs et câbles pour vous assurer qu'ils sont connectés et ajustés.
	Le port de charge présente un courant excessif ou un court-circuit.	Changez de port de charge.

Précautions Importantes

ENTRETIEN DES BATTERIES

1. Rangez la trottinette et chargez les batteries à une température comprise entre 10 et 35°C. Plus la température est élevée, plus les batteries se déchargent rapidement. Essayez toujours de garder vos batteries chargées. Inspectez les batteries de temps en temps, en vous assurant que les bornes sont propres et que les connexions sont bien serrées.
2. Manipulez les batteries et le chargeur avec soin. Ne les surchargez pas.
3. Nous vous suggérons d'acheter des batteries supplémentaires pour les besoins de puissance supplémentaires.
4. Il est suggéré de placer le port du chargeur dans le boîtier de la batterie, en s'assurant que la broche du chargeur est placée en premier avant de la brancher dans une prise.

BOUTON DE RÉINITIALISATION

Le bouton de réinitialisation (fusible) s'est déclenché.

Il se trouve sur le côté gauche du boîtier de la batterie; il arrêtera automatiquement la trottinette si le moteur a été surchargé. Une surcharge excessive (pente raide ou poids trop important) pourrait faire surchauffer le moteur et déclencher l'interrupteur.

Merci d'avoir lu ce manuel !

N'oubliez pas de toujours faire preuve de prudence et de rouler en toute sécurité !

Si vous avez la moindre question, veuillez contacter notre centre d'assistance à la clientèle. Nos coordonnées sont les suivantes:



0033-1-84166106



aosom@mhfrance.fr

Importé par :

MH France

2, rue Maurice Hartmann

92130 Issy-les-Moulineaux

France

Fabriqué en Chine

