



Audi RS e-tron GT Voiture Électrique pour Enfant

Voiture électrique pour enfant
Instructions d'installation et d'utilisation
Modèle de voiture simulée
Système piloté par télécommande
Marche avant, marche arrière et direction par télécommande
Marche avant et arrière par changement de vitesse manuel
Fonction musicale du volant
Techniques de régulation de volume et fonction d'amplification MP3
Affichage de la puissance de la batterie

*Poids max : 25 kg.

Licence officielle par AUDI AG



**IMPORTANT : A LIRE ATTENTIVEMENT ET À CONSERVER POUR
CONSULTATION ULTÉRIEURE.**

INSTRUCTIONS D'ASSEMBLAGE



A x 1

Carrosserie



B x 2

Roue avant



C x 2

Roue arrière



D x 4

Enjoliveur de roue



E x 1

Volant



F x 1

Pare-brise



G x 1

Siège



H x 2

Rétroviseur



I x 1

Chargeur



J x 1

Télécommande



K x 2

Clé



Spécifications du produit :

- Batterie : 12V4,5AH
Moteur d'entraînement : 12V390 * 2 (18000RPM)
Moteur de direction : 12V380 * 1 (5600RPM)
Âge approprié : 37 à 95mois
Poids maximum : 25kg
Taille de la voiture : 103 * 58 * 41cm
Vitesse : 3 à 5 km/h
Heures d'utilisation : Utilisation 1 à 2 heures après la charge 8 à 10 heures
Chargeur : Entrée : 100V-240V 50 / 60HZ
Sortie : 12V0,5A
Pile de télécommande : AAA1,5V * 2 (non fourni)

Fonction

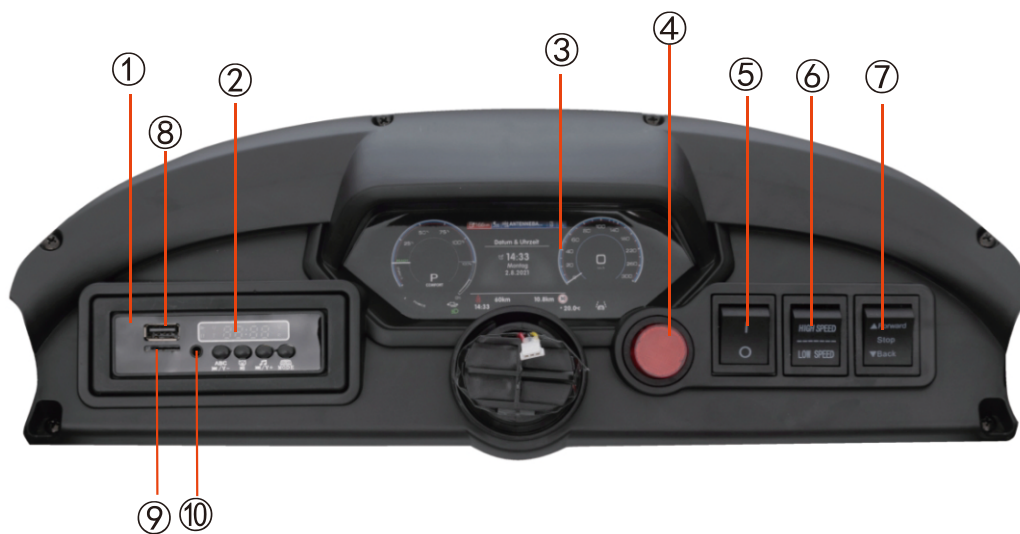

Indication de fonction

- | | |
|-------------------------------|----------------|
| ① Multimédia | ⑦ Marche avant |
| ② Affichage de la tension | Arrêt |
| ③ Tableau de bord | Marche arrière |
| ④ Interrupteur d'alimentation | ⑧ USB |
| ⑤ Interrupteur d'éclairage | ⑨ TF |
| ⑥ Commutateur de vitesse | ⑩ Mp3 |

Instructions de contrôle à distance

- En déplacement, ne passez jamais de la marche avant à la marche arrière - cela peut endommager la boîte de vitesses et le moteur.
- La télécommande nécessite une batterie.
- Seul un adulte doit utiliser la télécommande.
- Ce produit est principalement commandé par la télécommande.

Instructions :

- Maintenez le bouton de « marche avant » et de « marche arrière » pendant trois secondes pour démarrer - le voyant LED clignotera.
- Allumez l'alimentation de la voiture – le voyant LED s'allumera.
- Appuyez sur le bouton « V » pour choisir votre vitesse. Lorsqu'un voyant LED est allumée, le produit fonctionne à basse vitesse, deux voyants LED allumés correspondent à vitesse moyenne et trois voyants LED allumés correspondent à grande vitesse.
- Appuyez sur « A » pour arrêter- toutes les voyants LED clignoteront.
- Si aucun bouton n'est maintenu après 10 secondes, la télécommande passe en mode veille. Appuyez sur n'importe quel bouton pour recommencer à l'utiliser.

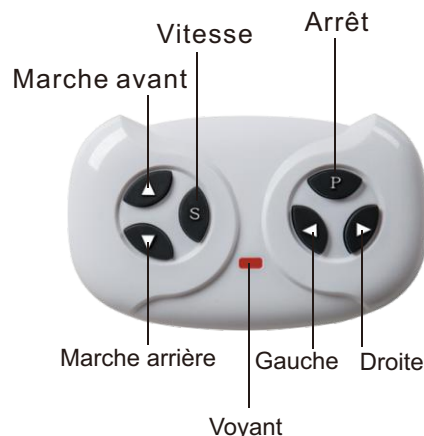

Spécifications des piles

- Ne mélangez jamais de nouveaux, anciens ou différents types de piles.
- Ne confondez jamais les électrodes positives et négatives d'une pile – cela pourrait entraîner un court-circuit.
- Ne chargez pas les piles non rechargeables.
- Placez les piles dans la bonne polarité.
- Seuls les adultes sont autorisés à charger et à changer les piles.
- Retirez les piles du produit lors de la charge.
- Retirez les piles usagées du produit – gardez-les hors de la portée des enfants.
- Utilisez un tournevis pour retirer les vis des piles, ouvrez le couvercle comme la flèche le signale, puis insérez deux piles AAA 1,5V.

1. Installation des roues avant

- Retirez l'écrou et le joint de l'essieu avant.
- Installez la roue, le joint et l'écrou sur l'essieu avant – serrez l'écrou avec une clé.
- Installez le couvercle sur la roue.
- Répétez l'opération pour la roue de l'autre côté.

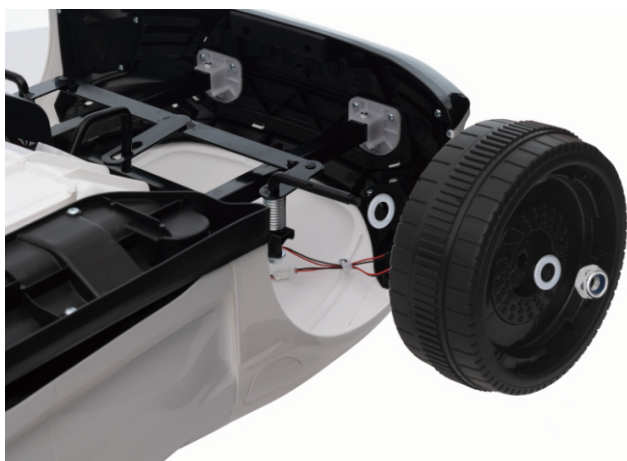

2. Installation des roues arrière

- Retirez l'écrou et le joint de l'essieu arrière.
- Installez la roue, le joint et l'écrou sur l'essieu arrière – serrez l'écrou avec une clé.
- Installez le couvercle sur la roue.
- Répétez l'opération pour la roue de l'autre côté.



3. Installation du volant

- Connectez le câble du volant au tableau de bord.
- Branchez le câble dans le trou pour câbles.
- Alignez le volant avec le connecteur.



4. Installation du pare-brise

- Alignez le pare-brise sur la carrosserie.
- Fixez le clip dans le trou.



5. Connexion du cordon d'alimentation

Branchez le port du cordon d'alimentation sur la batterie comme indiqué dans la figure, et mettez l'alimentation électrique sous tension pour tester si le branchement est réussi.

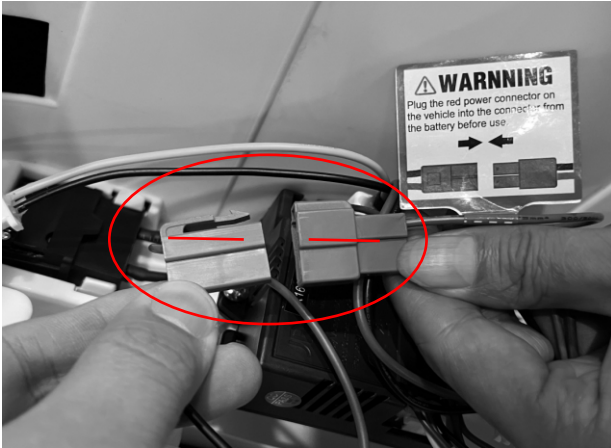

6. Installation du siège

- Retirez les deux vis de l'avant du siège.
- Alignez le siège sur sa position sur la carrosserie – serrez-le avec les vis.

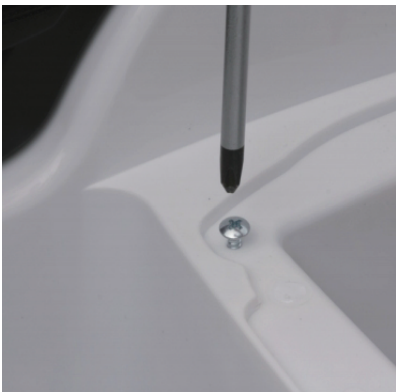

7. Installation des rétroviseurs

- Séparez les rétroviseurs gauche et droit.
- Insérez les rétroviseurs dans les trous de la porte.



AVERTISSEMENT

- Ce produit doit être assemblé par un adulte.
- Lorsque ce produit n'est pas monté, il contient des pièces petites et tranchantes – gardez-les hors de portée des jeunes enfants.
- Ne pas utiliser dans la circulation.
- Ce produit ne doit pas être utilisé par les enfants de moins de trois ans.
- La ceinture de sécurité doit être portée lors de l'utilisation de ce produit.
- La surveillance d'un adulte est requise lors de l'utilisation de ce produit.
- La batterie doit être chargée par un adulte. Chargez le produit avant sa première utilisation.
- Gardez les emballages hors de la portée des enfants pour éviter toute suffocation.
- N'utilisez que des pièces fournies par le fabricant.
- Veillez à ce que les enfants ne jouent pas avec le chargeur.

Note

- N'utilisez pas ce véhicule dans les rues encombrées, les routes, les pentes ou près des égouts.
- Ne modifiez pas le circuit et n'ajoutez pas d'appareils électriques au produit.
- N'utilisez pas la télécommande sous la pluie. Tenez-la à l'écart de l'eau et d'autres liquides pour éviter tout dommage.
- La charge maximale est de 25 kg – ce produit ne peut être utilisé que par un enfant à la fois.
- Veillez à ce que l'alimentation soit débranchée lorsqu'elle n'est pas utilisée. Retirez le connecteur de la batterie lorsqu'il n'a pas été utilisé pendant un certain temps.
- Avant l'utilisation et la charge, vérifiez si la fiche et les autres pièces ne sont pas endommagées.

Charge :

- Chargez la batterie pendant moins de 10 heures - une charge plus longue peut causer des dommages permanents.
- Placez la fiche DC dans la prise de courant, puis mettez le chargeur dans la fiche. N'utilisez jamais le produit lorsqu'il est en charge.
- Ce produit peut être utilisé pendant une heure - le temps de charge est de 8 à 10 heures.
- Il est normal que le chargeur et la batterie restent froids pendant la charge.
- N'utilisez pas le connecteur près de l'eau pour éviter tout dommage.
- N'utilisez que le chargeur fourni. L'utilisation d'un chargeur non fourni par le fabricant peut endommager le produit.
- Lorsque ce produit n'est pas utilisé pendant une longue période, chargez -le.

Étapes de charge :

Étape 1: Trouvez le port de charge derrière le couvercle dans l'aile avant gauche.

Étape 2: Insérez la fiche dans le port.

Étape 3: Connectez le chargeur à la prise de courant.

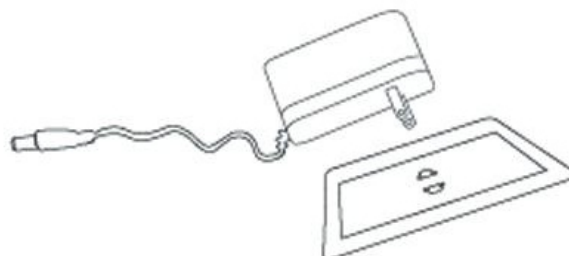

Composants : plastique PP, k-carraghénane, générateur, batterie et pièces moulées en fer.

Dépannage

Problème	Cause	Solution
La voiture ne démarre pas.	<ul style="list-style-type: none"> - Batterie faible. - Appuyer correctement sur le bouton d'interrupteur. - Défaillance du connecteur d'alimentation. - Panne de batterie. - Appareils électriques endommagés. - Générateur défectueux. 	<ul style="list-style-type: none"> - Veillez à ce que la batterie soit complètement chargée. - Suivez les instructions lors de l'utilisation de ce produit. - Réinstallez le connecteur d'alimentation. - Changez la batterie. - Changez les appareils électriques. - Changez le générateur
La batterie ne se charge pas.	<ul style="list-style-type: none"> - Défaillance du connecteur de la batterie. - Le chargeur ne se charge pas. - Chargeur défectueux. 	<ul style="list-style-type: none"> - Réinstallez le connecteur. - Rebranchez le chargeur. - Changez le chargeur.
La voiture ne roule pas loin.	<ul style="list-style-type: none"> - La batterie n'est pas complètement chargée. - Batterie surutilisée. 	<ul style="list-style-type: none"> - Veillez à ce que la batterie soit complètement chargée. - Changez la batterie.
Il y a un léger bruit et la voiture chauffe lors de la charge.	<ul style="list-style-type: none"> - C'est normal. 	<ul style="list-style-type: none"> - Rien ne doit être fait.
La voiture roule à une vitesse lente.	<ul style="list-style-type: none"> - Batterie surutilisée. - Batterie usagée - Le produit a dépassé sa charge maximale. - Surface de conduite inégale. 	<ul style="list-style-type: none"> - Changez la batterie. - Veillez à ce que la batterie soit complètement chargée. - Veillez à ce que le poids soit inférieur à 25 kg. - Conduisez sur une surface plane et uniforme.

Entretien

- Avant l'utilisation, vérifiez le câblage, la fiche, la coque et les autres pièces, en vous assurant qu'il n'y a pas de dommages.
- Lors d'une utilisation après une longue période, veillez à ce que les pièces moulées en fonte soient lubrifiées pour éviter la rouille.

Lors du stockage, placez le produit sur une surface plane et à l'abri de la lumière directe du soleil.

Gardez le produit à l'intérieur ou couvrez-le d'un chiffon résistant à l'eau.

- Tenez le produit à l'écart des cuisinières, des fours et des appareils de chauffage pour éviter que le plastique ne dégèle.
- Nettoyez sa surface avec un chiffon sec. Nettoyez les pièces en plastique avec du vernis à meubles sans cire.
- Ne nettoyez pas les pièces en plastique avec des solutions chimiques. Ne nettoyez pas la voiture avec de l'eau.
- Ne conduisez pas par temps humide – cela pourrait endommager le générateur, le système de circuit ou la batterie.
- Lorsqu'il n'est pas utilisé, assurez-vous que l'alimentation est coupée - l'interrupteur doit être sur « ARRÊT » ou « HORS TENSION ».
- N'utilisez pas un fusible qui n'est pas conforme aux spécifications convenues.
- N'apportez aucune modification à ce produit ou à ce système de circuit. Tout dommage doit être réparé par un professionnel ou sous la direction d'un professionnel.

Avertissement : La télécommande n'est pas un jouet. Il est destiné à l'usage adulte uniquement et ne doit pas être utilisé par un enfant. Une surveillance étroite d'un adulte est toujours requise. La portée de réception peut varier de manière significative en fonction des conditions météorologiques, de la batterie et d'autres conditions environnementales.

Avertissement : Les jouets utilisés par les enfants en dehors des lieux privés peuvent être potentiellement dangereux.

L'emballage doit être conservé car il contient des informations importantes.

Ce jouet contient une batterie qui n'est pas remplaçable.

Le chargeur utilisé avec le jouet doit être examiné régulièrement pour vérifier que le cordon, la fiche, le boîtier et d'autres pièces ne sont pas endommagés et que, dans le cas d'un tel dommage, les jouets ne doivent pas être utilisés avec ce chargeur jusqu'à ce que le dommage ait été réparé.

Avertissement. Les jouets utilisés par les enfants en dehors des lieux privés peuvent être potentiellement dangereux.



Les marques, les brevets de design et les droits d'auteur sont utilisés avec l'accord du propriétaire AUDI AG.



IN221200253V01_US_CA

370-220V80

Audi RS e-tron GT Ride-on

Children electric car
 Installation and Operation Instructions
 Simulation car model
 System driven by remote control
 Forward, backward and steering operations by remote control
 Forward and backward operations by manual shift
 Steering wheel's music function
 Techniques of volume regulation and MP3 amplification function
 Battery power display

*Max weight: 25 kg.



Officially Licensed by AUDI AG

IMPORTANT, RETAIN FOR FUTURE REFERENCE: READ CAREFULLY

ASSEMBLY INSTRUCTION

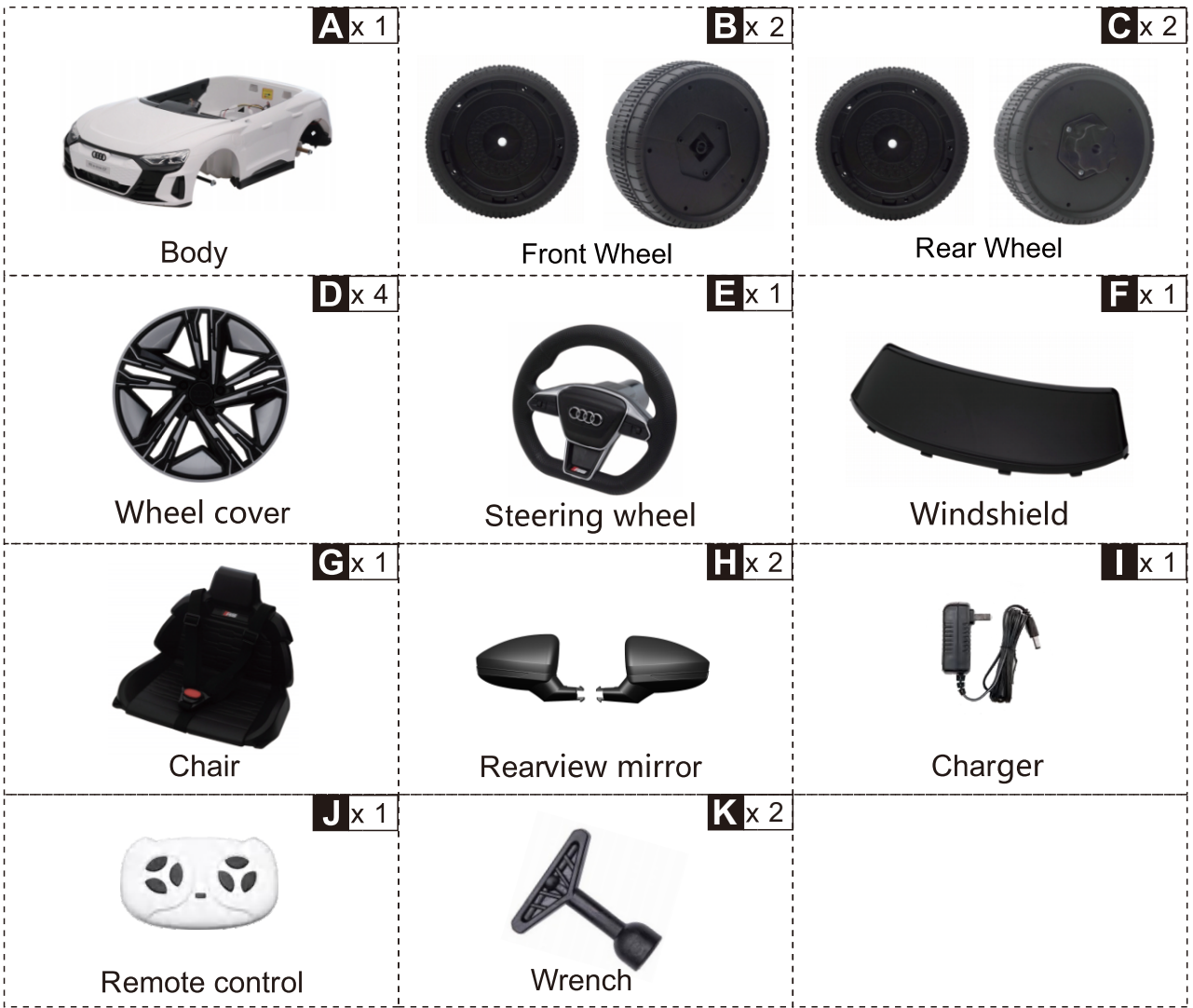

Product Specifications:

Battery:	12V4.5AH
Drive Motor:	12V390*2(18000RPM)
Steering Motor:	12V380*1(5600RPM)
Suitable age:	37-95months
Maximum weight:	25kg
Car Size:	103*58*41cm
Speed:	3-5km/h
Hours of Use:	Using 1-2 hours after Charging 8-10 hours
Charger:	Input: 100V-240V 50/60HZ Output: 12V0.5A
Remote Control Battery:	AAA1.5V*2(not provided)

Function

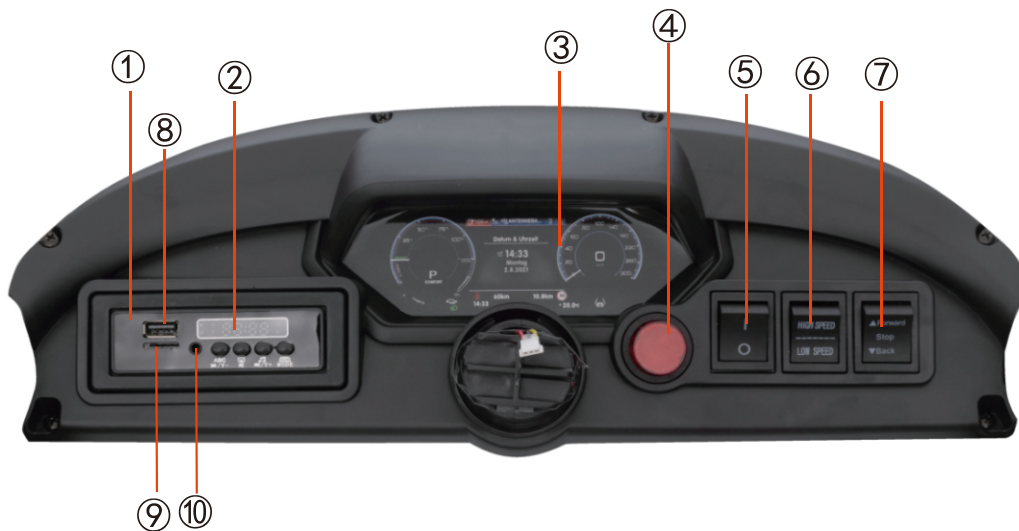

Function indication

- | | |
|-----------------------|-----------|
| ① Multi-Media | ⑦ Forward |
| ② The voltage display | Stop |
| ③ Dashboard | Back |
| ④ Power switch | ⑧ USB |
| ⑤ Light switch | ⑨ TF |
| ⑥ Speed switch | ⑩ MP3 |

Remote control instructions

- When moving, never switch between forward and backward – this can damage the gearbox and motor.
- The remote control requires a battery.
- Only and adult should use the remote control.
- This product is mainly operated by the remote control.

Instructions:

- Hold down the 'Forward' and 'Back' button for three seconds to start – The LED light will flicker.
- Turn on the power for the car – the LED will light up.
- Press 'S' to choose your speed. When one LED is lit, the product will operate at low speed, two lit LEDs is medium speed and three lit LEDs is high speed.
- Press 'P' to break – all LEDs will flicker.
- If no button is pressed after 10 seconds, the remote will enter standby. Press any button to start using again.

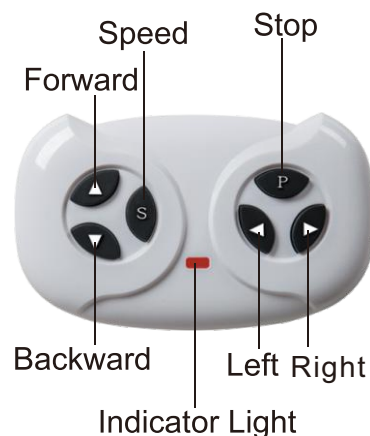

Battery specifications

- Never mix new, old or different types of batteries together.
- Never mistake positive and negative electrodes of a battery – this could lead to a short circuit.
- Do not charge non-rechargeable batteries.
- Place batteries into the right polarity.
- Only adults should charge and change batteries.
- Take batteries out of the product when charging.
- Take dead batteries out of the product – keep out the reach of children.
- Use a screwdriver to remove the battery screws, open the cap as the arrow signals, then insert two AAA 1.5V batteries.

1. Installing front wheels

- Remove the nut and gasket from the front axle.
- Install the wheel, gasket and nut onto the front axle – tighten the nut with a wrench.
- Install the cover onto the wheel.
- Repeat for the wheel on the other side.

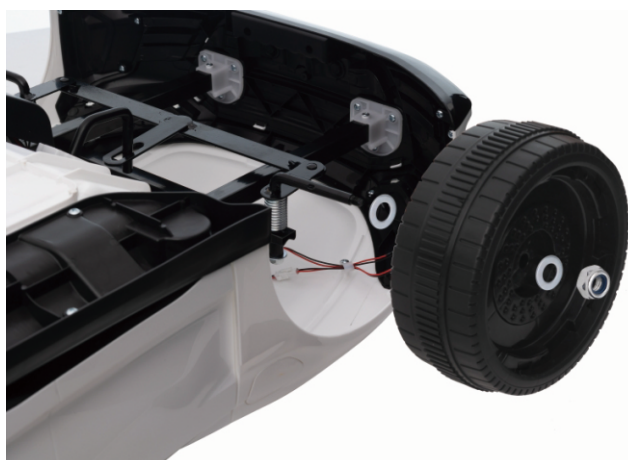

2. Installing rear wheels

- Remove the nut and gasket from the rear axle.
- Install the wheel, gasket and nut onto the rear axle – tighten the nut with a wrench.
- Install the cover onto the wheel.
- Repeat these steps for the wheel on the other side.



3. Installing the steering wheel

- Connect the steering wheel cable to the instrument panel.
- Plug the cable into the cable hole.
- Align the steering wheel with the connector.



4. Installing the windshield

- Align the windshield onto the car body.
- Fix the clip into the hole.



7. Installing rear view mirrors

- Separate the left and right mirror.
- Insert the mirrors into the holes on the door.



WARNING

- This product must be assembled by an adult.
- When unassembled, this product contains small and sharp parts – keep out the reach of small children.
- Do not use in traffic.
- This product is not to be used by children under three years of age.
- The seatbelt must be worn when using this product.
- Adult supervision is required when using this product.
- Battery must be charged by an adult. Charge the product before its first use.
- Keep packaging out the reach of children to avoid suffocation.
- Only use parts provided by the manufacturer.
- Ensure children do not play with the charger.

Note

- Do not use in congested streets, roads, slopes or near drains.
- Do not change the circuit or add electrical devices to the product.
- Do not use the remote control in rain. Keep the car away from water and other liquids to avoid damage.
- The maximum load is 25kg – this product can be used by one child at a time.
- Ensure the power is switched off when not in use. Remove the battery connector when it has not been used for a while.
- Before using and charging, check the plug and other parts for any damage.

Charging:

- Charge the battery for less than 10 hours – charging for longer can cause permanent damage.
- Place the DC plug into the power socket, then put the charger into the plug. Never use the product when charging.
- This product can be used for one hour – the charging time is 8-10 hours.
- It is normal for charger and battery to stay cool when charging.
- Do not use the connector near water to avoid damage.
- Only use the supplied charger. Using a charger not supplied by the manufacturer can damage the product.
- When not in use for a long time, charge the product.

Charging steps:

Step 1: Find the charging hole behind the cover in the left front fender.

Step 2: Insert the plug into the hole.

Step 3: Connect the charger to the power socket.

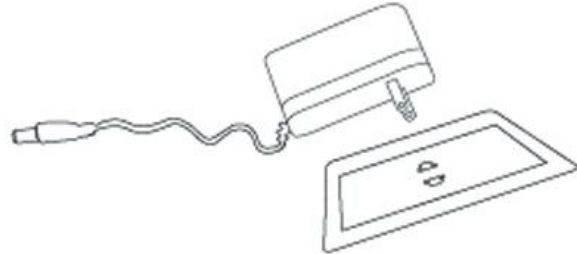

Components: PP plastic, k-carrageenan, generator, battery and iron castings.

Troubleshooting

Problem	Cause	Solution
The car does not start.	<ul style="list-style-type: none"> - The battery is low. - Failure to press the switch button correctly. - Power connector failure. - Battery breakdown. - Electrical devices are damaged. - Generator is faulty. 	<ul style="list-style-type: none"> - Ensure battery is fully charged. - Follow instructions when using this product. - Reinstall the power connector. - Change battery. - Change electrical devices. - Change generator.
The battery does not charge.	<ul style="list-style-type: none"> - Battery connector failure. - Charger doesn't charge. - Faulty charger. 	<ul style="list-style-type: none"> - Reinstall the connector. - Plug in the charger again. - Change the charger.
The car doesn't drive far.	<ul style="list-style-type: none"> - Battery isn't fully charged. - Overused battery. 	<ul style="list-style-type: none"> - Ensure the battery is fully charged. - Change the battery.
There's a slight noise and the car heats when charging.	<ul style="list-style-type: none"> - This is normal. 	<ul style="list-style-type: none"> - Nothing needs to be done.
The car operates at a slow speed.	<ul style="list-style-type: none"> - Overused battery. - The battery is dead. - The product has exceeded its maximum load. - Uneven driving surface. 	<ul style="list-style-type: none"> - Change the battery. - Ensure battery is fully charged. - Ensure the weight is below 25kg. - Drive on a flat and even surface.

Maintenance

- Before using, check the wiring, plug, shell and other parts, ensuring there is no damage.
- When using after a long time, ensure the iron castings are lubricated to avoid rust. When storing, place the product on a flat surface, ensuring it's out of direct sunlight. Keep the product indoors or cover with a water-resistant cloth.
- Keep the product away from stoves, ovens and heaters to avoid plastic from thawing.
- Clean its surface with a dry cloth. Clean plastic parts with non-wax furniture polish.
- Do not clean plastic parts with chemical solutions. Do not clean the car with water.
- Do not drive in wet weather – this could damage the generator, circuit system or battery.
- When not in use, ensure the power is off – the switch should be on 'STOP' or 'OFF'.
- Do not use a fuse that does not conform with the agreed specifications.
- Do not make any modifications to this product or circuit system. Any damages must be fixed by a professional or under the guidance of a professional.

Warning: The remote control is not a toy. It is for the adult use only, and should not be used by a child. A close adult supervision is always required. Reception range may change significantly with weather, battery and other environmental conditions.

Warning: Toys used by children outside of private places may be potentially dangerous.

The package must be retained since it contains important information.

This toy contains battery that is non-replaceable.

The charger used with the toy are to be regularly examined for damage to the cord, plug, enclosure and other parts, and that, in the event of such damage, the toys must not be used with this charger until the damage has been repaired.

Warning. Toys used by children outside of private places may be potentially dangerous.



Trademarks, design patents and copyrights are used with the approval of the owner AUDI AG.

US

If you have any questions, please contact our customer care center.
Our contact details are below:



001-877-644-9366



customerservice@aosom.com

Imported by Aosom LLC
27150 SW Kinsman Rd Wilsonville, OR 97070 USA
MADE IN CHINA

CA

If you have any questions, please contact our customer care center.
Our contact details are below:

Si vous avez la moindre question, veuillez contacter notre centre d'assistance à la clientèle.
Nos coordonnées sont les suivantes:



416-792-6088



customerservice@aosom.ca

Imported by Aosom Canada Inc.
1251 Tapscott Road, Unit 101, Scarborough, Ontario Canada M1X 1S9
MADE IN CHINA

Importé par Aosom Canada Inc.
1251 Rue Tapscott, Unité 101, Scarborough, Ontario Canada M1X 1S9
FABRIQUÉ EN CHINE

