

**37-95**
months

Audi RS e-tron GT Ride-on

Children electric car
Installation and Operation Instructions
Stimulation car model
System driven by remote control
Forward, backward and steering operations by remote control
Forward and backward operations by manual shift
Steering wheel's music function
Techniques of volume regulation and MP3 amplification function
Battery power display

***Max weight: 25 kg.**

Officially Licensed by AUDI AG



IMPORTANT, RETAIN FOR FUTURE REFERENCE: READ CAREFULLY

ASSEMBLY INSTRUCTION

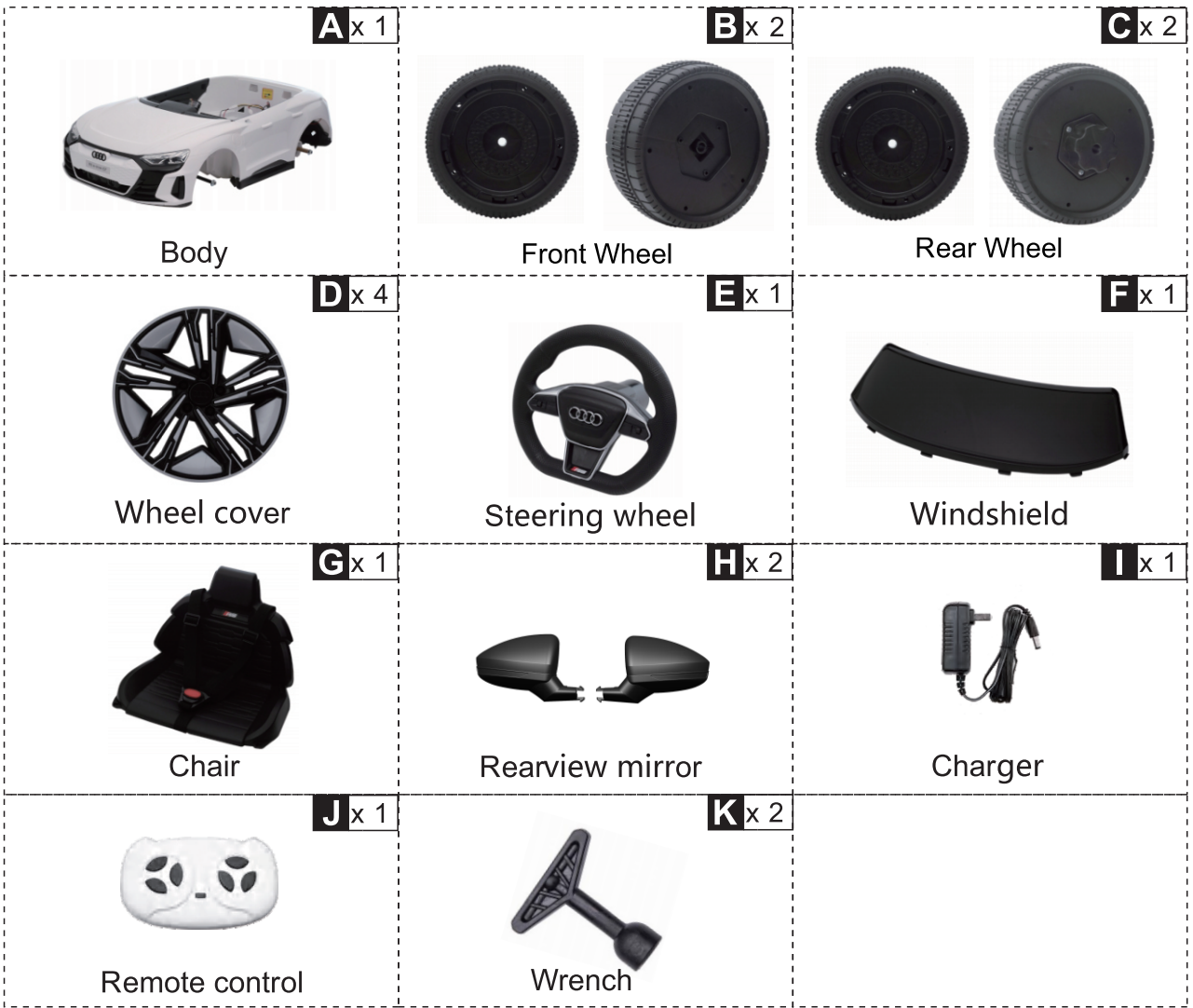

Product Specifications:

Battery:	12V4.5AH
Drive Motor:	12V390*2(18000RPM)
Steering Motor:	12V380*1(5600RPM)
Suitable age:	37-95months
Maximum weight:	25kg
Car Size:	103*58*41cm
Speed:	3-5km/h
Hours of Use:	Using 1-2 hours after Charging 8-10 hours
Charger:	Input: 100V-240V 50/60HZ Output: 12V0.5A
Remote Control Battery:	AAA1.5V*2(not provided)

Function

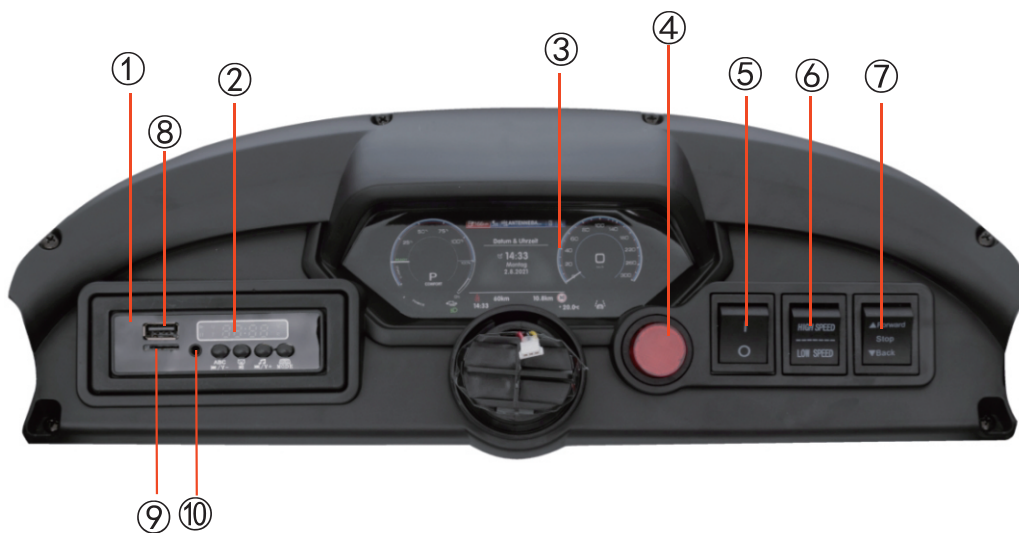

Function indication

- | | |
|-----------------------|-----------|
| ① Multi-Media | ⑦ Forward |
| ② The voltage display | Stop |
| ③ Dashboard | Back |
| ④ Power switch | ⑧ USB |
| ⑤ Light switch | ⑨ TF |
| ⑥ Speed switch | ⑩ MP3 |

Remote control instructions

- When moving, never switch between forward and backward – this can damage the gearbox and motor.
- The remote control requires a battery.
- Only and adult should use the remote control.
- This product is mainly operated by the remote control.

Instructions:

- Hold down the 'Forward' and 'Back' button for three seconds to start – The LED light will flicker.
- Turn on the power for the car – the LED will light up.
- Press 'S' to choose your speed. When one LED is lit, the product will operate at low speed, two lit LEDs is medium speed and three lit LEDs is high speed.
- Press 'P' to break – all LEDs will flicker.
- If no button is pressed after 10 seconds, the remote will enter standby. Press any button to start using again.

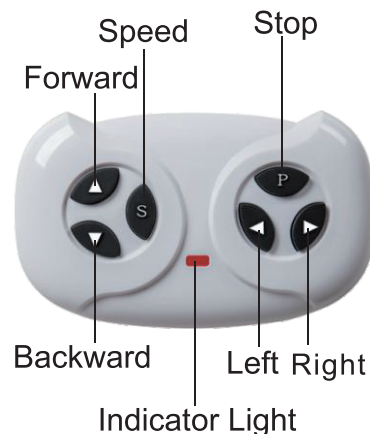

Battery specifications

- Never mix new, old or different types of batteries together.
- Never mistake positive and negative electrodes of a battery – this could lead to a short circuit.
- Do not charge non-rechargeable batteries.
- Place batteries into the right polarity.
- Only adults should charge and change batteries.
- Take batteries out of the product when charging.
- Take dead batteries out of the product – keep out the reach of children.
- Use a screwdriver to remove the battery screws, open the cap as the arrow signals, then insert two AAA 1.5V batteries.

1. Installing front wheels

- Remove the nut and gasket from the front axle.
- Install the wheel, gasket and nut onto the front axle – tighten the nut with a wrench.
- Install the cover onto the wheel.
- Repeat for the wheel on the other side.

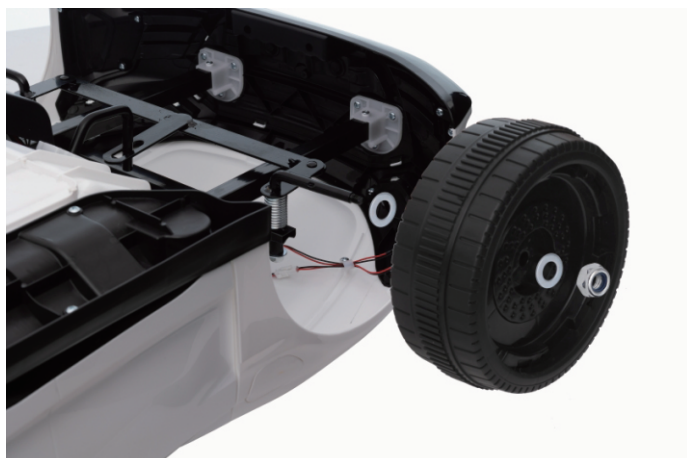

2. Installing rear wheels

- Remove the nut and gasket from the rear axle.
- Install the wheel, gasket and nut onto the rear axle – tighten the nut with a wrench.
- Install the cover onto the wheel.
- Repeat these steps for the wheel on the other side.



3. Installing the steering wheel

- Connect the steering wheel cable to the instrument panel.
- Plug the cable into the cable hole.
- Align the steering wheel with the connector.



4. Installing the windshield

- Align the windshield onto the car body.
- Fix the clip into the hole.



5. Connecting the power cord

Plug the power cord port on the battery tightly as shown in the figure, and turn on the car's power supply to test whether the connection is successful.

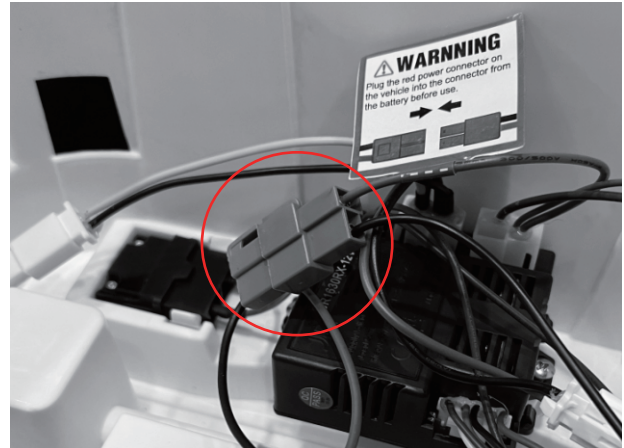
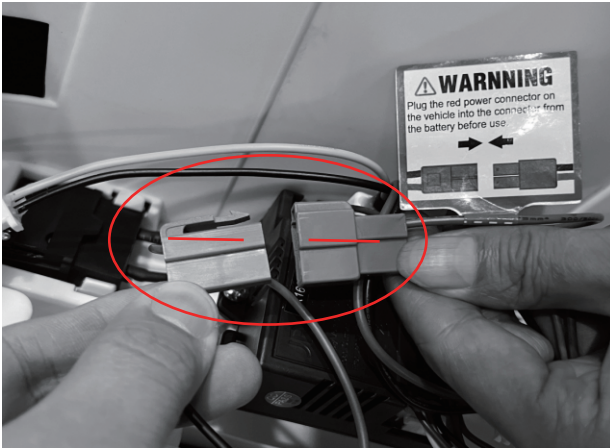

6. Installing the seat

- Remove the two screws from the front of the seat.
- Align the seat to its position on the body – secure with screws.

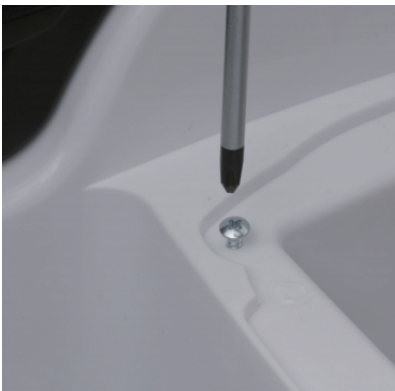

7. Installing rear view mirrors

- Separate the left and right mirror.
- Insert the mirrors into the holes on the door.



WARNINGS

- This product must be assembled by an adult.
- When unassembled, this product contains small and sharp parts – keep out the reach of small children.
- Do not use in traffic.
- This product is not to be used by children under three years of age.
- The seatbelt must be worn when using this product.
- Adult supervision is required when using this product.
- Battery must be charged by an adult. Charge the product before its first use.
- Keep packaging out the reach of children to avoid suffocation.
- Only use parts provided by the manufacturer.
- Ensure children do not play with the charger.

Note

- Do not use in congested streets, roads, slopes or near drains.
- Do not change the circuit or add electrical devices to the product.
- Do not use the remote control in rain. Keep the car away from water and other liquids to avoid damage.
- The maximum load is 25kg – this product can be used by one child at a time.
- Ensure the power is switched off when not in use. Remove the battery connector when it has not been used for a while.
- Before using and charging, check the plug and other parts for any damage.

Charging:

- Charge the battery for less than 10 hours – charging for longer can cause permanent damage.
- Place the DC plug into the power socket, then put the charger into the plug. Never use the product when charging.
- This product can be used for one hour – the charging time is 8-10 hours.
- It is normal for charger and battery to stay cool when charging.
- Do not use the connector near water to avoid damage.
- Only use the supplied charger. Using a charger not supplied by the manufacturer can damage the product.
- When not in use for a long time, charge the product.

Charging steps:

Step 1: Find the charging hole behind the cover in the left front fender.

Step 2: Insert the plug into the hole.

Step 3: Connect the charger to the power socket.

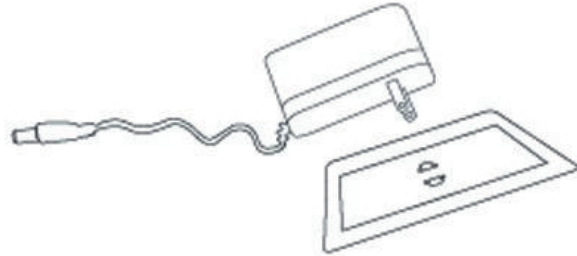

Components: PP plastic, k-carrageenan, generator, battery and iron castings.

Troubleshooting

Problem	Cause	Solution
The car does not start.	<ul style="list-style-type: none"> - The battery is low. - Failure to press the switch button correctly. - Power connector failure. - Battery breakdown. - Electrical devices are damaged. - Generator is faulty. 	<ul style="list-style-type: none"> - Ensure battery is fully charged. - Follow instructions when using this product. - Reinstall the power connector. - Change battery. - Change electrical devices. - Change generator.
The battery does not charge.	<ul style="list-style-type: none"> - Battery connector failure. - Charger doesn't charge. - Faulty charger. 	<ul style="list-style-type: none"> - Reinstall the connector. - Plug in the charger again. - Change the charger.
The car doesn't drive far.	<ul style="list-style-type: none"> - Battery isn't fully charged. - Overused battery. 	<ul style="list-style-type: none"> - Ensure the battery is fully charged. - Change the battery.
There's a slight noise and the car heats when charging.	<ul style="list-style-type: none"> - This is normal. 	<ul style="list-style-type: none"> - Nothing needs to be done.
The car operates at a slow speed.	<ul style="list-style-type: none"> - Overused battery. - The battery is dead. - The product has exceeded its maximum load. - Uneven driving surface. 	<ul style="list-style-type: none"> - Change the battery. - Ensure battery is fully charged. - Ensure the weight is below 25kg. - Drive on a flat and even surface.

Maintenance

- Before using, check the wiring, plug, shell and other parts, ensuring there is no damage.
- When using after a long time, ensure the iron castings are lubricated to avoid rust. When storing, place the product on a flat surface, ensuring it's out of direct sunlight. Keep the product indoors or cover with a water-resistant cloth.
- Keep the product away from stoves, ovens and heaters to avoid plastic from thawing.
- Clean its surface with a dry cloth. Clean plastic parts with non-wax furniture polish.
- Do not clean plastic parts with chemical solutions. Do not clean the car with water.
- Do not drive in wet weather – this could damage the generator, circuit system or battery.
- When not in use, ensure the power is off – the switch should be on 'STOP' or 'OFF'.
- Do not use a fuse that does not conform with the agreed specifications.
- Do not make any modifications to this product or circuit system. Any damages must be fixed by a professional or under the guidance of a professional.

Warning: The remote control is not a toy. It is for the adult use only, and should not be used by a child. A close adult supervision is always required. Reception range may change significantly with weather, battery and other environmental conditions.

Warning: Toys used by children outside of private places may be potentially dangerous.

The package must be retained since it contains important information.

This toy contains battery that is non-replaceable.

The charger used with the toy are to be regularly examined for damage to the cord, plug, enclosure and other parts, and that, in the event of such damage, the toys must not be used with this charger until the damage has been repaired.

Warning. Toys used by children outside of private places may be potentially dangerous.



Trademarks, design patents and copyrights are used with the approval of the owner AUDI AG.

If you have any questions, please contact our customer care center.

Our contact details are below:



0044-800-240-4004



enquiries@mhstar.co.uk

IMPORTER ADDRESS:
MH STAR UK LTD
Unit 27, Perivale Park,
Horsenden lane South
Perivale, UB6 7RH
MADE IN CHINA



Audi RS e-tron GT Voiture Électrique pour Enfant

Voiture électrique pour enfant
Instructions d'installation et d'utilisation
Modèle de voiture simulée
Système piloté par télécommande
Marche avant, marche arrière et direction par télécommande
Marche avant et arrière par changement de vitesse manuel
Fonction musicale du volant
Techniques de régulation de volume et fonction d'amplification MP3
Affichage de la puissance de la batterie

*Poids max : 25 kg.

Licence officielle par AUDI AG



IMPORTANT : A LIRE ATTENTIVEMENT ET À CONSERVER POUR CONSULTATION ULTÉRIEURE.

INSTRUCTIONS D'ASSEMBLAGE



A x 1

Carrosserie



B x 2

Roue avant



C x 2

Roue arrière



D x 4

Enjoliveur de roue



E x 1

Volant



F x 1

Pare-brise



G x 1

Siège



H x 2

Rétroviseur



I x 1

Chargeur



J x 1

Télécommande



K x 2

Clé



Spécifications du produit :

- Batterie : 12V4,5AH
Moteur d'entraînement : 12V390 * 2 (18000RPM)
Moteur de direction : 12V380 * 1 (5600RPM)
Âge approprié : 37 à 95mois
Poids maximum : 25kg
Taille de la voiture : 103 * 58 * 41cm
Vitesse : 3 à 5 km/h
Heures d'utilisation : Utilisation 1 à 2 heures après la charge 8 à 10 heures
Chargeur : Entrée : 100V-240V 50 / 60HZ
Sortie : 12V0,5A
Pile de télécommande : AAA1,5V * 2 (non fourni)

Fonction

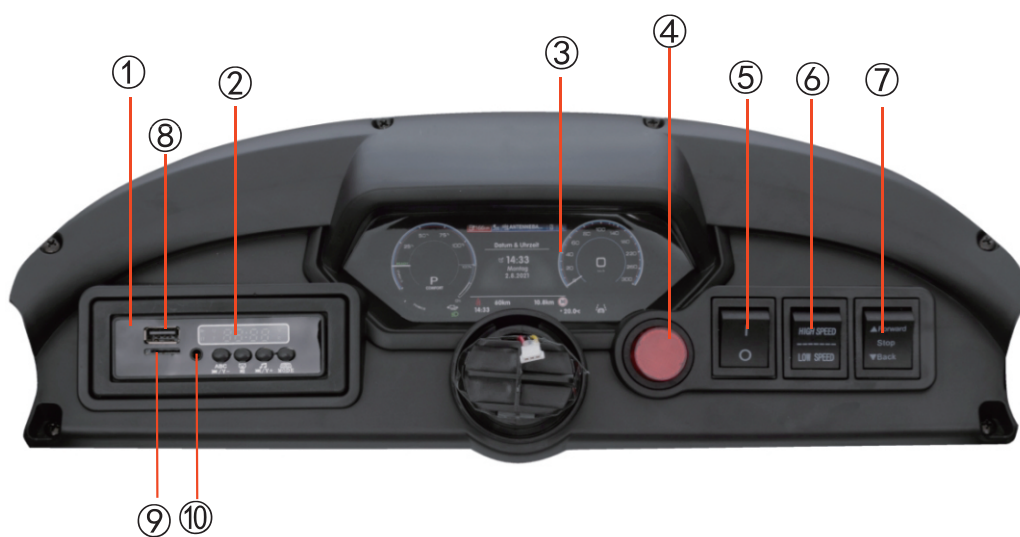

Indication de fonction

- | | |
|-------------------------------|----------------|
| ① Multimédia | ⑦ Marche avant |
| ② Affichage de la tension | Arrêt |
| ③ Tableau de bord | Marche arrière |
| ④ Interrupteur d'alimentation | ⑧ USB |
| ⑤ Interrupteur d'éclairage | ⑨ TF |
| ⑥ Commutateur de vitesse | ⑩ Mp3 |

Instructions de contrôle à distance

- En déplacement, ne passez jamais de la marche avant à la marche arrière - cela peut endommager la boîte de vitesses et le moteur.
- La télécommande nécessite une batterie.
- Seul un adulte doit utiliser la télécommande.
- Ce produit est principalement commandé par la télécommande.

Instructions :

- Maintenez le bouton de « marche avant » et de « marche arrière » pendant trois secondes pour démarrer - le voyant LED clignotera.
- Allumez l'alimentation de la voiture – le voyant LED s'allumera.
- Appuyez sur le bouton « V » pour choisir votre vitesse. Lorsqu'un voyant LED est allumée, le produit fonctionne à basse vitesse, deux voyants LED allumées correspondent à vitesse moyenne et trois voyants LED allumées correspondent à grande vitesse.
- Appuyez sur « A » pour arrêter- toutes les voyants LED clignoteront.
- Si aucun bouton n'est maintenu après 10 secondes, la télécommande passe en mode veille. Appuyez sur n'importe quel bouton pour recommencer à l'utiliser.

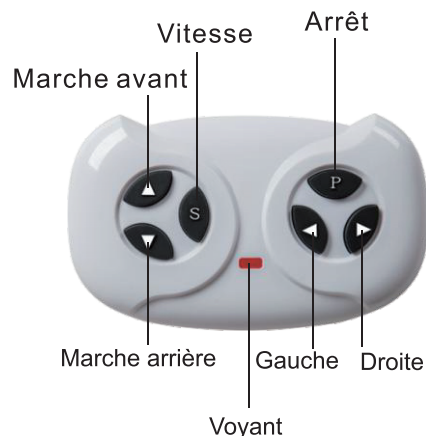

Spécifications des piles

- Ne mélangez jamais de nouveaux, anciens ou différents types de piles.
- Ne confondez jamais les électrodes positives et négatives d'une pile – cela pourrait entraîner un court-circuit.
- Ne chargez pas les piles non rechargeables.
- Placez les piles dans la bonne polarité.
- Seuls les adultes sont autorisés à charger et à changer les piles.
- Retirez les piles du produit lors de la charge.
- Retirez les piles usagées du produit – gardez-les hors de la portée des enfants.
- Utilisez un tournevis pour retirer les vis des piles, ouvrez le couvercle comme la flèche le signale, puis insérez deux piles AAA 1,5V.

1. Installation des roues avant

- Retirez l'écrou et le joint de l'essieu avant.
- Installez la roue, le joint et l'écrou sur l'essieu avant – serrez l'écrou avec une clé.
- Installez le couvercle sur la roue.
- Répétez l'opération pour la roue de l'autre côté.

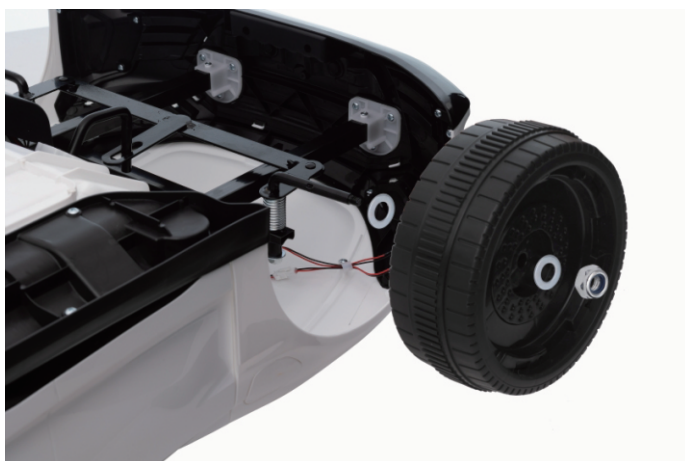

2. Installation des roues arrière

- Retirez l'écrou et le joint de l'essieu arrière.
- Installez la roue, le joint et l'écrou sur l'essieu arrière – serrez l'écrou avec une clé.
- Installez le couvercle sur la roue.
- Répétez l'opération pour la roue de l'autre côté.



3. Installation du volant

- Connectez le câble du volant au tableau de bord.
- Branchez le câble dans le trou pour câbles.
- Alignez le volant avec le connecteur.



4. Installation du pare-brise

- Alignez le pare-brise sur la carrosserie.
- Fixez le clip dans le trou.



5. Connexion du cordon d'alimentation

Branchez le port du cordon d'alimentation sur la batterie comme indiqué dans la figure, et mettez l'alimentation électrique sous tension pour tester si le branchement est réussi.

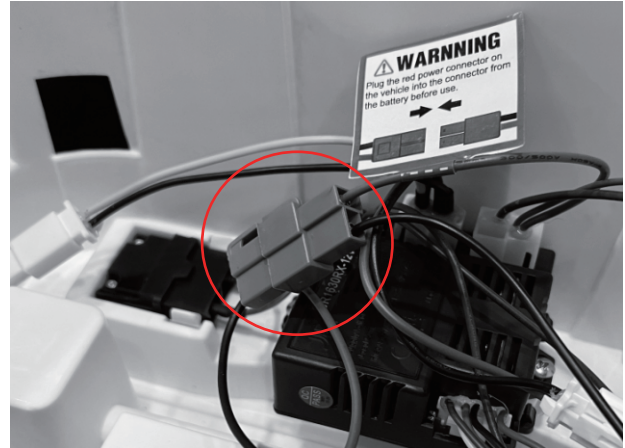
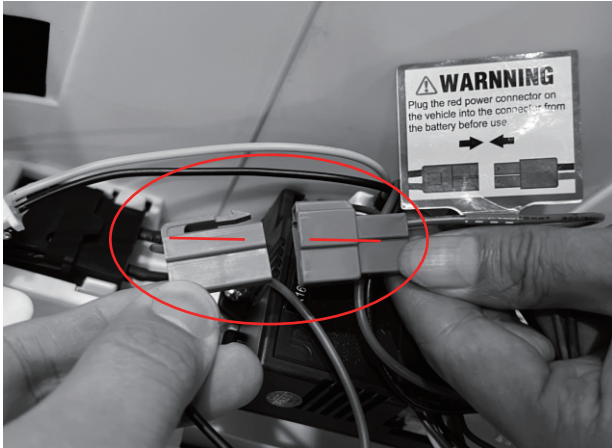

6. Installation du siège

- Retirez les deux vis de l'avant du siège.
- Alignez le siège sur sa position sur la carrosserie – serrez-le avec les vis.

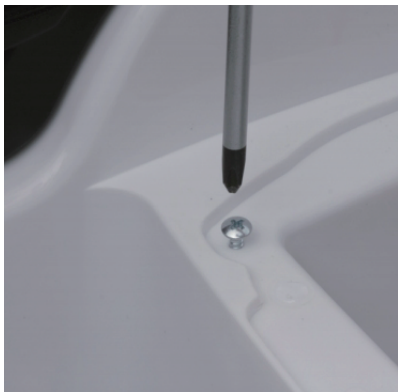

7. Installation des rétroviseurs

- Séparez les rétroviseurs gauche et droit.
- Insérez les rétroviseurs dans les trous de la porte.



AVERTISSEMENT

- Ce produit doit être assemblé par un adulte.
- Lorsque ce produit n'est pas monté, il contient des pièces petites et tranchantes – gardez-les hors de portée des jeunes enfants.
- Ne pas utiliser dans la circulation.
- Ce produit ne doit pas être utilisé par les enfants de moins de trois ans.
- La ceinture de sécurité doit être portée lors de l'utilisation de ce produit.
- La surveillance d'un adulte est requise lors de l'utilisation de ce produit.
- La batterie doit être chargée par un adulte. Chargez le produit avant sa première utilisation.
- Gardez les emballages hors de la portée des enfants pour éviter toute suffocation.
- N'utilisez que des pièces fournies par le fabricant.
- Veillez à ce que les enfants ne jouent pas avec le chargeur.

Note

- N'utilisez pas ce véhicule dans les rues encombrées, les routes, les pentes ou près des égouts.
- Ne modifiez pas le circuit et n'ajoutez pas d'appareils électriques au produit.
- N'utilisez pas la télécommande sous la pluie. Tenez-la à l'écart de l'eau et d'autres liquides pour éviter tout dommage.
- La charge maximale est de 25 kg – ce produit ne peut être utilisé que par un enfant à la fois.
- Veillez à ce que l'alimentation soit débranchée lorsqu'elle n'est pas utilisée. Retirez le connecteur de la batterie lorsqu'il n'a pas été utilisé pendant un certain temps.
- Avant l'utilisation et la charge, vérifiez si la fiche et les autres pièces ne sont pas endommagées.

Charge :

- Chargez la batterie pendant moins de 10 heures - une charge plus longue peut causer des dommages permanents.
- Placez la fiche DC dans la prise de courant, puis mettez le chargeur dans la fiche. N'utilisez jamais le produit lorsqu'il est en charge.
- Ce produit peut être utilisé pendant une heure - le temps de charge est de 8 à 10 heures.
- Il est normal que le chargeur et la batterie restent froids pendant la charge.
- N'utilisez pas le connecteur près de l'eau pour éviter tout dommage.
- N'utilisez que le chargeur fourni. L'utilisation d'un chargeur non fourni par le fabricant peut endommager le produit.
- Lorsque ce produit n'est pas utilisé pendant une longue période, chargez -le.

Étapes de charge :

Étape 1: Trouvez le port de charge derrière le couvercle dans l'aile avant gauche.

Étape 2: Insérez la fiche dans le port.

Étape 3: Connectez le chargeur à la prise de courant.

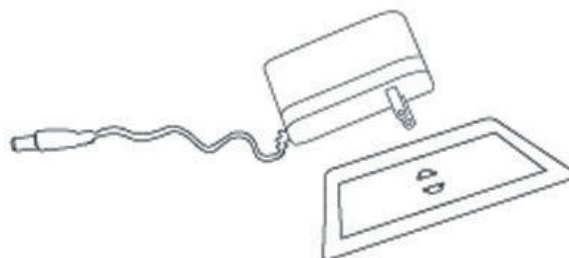

Composants : plastique PP, k-carraghénane, générateur, batterie et pièces moulées en fer.

Dépannage

Problème	Cause	Solution
La voiture ne démarre pas.	<ul style="list-style-type: none"> - Batterie faible. - Appuyer correctement sur le bouton d'interrupteur. - Défaillance du connecteur d'alimentation. - Panne de batterie. - Appareils électriques endommagés. - Générateur défectueux. 	<ul style="list-style-type: none"> - Veillez à ce que la batterie soit complètement chargée. - Suivez les instructions lors de l'utilisation de ce produit. - Réinstallez le connecteur d'alimentation. - Changez la batterie. - Changez les appareils électriques. - Changez le générateur
La batterie ne se charge pas.	<ul style="list-style-type: none"> - Défaillance du connecteur de la batterie. - Le chargeur ne se charge pas. - Chargeur défectueux. 	<ul style="list-style-type: none"> - Réinstallez le connecteur. - Rebranchez le chargeur. - Changez le chargeur.
La voiture ne roule pas loin.	<ul style="list-style-type: none"> - La batterie n'est pas complètement chargée. - Batterie surutilisée. 	<ul style="list-style-type: none"> - Veillez à ce que la batterie soit complètement chargée. - Changez la batterie.
Il y a un léger bruit et la voiture chauffe lors de la charge.	<ul style="list-style-type: none"> - C'est normal. 	<ul style="list-style-type: none"> - Rien ne doit être fait.
La voiture roule à une vitesse lente.	<ul style="list-style-type: none"> - Batterie surutilisée. - Batterie usagée - Le produit a dépassé sa charge maximale. - Surface de conduite inégale. 	<ul style="list-style-type: none"> - Changez la batterie. - Veillez à ce que la batterie soit complètement chargée. - Veillez à ce que le poids soit inférieur à 25 kg. - Conduisez sur une surface plane et uniforme.

Entretien

- Avant l'utilisation, vérifiez le câblage, la fiche, la coque et les autres pièces, en vous assurant qu'il n'y a pas de dommages.
- Lors d'une utilisation après une longue période, veillez à ce que les pièces moulées en fonte soient lubrifiées pour éviter la rouille.

Lors du stockage, placez le produit sur une surface plane et à l'abri de la lumière directe du soleil.

Gardez le produit à l'intérieur ou couvrez-le d'un chiffon résistant à l'eau.

- Tenez le produit à l'écart des cuisinières, des fours et des appareils de chauffage pour éviter que le plastique ne dégèle.
- Nettoyez sa surface avec un chiffon sec. Nettoyez les pièces en plastique avec du vernis à meubles sans cire.
- Ne nettoyez pas les pièces en plastique avec des solutions chimiques. Ne nettoyez pas la voiture avec de l'eau.
- Ne conduisez pas par temps humide – cela pourrait endommager le générateur, le système de circuit ou la batterie.
- Lorsqu'il n'est pas utilisé, assurez-vous que l'alimentation est coupée - l'interrupteur doit être sur « ARRÊT » ou « HORS TENSION ».
- N'utilisez pas un fusible qui n'est pas conforme aux spécifications convenues.
- N'apportez aucune modification à ce produit ou à ce système de circuit. Tout dommage doit être réparé par un professionnel ou sous la direction d'un professionnel.

Avertissement : La télécommande n'est pas un jouet. Il est destiné à l'usage adulte uniquement et ne doit pas être utilisé par un enfant. Une surveillance étroite d'un adulte est toujours requise. La portée de réception peut varier de manière significative en fonction des conditions météorologiques, de la batterie et d'autres conditions environnementales.

Avertissement : Les jouets utilisés par les enfants en dehors des lieux privés peuvent être potentiellement dangereux.

L'emballage doit être conservé car il contient des informations importantes.

Ce jouet contient une batterie qui n'est pas remplaçable.

Le chargeur utilisé avec le jouet doit être examiné régulièrement pour vérifier que le cordon, la fiche, le boîtier et d'autres pièces ne sont pas endommagés et que, dans le cas d'un tel dommage, les jouets ne doivent pas être utilisés avec ce chargeur jusqu'à ce que le dommage ait été réparé.

Avertissement. Les jouets utilisés par les enfants en dehors des lieux privés peuvent être potentiellement dangereux.



Les marques, les brevets de design et les droits d'auteur sont utilisés avec l'accord du propriétaire AUDI AG.

Si vous avez la moindre question, veuillez contacter notre centre d'assistance à la clientèle.

Nos coordonnées sont les suivantes:



0033-1-84166106



aosom@mhfrance.fr

Importé par :

MH France

2, rue Maurice Hartmann

92130 Issy-les-Moulineaux

France

Fabriqué en Chine



Audi RS e-tron GT Aufsitz-Spielzeug

Kinder-Elektroauto

Montage- und Betriebsanweisung

Simulationsautomodell

System wird per Fernbedienung gesteuert

Vorwärts-, Rückwärts- und Lenkvorgänge per Fernsteuerung

Vorwärts- und Rückwärtsfahrt durch manuelle Schaltung

Musikfunktion des Lenkrads

Techniken der Lautstärkeregelung und MP3-Verstärkungsfunktion

Anzeige der Akkuladung









***Maximalgewicht: 25 kg.**

Offiziell lizenziert von AUDI AG



WICHTIG! SORGFÄLTIG LESEN UND FÜR SPÄTER NACHSCHLAGEN AUFBEWAHREN.

MONTAGEANWEISUNGEN

<p>A x 1</p>  <p>Karosserie</p>	<p>B x 2</p>  <p>Vorderrad</p>	<p>C x 2</p>  <p>Hinterrad</p>
<p>D x 4</p>  <p>Radabdeckung</p>	<p>E x 1</p>  <p>Lenkrad</p>	<p>F x 1</p>  <p>Windschutzscheibe</p>
<p>G x 1</p>  <p>Sitz</p>	<p>H x 2</p>  <p>Rückspiegel</p>	<p>I x 1</p>  <p>Ladegerät</p>
<p>J x 1</p>  <p>Fernsteuerung</p>	 <p>Schraubenschlüssel</p>	



Produktspezifikationen:

Akku:	12 V 4,5 Ah
Antriebsmotor:	12 V 390 x 2(18.000 U/min)
Steuermotor:	12 V 380 x 1(5.600 U/min)
Geeignetes Alter:	37-95 Monate
Maximales Gewicht:	25 kg
Fahrzeuggröße:	103 x 58 x 41 cm
Geschwindigkeit:	3 bis 5 km/h
Betriebsstunden:	Betriebszeit 1-2 Stunden nach dem Aufladen 8-10 Stunden
Ladegerät:	Eingang: 100V-240V 50/60HZ Ausgang: 12 V 0,5 A
Fernbedienung Batterie:	AAA 1,5 V x 2 (nicht mitgeliefert)

Funktion

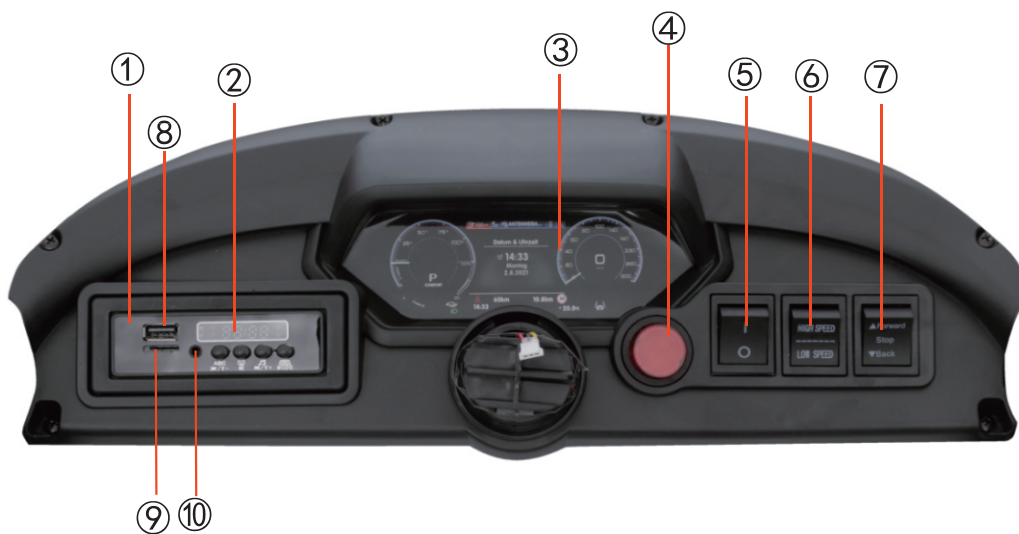

Funktionsanzeige

- | | |
|----------------------------|------------|
| ① Multi-Media | ⑦ Vorwärts |
| ② Die Spannungsanzeige | Anhalten |
| ③ Armaturenbrett | Rückwärts |
| ④ Ein-/Aus-Schalter | ⑧ USB |
| ⑤ Lichtschalter | ⑨ TF |
| ⑥ Geschwindigkeitsschalter | ⑩ MP3 |

Anleitung für die Fernbedienung

- Schalten Sie während der Fahrt niemals zwischen Vorwärts- und Rückwärtsfahrt um - dies kann das Getriebe und den Motor beschädigen.
- Die Fernsteuerung benötigt eine Batterie.
- Die Fernbedienung sollte nur von einem Erwachsenen bedient werden.
- Dieses Produkt wird hauptsächlich über die Fernbedienung bedient.

Anweisungen:

- Halten Sie zum Starten die 'Vorwärts'- und 'Rückwärtstaste' drei Sekunden lang gedrückt - Die LED-Anzeige flackert.
- Schalten Sie das Fahrzeug ein - die LED leuchtet auf.
- Drücken Sie 'S', um Ihre Geschwindigkeit zu wählen. Wenn eine LED leuchtet, fährt das Produkt mit niedriger Geschwindigkeit, zwei leuchtende LEDs bedeuten mittlere Geschwindigkeit und drei leuchtende LEDs bedeuten hohe Geschwindigkeit.
- Drücken Sie 'P', um zu unterbrechen - alle LEDs flackern.
- Wenn nach 10 Sekunden keine Taste gedrückt wird, schaltet die Fernbedienung in den Standby-Modus. Drücken Sie eine beliebige Taste, um den Betrieb wieder aufzunehmen.

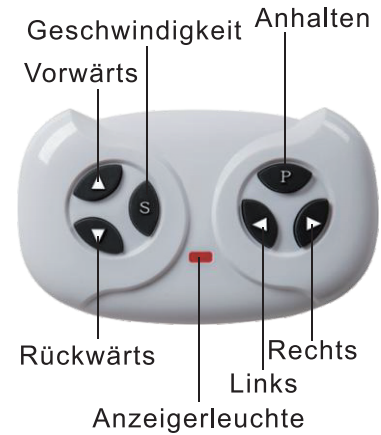

Akkuspezifikationen

- Mischen Sie niemals neue, alte oder verschiedene Akkutypen miteinander.
- Verwechseln Sie niemals die positiven und negativen Elektroden eines Akkus – dies könnte zu einem Kurzschluss führen.
- Laden Sie keine nicht wiederaufladbaren Batterien auf.
- Legen Sie die Akkus mit der richtigen Polarität ein.
- Das Laden und Wechseln von Akkus sollte nur von Erwachsenen durchgeführt werden.
- Nehmen Sie die Akkus beim Aufladen aus dem Produkt.
- Nehmen Sie leere Akkus aus dem Produkt heraus – bewahren Sie sie außerhalb der Reichweite von Kindern auf.
- Benutzen Sie einen Schraubenzieher, um die Schrauben der Akkus zu entfernen, öffnen Sie die Kappe wie mit dem Pfeil angezeigt und legen Sie dann zwei AAA-Batterien mit 1,5 V ein.

1. Montieren der Vorderräder

- Entfernen Sie die Mutter und die Dichtung von der Vorderachse.
- Montieren Sie das Rad, die Dichtung und die Mutter auf die Vorderachse – ziehen Sie die Mutter mit einem Schraubenschlüssel fest.
- Montieren Sie die Abdeckung auf das Rad.
- Wiederholen Sie den Vorgang für das Rad auf der anderen Seite.

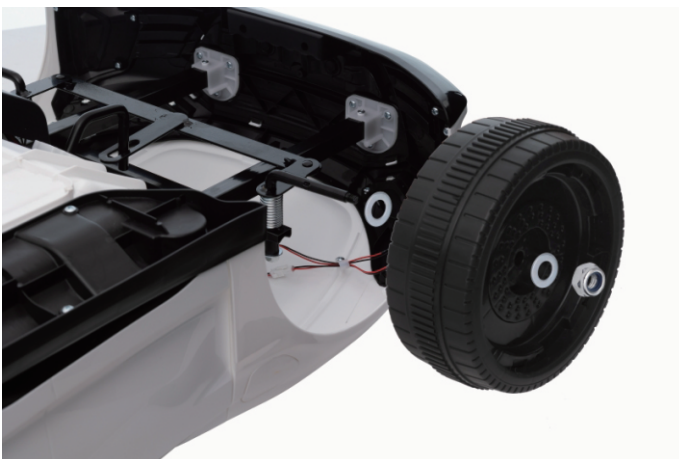

2. Montieren der Hinterräder

- Entfernen Sie die Mutter und die Dichtung von der Hinterachse.
- Montieren Sie das Rad, die Dichtung und die Mutter auf die Hinterachse – ziehen Sie die Mutter mit einem Schraubenschlüssel fest.
- Montieren Sie die Abdeckung auf das Rad.
- Wiederholen Sie diese Schritte für das Rad auf der anderen Seite.



3. Montieren des Lenkrads

- Schließen Sie das Lenkradkabel an der Instrumententafel an.
- Stecken Sie das Kabel in das Kabelloch.
- Richten Sie das Lenkrad mit dem Stecker aus.



4. Montieren der Windschutzscheibe

- Richten Sie die Windschutzscheibe an der Karosserie aus.
- Befestigen Sie den Clip in der Bohrung.



5. Anschließen des Stromkabels

Stecken Sie den Anschluss des Stromkabels fest in den Akku, wie in der Abbildung gezeigt, und schalten Sie die Stromversorgung des Autos ein, um zu testen, ob die Verbindung erfolgreich ist.

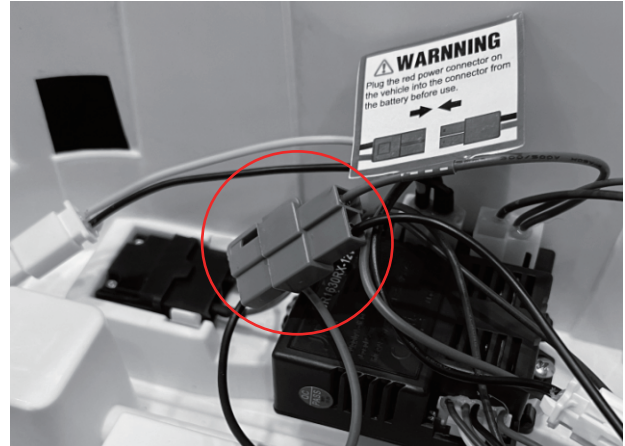
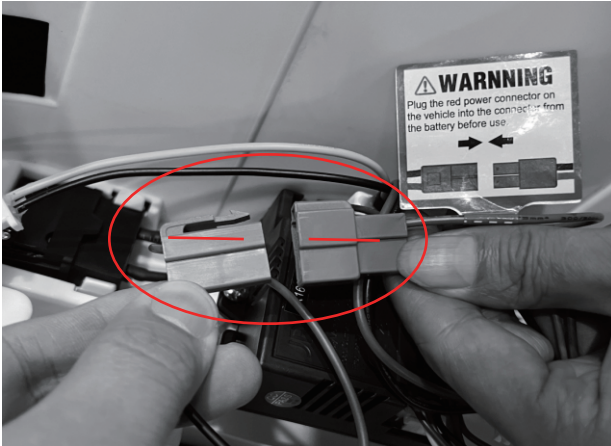

6. Montieren des Sitzes

- Entfernen Sie die beiden Schrauben an der Vorderseite des Sitzes.
- Richten Sie den Sitz an seiner Position an der Karosserie aus und befestigen Sie ihn mit den Schrauben.

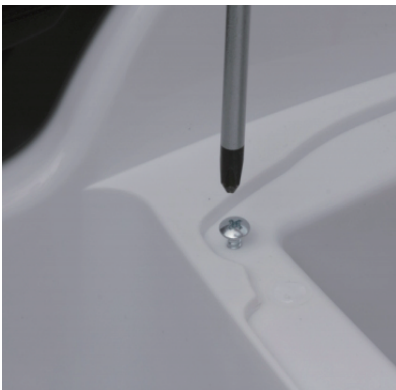

7. Montieren des Rückspiegels

- Trennen Sie den linken und rechten Spiegel.
- Die Spiegel in die Löcher an der Tür einsetzen.



WARNUNG

- Dieses Produkt muss von einem Erwachsenen zusammengebaut werden.
- Dieses Produkt enthält im unmontierten Zustand kleine und scharfe Teile – bewahren Sie es außerhalb der Reichweite von Kleinkindern auf.
- Nicht im Straßenverkehr verwenden.
- Dieses Produkt darf nicht von Kindern unter drei Jahren benutzt werden.
- Der Sicherheitsgurt muss bei der Benutzung dieses Produkts angelegt werden.
- Dieses Produkt darf nur unter Aufsicht von Erwachsenen benutzt werden.
- Der Akku muss von einem Erwachsenen aufgeladen werden. Laden Sie das Produkt vor dem Erstgebrauch auf.
- Bewahren Sie die Verpackung außerhalb der Reichweite von Kindern auf, um Erstickungsgefahr zu vermeiden.
- Verwenden Sie nur vom Hersteller gelieferte Teile.
- Achten Sie darauf, dass Kinder nicht mit dem Ladegerät spielen.

Hinweis

- Verwenden Sie es nicht auf verkehrsreichen Straßen, an Hängen oder in der Nähe von Abflüssen.
- Ändern Sie nicht den Stromkreis und schließen Sie keine zusätzlichen elektrischen Geräte an das Produkt an.
- Verwenden Sie die Fernbedienung nicht im Regen. Halten Sie das Fahrzeug von Wasser und anderen Flüssigkeiten fern, um Schäden zu vermeiden.
- Die maximale Zuladung beträgt 25 kg – dieses Produkt kann jeweils von einem Kind benutzt werden.
- Stellen Sie sicher, dass das Gerät ausgeschaltet ist, wenn es nicht benutzt wird. Ziehen Sie den Batteriestecker ab, wenn das Gerät eine Weile nicht benutzt wurde.
- Prüfen Sie vor der Benutzung und dem Aufladen den Stecker und andere Teile auf Beschädigungen.

Aufladen:

- Laden Sie den Akku nicht länger als 10 Stunden auf - längeres Aufladen kann zu dauerhaften Schäden führen.
- Stecken Sie den DC-Stecker in die Steckdose, und stecken Sie dann das Ladegerät in den Stecker. Benutzen Sie das Produkt niemals während des Aufladens.
- Dieses Produkt kann eine Stunde lang verwendet werden – die Ladezeit beträgt 8-10 Stunden.
- Es ist normal, dass das Ladegerät und der Akku beim Aufladen kühl bleiben.
- Verwenden Sie den Stecker nicht in der Nähe von Wasser, um Schäden zu vermeiden.
- Verwenden Sie nur das mitgelieferte Ladegerät. Die Verwendung eines nicht vom Hersteller gelieferten Ladegeräts kann das Produkt beschädigen.
- Laden Sie das Produkt auf, wenn es längere Zeit nicht benutzt wird.

Schritte zum Aufladen:

Schritt 1: Suchen Sie die Ladeöffnung hinter der Abdeckung des linken vorderen Kotflügels.

Schritt 2: Stecken Sie den Stecker in die Öffnung.

Schritt 3: Schließen Sie das Ladegerät an die Steckdose an.

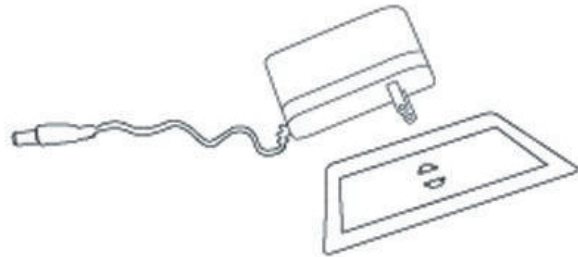

Bestandteile: PP-Kunststoff, K-Carrageenan, Lichtmaschine, Akku und Eisengussteile.

Fehlerbehebung

Problem	Ursache	Lösung
Das Auto springt nicht an.	<ul style="list-style-type: none"> - Die Akkuladung ist niedrig. - Die Einschalt-Taste wurde nicht richtig gedrückt. - Fehler im Netzstecker. - Die Batterie ist defekt. - Elektrogeräte sind beschädigt. - Die Lichtmaschine ist defekt. 	<ul style="list-style-type: none"> - Stellen Sie sicher, dass der Akku vollständig geladen ist. - Befolgen Sie die Anweisungen zur Verwendung dieses Produkts. - Stecken Sie den Netzstecker wieder ein. - Ersetzen Sie den Akku. - Ersetzen Sie die Elektrogeräte. - Generator wechseln.
Der Akku lässt sich nicht aufladen.	<ul style="list-style-type: none"> - Akkuanschluss defekt. - Ladegerät lädt nicht auf. - Fehlerhaftes Ladegerät. 	<ul style="list-style-type: none"> - Stecken Sie den Stecker wieder ein. - Stecken Sie das Ladegerät erneut ein. - Wechseln Sie das Ladegerät.
Das Fahrzeug fährt nicht weit.	<ul style="list-style-type: none"> - Der Akku ist nicht vollständig geladen. - Der Akku ist überlastet. 	<ul style="list-style-type: none"> - Stellen Sie sicher, dass der Akku vollständig aufgeladen ist. - Wechseln Sie den Akku.
Beim Aufladen gibt es ein leichtes Geräusch und das Auto erwärmt sich.	<ul style="list-style-type: none"> - Dies ist normal. 	<ul style="list-style-type: none"> - Es muss nichts unternommen werden.
Das Fahrzeug fährt mit langsamer Geschwindigkeit.	<ul style="list-style-type: none"> - Der Akku ist überlastet. - Der Akku ist leer. - Das Produkt hat seine maximale Belastung überschritten. - Unebene Fahrbahn. 	<ul style="list-style-type: none"> - Wechseln Sie den Akku. - Stellen Sie sicher, dass der Akku vollständig geladen ist. - Stellen Sie sicher, dass das Gewicht unter 25 kg liegt. - Fahren Sie auf einer flachen und ebenen Fläche.

Wartung

- Prüfen Sie vor dem Gebrauch die Verkabelung, den Stecker, das Gehäuse und andere Teile, um sicherzustellen, dass keine Schäden vorhanden sind.
- Wenn Sie das Gerät nach längerer Zeit wieder benutzen, stellen Sie sicher, dass die Gussteile geschmiert sind, um Rost zu vermeiden.
- Lagern Sie das Produkt auf einer ebenen Fläche und schützen Sie es vor direkter Sonneneinstrahlung.
- Bewahren Sie das Produkt in einem geschlossenen Raum auf oder decken Sie es mit einem wasserfesten Tuch ab.
- Halten Sie das Produkt von Herden, Öfen und Heizungen fern, um ein Schmelzen des Kunststoffs zu vermeiden.
- Reinigen Sie seine Oberfläche mit einem trockenen Tuch. Reinigen Sie die Kunststoffteile mit einer nichtwachshaltigen Möbelpolitur.
- Reinigen Sie Kunststoffteile nicht mit chemischen Lösungen. Reinigen Sie das Auto nicht mit Wasser.
- Fahren Sie nicht bei nassem Wetter – dies könnte die Lichtmaschine, das Stromsystem oder den Akku beschädigen.
- Stellen Sie sicher, dass das Gerät ausgeschaltet ist, wenn es nicht benutzt wird – der Schalter sollte auf 'STOPP oder 'AUS' stehen.
- Verwenden Sie keine Sicherung, die nicht mit den vereinbarten Spezifikationen übereinstimmt.
- Nehmen Sie keine Veränderungen an diesem Produkt oder dem Stromkreislauf vor. Jegliche Schäden müssen von einem Fachmann oder unter Anleitung eines Fachmanns behoben werden.

Warnung: Die Fernbedienung ist kein Spielzeug. Sie sollte nur von Erwachsenen und nicht von Kindern verwendet werden. Sie muss immer unter Aufsicht eines Erwachsenen benutzt werden. Die Empfangsreichweite ändert sich dem Wetter, der Akkuleistung und anderen Umgebungsbedingungen entsprechend erheblich.

Warnung: Spielzeug, das von Kindern außerhalb von Wohnräumen verwendet wird, kann potenziell gefährlich sein.

Die Verpackung muss aufbewahrt werden, da sie wichtige Daten enthält.

Dieses Spielzeug enthält einen Akku, der nicht ausgetauscht werden kann.

Das mit dem Spielzeug verwendete Ladegerät ist regelmäßig auf Schäden an Kabel, Stecker, Gehäuse und anderen Teilen zu überprüfen. Im Falle eines solchen Schadens darf das Spielzeug, bis der Schaden behoben ist, nicht mit diesem Ladegerät verwendet werden.

Warnung. Spielzeug, das von Kindern außerhalb von Wohnräumen verwendet wird, kann potenziell gefährlich sein.



Marken, Geschmacksmuster und Urheberrechte werden mit Genehmigung des Eigentümers AUDI AG verwendet.

Wenn Sie Fragen haben, wenden Sie sich bitte an unser Kundendienstzentrum. Unsere Kontaktdaten stehen unten:



0049-0(40)-88307530



service@aosom.de

ADRESSE DES IMPORTEURE:

MH Handel GmbH
Wendenstraße 309
D-20537 Hamburg
Germany
IN CHINA HERGESTELLT



Audi RS e-tron GT Ride-on

Coche eléctrico para niños
Instrucciones de montaje y operación
modelo de coche de simulación
Sistema accionado por control remoto
Avance, retroceso y dirección por control remoto
Avance y retroceso por cambio manual
Función de música del volante
Tecnología de ajuste de volumen y función de reproducción de MP3

*Peso máximo: 25 kg

Con licencia oficial de AUDI AG



IMPORTANTE, LEA DETENIDAMENTE Y GUARDE PARA FUTURAS REFERENCIAS.

INSTRUCCIONES DE MONTAJE



A x 1

Carrocería de coche



B x 2

Rueda frontal



C x 2

Rueda trasera



D x 4

Cubierta de rueda



E x 1

Volante



F x 1

Parabrisas



G x 1

Asiento



H x 2

Espejo retrovisor



I x 1

Cargador



J x 1

Control remoto



K x 2

Llave inglesa



Especificaciones del producto:

Batería:	12V4,5AH
Motor conductor:	12V390*2(18000RPM)
Motor de dirección:	12V380*1(5600RPM)
Edad adecuada:	37-95 meses
Peso máximo:	25kg
Tamaño del coche:	103*58*41cm
Velocidad:	3-5km/h
Horas de uso:	1-2 horas de uso después de cargar 8-10 horas
Cargador:	Entrada: 100V-240V 50/60HZ Salida: 12V0.5A
Batería de control remoto:	AAA1,5V*2(no incluidas)

Función

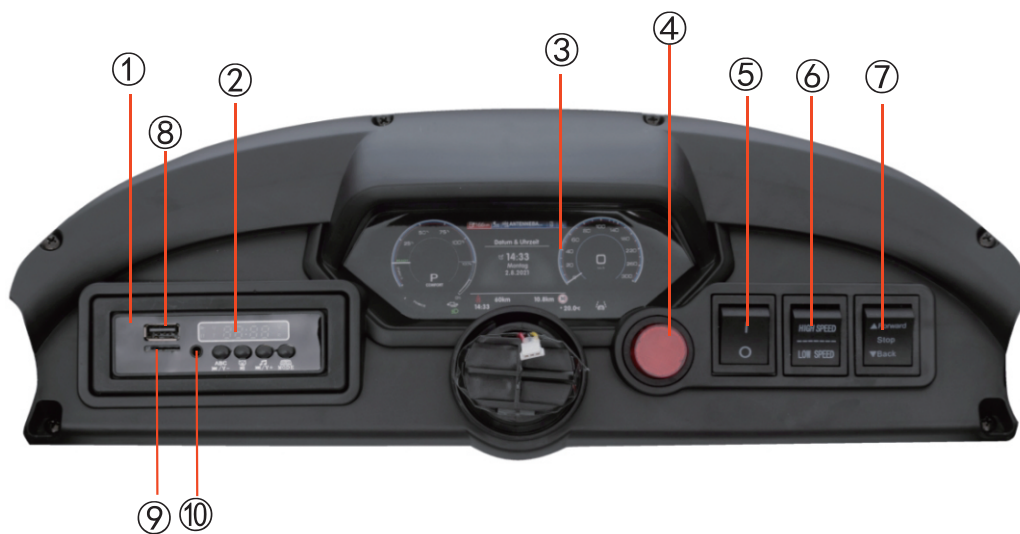

Indicación de función

- | | |
|--|------------|
| ① Multimedia | ⑦ Adelante |
| ② Pantalla de visualización de voltaje | Detenerse |
| ③ Salpicadero | Atrás |
| ④ Interruptor de alimentación | ⑧ USB |
| ⑤ Interruptor de luz | ⑨ TF |
| ⑥ Interruptor de velocidad | ⑩ MP3 |

Instrucciones de control remoto

- Cuando el coche esté en movimiento, no cambie entre “Adelante” y “Atrás”, de lo contrario, dañará la caja de cambios y el motor.
- Se necesita instalar una batería en el control remoto.
- Solo los adultos pueden usar el control remoto.
- Este coche es operado principalmente por el control remoto..

Instrucciones:

- Mantenga presionado el botón de “Adelante” y “Atrás” durante tres segundos para empezar: La luz LED parpadeará.
- Encienda la alimentación del coche: La luz LED se encenderá.
- Presione el botón de “S” para elegir su velocidad deseada. Cuando una luz LED está encendida, el coche funcionará a baja velocidad, cuando dos luces LED está encendidas, el coche funcionará a velocidad media, y cuando tres luces LED está encendidas, el coche funcionará a alta velocidad.
- Presione el botón de “P” para detener el coche: Todas las luces LED parpadearán.
- Si no se presiona ningún botón durante 10 segundos, el control remoto entrará en modo de espera. Presione cualquier botón para empezar a utilizar el coche de nuevo.



Especificaciones de batería

- Nunca mezcle las baterías nuevas, viejas o de diferentes tipos.
- Nunca confunda los electrodos positivo y negativo de las baterías, de lo contrario, podría provocar un cortocircuito.
- No cargue las baterías no recargables.
- Coloque las baterías con los electrodos correctos.
- Solo los adultos deben cargar y cambiar las baterías.
- Al cargar, retire las baterías del coche.
- Retire las baterías gastadas del coche; manténgalas alejadas de los niños.
- Quite los tornillos de la caja de baterías con un destornillador, abra la tapa como indica la flecha, luego inserte dos baterías AAA de 1,5V correctamente.

1. Instalar ruedas frontales

- Retire la tuerca y la junta del eje frontal.
- Instale la rueda, la junta y la tuerca en el eje frontal; luego utilice una llave para apretar la tuerca.
- Instale la cubierta a la rueda.
- Repita estos pasos para instalar la rueda del otro lado.

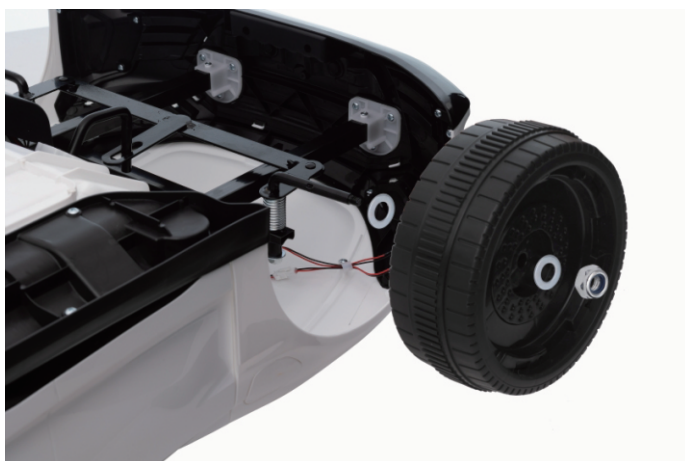

2. Instalar las ruedas traseras

- Retire la tuerca y la junta del eje trasero.
- Instale la rueda, la junta y la tuerca en el eje trasero; luego utilice una llave para apretar la tuerca.
- Instale la cubierta a la rueda.
- Repita estos pasos para instalar la rueda del otro lado.



3. Instalar el volante

- Conecte el cable del volante al salpicadero.
- Enchufe el cable en el orificio para el cable.
- Alinee el volante con el conector.



4. Instalar el parabrisas

- Alinee el parabrisas con la carrocería del coche.
- Fije el clip en el orificio.



5. Conectar el cable de alimentación

Enchufe firmemente el puerto del cable de alimentación en la batería como lo que se muestra en la figura, y encienda la fuente de alimentación del automóvil para comprobar si la conexión ha sido exitosa.

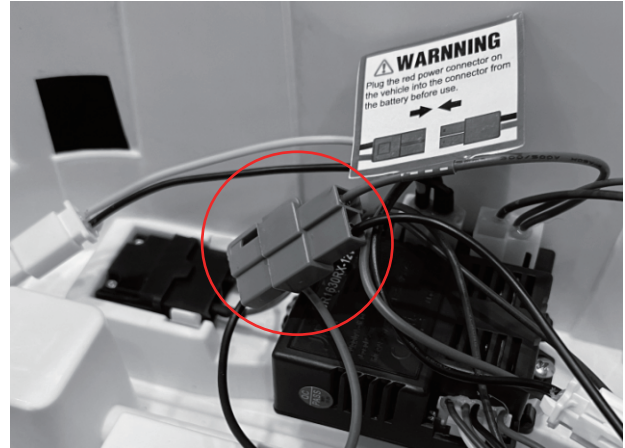
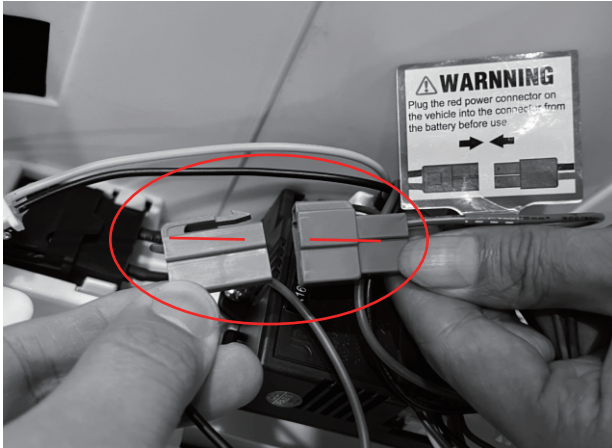

6. Instalar el asiento

- Retire los dos tornillos de la parte frontal del asiento.
- Alinee el asiento con la posición donde se instalará en la carrocería de coche - Fíjelo con los tornillos.

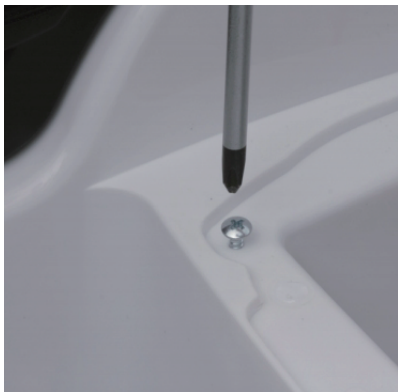

7. Instalar los espejos retrovisores

- Distinga entre los espejos izquierdo y derecho.
- Inserte los espejos en los orificios de la puerta correspondientemente.





ADVERTENCIA

- Este coche debe ser instalado por los adultos.
- Cuando el coche está desarmado, contiene piezas pequeñas y afiladas; manténgalo alejado de los niños pequeños.
- No lo utilice en el tráfico.
- Este coche no debe ser utilizado por los niños menores de 3 años.
- Debe usar el cinturón de seguridad al utilizar este coche.
- Se requiere la supervisión de los adultos al utilizar este coche.
- La batería debe ser cargada por los adultos. Cargue el coche antes del primer uso.
- Mantenga el embalaje alejado de los niños por motivo de evitar asfixia.
- Solo utilice las piezas proporcionadas por el fabricante.
- Asegúrese de que los niños no jueguen con el cargador.

Nota

- No utilice este coche en calles concurridas, carreteras, pendientes o cerca de desagües.
- No modifique el circuito ni agregue dispositivos eléctricos al coche.
- No utilice el control remoto bajo la lluvia. Mantenga el coche alejado del agua y otros líquidos con el fin de evitar daños.
- La carga máxima para este coche es de 25 kg: Este coche solo debe ser utilizado por un/a niño/a a la vez.
- Asegúrese de apagar la alimentación cuando el coche no esté en uso. Retire el conector de la batería cuando no esté en uso durante largo período de tiempo.
- Antes de utilizarlo y cargarlo, inspeccione el enchufe y otras piezas en busca de daños.

Cargar:

- Cargue la batería en menos de 10 horas; cargarla durante demasiado tiempo puede provocar daños permanentes.
- Inserte el enchufe de CC en la toma de corriente, luego inserte el cargador en el enchufe. Nunca utilice el coche mientras se está cargando.
- Si el coche se carga durante 8-10 horas, se puede utilizar durante una hora.
- Es normal que el cargador y la batería permanezcan fríos durante la carga.
- No utilice el conector cerca del agua por motivo de evitar daños posibles.
- Solo utilice el cargador suministrado. Utilizar un cargador no suministrado por el fabricante puede causar daños al coche.
- Cuando el coche no esté en uso durante largo período de tiempo, cárguelo.

Pasos de carga:

Paso 1: Encuentre el orificio de carga detrás de la cubierta en el guardabarros delantero izquierdo.

Paso 2: Inserte el enchufe en el orificio.

Paso 3: Enchufe el cargador a la toma de corriente.

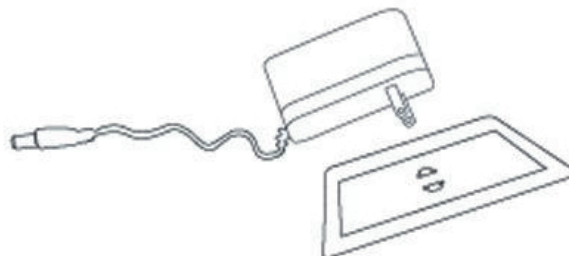

Componentes: Plástico PP, k-carragenina, generador, batería y hierro fundido.

Solución de problemas

Problema	Causa	Solución
El coche no arranca.	<ul style="list-style-type: none"> - La batería está baja. - No se presiona el botón del interruptor de forma correcta. - El conector de alimentación está defectuoso. - Fallo de la batería. - Los dispositivos eléctricos están dañados. - El generador está defectuoso. 	<ul style="list-style-type: none"> - Asegúrese de que la batería esté completamente cargada. - Siga las instrucciones al utilizar este coche. - Vuelva a instalar el conector de alimentación correctamente. - Reemplace la batería. - Reemplace los dispositivos eléctricos. - Reemplace el generador.
La batería no puede ser cargada.	<ul style="list-style-type: none"> - El conector de la batería está defectuoso. - El cargador no está cargando. - El cargador está defectuoso. 	<ul style="list-style-type: none"> - Vuelva a instalar el conector correctamente. - Vuelva a enchufar el cargador correctamente. - Reemplace el cargador.
El coche no puede viajar larga distancia.	<ul style="list-style-type: none"> - La batería no está completamente cargada. - La batería usada en exceso. 	<ul style="list-style-type: none"> - Asegúrese de que la batería esté completamente cargada. - Reemplace la batería.
Hay un ligero ruido al cargar y el coche se calienta.	<ul style="list-style-type: none"> - Esto es normal. 	<ul style="list-style-type: none"> - No se necesita hacer nada.
El coche funciona a baja velocidad.	<ul style="list-style-type: none"> - La batería usada en exceso. - La batería está muerta. - Se ha excedido la carga máxima del coche. - La superficie sobre la que se conduce el coche es irregular. 	<ul style="list-style-type: none"> - Reemplace la batería. - Asegúrese de que la batería esté completamente cargada. - Asegúrese de que el peso del usuario sea menos de 25 kg. - Siempre utilice este coche sobre una superficie plana y uniforme.

Mantenimiento

- Antes de utilizar el coche, inspeccione el cableado, el enchufe, la carcasa y otras piezas del coche, asegurándose de que no haya ningún daño.
- Después de utilizar el coche durante mucho tiempo, asegúrese de que las piezas de hierro fundido estén lubricadas adecuadamente para que no se oxiden.
- Cuando lo almacene, colóquelo sobre una superficie plana, asegurándose de que esté fuera de la luz solar directa.
- Manténgalo en el interior o cúbralo con un paño resistente al agua.
- Mantenga el coche fuera de alcance de estufas, hornos y calentadores con el fin de evitar que el plástico se derrite.
- Limpie su superficie con un paño seco. Limpie las piezas de plástico con pulidor de muebles sin cera.
- Nunca limpie las piezas de plástico con soluciones químicas. Nunca limpie el coche con agua.
- No utilice este coche en clima húmedo, de lo contrario, podría causar daños al generador, al sistema de circuito o a la batería.
- Cuando el coche no esté en uso, asegúrese de que esté apagado; el interruptor debe estar en "DETENERSE (STOP)" o "APAGADO (OFF)".
- Nunca utilice un fusible que no cumpla con las especificaciones acordadas.
- No haga ninguna modificación en este coche o en el sistema de circuito. Cualquier daño debe ser reparado por un técnico profesional o bajo su guía.

Advertencia: El control remoto no es un juguete. Sólo puede ser utilizado por los adultos y no debe ser utilizado por los niños. Siempre se requiere la supervisión estrecha desde un adulto. El rango de recepción puede variar significativamente debido al clima, la batería y otras condiciones ambientales.

Advertencia: Los juguetes que utilizan los niños fuera de los lugares privados pueden ser potencialmente peligrosos.

El paquete debe ser guardado adecuadamente ya que contiene información importante.

Este juguete contiene una batería no reemplazable.

El cargador utilizado para el juguete debe ser inspeccionado periódicamente en busca de daños en el cable, el enchufe, la carcasa y otras piezas, y si se encuentra algún daño, no debe utilizar este cargador para los juguetes hasta que se haya reparado el daño.

Advertencia: Los juguetes que utilizan los niños fuera de los lugares privados pueden ser potencialmente peligrosos.



Las marcas registradas, las patentes de diseño y los derechos de autor se utilizan con la aprobación del propietario AUDI AG.

Si tiene alguna pregunta, comuníquese con nuestro Centro de Atención al Cliente. Nuestros datos de contacto son los siguientes:



0034-931294512



atencioncliente@aosom.es

IMPORTADOR:

SPANISH AOSOM, S.L.

C/ ROC GROS, Nº 15. 08550, ELS HOSTALET DE BALENYÀ, SPAIN.
B66295775

WWW.AOSOM.ES

ATENCIONCLIENTE@AOSOM.ES

TEL: 931294512

HECHO EN CHINA



Audi RS e-tron GT CAVABILE

Auto Elettrica per Bambini

Istruzioni per l'assemblaggio e il funzionamento

Modello di simulazione

Sistema controllato da Telecomando

Operazioni avanti, indietro e sterzo con Telecomando

Operazioni avanti e indietro con cambio manuale

La funzione musicale sul volante

Tecniche di regolazione del volume e funzione di amplificazione MP3

Visualizzazione della batteria rimanente

*Peso massimo: 25 kg.

Licenza ufficiale di AUDI AG



IMPORTANTE! CONSERVARE IL PRESENTE MANUALE PER FUTURO RIFERIMENTO E LEGGERLO ATTENTAMENTE.

ISTRUZIONI DI ASSEMBLAGGIO



Specifiche del prodotto:

Batteria:	12V4,5AH
Motore di azionamento:	12V390*2(18000RPM)
Motore dello sterzo:	12V380*1(5600RPM)
Età adatta:	37-95 mesi
Peso massimo:	25kg
Dimensioni dell'auto:	103*58*41cm
Velocità:	3-5km/ora
Tempo di azione:	1-2 ore di funzionamento dopo 8-10 ore di ricarica
Alimentatore:	Ingresso: 100V-240V 50/60HZ Uscita: 12V0,5A
Batteria Telecomando:	AAA1,5V*2(not dotato)

Funzioni

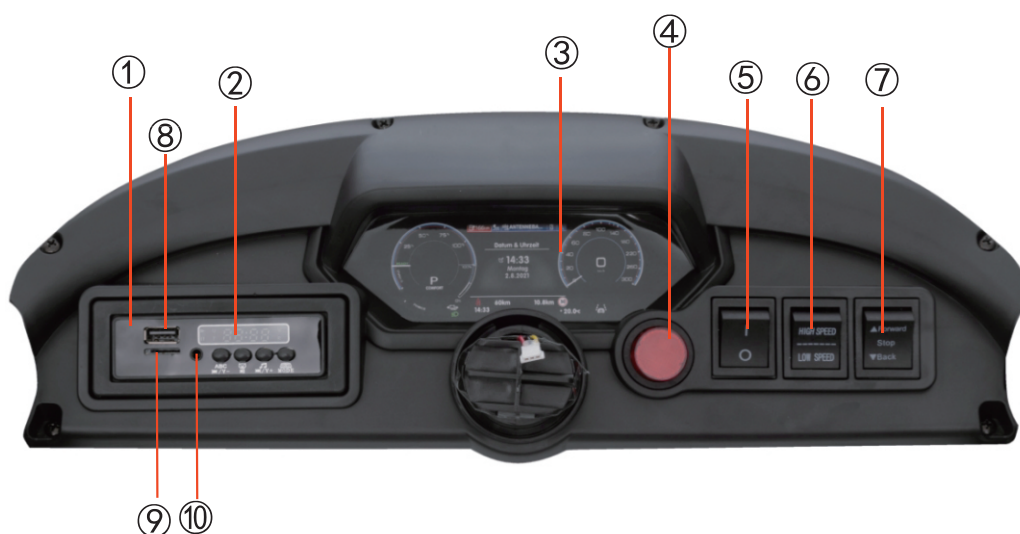

Indicazioni delle funzioni

- | | |
|---------------------------------|----------|
| ① Multi-Media | ⑦ Avanti |
| ② Display voltaggio | Arresto |
| ③ Pannello di controllo | Indietro |
| ④ Interruttore di alimentazione | ⑧ USB |
| ⑤ Interruttore Luce | ⑨ TF |
| ⑥ Interruttore Velocità | ⑩ MP3 |

Istruzioni Telecomando

- Quando ci si sposta, non attivare l'interruttore fra Avanti e Indietro: il che può danneggiare il cambio e il motore.
- Il telecomando richiede una batteria.
- Solo adulti possono utilizzare il telecomando.
- Questo prodotto è utilizzato principalmente dal Telecomando.

Istruzioni:

- Tenere premuti i pulsanti Avanti e Indietro per tre secondi per iniziare – La luce LED lampeggerà.
- Accendere l'auto: il LED si accende.
- Premere il pulsante S per scegliere la velocità. Quando un LED è acceso, il prodotto funzionerà a bassa velocità, due LED accesi è a velocità media e tre LED accesi è ad alta velocità.
- Premere il pulsante P per interrompere: tutti i LED lampeggeranno.
- Se non viene premuto alcun pulsante entro 10 secondi, il telecomando entrerà in stato standby. Premere un pulsante qualsiasi per ricominciare a utilizzare.



Specifiche della batteria

- Non mischiare mai insieme batterie nuove, vecchie o di diversi tipi.
- Non confondere mai gli elettrodi positivo e negativo di una batteria: ciò potrebbe causare un cortocircuito.
- Non caricare batterie non ricaricabili.
- Mettere le batterie nella giusta polarità.
- Solo gli adulti possono caricare e sostituire le batterie.
- Estrarre le batterie dal prodotto durante la ricarica.
- Rimuovere le batterie scariche dal prodotto – tenere fuori dalla portata dei bambini.
- Utilizzare un cacciavite per rimuovere le viti della batteria, aprire il coperchio come indicato dalla freccia, e poi inserire due batterie AAA da 1,5 V.

1. Installazione delle ruote anteriori

- Rimuovere il dado e la guarnizione dall'asse anteriore.
- Installare la ruota, la guarnizione e il dado sull'asse anteriore – serrare il dado con una chiave.
- Installare il coperchio sulla ruota.
- Ripetere questi passaggi per la ruota sull'altro lato.

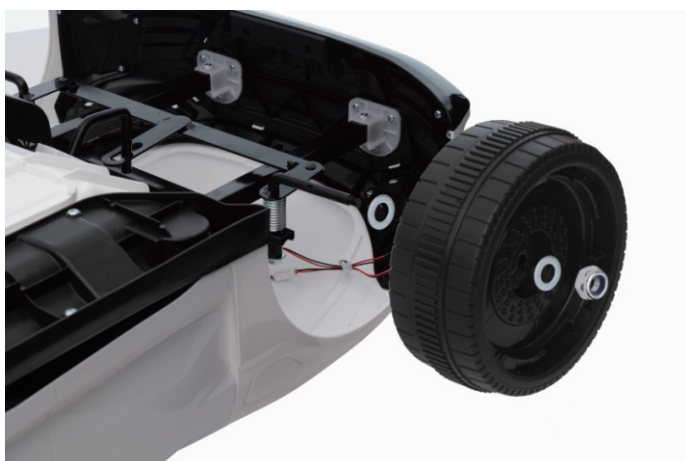

2. Installazione delle ruote posteriori

- Rimuovere il dado e la guarnizione dall'asse posteriore.
- Installare la ruota, la guarnizione e il dado sull'asse posteriore – serrare il dado con una chiave.
- Installare il coperchio sulla ruota.
- Ripetere questi passaggi per la ruota sull'altro lato.



3. Installazione del Volante

- Collegare il cavo del volante al cruscotto.
- Inserire il cavo nell'apposito foro.
- Allineare il volante al connettore.



4. Installazione della Parabrezza

- Allineare la parabrezza sulla scocca.
- Fissare la clip nel foro.



5. Collegamento del cavo di alimentazione

Collegare il cavo di alimentazione alla batteria strettamente come mostrato nella figura, e accendere l'interruttore di alimentazione del veicolo per verificare il collegamento con successo.

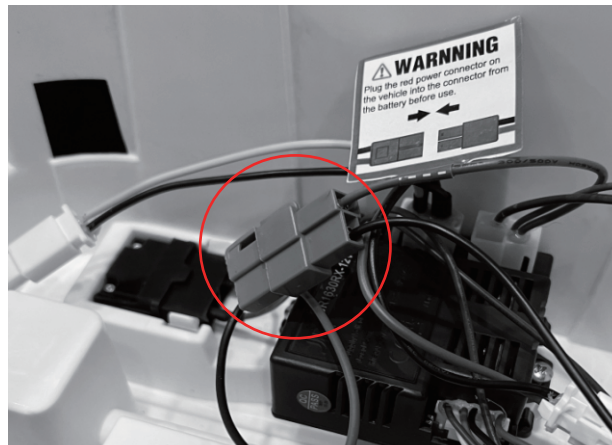
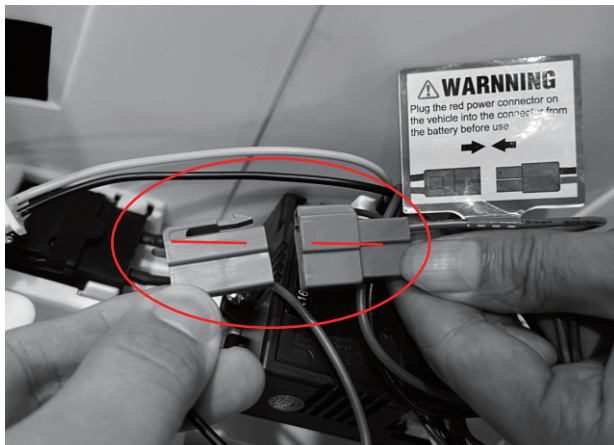

6. Installazione del sedile

- Rimuovere le due viti dalla parte anteriore del sedile.
- Allineare il sedile alla sua posizione sulla scocca – fissarlo con le viti.

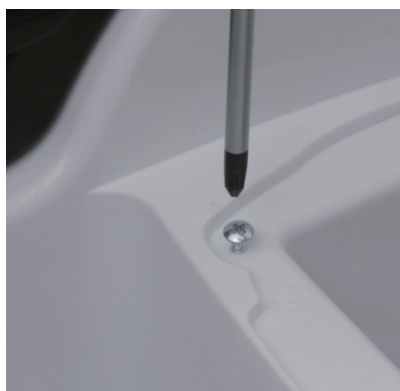

7. Installazione degli Specchietti retrovisori

- Separare lo specchietto sinistro da quello destro.
- Inserire gli specchietti nei fori della portiera.



AVVERTIMENTO

- Questo prodotto deve essere assemblato da un adulto.
- Quando smontato, questo prodotto contiene parti piccole e taglienti: tienile fuori dalla portata dei bambini piccoli.
- Non utilizzare nel traffico.
- Questo prodotto non deve essere utilizzato da bambini di età inferiore ai tre anni.
- La cintura di sicurezza deve essere indossata quando si utilizza questo prodotto.
- È necessaria la supervisione di un adulto quando si utilizza questo prodotto.
- La batteria deve essere caricata da un adulto. Caricare la batteria del prodotto prima del primo utilizzo.
- Tenere l'imballaggio fuori dalla portata dei bambini per evitare il soffocamento.
- Utilizzare solo parti fornite dal produttore.
- Assicurarsi che i bambini non giochino con l'Alimentatore.

Nota

- Non utilizzare in strade o vie congestionate, su pendii o vicino alla fognatura.
- Non modificare il circuito o aggiungere dispositivi elettrici al prodotto.
- Non utilizzare il telecomando in caso di pioggia. Tenere l'auto lontano da acqua e altri liquidi per evitare danni.
- Il carico massimo è di 25 kg: questo prodotto può essere utilizzato da solo un bambino ogni volta.
- Assicurarsi che l'alimentazione sia spenta quando non in uso. Rimuovere il connettore della batteria quando non è stato utilizzato per un po' di tempo.
- Prima dell'uso e della ricarica, controllare che la spina e le altre parti non presentino danni.

Ricarica della batteria:

- Caricare la batteria per meno di 10 ore: una carica più lunga può causare danni permanenti.
- Inserire la spina CC nella presa di corrente, e poi inserire l'alimentatore nella spina. Non utilizzare mai il prodotto durante la ricarica.
- Questo prodotto può essere utilizzato per un'ora: il tempo di ricarica è di 8-10 ore.
- È normale che l'alimentatore e la batteria rimangano freschi durante la ricarica.
- Non utilizzare il connettore vicino all'acqua per evitare danni.
- Utilizzare esclusivamente l'alimentatore in dotazione. L'utilizzo di un alimentatore non fornito dal produttore può danneggiare il prodotto.
- Quando non viene utilizzato per lungo tempo, caricare la batteria del prodotto.

Passaggi di ricarica:

Passaggio 1: trova il foro di ricarica dietro il coperchio nel parafrangente anteriore sinistro.

Passaggio 2: inserire la spina nel foro.

Passaggio 3: collegare l'alimentatore alla presa di corrente.

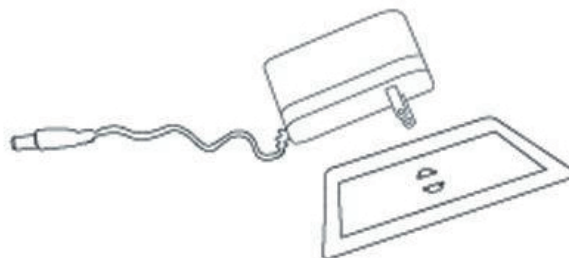

Componenti: plastica PP, k-carragenina, generatore, batteria e getti di ferro.

Risoluzione dei Problemi

Problemi	Cause	Soluzioni
L'auto non parte.	<ul style="list-style-type: none"> - La batteria è scarica. - Non è stato premuto correttamente il pulsante di interruttore. - Guasto al connettore di alimentazione. - Guasto della batteria. - I dispositivi elettrici sono danneggiati. - Il generatore è difettoso. 	<ul style="list-style-type: none"> - Assicurarsi che la batteria sia completamente carica. - Seguire le istruzioni quando si utilizza questo prodotto. - Reinstallare il connettore di alimentazione. - Cambiare batteria. - Cambiare dispositivi elettrici. - Cambiare generatore.
La batteria non si carica.	<ul style="list-style-type: none"> - Guasto al connettore della batteria. - Alimentatore non si carica. - Alimentatore difettoso. 	<ul style="list-style-type: none"> - Reinstallare il connettore. - Ricollegare l'alimentatore. - Cambiare l'alimentatore.
L'auto non va lontano.	<ul style="list-style-type: none"> - La batteria non è completamente carica. - Batteria sovrautilizzata. 	<ul style="list-style-type: none"> - Assicurarsi che la batteria sia completamente carica. - Cambiare la batteria.
C'è un leggero rumore e l'auto si riscalda durante la ricarica.	<ul style="list-style-type: none"> - È normale. 	<ul style="list-style-type: none"> - Nulla necessaria da fare.
L'auto funziona a bassa velocità.	<ul style="list-style-type: none"> - Batteria sovrautilizzata. - La batteria è scarica. - Il prodotto ha superato il suo carico massimo. - Superficie irregolare per guida. 	<ul style="list-style-type: none"> - Cambiare la batteria. - Assicurarsi che la batteria sia completamente carica. - Assicurarsi che il peso sia inferiore a 25 kg. - Guidare su una superficie piana e livellata

Manutenzione

- Prima dell'uso, controllare il cablaggio, la spina, la scocca e le altre parti, assicurandosi che non vi siano danni.
- In caso di utilizzo dopo un lungo periodo, assicurarsi che i getti di ferro siano lubrificati per evitare la formazione di ruggine.
- Durante la conservazione, posizionare il prodotto su una superficie piana, assicurandosi che sia al riparo dalla luce solare diretta.
- Conservare il prodotto al chiuso o coprire con un panno resistente all'acqua.
- Tenere il prodotto lontano da stufe, forni e termosifoni per evitare lo scioglimento della plastica.
- Pulire la sua superficie con un panno asciutto. Pulire le parti in plastica con uno smalto per mobili senza cera.
- Non pulire le parti in plastica con soluzioni chimiche. Non pulire l'auto con acqua.
- Non guidare in caso di pioggia: ciò potrebbe danneggiare il generatore, il circuito o la batteria.
- Quando non è in uso, assicurarsi che l'alimentazione sia spenta: l'interruttore deve essere su 'STOP' o 'OFF'.
- Non utilizzare un fusibile non conforme alle specifiche concordate.
- Non apportare modifiche a questo prodotto o sistema di circuiti. Eventuali danni devono essere riparati da un professionista o sotto la guida di un professionista.

Avvertimento: il telecomando non è un giocattolo. È solo per uso adulto e non deve essere usato da un bambino. È sempre necessaria una stretta supervisione di un adulto. Il raggio di ricezione può cambiare in modo significativo con le condizioni meteorologiche, di batteria e altre condizioni ambientali.

Avvertimento: i giocattoli usati dai bambini al di fuori dei luoghi privati possono essere potenzialmente pericolosi.

Il pacco deve essere conservato perché contiene informazioni importanti.

Questo giocattolo contiene una batteria non sostituibile.

Il caricabatteria utilizzato con il giocattolo deve essere controllato regolarmente per rilevare eventuali danni al cavo, alla spina, all'involucro e ad altre parti e in caso di tali danni, i giocattoli non devono essere utilizzati con questo caricabatteria fino a quando il danno non è stato riparato.

Avvertimento. I giocattoli usati dai bambini al di fuori dei luoghi privati possono essere potenzialmente pericolosi.



Marchi, brevetti di design e diritti d'autore sono utilizzati con l'approvazione del proprietario AUDI AG.

In caso di dubbio, si prega di contattare il nostro centro assistenza clienti.

I nostri dettagli di contatto sono di seguito:



0039-0249471447



clienti@aosom.it

IMPORTATO DA:

AOSOM Italy srl

Centro Direzionale Milanofiori

Strada 1 Palazzo F1

20057 Assago (MI)

P.I.: 08567220960

FATTO IN CINA

