

Electric Fireplace

Model:YH-20-2



This product is only suitable for well insulated spaces.

IMPORTANT, RETAIN FOR FUTURE REFERENCE: READ CAREFULLY

ASSEMBLY INSTRUCTION

Electric Fireplace Heaters

Model	Voltage	Frequency	Power
YH-20-2	220-240V~	50/60Hz	1800-2000W

Features of the product:

This is an electric fireplace that emulates a flame.

Safety advice





1. The product cannot be used outdoors.
2. Do not block the fireplace vent in anyway – it could overheat, causing a fire hazard.
3. Keep furniture, curtains and other flammable materials at least one metre away from this unit.
4. If there any faults or damages, unplug this unit immediately.
5. If the unit has not been used for a while, ensure the power is off.
6. Do not place the power cord in front of the fireplace.
7. It is NOT recommended to use this unit on any type of carpet or rug.
8. Dispose of packaging properly and carefully. Plastic materials can cause environmental pollution.
9. The product must be connected to the ground.
10. The fireplace must be used under the AC voltage rating.
11.  **WARNING:** To avoid overheating, do not cover the heater.
12. Do not place the heater directly below a socket outlet.
13. Do not use this heater in the immediate surroundings of a bath, shower or swimming pool.
14. Under guided supervision, this appliance can be used by children aged eight years and above, provided they understand the potential risks and hazards. Under guided supervision, the appliance can be used by persons with disabilities or persons without experience, provided they understand the potential risks and hazards.
15. Children must not play with the appliance. Children should not clean or maintain this appliance.
16. To avoid a hazard due to inadvertent resetting of the thermal cutout, this appliance must not be supplied through an external switching device, such as a timer, or connected to a circuit that is regularly switched on and off by the utility.
17. If the supply cord is damaged, it must be replaced by the manufacturer, its service agent or a similarly qualified person to avoid a hazard.
18. **WARNING:** This heater is not equipped with a device to control the room temperature. Do not use this heater in small rooms when they are occupied by persons not capable of leaving on their own, unless constant supervision is provided.
19. Children from three years and less than eight years, shall only switch on/off the appliance, provided it has been placed in its intended position and they have been given supervision or instruction concerning the use of the appliance, understanding the hazards involved. Small children must not plug in, regulate, clean or maintain this appliance.
20. **CAUTION** – Some parts of this product can become very hot and cause burns. Particular attention must be given when children and vulnerable people are present.
21. This product is fitted with a thermostatic room temperature control.

Only for UK:

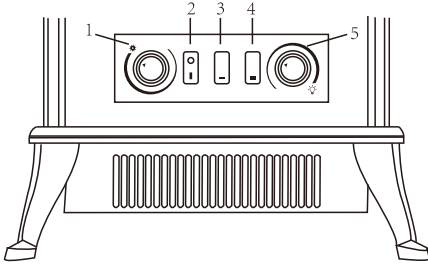
- A. Do not use two high-power appliances in the same socket.
 - B. The plug needs to be plugged in fully.
 - C. Product socket cannot use extension cord.
- The socket needs to be conformed to BS1363, the maximum withstand current value needs to be greater than 13A.

Location of Controls



1. Thermostat control knob (**TEMPERATURE SETTING**)- Adjust to maintain room temperature
2. Flame switch - Switches flame effect and power on/off
3. Heating setting: please press “” for 1000W
4. Heating setting : please press “” and “” at the same time for 2000W (can not operate without first press “”)
5. Flame dimmer control - Adjust to set flame intensity

LEG ASSEMBLY:

Four (4) legs
Twelve (12) screws
Tools required: Phillips Screwdriver
(Not Included)



WARNING: Do not use this heater with missing, damaged, or broken legs.

Lay stove upside down on a padded surface to avoid scratches to the surface of your stove.
Line up holes in the leg with holes in the underside of the stove body. With the use of the screwdriver secure leg with the screws provided (3 screws per leg) as shown in the figure below.

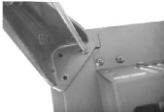

Overheating safety device

If the heater stops working, turn it off and check if the inlet or outlet is blocked. Unplug the unit and wait at least 10 minutes, so the protection system can reset. If the heater still does not work, contact customer service for inspection or repair.

Before restarting the heater, ensure it has been unplugged for at least 10 minutes.

Cleaning

1. Always unplug the unit before cleaning.
2. Clean the outside of the heater by wiping with a damp or dry cloth.
3. Do not use petroleum or any other detergent or chemical solvent to clean the heater.
4. When the heater has not been used for a while, store in a clean, dry place, away from dust and dirt.

Disposal



Environmental Protection

Waste electrical production should not be disposed of with household waste. Please recycle where facilities exist. Check with your local authority or retailer for recycling advice.

Model number: YH-20-2					
Item	Symbol	Value	Unit	Item	Unit
Heat output				Type of heat input, for electric storage local space heaters only (select one)	
Nominal heat output	P _{nom}	1.8-2.0	kW	Manual heat charge control with integrated thermostat	[no]
Minimum heat output (indicative)	P _{min}	1.0	kW	Manual heat charge control with room and/or outdoor temperature feedback	[no]
Maximum continuous heat output	P _{max}	2.0	kW	Electronic heat charge control with room and/or outdoor temperature feedback	[no]
Auxiliary electricity consumption				Fan assisted heat output	[no]
At nominal heat output	el _{max}	N/A	kW	Type of heat output/room temperature control (select one)	
At minimum heat output	el _{min}	N/A	kW	Single stage heat output and no room temperature control	[no]
In standby mode	el _{SB}	N/A	W	Two or more manual stages, no room temperature control	[no]
				With mechanic thermostat room temperature control	[yes]
				With electronic room temperature control	[no]
				Electronic room temperature control plus day timer	[no]
				Electronic room temperature control plus week timer	[no]
				Other control options (multiple selections possible)	
				Room temperature control, with presence detection	[no]
				Room temperature control, with open window detection	[no]
				With distance control option	[no]
				With adaptive start control	[no]
				With working time limitation	[no]
				With black bulb sensor	[no]
Contact details:	IMPORTER ADDRESS: MH STAR UK LTD Unit 27, Perivale Park, Horsenden lane South Perivale, UB6 7RH MADE IN CHINA				

If you have any questions, please contact our customer care center.

Our contact details are below:



0044-800-240-4004



enquiries@mhstar.co.uk

IMPORTER ADDRESS:
 MH STAR UK LTD
 Unit 27, Perivale Park,
 Horsenden lane South
 Perivale, UB6 7RH
 MADE IN CHINA

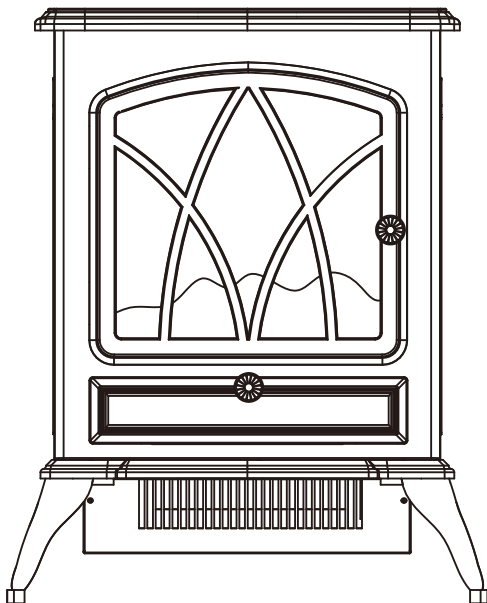

Elektrischer Kamin

Modell: YH-20-2



Dieses Produkt ist nur für gut isolierte Räume geeignet.

WICHTIG! SORGFÄLTIG LESEN UND FÜR SPÄTER NACHSCHLAGEN AUFBEWAHREN.

MONTAGEANWEISUNGEN

Elektrisches Kaminheizgerät

Modell	Spannung	Frequenz	Leistung
YH-20-2	220-240V~	50/60Hz	1800-2000 W

Merkmale des Produkts:

Dies ist ein elektrischer Kamin, der eine Flamme simuliert.

Sicherheitshinweise

1. Das Produkt darf nicht im Außenbereich verwendet werden.
2. Blockieren Sie auf keinen Fall den Abzug des Kamins – er könnte sich überhitzen und eine Brandgefahr darstellen.
3. Halten Sie Möbel, Vorhänge und andere brennbare Materialien mindestens einen Meter von diesem Gerät entfernt.
4. Ziehen Sie bei Fehlern oder Schäden sofort den Stecker aus der Steckdose.
5. Wenn das Gerät eine Zeit lang nicht benutzt wurde, stellen Sie sicher, dass es ausgeschaltet ist.
6. Legen Sie das Stromkabel nicht vor den Kamin.
7. Es wird NICHT empfohlen, dieses Gerät auf einem Teppich zu verwenden.
8. Entsorgen Sie die Verpackung ordnungsgemäß und sorgfältig. Kunststoffmaterialien können die Umwelt verschmutzen.
9. Das Gerät muss an die Erde angeschlossen werden.
10. Das Heizgerät muss mit der zulässigen Wechselspannung betrieben werden.



11. **WARNING:** Decken Sie das Heizgerät nicht ab, um eine Überhitzung zu vermeiden.
12. Stellen Sie das Heizgerät nicht direkt unter einer Steckdose auf.
13. Verwenden Sie das Gerät nicht in unmittelbarer Nähe einer Badewanne, einer Dusche oder eines Schwimbeckens.
14. Dieses Gerät kann von Kindern ab acht Jahren unter Aufsicht verwendet werden, sofern sie die möglichen Risiken und Gefahren verstehen. Das Gerät kann unter Anleitung von Personen mit Behinderungen oder von Personen ohne Erfahrung benutzt werden, sofern sie die möglichen Risiken und Gefahren verstehen.
15. Kinder dürfen nicht mit dem Gerät spielen. Kinder sollten dieses Gerät nicht reinigen oder warten.
16. Um eine Gefährdung durch versehentliches Zurücksetzen des Wärmeschutzschalters zu vermeiden, darf dieses Gerät nicht über ein externes Schaltgerät, wie z. B. eine Zeitschaltuhr, versorgt oder an einen Stromkreis angeschlossen werden, der regelmäßig vom Versorgungsunternehmen ein- und ausgeschaltet wird.
17. Wenn das Stromkabel beschädigt ist, muss es vom Hersteller, seinem Kundendienst oder einer ähnlich qualifizierten Person ersetzt werden, um eine Gefährdung zu vermeiden.
18. **WARNING:** Dieses Heizgerät ist nicht mit einer Vorrichtung zur Regelung der Raumtemperatur ausgestattet. Verwenden Sie dieses Heizgerät nicht in kleinen Räumen, wenn diese von Personen bewohnt werden, die nicht in der Lage sind, sie selbständig zu verlassen, es sei denn, es wird eine ständige Aufsicht gewährleistet.
19. Kinder ab drei Jahren und unter acht Jahren dürfen das Gerät nur dann ein- und ausschalten, wenn es an seinem vorgesehenen Platz steht und sie beaufsichtigt oder in den Gebrauch des Geräts eingewiesen wurden und die damit verbundenen Gefahren verstehen. Kleinkinder dürfen das Gerät nicht einstecken, einstellen, reinigen oder warten.

20. VORSICHT - Einige Teile dieses Produkts können sehr heiß werden und Verbrennungen verursachen. Besondere Vorsicht ist geboten, wenn Kinder und gefährdete Personen anwesend sind.

21. Dieses Produkt ist mit einer thermostatischen Raumtemperaturregelung ausgestattet.

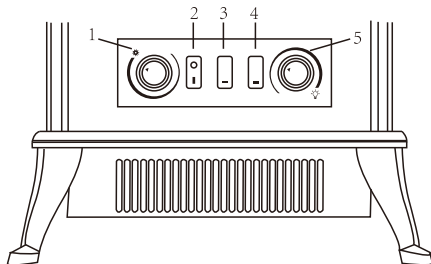

Position der Steuerelemente



1. Thermostat-Drehknopf (**TEMPERATUREINSTELLUNG**) - Zur Einstellung der Raumtemperatur

2. Flammenschalter – Zum Schalten des Flammeneffekts und Ein-/Ausschalten

3. HitzeEinstellung: Drücken Sie “” für 1000W

4. HitzeEinstellung: Drücken Sie “” und “” gleichzeitig für 2000W (Es ist verboten, das Gerät zu betreiben, ohne zunächst “” zu drücken)

5. Flamme- Dimmersteuerung- Stellen Sie die Flammenintensität ein

BEINMONTAGE:

Vier (4) Beine

Zwölf (12) Schrauben

Erforderliche Werkzeuge: Phillips-Schraubendreher
(nicht enthalten)



WARNUNG: Verwenden Sie dieses Heizgerät nicht mit fehlenden, beschädigten oder gebrochenen Beinen.

Legen Sie den Ofen verkehrt herum auf eine gepolsterte Oberfläche, um Kratzer auf der Oberfläche Ihres Ofens zu vermeiden.

Richten Sie die Löcher im Bein mit den Löchern in der Unterseite des Ofenkörpers aus. Befestigen Sie das Bein mit dem Schraubendreher mit den mitgelieferten Schrauben (3 Schrauben pro Bein), wie in der folgenden Abbildung dargestellt.



Überhitzungssicherung

Wenn das Heizgerät nicht mehr funktioniert, schalten Sie es aus und überprüfen Sie, ob der Zu- oder Abfluss blockiert ist. Ziehen Sie den Netzstecker und warten Sie mindestens 10 Minuten, damit sich das Schutzsystem zurücksetzen kann. Wenn das Heizgerät immer noch nicht funktioniert, wenden Sie sich zur Überprüfung oder Reparatur an den Kundendienst.

Bevor Sie das Heizgerät wieder in Betrieb nehmen, vergewissern Sie sich, dass es mindestens 10 Minuten lang vom Stromnetz getrennt war.

Reinigung

1. Ziehen Sie vor dem Reinigen immer den Netzstecker des Gerätes.
2. Reinigen Sie die Außenseite des Heizgeräts durch Abwischen mit einem feuchten oder trockenen Tuch.
3. Verwenden Sie zum Reinigen des Heizgeräts kein Petroleum oder andere Reinigungsmittel oder chemische Lösungsmittel.
4. Wenn das Heizgerät eine Zeit lang nicht benutzt wird, bewahren Sie es an einem sauberen, trockenen Ort auf, an dem es vor Staub und Schmutz geschützt ist.

Entsorgung



Umweltschutz

Elektro-Altgeräte dürfen nicht mit dem Hausmüll entsorgt werden. Bitte recyceln Sie es in den entsprechenden Einrichtungen. Erkundigen Sie sich bei Ihrer Gemeindeverwaltung oder Ihrem Händler nach Recycling-Hinweisen.

Wenn Sie Fragen haben, wenden Sie sich bitte an unser Kundendienstzentrum.

Unsere Kontaktdaten stehen unten:



0049-0(40)-88307530



service@aosom.de

ADRESSE DES IMPORTEURE:

MH Handel GmbH
Wendenstraße 309
D-20537 Hamburg
Germany

IN CHINA HERGESTELLT

Modellnummer: YH-20-2					
Artikel	Symbol	Wert	Einheit	Artikel	Einheit
Heizleistung				Art der Wärmezufuhr, nur für Elektrospeicher-Heizgeräte (bitte auswählen)	
Nennheizleistung	Pnom	1,8-2,0	kW	Manuelle Heizungssteuerung mit integriertem Thermostat	[Nein]
Mindestheizleistung (indikativ)	Pmin	1,0	kW	Manuelle Heizungssteuerung mit Rückmeldung der Raum- und / oder Außentemperatur	[Nein]
Maximale Dauerheizleistung	Pmax	2,0	kW	Elektronische Heizungssteuerung mit Rückmeldung der Raum- und / oder Außentemperatur	[Nein]
Hilfsenergieverbrauch				Lüfterunterstützte Heizleistung	
Bei Nennheizleistung				Art der Heizleistung / Raumtemperaturregelung (bitte auswählen)	
	elmax	N/A	kW		
Bei minimaler Heizleistung	elmin	N/A	kW	Einstufige Heizleistung und keine Raumtemperaturregelung	[Nein]
Im Standby-Modus	elSB	N/A	W	Zwei oder mehr manuelle Stufen, keine Raumtemperaturregelung	[Nein]
				Mit mechanischer Thermostat-Raumtemperaturregelung	[Ja]
				Mit elektronischer Raumtemperaturregelung	[Nein]
				Elektronische Raumtemperaturregelung plus Tageszeitgeber	[Nein]
				Elektronische Raumtemperaturregelung plus Wochenzeitgeber	[Nein]
				Andere Steuerungsoptionen (Mehrfachauswahl möglich)	
				Raumtemperaturregelung mit Präsenzerkennung	[Nein]
				Raumtemperaturregelung mit offener Fenstererkennung	[Nein]
				Mit Abstandskontrolle	[Nein]
				Mit adaptiver Startkontrolle	[Nein]
				Mit Arbeitszeitbegrenzung	[Nein]
				Mit schwarzem Lampensensor	[Nein]
Kontaktinformation:	ADRESSE DES IMPORTEURE: MH Handel GmbH Wendenstraße 309 D-20537 Hamburg Germany IN CHINA HERGESTELLT				

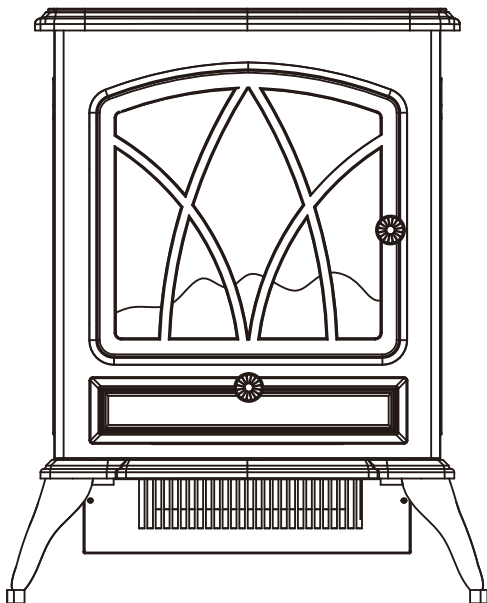

Calentador de chimenea eléctrica

Modelo:YH-20-2



Este producto es apropiado exclusivamente para los espacios bien aislados.

IMPORTANTE, LEA DETENIDAMENTE Y GUARDE PARA FUTURAS REFERENCIAS.

INSTRUCCIONES DE MONTAJE

Calentador de chimenea eléctrica

Modelo	Voltaje	Frecuencia	Potencia
YH-20-2	220-240V~	50/60Hz	1800-2000W

Características del producto:

Esta es una chimenea eléctrica que emula llama.

Consejo de Seguridad

1. Esta chimenea no se puede utilizar al aire libre.
2. No bloquee la ventilación de la chimenea de ninguna manera; de lo contrario, podría sobrecalentarse y provocar riesgo de incendio.
3. Mantenga esta chimenea a una distancia mínima de 1 metro de muebles, cortinas y otros materiales inflamables.
4. Si se encuentra alguna falla o algún daño, desenchufe la chimenea de inmediato.
5. Si la chimenea no se utilizará durante mucho tiempo, asegúrese de que esté apagada.
6. No coloque el cable de alimentación frente a la chimenea.
7. No se recomienda utilizar esta chimenea en ningún tipo de alfombra o moqueta.
8. Deseche el embalaje adecuadamente y cuidadosamente. Los materiales plásticos pueden causar contaminación ambiental.
9. La chimenea debe ser conectada a tierra.
10. La chimenea debe ser utilizada bajo la clasificación de voltaje de CA.



11. **ADVERTENCIA:** Por motivo de evitar el sobrecalentamiento, no cubra la chimenea.
12. No coloque la chimenea directamente debajo de una toma de corriente.
13. No utilice esta chimenea cerca de baños, duchas o piscinas.
14. Bajo supervisión guiada, esta chimenea puede ser utilizada por los niños mayores de ocho años, siempre que comprendan los riesgos y peligros potenciales. Bajo supervisión guiada, esta chimenea puede ser utilizada por las personas con discapacidades o las personas sin experiencia, siempre que comprendan los riesgos y peligros potenciales.
15. Los niños no deben jugar con la chimenea. Los niños no deben limpiarla ni mantenerla tampoco.
16. Por motivo de evitar un peligro causado por el reinicio involuntario del interruptor térmico, esta chimenea no debe ser alimentada por dispositivos de conmutación externos, por ejemplo, un temporizador, ni debe ser conectada a un circuito que la empresa de servicios públicos encienda y apague regularmente.
17. Si el cable de alimentación está dañado de alguna manera, debe ser reemplazado por el fabricante, su agente de servicio o un profesional calificado similar con el fin de evitar un peligro.
18. **ADVERTENCIA:** Esta chimenea no está equipada con un dispositivo para controlar la temperatura ambiente. No la utilice en una habitación pequeña cuando estén ocupadas por algunas personas que no puedan salir solas, a menos que se les brinden una supervisión constante.
19. Los niños de tres años a ocho años sólo pueden encender/apagar la chimenea, siempre que la chimenea se haya colocado en la posición prevista y se les haya dado supervisión a los niños o instrucciones sobre el uso correcto de la chimenea para que comprendan los peligros involucrados. Los niños pequeños no deben enchufar, ajustar, limpiar o mantener esta chimenea.
20. **PRECAUCIÓN** – Algunas piezas de esta chimenea pueden calentarse mucho y resultar en quemaduras. Se debe prestar especial atención cuando hay niños y personas vulnerables presentes.
21. Esta chimenea está equipada con un control termostático de temperatura ambiente.

Posiciones de Controles

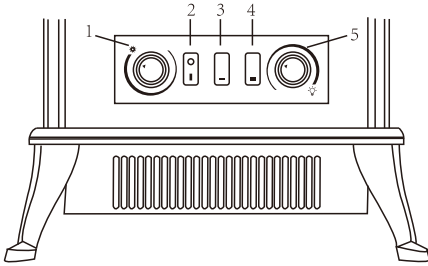

1. Perilla de control del termostato (AJUSTE DE TEMPERATURA) – A través de ajustar esta perilla, puede mantener la temperatura de la habitación
2. Interruptor de llama: cambios del efecto de llama, encender y apagar el producto
3. Configuración de calefacción: por favor presione “” para 1000W
4. Configuración de calefacción: por favor presione “” y “” al mismo tiempo para 2000W (está prohibido operar sin presionar “” primero)
5. Control de atenuación de llama: Este control es para ajustar la intensidad de la llama

CONJUNTO DE PATAS:

Cuatro (4) patas

Doce (12) tornillos

Herramientas necesarias: Destornillador Phillips
(no incluido)



ADVERTENCIA: No use este calefactor con las patas faltantes, dañadas o rotas.

Coloque la chimenea invertidamente sobre una superficie acolchada para evitar que se raye la superficie de la chimenea.

Alinee los orificios en la pata con los orificios en la parte inferior del cuerpo de la chimenea. Con el uso del destornillador, asegure la pata con los tornillos provistos (3 tornillos por pata) como se muestra en la siguiente figura.



Dispositivo de seguridad contra sobrecalentamiento

Si la chimenea deja de funcionar, apáguela y verifique si la entrada o la salida están bloqueadas de alguna manera. Desenchufe la unidad de chimenea y espere al menos 15 minutos para que el sistema de protección se pueda restablecer. Si la chimenea aún no funciona, comuníquese con el servicio de atención al cliente para que la inspeccionen o la reparen.

Antes de reiniciar la chimenea, asegúrese de que haya estado desenchufada durante al menos 15 minutos.

Limpieza

1. Siempre desenchufe la unidad de chimenea antes de limpiarla.
2. Limpie el exterior de la chimenea con un paño humedecido o seco.
3. No limpie la chimenea con el petróleo ni ningún otro detergente o solvente químico.
4. Cuando la chimenea no esté en uso durante largo plazo, almacénelo en un lugar limpio, seco, y alejado del polvo y la suciedad.

Disposición



Protección del medio ambiente

Los productos eléctricos de desecho no deben desecharse con las basuras domésticas. Recícelos en las instalaciones correspondientes. Consulte con su autoridad local o minorista por motivo de obtener más consejos sobre el reciclaje adecuado.

Si tiene alguna pregunta, comuníquese con nuestro Centro de Atención al Cliente. Nuestros datos de contacto son los siguientes:



0034-931294512



atencioncliente@aosom.es

IMPORTADOR:

SPANISH AOSOM, S.L.

C/ ROC GROS, N° 15. 08550, ELS HOSTALETS DE BALENYÀ, SPAIN.

B66295775

WWW.AOSOM.ES

ATENCIONCLIENTE@AOSOM.ES

TEL: 931294512

HECHO EN CHINA

No. de Modelo: YH-20-2					
Item	Símbolo	Valor	Unidad	Item	Unidad
Salida de calor				Tipo de entrada de calor, calefactor sólo para locales de almacenamiento eléctrico (seleccione uno)	
Salida de calor nominal	Pnom	1,8-2,0	kW	Control manual de la carga de calor con termostato integrado.	[no]
Salida de calor mínima (indicativa)	Pmin	1,0	kW	Control de carga de calor manual con retroalimentación de temperatura de la habitación y/o exterior	[no]
Máxima salida de calor continua	Pmax	2,0	kW	Control electrónico de carga de calor con retroalimentación de temperatura de la habitación y/o exterior	[no]
Consumo de electricidad auxiliar.				Salida de calor asistida por ventilador	[no]
A la salida de calor nominal	elmax	N/A	kW	Tipo de salida de calor / control de temperatura ambiente (seleccione uno)	
A la salida de calor mínima	elmin	N/A	kW	Salida de calor de una sola etapa y sin control de temperatura de habitación	[no]
En modo de espera	elSB	N/A	W	Dos o más etapas manuales, sin control de temperatura de habitación	[no]
				Con termostato mecánico para el control temperatura de habitación	[sí]
				Con control electrónico de temperatura de habitación	[no]
				Control electrónico de temperatura de habitación más temporizador de día.	[no]
				electrónico de temperatura de habitación más temporizador de la semana	[no]
				Otras opciones de control (múltiples posibles opciones)	
				Control de temperatura de habitación, con detección de presencia.	[no]
				Control de temperatura ambiente, con detección de ventana abierta.	[no]
				Con opción de control de distancia.	[no]
				Con control de arranque adaptativo.	[no]
				Con limitación de tiempo de funcionamiento.	[no]
				Con sensor de bombilla negro.	[no]
Informaciones de contacto:	IMPORTADOR: SPANISH AOSOM, S.L. C/ ROC GROS, Nº 15. 08550, ELS HOSTALETES DE BALENYÀ, SPAIN. B66295775 WWW.AOSOM.ES ATENCIONCLIENTE@AOSOM.ES TEL: 931294512 HECHO EN CHINA				

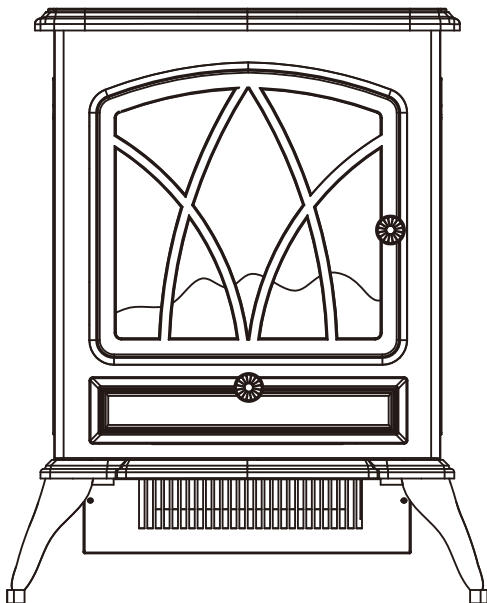

Aquecedor Elétrico em Forma de Lareira

Modelo: YH-20-2



Este produto só é adequado para espaços bem isolados ou para uso ocasional.

IMPORTANTE, RETER PARA REFERÊNCIA FUTURA: LEIA ATENTAMENTE

MANUAL DE INSTRUÇÕES

Aquecedor Elétrico em Forma de Lareira

Modelo	Voltagem	Frequência	Potencia
YH-20-2	220-240V~	50/60 Hz	1800-2000W

Características do produto:

Esta é uma lareira elétrica que emula uma chama.

Conselhos de Segurança





1. O produto não pode ser utilizado no exterior.
2. Não é permitido cobrir ou bloquear de forma alguma a ventilação da lareira, caso contrário, a lareira será perigosa devido ao sobreaquecimento.
3. Móveis, cortinas ou materiais inflamáveis devem estar a pelo menos 1 metro de distância da lareira.
4. Desligar imediatamente a corrente se houver algo anormal.
5. Desligar a energia se esta não for utilizada durante muito tempo.
6. Não colocar o cabo elétrico em frente da lareira.
7. Embora a máquina tenha cumprido as normas de segurança, não é recomendada para utilização em tapetes polivalentes.
8. Elimine cuidadosamente a embalagem. O material de embalagem de plástico pode contaminar o ambiente.
9. A lareira deve ser accionada sob a tensão AC nominal.

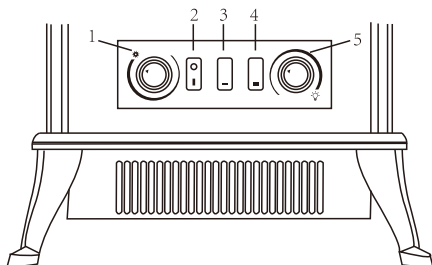

10. **AVISO:** Para evitar o sobreaquecimento, evite cobrir o aquecedor.
11. A lareira não deve ser localizado imediatamente debaixo de uma tomada eléctrica.
12. Não utilizar esta lareira nas imediações de um banho, duche ou piscina.
13. Este aparelho pode ser utilizado por crianças a partir dos 8 anos de idade e por pessoas com capacidades físicas, sensoriais ou mentais reduzidas ou com falta de experiência e conhecimentos, se lhes tiver sido dada supervisão ou instruções relativas à utilização do aparelho de uma forma segura e compreender os perigos envolvidos.
14. As crianças devem ser supervisionadas para garantir que não brincam com o aparelho.
15. A limpeza e a manutenção deve ser realizada somente por um adulto.
16. A fim de evitar um perigo devido a uma reconexão inadvertida do corte térmico, este aparelho não deve ser fornecido através de um dispositivo de comutação externo, tal como um temporizador, ou ligado a um circuito que é regularmente ligado e desligado pela empresa de serviços públicos.
17. Se o cabo de alimentação for danificado, deve ser substituído pelo fabricante ou pelo seu agente de serviço ou pessoa com qualificações semelhantes, a fim de evitar um perigo.
18. **AVISO:** Esta lareira não está equipada com um dispositivo de controlo da temperatura ambiente. Não utilizar este aquecedor em salas pequenas quando ocupadas por pessoas que não podem sair da sala por si próprios, a menos que seja fornecida uma supervisão constante.
19. As crianças com menos de 3 anos de idade devem ser mantidas afastadas do aquecedor, a menos que sejam continuamente supervisionadas. As crianças com 3 e menos de 8 anos de idade só devem ligar/desligar o aparelho quando este tiver sido colocado ou instalado na sua posição normal prevista e tiverem recebido supervisão ou instruções relativas à utilização do aparelho de uma forma segura e compreenderem os perigos envolvidos. As crianças com 3 e menos de 8 anos de idade não devem ligar, ajustar e limpar o aparelho e não devem ter o aparelho reparado ou mantido pelo utilizador.
20. **CUIDADO:** Algumas partes deste produto podem tornar-se muito quentes e causar queimaduras. Deve ser dada especial atenção à presença de crianças e pessoas vulneráveis.

Localização dos controladores



1. Botão de controlo do termóstato (AJUSTE TEMPERATURAS) - Ajuste para manter a temperatura ambiente.
2. Interruptor de chama – Trocas do efeito de chama e a operação ligar/desligar.
3. Configuração de aquecimento: por favor prime “  ” para a potência de 100W.
4. Configuração de aquecimento: por favor prime “  ” e “  ” ao mesmo tempo para a potência de 200W (não se pode operar sem antes pressionar “  ”)
5. Controlo do atenuador de chama: ajuste para definir a intensidade da chama.

CONTEÚDO DO PACOTE:

4 Patas

12 parafusos

Ferramentas necesarias: Chave de Fendas
Phillips (não incluído)



ADVERTÊNCIA: Não utilizar este aquecedor com pernas em falta, danificadas ou partidas.

Colocar a lareira de cabeça para baixo sobre uma superfície acolchoada para evitar arranhar a superfície.

Alinhar os orifícios na perna com os orifícios no fundo do corpo da lareira. Utilizando a chave de fendas, fixar a perna com os parafusos fornecidos (3 parafusos por perna), como mostra a figura abaixo.



Dispositivo de segurança de sobreaquecimento

Se o aquecedor deixar de funcionar, desligue-o e verifique se a entrada ou a saída foi bloqueada. Desligar a ficha e esperar pelo menos 10 minutos para que o sistema de protecção seja reiniciado antes de tentar reiniciar o aquecedor. Se o dispositivo seguro ainda desligar o aquecedor e o aquecedor não funcionar, leve o aquecedor ao seu centro de serviço mais próximo para inspeção ou reparação.

Atenção: Antes de reiniciar o aquecedor, a ficha deve ser desligada durante pelo menos 10 minutos.

Limpeza

1. Desligar sempre o aparelho da rede eléctrica antes de o limpar.
2. Limpar o exterior do aquecedor com um pano húmido ou seco.
3. Não utilizar petróleo, outros detergentes ou solventes químicos para limpar o aquecedor.
4. Quando o aquecedor não é utilizado durante muito tempo, deve ser protegido do pó e armazenado num local limpo e seco.

Eliminação do produto



Este aparelho está em conformidade com a Diretiva Europeia 2012/19/UE relativa aos resíduos de equipamentos elétricos e eletrónicos (REEE). Esta directiva fornece o quadro jurídico a nível da UE para a retirada e reutilização de resíduos desta tipologia.

Este símbolo indica que este produto não deve ser eliminado com outros resíduos domésticos em toda a UE. Para evitar possíveis danos ao ambiente ou à saúde humana devido à eliminação descontrolada de resíduos, recicle-os de forma responsável para promover a reutilização sustentável dos recursos materiais. Pode levá-lo para um ponto de reciclagem seguro e assim proteger o meio ambiente.

Se tiver alguma dúvida, por favor contacte o nosso Centro de Atendimento ao Cliente. Os nossos dados de contacto são os seguintes:



0034-931294512



info@aosom.pt.

IMPORTADOR:

SPANISH AOSOM, S.L

C.ROC GROS N.15, 08550. ELS HOSTALETS DE BALENYÀ

TEL: 931294512 (SEG-SEX DAS 7:30H ÀS 16:30H)

INFO@AOSOM.PT

WWW.AOSOM.PT

Requisitos de informação para aquecedores eléctricos de ambiente locais

Identificador(es) do(s) modelo(s): YH-20-2					
Item	Símbolo	Valor	Unit	Item	Unit
Produção de calor				Tipo de entrada de calor, apenas para aquecedores de espaço locais de armazenamento eléctrico (seleccionar um)	
Produção mínima de calor (indicativo)	P_{nom}	1,8 – 2,0	kW	Controlo manual da carga de calor, com termostato integrado	[Não]
Máximo contínuo saída de calor	P_{min}	1,0	kW	Controlo manual da carga de calor com temperatura ambiente e/ou exterior feedback	[Não]
Potencia calorífica Máxima contínua	P_{max}	2,0	kW	Controlo electrónico da carga térmica com espaço e/ou temperatura exterior feedback espontâneo	[Não]
Electricidade auxiliar consumo				Produção de calor assistida por ventilador	[Não]
Na saída nominal de calor	$e_{l_{max}}$	N/A	kW	Tipo de saída de calor/ temperatura ambiente controlo (seleccionar um)	
Na saída mínima de calor	$e_{l_{min}}$	N/A	kW	saída de calor de estágio único e não controle de temperatura ambiente	[Não]
Modo de espera	$e_{l_{SB}}$	N/A	W	Dois ou mais estágios manuais, não controle de temperatura ambiente	[Não]
				com sala de termostato mecânico controle de temperatura	[Sim]
				com temperatura ambiente eletrônica ao controle	[Não]
				controle eletrônico de temperatura ambiente mais timer diurno	[Não]
				controle eletrônico de temperatura ambiente mais temporizador de semana	[Não]
				Outras opções de controle (múltiplas seleções possíveis)	
				controle de temperatura ambiente, com detecção de presença	[Não]
				controle de temperatura ambiente, com detecção de janela aberta	[Não]
				com opção de controle de distância	[Não]
				Con control de arranque adaptativo	[Não]
				com limitação de tempo de trabalho	[Não]
				com sensor de lâmpada preta	[Não]
Detalhes do contato:	SPANISH AOSOM, S.L C. Roc Gros n.15, 08550. Els Hostalets de Balenyà Tel: 931294512 (Seg-Sex das 7:30h às 16:30h) info@aosom.pt www.aosom.pt				

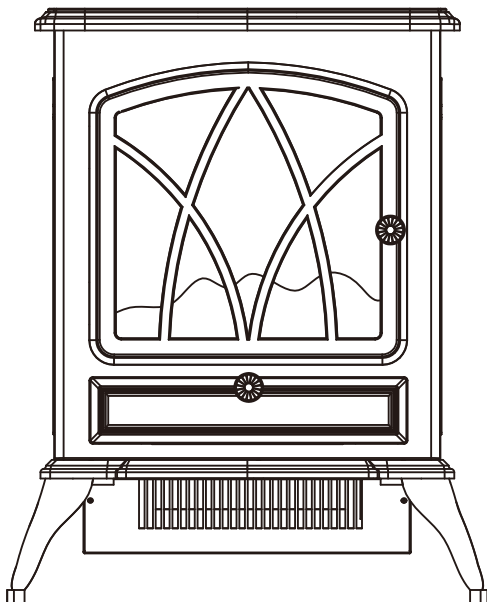

Cheminée Électrique

Modèle:YH-20-2



Ce produit ne convient qu'aux espaces bien isolés.

**IMPORTANT : A LIRE ATTENTIVEMENT ET À CONSERVER POUR
CONSULTATION ULTÉRIEURE**

Assemblage & Manuel d'instruction

Cheminée Électrique

Modèle	Tension	Fréquence	Puissance
YH-20-2	220-240V~	50/60Hz	1800-2000W

Caractéristiques du produit:

Il s'agit d'une cheminée électrique qui génère une flamme.

Conseils de sécurité

1. Le produit ne peut pas être utilisé à l'extérieur.
2. Ne bloquez pas l'aération de la cheminée électrique elle pourrait surchauffer, ce qui entraînerait un risque d'incendie.
3. Gardez les meubles, rideaux et autres matériaux inflammables à au moins un mètre de cet appareil.
4. En cas d'anomalie ou de dommage, débranchez immédiatement l'appareil.
5. Si l'appareil n'a pas été utilisé depuis un certain temps, assurez-vous que l'alimentation est coupée.
6. Ne placez pas le cordon d'alimentation devant la cheminée électrique.
7. Il n'est PAS recommandé d'utiliser cet appareil sur n'importe quel type de moquette ou de tapis.
8. Jetez l'emballage correctement et avec précaution. Les matières plastiques peuvent provoquer une pollution de l'environnement.
9. Le produit doit être relié à une prise terre.
10. La cheminée électrique doit être utilisée sous la tension nominale CA.



11. **AVERTISSEMENT** : Pour éviter la surchauffe, ne couvrez pas l'appareil de chauffage.
12. Ne placez pas le chauffage directement sous une prise de courant.
13. N'utilisez pas cet appareil de chauffage à proximité d'une baignoire, d'une douche ou d'une piscine.
14. Sous surveillance guidée, cet appareil peut être utilisé par des enfants âgés de huit ans et plus, à condition qu'ils comprennent les risques et les dangers potentiels. Sous surveillance, l'appareil peut être utilisé par des personnes handicapées ou des personnes sans expérience, à condition qu'elles comprennent les risques et les dangers potentiels.
15. Les enfants ne doivent pas jouer avec l'appareil. Les enfants ne doivent pas nettoyer ou entretenir cet appareil.
16. Afin d'éviter tout risque de réenclenchement intempestif du disjoncteur thermique, cet appareil ne doit pas être alimenté par un dispositif de commutation externe, tel qu'une minuterie, ou connecté à un circuit qui est régulièrement mis en marche et arrêté par le service public.
17. Si le cordon d'alimentation est endommagé, il doit être remplacé par le fabricant, son agent de service ou une personne qualifiée de la même manière pour éviter un danger.
18. **AVERTISSEMENT**: Cet appareil de chauffage n'est pas équipé d'un dispositif pour contrôler la température ambiante. N'utilisez pas cet appareil de chauffage dans les petites pièces lorsqu'elles sont occupées par des personnes qui ne sont pas capables de partir seules, à moins qu'une surveillance constante ne soit assurée.
19. Les enfants, âgés de trois ans et de moins de huit ans, ne doivent allumer/éteindre l'appareil que s'il a été placé à l'endroit prévu et qu'ils ont reçu une surveillance ou des instructions concernant l'utilisation de l'appareil, en comprenant les dangers encourus. Les jeunes enfants ne doivent pas brancher, régler, nettoyer ou entretenir cet appareil.

20. **ATTENTION** – Certaines parties de ce produit peuvent devenir très chaudes et causer des brûlures. Une attention particulière doit être accordée lorsque des enfants et des personnes vulnérables sont présents.

21. Ce produit est équipé d'un régulateur thermostatique de la température ambiante.

Location de contrôle

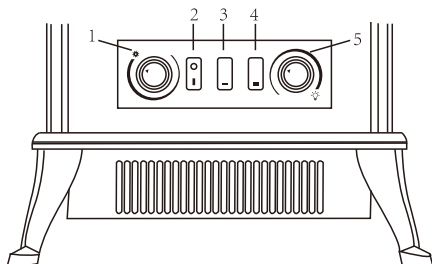

1. Bouton de commande du thermostat (**RÉGLAGE DE LA TEMPÉRATURE**) - Réglez pour maintenir la température ambiante
2. Interrupteur de flamme - Allume l'effet de flamme et mise sous tension /hors tension
3. Réglage du chauffage: veuillez appuyer sur "1" pour 1000W.
4. Réglage du chauffage: veuillez appuyer simultanément sur "1" et "2" en même temps pour 2000W (le fonctionnement sans première pression sur "1" est interdit)
5. Commande de variateur de flamme - Ajustez l'intensité de la flamme

ASSEMBLAGE DES PIEDS:

Four (4) jambes

Douze (12) vis

Outils requis: tournevis cruciforme (non inclus)



AVERTISSEMENT: N'utilisez pas cet appareil de chauffage avec des jambes manquantes, endommagées ou cassées.

Posez le foyer à l'envers sur une surface matelassée pour éviter les rayures.

Alignez les trous de pied avec les trous de la face inférieure du corps du foyer. Fixez le pied avec les vis fournies à l'aide du tournevis (3 vis par pied) comme indiqué sur la figure ci-dessous.



Dispositif de sécurité contre la surchauffe

Si l'appareil de chauffage ne fonctionne plus, éteignez-le et vérifiez si l'entrée ou la sortie est bloquée. Débranchez l'appareil et attendez au moins 10 minutes, afin que le système de protection puisse se réinitialiser. Si le réchauffeur ne fonctionne toujours pas, contactez le service clientèle pour une inspection ou une réparation.

Avant de redémarrer l'appareil de chauffage, assurez-vous qu'il a été débranché pendant au moins 10 minutes.

Nettoyage

1. Débranchez toujours l'appareil avant de le nettoyer.
2. Nettoyez l'extérieur de l'appareil de chauffage en essuyant avec un chiffon humide ou sec.
3. N'utilisez pas de pétrole ou tout autre détergent ou solvant chimique pour nettoyer l'appareil de chauffage.
4. Lorsque l'appareil de chauffage n'a pas été utilisé pendant une période prolongée, conservez-le dans un endroit propre et sec, à l'abri de la poussière et de la saleté.

Élimination



Protection de l'environnement

Les déchets de production d'électricité ne doivent pas être éliminés avec les ordures ménagères. Veuillez recycler là où il existe des installations. Vérifiez auprès de votre autorité locale ou de votre détaillant pour obtenir des conseils sur le recyclage.

Si vous avez la moindre question, veuillez contacter notre centre d'assistance à la clientèle. Nos coordonnées sont les suivantes:



0033-1-84166106



aosom@mhfrance.fr

Importé par :

MH France

2, rue Maurice Hartmann

92130 Issy-les-Moulineaux

France

Fabriqué en Chine

Numéro de Modèle : YH-20-2					
Article	Symbole	Valeur	Unité	Article	Unité
Puissance thermique				Type d'entrée de chaleur, uniquement pour les appareils de stockage électriques à accumulation électrique	
Puissance thermique nominale	Pnom	1,8-2,0	kW	Contrôle manuel de la charge thermique avec thermostat intégré	[non]
Puissance thermique minimale (indicative)	Pmin	1,0	kW	Contrôle manuel de la charge thermique avec retour de température ambiante et /ou extérieure	[non]
Puissance calorifique maximale continue	Pmax	2,0	kW	Contrôle électronique de la charge thermique avec retour de température ambiante et /ou extérieure	[non]
Consommation d'électricité auxiliaire				Puissance thermique assistée par ventilateur	[non]
À la chaleur nominale	elmax	N/A	kW	Type de puissance thermique / contrôle de la température ambiante (en choisir un)	
À la chaleur minimale	elmin	N/A	kW	Puissance thermique en une étape et pas de contrôle de la température ambiante	[non]
En mode veille	elSB	N/A	W	Deux ou plusieurs étapes manuelles, pas de contrôle de la température ambiante	[non]
				Avec thermostat de contrôle de la température ambiante	[oui]
				Avec contrôle électronique de la température ambiante	[non]
				Contrôle électronique de la température ambiante et minuterie de jour	[non]
				Contrôle électronique de la température ambiante et minuterie hebdomadaire	[non]
				Autres options de contrôle (sélections multiples possibles)	
				Contrôle de la température ambiante avec détection de présence	[non]
				Contrôle de la température ambiante, avec détection de fenêtre ouverte	[non]
				Avec option de contrôle à distance	[non]
				Avec contrôle de démarrage adaptatif	[non]
				Avec limitation du temps de travail	[non]
				Avec capteur ampoule noir	[non]
Détails de contact:	ADRESSE D&APOS;IMPORTATION: MH FRANCE 2 Rue Maurice Hartmann 92130 Issy Les Moulineaux France FABRIQUÉ EN CHINE				

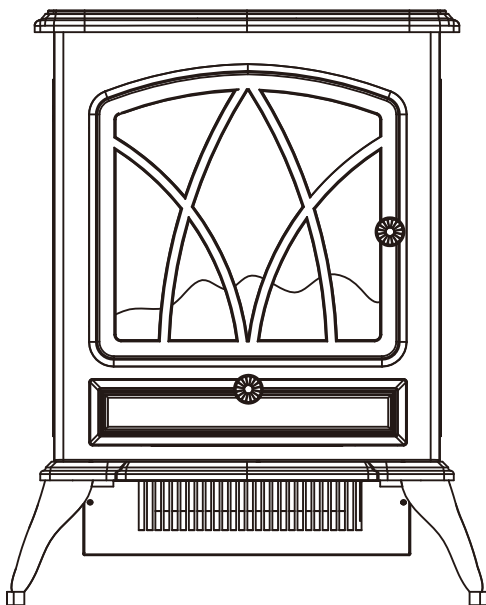

Caminetto Elettrico
Modello: YH-20-2

Questo prodotto è adatto solo per spazi ben isolati.



IMPORTANTE! CONSERVARE IL PRESENTE MANUALE PER FUTURO RIFERIMENTO E LEGGERLO ATTENTAMENTE.

ISTRUZIONI DI ASSEMBLAGGIO

Caminetto Elettrico Riscaldatore

Modello	Voltaggio	Frequenza	Potenza
YH-20-2	220-240V	50/60Hz	1800-2000W

Caratteristiche di questo prodotto:

Questo è un caminetto elettrico che emula una fiamma.

Precauzioni di sicurezza

1. Il prodotto non deve essere utilizzato all'aperto.
2. Non ostruire in alcun modo la ventola del caminetto: esso potrebbe surriscaldarsi causando un incendio.
3. Tenere mobili, tende e altri materiali infiammabili ad almeno un metro di distanza da questo apparecchio.
4. In caso di guasti o danni, scollegare immediatamente l'apparecchio dalla corrente.
5. Se l'apparecchio non è stata utilizzato a lungo, assicurarsi che sia spento.
6. Non posizionare il cavo di alimentazione davanti al caminetto.
7. NON è consigliabile utilizzare questo apparecchio su qualsiasi tipo di moquette o tappeto.
8. Smaltire l'imballaggio in modo corretto e accurato. I materiali in plastica possono contribuire all'inquinamento ambientale.
9. Il prodotto deve essere collegato con messa a terra.
10. Il caminetto deve essere utilizzato secondo la tensione CA nominale.
-  11. **Avvertenza:** per evitare il surriscaldamento, non coprire il riscaldatore.
12. Non posizionare il riscaldatore direttamente sotto una presa di corrente.
13. Non utilizzare questo riscaldatore nelle immediate vicinanze di una vasca da bagno, doccia o piscina.
14. Sotto supervisione guidata, questo apparecchio può essere utilizzato da bambini di età pari o superiore a otto anni, a condizione che ne comprendano i potenziali rischi e relativi pericoli. Sotto supervisione guidata, l'apparecchio può essere utilizzato da persone con disabilità o persone senza esperienza tecnica, a condizione che ne comprendano i potenziali rischi e relativi pericoli.
15. I bambini non devono giocare con l'apparecchio. I bambini non devono pulire o effettuare la manutenzione di questo apparecchio.
16. Per evitare rischi dovuti al ripristino involontario dell'interruttore termico, questo apparecchio non deve essere alimentato tramite un dispositivo di commutazione esterno, come un timer, o collegato a un circuito che viene regolarmente acceso e spento dall'utente.
17. Se il cavo di alimentazione è danneggiato, deve essere sostituito dal produttore, dal suo agente di servizio o da personale similmente qualificato per evitare pericoli.
18. **Avvertenza:** Questo riscaldatore non è dotato di un dispositivo per il controllo della temperatura ambiente. Non utilizzare questo riscaldatore in stanze piccole quando sono occupate da persone non in grado di uscire da sole, a meno che non vengano supervisionate costantemente.

19. I bambini da tre anni a meno di otto anni possono solo accendere/spegnere l'apparecchio, a condizione che sia stato collocato nella posizione prevista e che siano supervisionati o che abbiano ricevuto le istruzioni relative all'uso dell'apparecchio e ne comprendendo i relativi rischi. I bambini piccoli non devono collegare, regolare, pulire o effettuare la manutenzione di questo apparecchio.

20. **Avvertenza** – Alcune parti di questo prodotto possono riscaldarsi molto e causare ustioni. Particolare attenzione deve essere posta in presenza di bambini e persone vulnerabili.

21. Questo prodotto è dotato di un controllo termostatico della temperatura ambiente.

Solo per il Regno Unito:

A. Non utilizzare due apparecchi ad alta potenza collegati stessa presa elettrica.

B. La spina deve essere inserita completamente.

C. Non collegare la presa dell'apparecchio ad una prolunga.

La presa deve essere conforme allo standard BS1363 e il valore massimo di corrente deve essere maggiore di 13A.

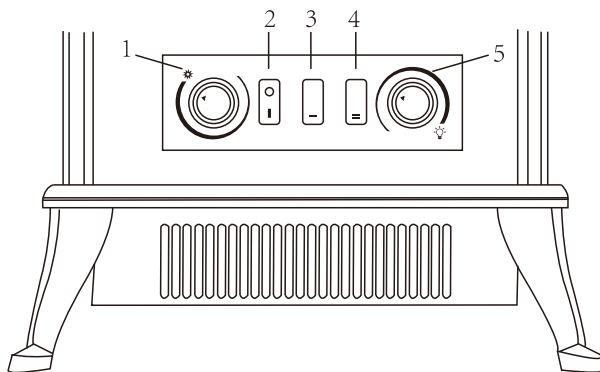

Posizione dei Controlli



1. Manopola di controllo del termostato (**IMPOSTAZIONE TEMPERATURA**): regolare per mantenere la temperatura ambiente.

2. Interruttore della fiamma: attiva/disattiva l'effetto fiamma e l'alimentazione elettrica.

3. Impostazione del riscaldamento, premere  per 1000 W.

4. Impostazione del riscaldamento: premere contemporaneamente  e  per 2000 W (non può funzionare senza prima premere )

5. Controllo dell'intensità della fiamma: regolare per impostare l'intensità della fiamma



Avvertenza: non utilizzare questo riscaldatore se le gambe sono mancanti, danneggiate o rotte.

ASSEMBLAGGIO DELLE GAMBE:

Quattro (4) gambe

Dodici (12) viti

Utensili necessari: Cacciavite Phillips (non incluso)

Appoggiare il caminetto capovolto su una superficie imbottita per evitare graffi sulla superficie del caminetto stesso.

Allineare i fori nella gamba con i fori nella parte inferiore dell'alloggiamento del caminetto. Utilizzando il cacciavite, fissare la gamba con le viti in dotazione (3 viti per gamba) come mostrato in figura sotto.

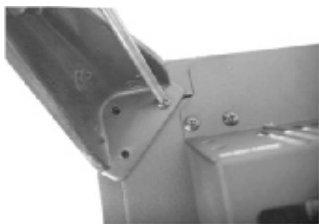

Dispositivo di sicurezza contro il surriscaldamento

Se il riscaldatore smette di funzionare, spegnerlo e controllare se le ventole in ingresso o in uscita sono bloccate. Scollegare l'apparecchio dalla corrente e attendere almeno 10 minuti, in modo che il sistema di protezione possa ripristinarsi. Se il caminetto continua a non funzionare, contattare il servizio assistenza clienti per l'ispezione o la riparazione.

Prima di riavviare il caminetto, assicurarsi che sia stato scollegato dalla corrente per almeno 10 minuti.

Pulizia

1. Scollegare sempre l'unità dalla corrente prima della pulizia.
2. Pulire l'esterno del caminetto strofinandolo con un panno umido o asciutto.
3. Non utilizzare petrolio o altri detergenti o solventi chimici per pulire il caminetto.
4. Quando il caminetto non viene utilizzato a lungo, conservarlo in un luogo pulito e asciutto, lontano da polvere e sporco.

Smaltimento



Protezione dell'ambiente

I rifiuti elettrici non devono essere smaltiti con i rifiuti domestici. Si prega di riciclare dove esistono le strutture preposte. Rivolgersi all'autorità locale o al rivenditore per ottenere consigli sul riciclaggio.

Requisiti d'informazione per gli apparecchi di riscaldamento locali elettrici

Identificatore (i) del modello: YH-20-2					
Oggetto	Simbolo	Valore	Unità	Oggetto	Unità
Potenza termica				Questo tipo di ingresso di calore è solo per gli apparecchi di riscaldamento locali per lo stoccaggio elettrico (selezionare uno)	
Potenza termica nominale	P_{nom}	1,8 – 2,0	kW	controllo della carica termica manuale, con termostato integrato	[no]
Potenza termica minima (indicativa)	P_{min}	1,0	kW	controllo manuale della carica termica con risposta sulla temperatura ambiente e / o esterno	[no]
Massima potenza termica continua	$P_{max,c}$	2,0	kW	controllo elettronico della carica termica con risposta sulla temperatura ambiente e / o esterno	[no]
Consumo di energia ausiliaria				potenza termica ventilata	[no]
Alla potenza termica nominale	eI_{max}	N/A	kW	Tipo di potenza termica / controllo della temperatura ambiente (selezionare uno)	
Alla potenza termica minima	eI_{min}	N/A	kW	emissione di calore monostadio e controllo della temperatura ambiente	[no]
In modalità standby	eI_{SB}	N/A	W	Due o più fasi manuali, senza controllo della temperatura ambiente	[no]
				con controllo della temperatura ambiente del termostato meccanico	[si]
				con controllo elettronico della temperatura ambiente	[no]
				controllo elettronico della temperatura ambiente e contaminuti giornaliero	[no]
				controllo elettronico della temperatura ambiente e contaminuti settimanale	[no]
				Altre opzioni di controllo (più selezioni possibili)	
				controllo della temperatura ambiente, con rilevamento di presenza	[no]
				controllo della temperatura ambiente, con rilevamento finestra aperta	[no]
				con opzione di controllo a distanza	[no]
				con comando di avviamento adattivo	[no]
				con limitazione tempo di lavoro	[no]
				con sensore a bulbo nero	[no]
Dettagli del contatto:	IMPORTATO DA: AOSOM Italy srl Centro Direzionale Milanofiori Strada 1 Palazzo F1 20057 Assago (MI) P.I.: 08567220960 FATTO IN CINA				
Osservazioni:					
Per gli apparecchi elettrici per il riscaldamento di un ambiente ristretto, l'efficienza energetica stagionale del riscaldamento dell'ambiente η_s misurata non può essere minore del valore dichiarato alla potenza termica nominale dell'unità.					

In caso di dubbio, si prega di contattare il nostro centro assistenza clienti.

I nostri dettagli di contatto sono di seguito:



0039-0249471447



clienti@aosom.it

IMPORTATO DA:

AOSOM Italy srl

Centro Direzionale Milanofiori

Strada 1 Palazzo F1

20057 Assago (MI)

P.I.: 08567220960

FATTO IN CINA

