

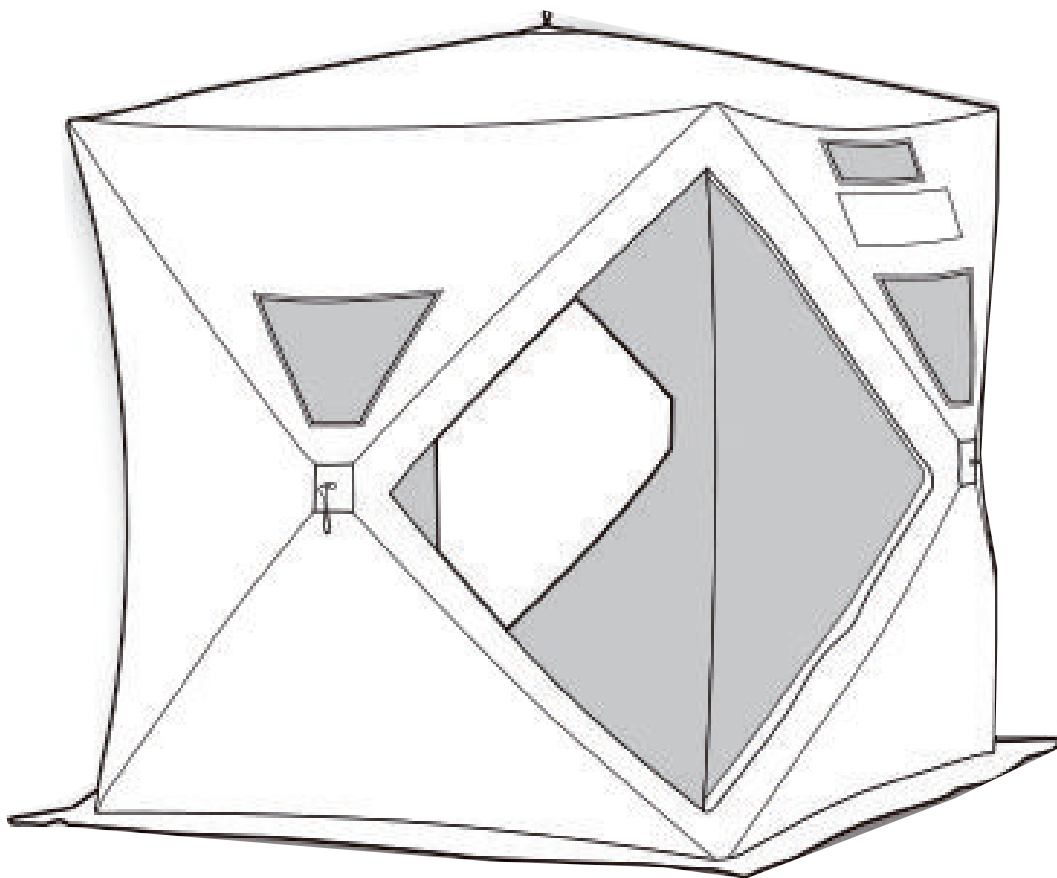

IN230200325V03_US_CA

AB1-007



FR: INSTRUCTIONS D'ASSEMBLAGE
EN: ASSEMBLY INSTRUCTION



FR: IMPORTANT : A LIRE ATTENTIVEMENT ET À CONSERVER POUR CONSULTATION ULTÉRIEURE.
EN: IMPORTANT, RETAIN FOR FUTURE REFERENCE: READ CAREFULLY.

IMPORTANT: Save these instructions – DO NOT DISCARD.

PARTS INCLUDED:

- 8 Ice anchors
- 4 Tie down straps
- Carry and storage bag

LONG TERM STORAGE

Please make sure your fishing tent is completely dried out after each use and before storing for long periods of time.

Store shelter in a cool, dry place away from rodents.

SAFETY AND MAINTENANCE

Please fully understand and follow all safety instructions outlined below.

Failure to do so could result in severe injury or death.

- Do not use open flame heaters in your ice shelter, injury or death may result from fire if tent fabric is exposed to open flame.
- Never leave shelter unattended when set up
- Use extra tie downs during excessive winds
- Due to track on lakes, ice fishing can be hazardous at night.

If you choose to fish at night or in conditions with poor visibility, be sure to take precautions with lights or reflectors.

Exterior reflectors must be visible to reduce risk of collisions.

WARNING: KEEP ALL FLAME AND HEAT SOURCES AWAY FROM THIS TENT FABRIC.

This tent is made of flame-resistant fabric. It is not fireproof. The fabric will burn if left in continuous contact with a flame source.

Death from asphyxiation may result from use of oxygen depleting heaters. Open all vents for fresh air ventilation.

This tent is made with flame resistant fabric which meets CPAI-84 specifications.

Setup the Fishing Tent

01



Remove ice shelter from the carrying bag.
Remove pouch with anchors and straps.
Remove tie strap from around the shelter.

02

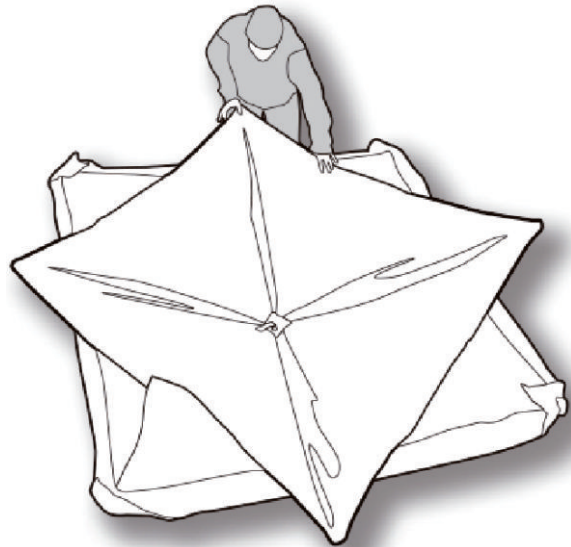

Lay the ice shelter on the ground and check that there is no material twisted or overlapping the ends of any poles.
Tip - Watch for entanglement of poles. **DO NOT** force shelter when unfolding or folding. Excessive force could cause breakage of poles.

03

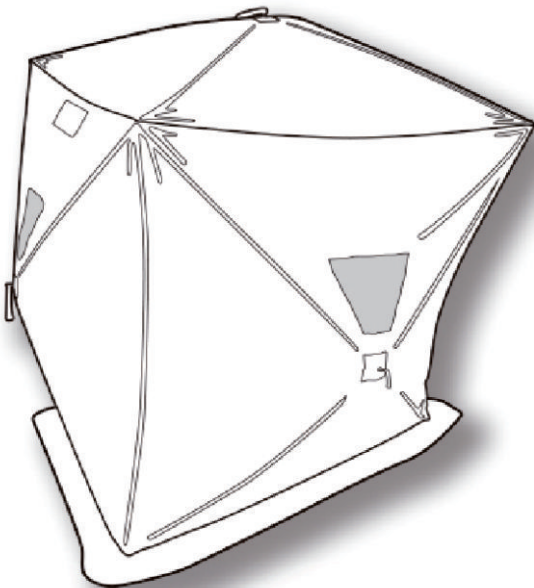

Pull outward on the loop on one of the walls. Continue around the entire shelter pulling each loop outwards on wall hub until all sides are popped out.
Tip - Place your foot on the ground skirt to help hold the shelter in place when popping open the walls

04

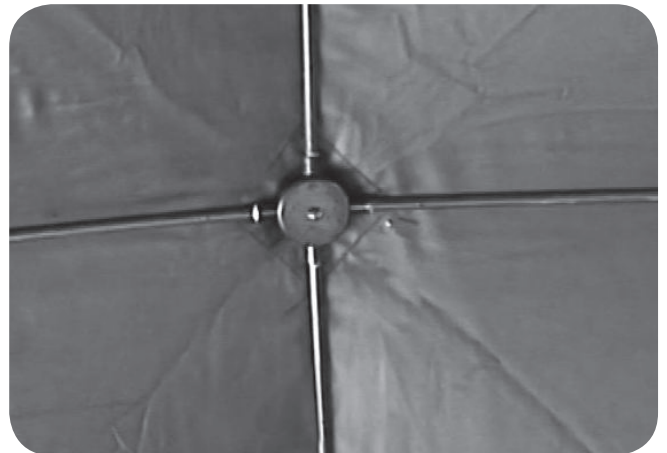

From inside the shelter, push upwards on the roof hub until it pops into place.

05

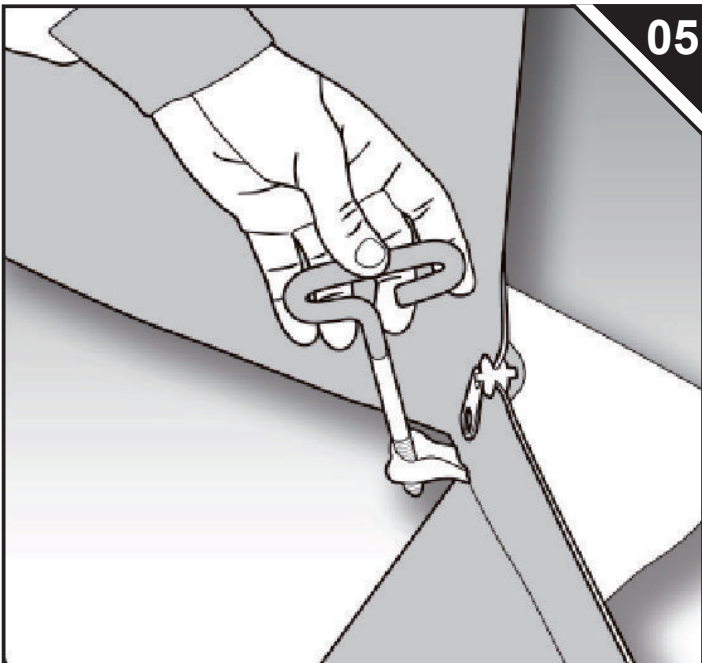

Position the shelter over fishing hole in ice and secure each loop on inside corners/walls of ice shelter to ice using the provided ice anchors.

Tip - Push down while twisting ice anchor until it gets started and then twist the anchor until it holds fast.

06

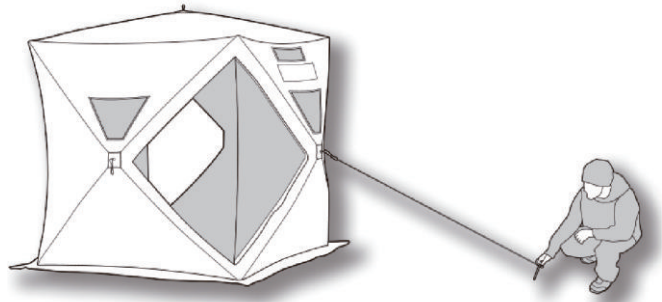

Find the side of the shelter that faces into the wind and attach the strap provided. Stretch the strap into the wind and with the remaining anchor secure the strap to the ice.

Tip - Shovel snow onto the skirt around the entire fishing shelter.

Done

Take Down the Fishing Tent

01

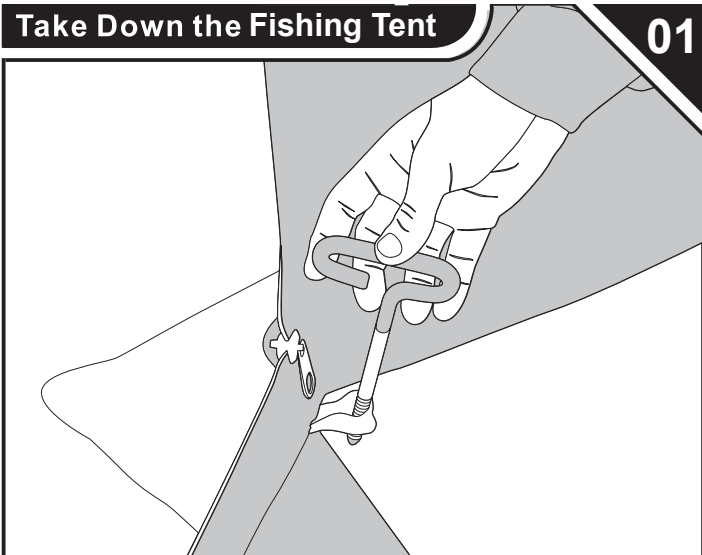

Tip - Zip all doors shut. Do not leave them open. Close all windows and vents. Remove all ice and snow from the shelter before take down.

Unscrew the ice anchors from the inside corners/walls and remove tie down(s) from the outside wall(s). Place all anchors and straps in the supplied pouch and store in the carrying bag.

02

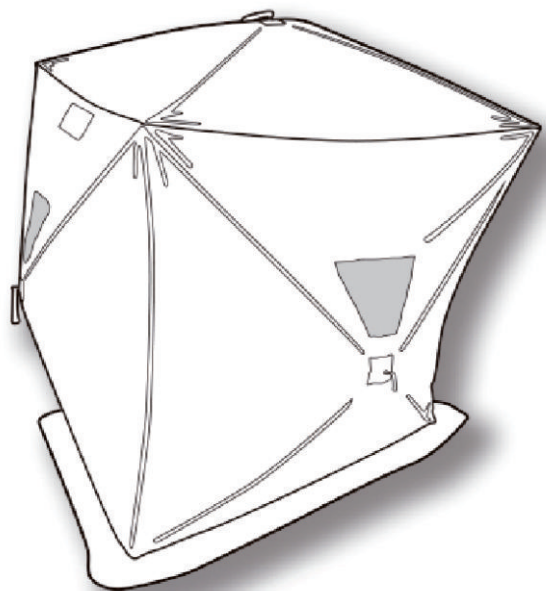

Using your hand, push in center hub on one outside wall until it collapses inward. Continue around the outside of shelter collapsing all remaining walls.

03

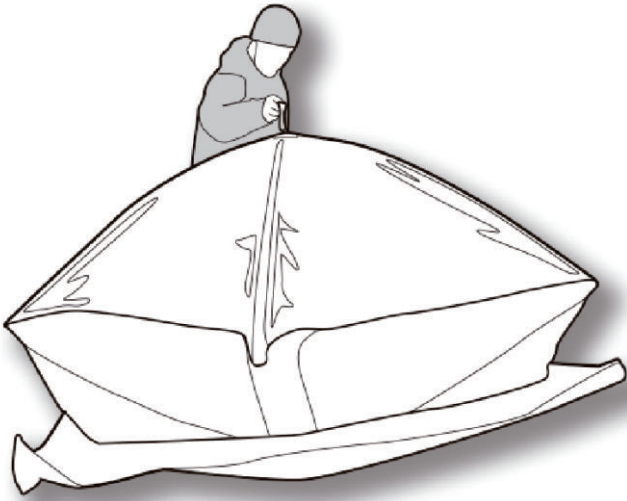

Using your hand, push in center hub of roof until the roof flattens down onto the sides.

04

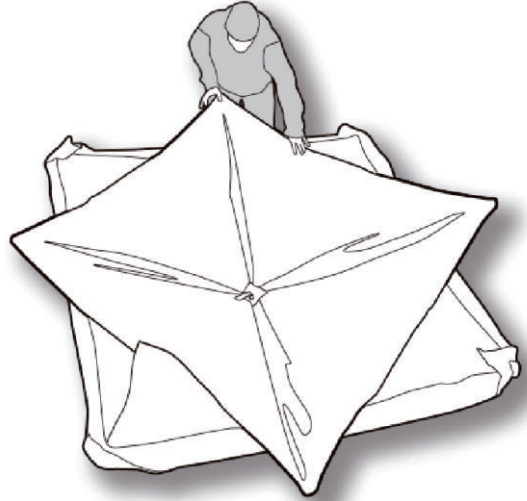

Once the unit is lying flat, lift each of the corners together and stand the folded unit with all of the hubs facing down.

05



Lay the collapsed shelter down and use the strap to secure all sides.

06



Place the shelter into the carrying case hubs first. Place the pouch with the ice anchors and tie down straps into the carrying case as well.

Done

FR

IMPORTANT: Conservez ces instructions - NE LES JETEZ PAS.

PPIÈCES INCLUSES:

- 8 Ancres de glace
- 4 Sangles d'attache
- Sac de transport et de stockage

RANGEMENT A LONG TERME

Veillez vous assurer que votre tente est complètement sec après chaque utilisation et avant de le ranger pendant de longues périodes. Conservez votre abri dans un endroit frais et sec, à l'abri des rongeurs.

SÉCURITÉ ET ENTRETIEN

Veillez bien vous familiariser avec toutes les consignes de sécurité décrites ci-dessous et les respecter. Le non-respect de ces consignes peut entraîner des blessures graves ou la mort.

- Ne pas utiliser de chauffeuses à flamme nue dans votre abri de glace; des blessures ou la mort pourraient survenir en cas d'incendie si le tissu de la tente est exposé à une flamme nue;
- Ne laissez jamais l'abri sans surveillance lorsqu'il est installé;
- Utiliser des arrimages supplémentaires en cas de vents excessifs;
- En raison des traces laissées sur les lacs, la pêche sur glace peut être dangereuse la nuit.

Si vous choisissez de pêcher la nuit ou dans des conditions de mauvaise visibilité, veillez à prendre des précautions avec des lumières ou des réflecteurs.

Les réflecteurs extérieurs doivent être visibles pour réduire les risques de collision.

AVERTISSEMENT: TENEZ TOUTES LES FLAMMES ET LES SOURCES DE CHALEUR ÉLOIGNÉES DE LA TOILE DE LA TENTE.

Cette tente est fabriquée en tissu résistant aux flammes. Elle n'est pas ignifuge. Le tissu brûlera s'il est laissé en contact continu avec une source de flamme.

La mort par asphyxie peut résulter de l'utilisation d'appareils de chauffage qui épuisent l'oxygène. Ouvrez tous les orifices d'aération pour la ventilation de l'air frais.

Cette tente est fabriquée avec un tissu résistant aux flammes qui répond aux spécifications CPAI-84..

Installer le tente

01



Retirez l'abri de glace du sac de transport.
Retirez la pochette avec les ancres et les sangles.
Enlevez la sangle d'attache autour de l'abri.

02

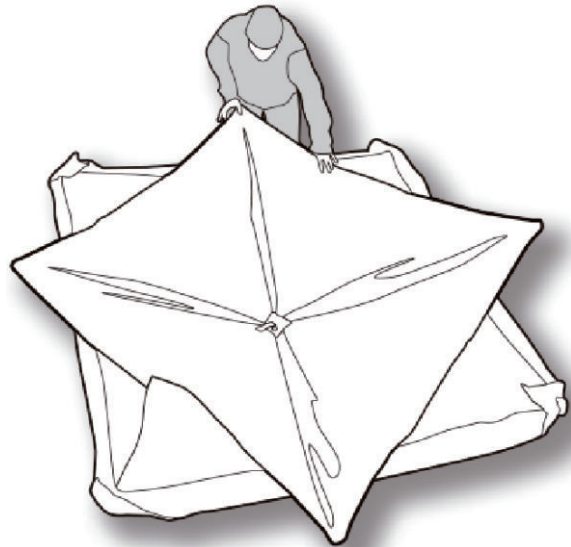

Posez l'abri au sol et vérifiez qu'aucun matériau n'est tordu ou que les extrémités des poteaux ne chevauche entre elles.
Conseil - Surveillez l'enchevêtrement des poteaux. NE PAS OUBLIER NE PAS forcer l'abri lors du dépliage ou du pliage. Une force excessive pourrait causer la rupture des poteaux.

03

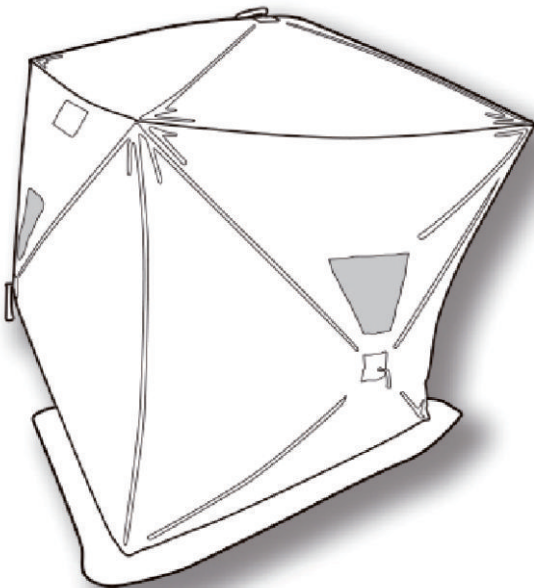

Tirez vers l'extérieur sur la boucle d'un des parois. Continuez tout autour de l'abri en tirant chaque boucle vers l'extérieur sur le moyeu du paroi jusqu'à ce que tous les côtés soient sortis.
Conseil - Posez votre pied sur la sol pour maintenir l'abri en place lorsque vous ouvrez les parois

04

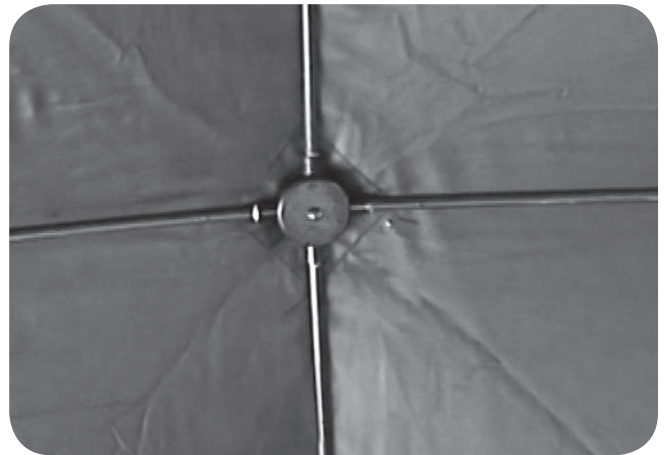

De l'intérieur de l'abri, poussez vers le haut sur le moyeu du toit jusqu'à ce qu'il se mette en place.

05

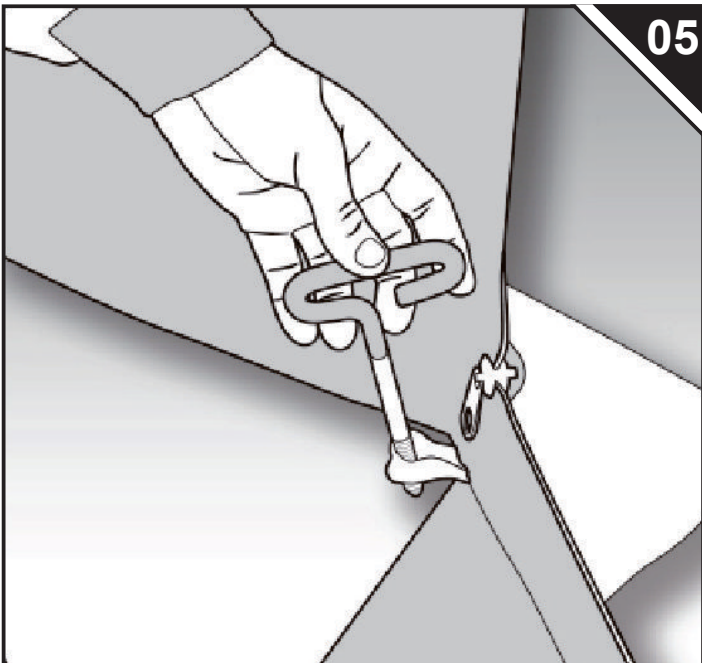

Positionnez l'abri au-dessus du trou de pêche dans la glace et fixez chaque boucle sur les coins intérieurs/parois de l'abri en utilisant les ancrés à glace fournis.

Conseil - Poussez vers le bas tout en faisant tourner l'ancre à glace jusqu'à ce qu'elle se mette en place, puis faites tourner l'ancre jusqu'à ce qu'elle tienne bien en place.

06

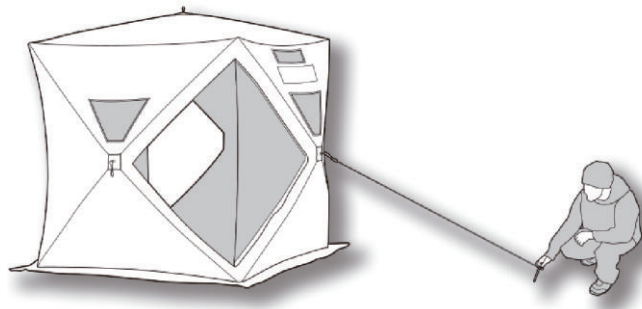

Trouvez le côté de l'abri qui fait face au vent et attachez la sangle fournie. Étirez la sangle face au vent et, avec l'ancre restante, fixez la sangle à la glace.

Conseil - Pelletez la neige sur la bordure autour de l'abri de pêche

Done

Take Down the tente

01

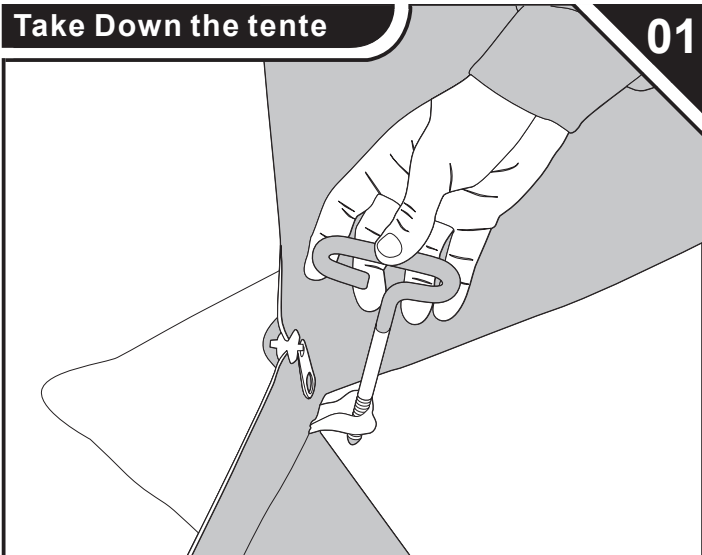

Conseil - Fermez toutes les portes. Ne les laissez pas ouvertes. Fermez toutes les fenêtres et les aérations. Enlevez toute la glace et la neige sur l'abri avant de le démonter.

Dévissez les ancrés de glace de l'intérieur coins/parois et enlever les attaches de le(s) mur(s) extérieur(s). Placez tous les ancrages et attaches dans la pochette fournie et ranger les dans le sac de transport.

02

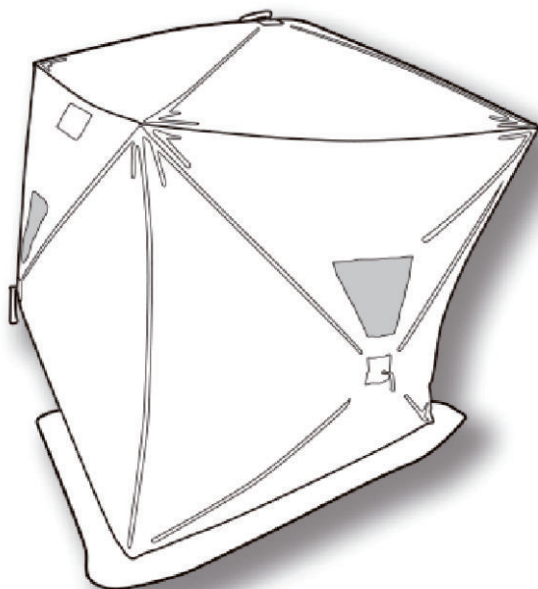

Avec votre main, poussez le moyeu central sur un paroi extérieur jusqu'à ce qu'il affaisse vers l'intérieur. Répétez la même opération à l'extérieur de l'abri autour des murs restants.

03

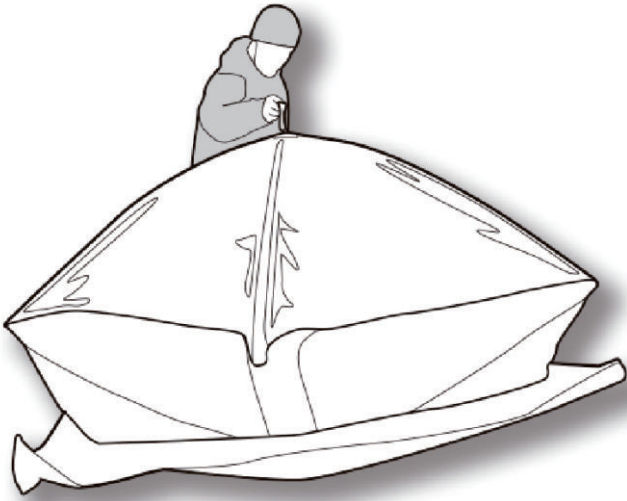

Avec votre main, poussez le centre du toit jusqu'à ce que le toit s'aplatisse sur les côtés.

04

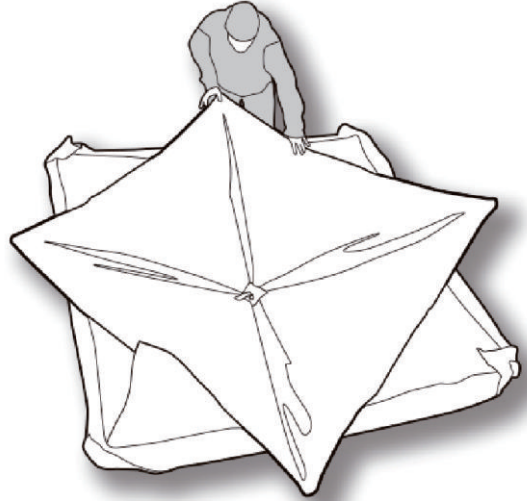

Une fois que l'unité est à plat, relevez chacun des coins ensemble et de tenir l'unité pliée avec tous les centres tournés vers le bas.

05

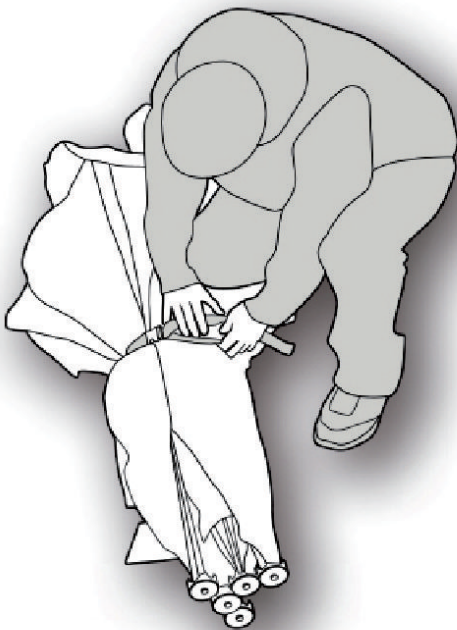

Posez l'abri démonté et utilisez la sangle pour fixer tous les côtés.

06



Placez dans un premier temps l'abri dans les moyeux de la mallette de transport. Ensuite mettez la poche avec les ancrs à glace et attachez les sangles dans la mallette de transport.

Done

US

If you have any questions, please contact our customer care center.
Our contact details are below:



001-877-644-9366



customerservice@aosom.com

Imported by Aosom LLC
27150 SW Kinsman Rd Wilsonville, OR 97070 USA
MADE IN CHINA

CA

If you have any questions, please contact our customer care center.
Our contact details are below:

Si vous avez la moindre question, veuillez contacter notre centre d'assistance à la clientèle.
Nos coordonnées sont les suivantes:



416-792-6088



customerservice@aosom.ca

Imported by Aosom Canada Inc.
7270 Woodbine Avenue, Unit 307, Markham, Ontario Canada L3R 4B9
MADE IN CHINA

Importé par Aosom Canada Inc.
7270 Woodbine Avenue, unité 307, Markham, Ontario Canada L3R 4B9
Fabriqué en Chine