



Per vedere il video di montaggio, scansiona il codice QR.



Avvertenza!

- Il giocattolo deve essere assemblato da un adulto.



IMPORTANTE! CONSERVARE IL PRESENTE MANUALE PER FUTURO RIFERIMENTO E LEGGERLO ATTENTAMENTE

Specifiche:	
Batteria:	6V4.5AH*1
Motore:	6V 20W*1
Eta' Adatta:	18-36 mesi
Peso Massimo:	25KG
Velocita':	0-3km/h
Alimentazione:	Ricaricabile
Tempistiche:	Ricarica: 8-12 ore ; Uso: 0.75ore
Caricatore:	Ingresso AC 120~240 V, 50~60Hz, produzione DC 6V 500mA

AVVERTENZE

1. Le immagini in questo manuale servono solo per spiegare il funzionamento e la struttura del prodotto, se vi sono differenze con il prodotto reale, si prega di rifarsi a quest'ultimo.

2. Per migliorare la qualità del prodotto, potremmo modificare alcune strutture o aspetti dello stesso senza preavviso. Vi ringraziamo per la vostra comprensione.

PER LA SICUREZZA DEL VOSTRO BAMBINO, SI PREGA DI LEGGERE TUTTE LE AVVERTENZE E LE ISTRUZIONI DI MONTAGGIO / USO. CONSERVARE QUESTO MANUALE PER RIFERIMENTI FUTURI.

- **VA ASSEMBLATO DA UN ADULTO.** Il prodotto contiene piccole parti, e pertanto va montato solo da adulti. Tenere lontano i bambini piccoli durante il montaggio.
- Rimuovere sempre l'imballaggio e i sacchetti di plastica e smaltirli prima del montaggio.
- Non lasciare mai i bambini incustoditi. è richiesta sempre la supervisione diretta di un adulto.
- Sorvegliare sempre il bambino quando si trova nel veicolo.
- Tenere i bambini in aree di guida sicure:
 - Non usare mai su strade, vicino a veicoli a motore, su prati, su o vicino a pendenze o gradini ripidi, piscine o qualsiasi altra area pericolosa.
- Utilizzare il giocattolo solo su superfici piane. Come ad esempio all'interno della vostra abitazione, in giardino o al parco giochi.
- Non usare mai al buio. Un bambino potrebbe incorrere in ostacoli imprevisti e avere un incidente. Utilizzare il veicolo solo di giorno o in un'area ben illuminata.
- Indossare sempre le scarpe.
- Sedersi sempre sul sedile.
- Questo giocattolo non è dotato di freni.
- È vietato cambiare il circuito elettrico o aggiungervi altre parti.
- Ispezionare periodicamente cavi e collegamenti elettrici del veicolo.
- Non lasciare che nessun bambino tocchi le ruote o si trovi vicino ad esse quando l'auto è in movimento.
- Questo veicolo è dotato di cinture di sicurezza regolabili. Si prega di istruire i bambini su come legare la cintura di sicurezza prima dell'uso, per garantire la loro sicurezza.

INFORMAZIONI SULLA CONSERVAZIONE E MANUTENZIONE DELLA BATTERIA

- Si prega di ricaricare da 8 a 12 ore prima del primo utilizzo.
- Utilizzare l'apposito adattatore per ricaricare la batteria, altrimenti danneggerete il veicolo.
- Si prega di ricaricare il veicolo una volta che la velocità di moto è inferiore a quella normale, altrimenti ciò ridurrà la durata della batteria.
- Si prega di ricaricare completamente la batteria prima di riporre il veicolo e ricordarsi di ricaricarla ogni 30 giorni. Ciò garantirà il normale utilizzo della batteria, altrimenti essa potrebbe non mantenere la carica senza un'adeguata manutenzione.
- Le batterie possono perdere liquidi che possono causare ustioni chimiche o rovinare il prodotto.
- Per evitare delle perdite dalla batteria: non mischiare batterie vecchie e nuove o batterie di diversi tipi: alcaline, standard (zinco-carbone) o ricaricabili (nichel-cadmio).
- Inserire le batterie come indicato all'interno del loro vano. Rimuoverle durante lunghi periodi di inutilizzo.
- Rimuovere sempre le batterie scariche dal prodotto. Smaltirle in modo sicuro. Non gettarle nel fuoco in quando possono esplodere o perdere liquido.
- Non cortocircuitare mai i terminali della batteria.
- Le batterie non ricaricabili non devono essere ricaricate.
- Utilizzare solo batterie dello stesso tipo o equivalenti a quelle consigliate.
- Non caricare batterie non ricaricabili.
- Rimuovere le batterie ricaricabili dal prodotto prima di caricarle.
- Se vengono utilizzate batterie ricaricabili rimovibili, ricaricarle solo sotto la supervisione di un adulto
- Ogni singola ricarica non può superare le 10 ore. Sia il caricatore che le batterie di accumulo si surriscaldano durante la ricarica. Non utilizzare adattatori o batterie danneggiati a meno che non vengano prima riparati.
- I carica batterie e gli accumulatori non sono giocattoli.
- Eseguire un'ispezione periodica sull'adattatore, in particolare per i cavi e le spine annesse.
- Spegnere l'interruttore quando il veicolo non è in uso. Effettuare una ricarica completa dopo lunghi periodi di inutilizzo.
- Ricaricare in un luogo ben ventilato e asciutto. Non aprire il vano batterie o il carica batterie.
- Stringere le viti con un cacciavite. NON stringere eccessivamente

Smaltimento della batteria :

1. La batteria sigillata al piombo-acido deve essere riciclata o smaltita in modo ecologico per l'ambiente.
2. Non gettare la batteria al piombo nel fuoco, in quanto potrebbe esplodere o perdere liquido.
3. Non smaltire una batteria al piombo nei normali rifiuti domestici. L'incenerimento, il riempimento di discariche o la miscelazione di batterie al piombo-acido sigillate con i rifiuti domestici è vietato dalla legge.

PREVENIRE INCENDI E SCOSSE ELETTRICHE:

- Utilizzare solo la batteria ricaricabile e il carica batterie forniti con il veicolo.
 - NON sostituire MAI la batteria o il caricatore con quelli di un'altra marca. L'utilizzo di un'altra batteria o caricatore può causare un incendio o un'esplosione.
 - Non utilizzare la batteria o il carica batterie con altri prodotti. Potrebbero verificarsi surriscaldamento, incendi o esplosioni.
 - NON modificare MAI la struttura del circuito elettrico. La manomissione del sistema elettrico può causare scosse, incendi o esplosioni o può danneggiare permanentemente il sistema.
 - Non consentire il contatto diretto tra i terminali della batteria. Può portare a incendi o esplosioni.
 - Non lasciare alcun tipo di liquido sulla batteria o sui suoi componenti.
 - Durante la ricarica si creano gas esplosivi. Pertanto, non ricaricare vicino a fonti di calore o materiali infiammabili. Ricaricare la batteria SOLO in un'area ben ventilata.
 - NON afferrare MAI la batteria dai suoi cavi o direttamente dal caricatore. Ciò potrebbe portare a danni alla batteria e provocare un incendio. Prendere la batteria SOLO dalla custodia.
 - Ricaricare la batteria SOLO in un'area asciutta.
 - I poli della batteria, i terminali e i relativi accessori contengono piombo e composti di piombo, sostanze chimiche note allo Stato della California come causa di cancro e danni all'apparato riproduttivo. Pertanto, lavarsi le mani dopo la manipolazione.
 - Non aprire la batteria, in quanto contiene acido al piombo e altri materiali tossici e corrosivi.
 - Non aprire il carica batterie, in quanto i cavi e i circuiti esposti all'interno della custodia possono causare scosse elettriche.
 - SOLO un adulto può maneggiare o caricare la batteria. NON permettere MAI ad un bambino di farlo. La batteria è pesante e contiene acido al piombo (elettrolito).
 - Non far cadere la batteria, in quanto potrebbe portare a danni permanenti o provocare lesioni gravi.
 - Prima di ricaricare la batteria, controllare l'usura o la presenza di danni alla stessa, al carica batterie, al cavo di alimentazione e ai connettori. NON ricaricare la batteria se le parti sono danneggiate.
- Non lasciare che la batteria si scarichi completamente. Ricaricarla dopo ogni utilizzo o una volta al mese se non viene utilizzata regolarmente.
- Non ricaricare la batteria se capovolta.
 - Fissare sempre la batteria con il fermo. Essa può cadere e ferire un bambino se il veicolo si ribalta.
 - È responsabilità dei genitori controllare le parti principali del giocattolo prima dell'uso, esaminandone regolarmente i potenziali rischi, come la batteria, il caricatore, il cavo o i connettori, la spina, le viti che fissano altre piccole parti e che, in caso di danni, il giocattolo non deve essere utilizzato dal bambino fino a quando non è stato adeguatamente riparato. Assicurarsi che le parti in plastica del veicolo non siano incrinatesi o rotte.
 - Utilizzare occasionalmente un olio delicato per lubrificare le parti in movimento come le ruote.
 - Parcheggiare il veicolo al chiuso o coprirlo con un telo per proteggerlo dall'umidità.
 - Tenere il veicolo lontano da fonti di calore, come stufe e riscaldatori, in quanto le parti in plastica possono fondersi.

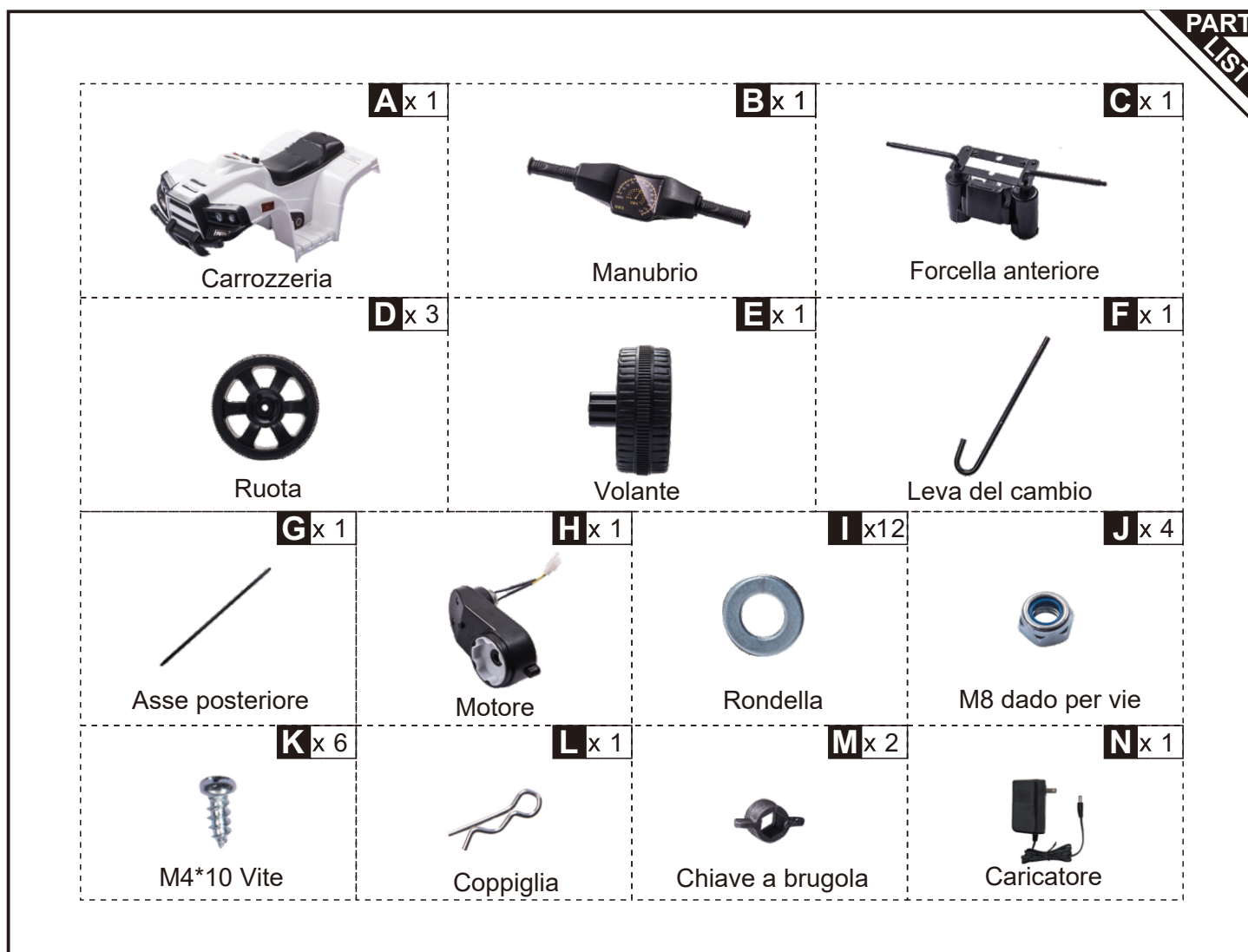

Come assemblare

1. Come assemblare la forcella anteriore

Capovolgere il veicolo, quindi inserire la forcella anteriore in posizione corretta. Utilizzare 2 viti M4 * 10 per stringere la protezione anteriore e la forcella anteriore. Utilizzare 2 viti M4 * 10 per stringere la forcella anteriore alla carrozzeria.



2. Come assemblare le ruote frontali

Inserire 1 rondella nella parte inferiore della leva del cambio. Inserire il piantone dello sterzo nel foro. Far scorrere la rondella fino al foro della coppiglia, quindi utilizzare il perno a scatto per stringere.



3. Come assemblare le ruote frontali

Aggiungere la rondella, la ruota anteriore, la rondella una alla volta sull'asse anteriore, utilizzare il dado della vite M8 per stringere. Eseguire allo stesso modo sul lato opposto.



4. Come assemblare le ruote posteriori

Aggiungere 1 rondella sul lato lungo dell'asse posteriore, quindi inserire l'asse posteriore nella carrozzeria dell'auto passando dal lato destro. Quindi, aggiungere il motore, la ruota motrice e 1pz rondella dal lato sinistro uno alla volta, quindi aggiungere 1pz rondella, ruota, 1pz rondella sul lato destro uno alla volta, infine utilizzare 2pz M8 dado a vite per stringere.

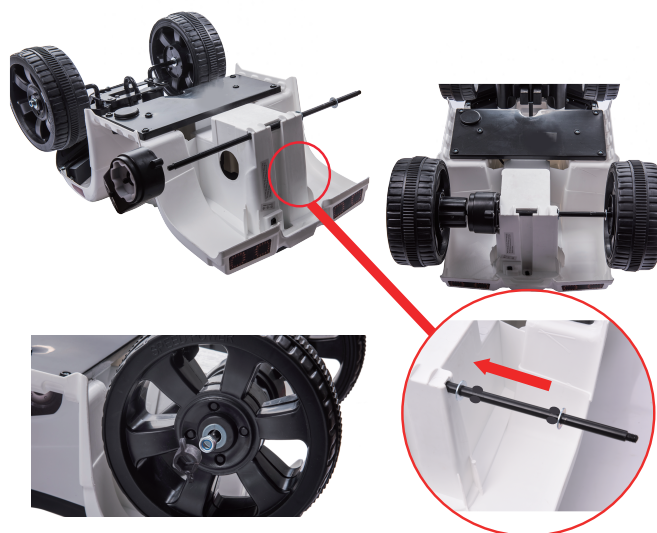

5. Connettere i cavi

Collegare prima la linea del motore e la linea della batteria. Quindi avviare il veicolo per verificare che la linea sia collegata correttamente o meno.

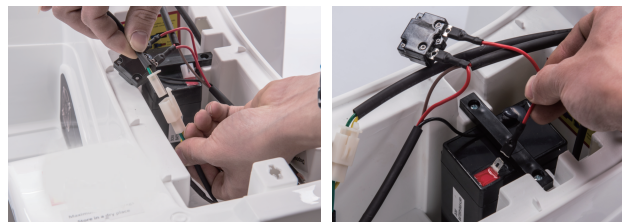

6. Come assemblare il manubrio

Raddrizzare la ruota, quindi inserire il manubrio nella leva del cambio (far combaciare le forme), quando si sente "clic" significa che e' stato assemblato con successo.



Illustrazione delle funzioni



Funzioni dei pulsanti

- ① Clacson
- ② Accelerare/Retromarcia
- ③ Accensione
- ④ Pedale

Notifica di ricarica

- Per il primo utilizzo, caricare 10 ore o altrimenti potreste danneggiare la batteria.
- Collegare prima la linea CC del carica batterie nel foro di ricarica, quindi collegare il carica batterie alla presa elettrica. Il veicolo non può essere acceso quando è in carica.
- Ogni volta che si carica, non caricare più di 18 ore.
- È normale che il caricatore e la batteria si riscaldino (sotto i 60 ° C) durante la carica. Non caricare se la spina è bagnata altrimenti si verificherà un cortocircuito.
- Utilizzare solo il caricatore fornito dal produttore, altrimenti si danneggerà il caricatore e la batteria o si verificheranno cortocircuiti.
- Se non utilizzato a lungo, caricare almeno 1 volta al mese.

Step di ricarica

- Step 1: il foro di ricarica è situato sotto il sedile.
- Step 2: collegare la linea CC del carica batterie al foro di ricarica.
- Step 3: collegare il carica batterie alla presa elettrica.



Avvertenza: il veicolo deve essere caricato solo da adulti. Il veicolo non è utilizzabile durante la ricarica.

Risoluzione problemi

Problema	Analisi	Soluzione
Il veicolo non si muove	Batteria scarica e' scattato il fusibile	Mettere in carica la batteria Ricollegare il fusibile pochi minuti piu' tardi
	Il veicolo non e' acceso	Riaccendere
	Circuito della batteria allentato	Riconnettere
	Batteria danneggiata	Sostituire con uno nuovo
	Dispositivo elettrico danneggiato	Sostituire con uno nuovo
La batteria non si ricarica	Danni al motore	Sostituire con uno nuovo
	Connettore della batteria allentato	Riconnettere
	Il carica batterie non è collegato	Ricollegare
Il veicolo non funziona a lungo	Danni al caricatore	Sostituire con uno nuovo
	Batteria scarica	Riconnettere
	La batteria è vecchia	Ricollegare Sostituire con uno nuovo
Il caricatore e' caldo durante la ricarica	Reazione chimica	Normale
	La batteria è vecchia	Sostituire con uno nuovo
Bassa velocita'	Batteria scarica	Ricaricare
	Sovraccarico	Ridurre il peso sotto i 25KG
	La strada non è in piano	Giocare in un'area in piano

Istruzioni di manutenzione

- Controllare regolarmente la batteria, il carica batteria e altri pezzi di ricambio. In caso di problemi, risolverli prima di giocare.
- Utilizzare olio lubrificante per la cura delle parti in ferro. Tenere il veicolo lontano dalle fiamme e dalla luce del sole. Parcheggiarlo in un'area in piano, non in retromarcia o in pendenza.
- Parcheggiarlo al coperto e coprirlo con un panno impermeabile.
- Tenere il veicolo lontano dalle fiamme, come fornelli o stufe, altrimenti la plastica potrebbe fondersi.
- Tenere lontano da oggetti infiammabili o potrebbe verificarsi un incendio.
- Caricalo dopo l'uso, e questa operazione va eseguita solo da adulti. Se non viene utilizzato a lungo, caricarlo 1 volta al mese, al fine di mantenere la batteria in salute.
- Pulire il veicolo esclusivamente con un panno asciutto. Non utilizzare solventi chimici per pulire le parti in plastica. Non lavarlo con acqua e non giocarci quando piove o nevicata. L'acqua danneggerà il motore, l'impianto elettrico o la batteria.
- Spegnere dopo ogni utilizzo.
- Utilizzare solo il caricatore fornito dal produttore.
- Non modificare la struttura del veicolo o la linea elettrica. Alcune attività di manutenzione richiedono competenze specifiche o la guida di un professionista.

In caso di dubbio, si prega di contattare il
nostro centro assistenza clienti.
I nostri dettagli di contatto sono di seguito:



0039-0249471447



clienti@aosom.it

IMPORTATO DA:
AOSOM Italy srl
Centro Direzionale Milanofiori
Strada 1 Palazzo F1
20057 Assago (MI)
P.I.: 08567220960
FATTO IN CINA