



- R/C controls forward/backward and left/right
- Music
- Volume adjustment
- Power display
- Forward and backward
- High and low speed



WARNING: This product must be assembled by an adult. When unassembled, there are small and sharp parts, which could be choked on if swallowed. Keep out the reach of small children.

Warning: Do not use in traffic.

*Suitable for children of 3-6 years old.

*Max weight: 30 kg.



IMPORTANT, RETAIN FOR FUTURE REFERENCE: READ CAREFULLY

ASSEMBLY INSTRUCTION

 <p>A x 1</p> <p>Main Body</p>	 <p>B x 1</p> <p>Steering wheel</p>	 <p>C x 4</p> <p>Wheel Cover</p>	
 <p>D x 4</p> <p>Wheel</p>	 <p>E x 1</p> <p>Windshield</p>	 <p>F x 1</p> <p>Rear wing</p>	
 <p>G x 1</p> <p>Seat</p>	 <p>H x 1</p> <p>Rearview mirror</p>	 <p>I x 2</p> <p>Right and left bracket</p>	 <p>J x 6 +1(spare)</p> <p>Washer</p>
 <p>K x 14 +1(spare)</p> <p>Screw</p>	 <p>L x 1</p> <p>Nut</p>  <p>M x 1</p> <p>Screw</p>	 <p>N x 4</p> <p>Cotter pin</p>	 <p>O x 1</p> <p>Remote Control</p>  <p>P x 1</p> <p>Charger</p>  <p>Q x 1</p>



Product Specifications :

Battery	12V/4.5AHx1
Generator	Drive Motor 12V,30W #390 x2 Steering Motor 12V #380 x1
Applicable Age Range	37-72 months
Maximum load	30KG
Speed	3-5 KM/H
Hours of Use	Using 1-2 hours after charging 8-12 hours
Charger	Input: AC120V-240V ,50-60Hz,0.2A; Output: DC12V,500mA,6W
Remote Control Battery	AAA1.5Vx2(not provided)

Function



Button function

- ① Power display
- ② Charging hole
- ③ Power button
- ④ Siren button
- ⑤ High and low speed
- ⑥ Forward and backward

Remote Control Function and explanation

- Never switch forward and backward operations in the moving, or the gear box and motor will be damaged.
- Use the remote control with battery.
- Only the baby's legal guardian can use the remote control.
- The product is operated mainly by remote control.

Code Method:

Hold down Forward & Backward for 3 seconds start match code, The first LED flicker;

Turn on the car's power now, The first LED lit up, Match code Success.

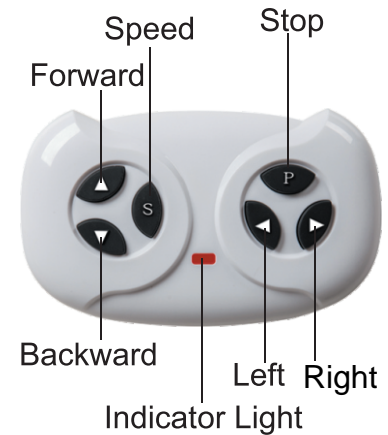

Battery Operating Specifications:

Never mix new and old batteries, or different kinds of batteries.

Never mistake positive and negative electrode of battery, or short circuit will happen.

Non-rechargeable batteries are not to be recharged.

Install batteries in a right polarity.

Only adults can recharge or change batteries.

Never make power port' s short circuit happen.

Recharge the battery only when it is taken out of the toy car.

Take exhausted battery out of the toy car and keep it out of Children's reach.

Remove battery screws with a screwdriver, open battery cap as the arrow signals, and in the 2.4G remote control model install two AAA 1.5V batteries in a right polarity.

1.Right and left bracket assembly

Place the right and left brackets at the corresponding holes on the body and use 10 pcs screw to tighten.

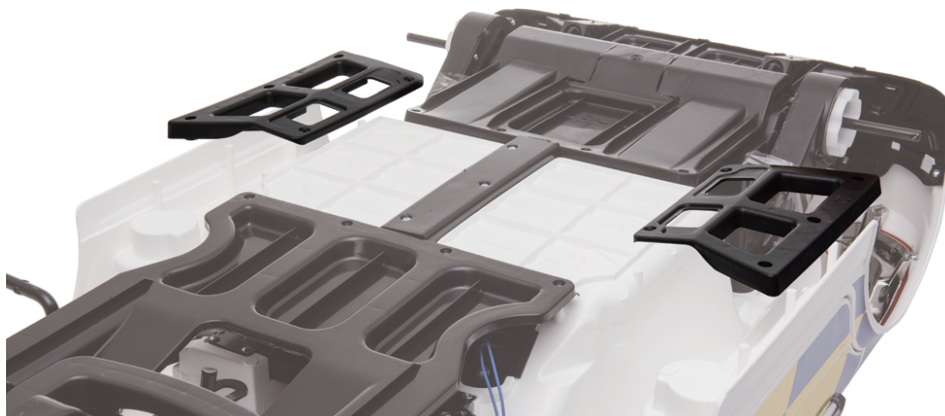

2. Front and rear wheels assembly

Assembling washer, front wheel, washer step by step, then using cotter pin to tighten, finally inserting wheel cover. Assembling rear wheel, washer step by step, then using cotter pin to tighten, finally inserting wheel cover. Same way to the other side.



3. Steering wheel assembly

Connecting two lines like the picture, then inserting the steering wheel to the direction lever, finally use screw and nut to tighten.



4. Windshield assembly

Inserting the windshield into the right place on the platform, finally using screw to tighten it.



5. Rear wing assembly

Inserting rear wing into the right hole on the car.



6. Battery line connecting

Connect the battery line correctly, red to red, black to black.

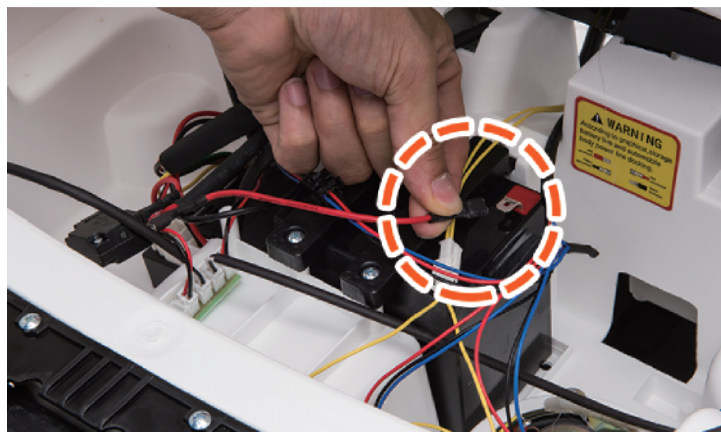

7. Seat assembly

Inserting the seat into the right place in the car, then use 2pcs screw to tighten.



8. Rearview mirror assembly

Inserting right and left rearview mirror into the right place.



9. Switch the remote control and manual switch

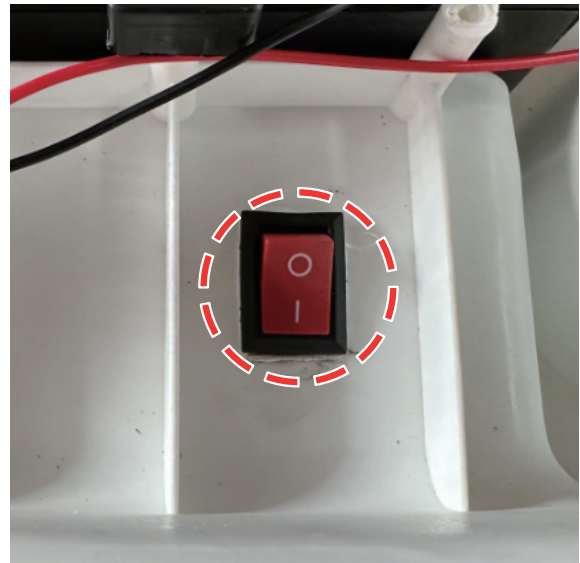
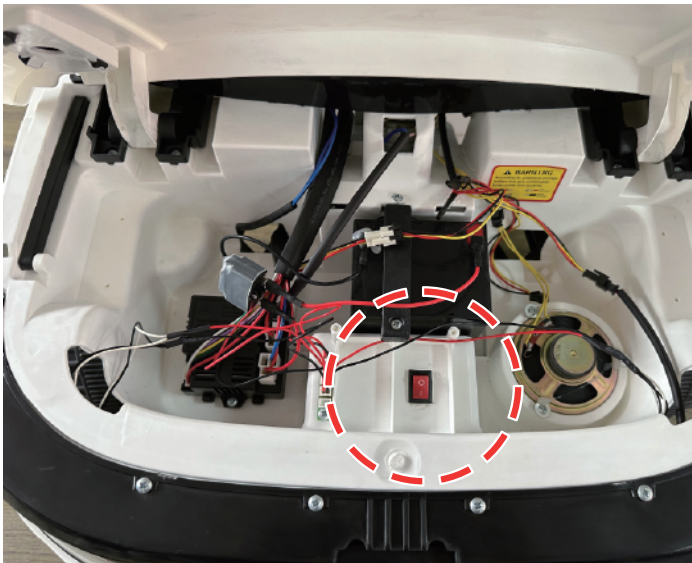

1. First open the hood.
2. Then shift the switch to 1, the car is in remote control mode, it can only be operated by remote control, the pedal can not be operated. Shift the switch to 0, the car is in manual mode, it can only be operated by pedal, remote control can not be operated.



WARNING

The toy is to be assembled by an adult. In unassembled state contain potentially hazardous sharp points, sharp edges and small part, so please keep out of baby's reach.

Not to be used in traffic.

Only adults can install parts and adjust the car, and keep moving parts out of children's reach.

Children under 36 months cannot use the toy car as it has many small parts.

Children must take the seat belt when using the car, and keep the car out of the fire.

Children can use the product only in the company of adults, and the adult cannot leave during the process.

Never let Children stand or play onto the pedal or in the car.

Only adults can complete storage battery charging, and must charge the product before its first use.

Keep such package materials as plastic bags out of children, or they will suffocate or kill children.

Never use parts provided by non-manufacturers. Never let children play with the charger.

The number of connected power by the product can never be over the recommended number.

Notice of use:

Never use the product in such dangerous zones as street, road, slope or drain.

Never change the circuit and additional electric devices.

Never use remote control in rainy days or in the water, never pour water or other liquid into the car, keep the product out of the fire, otherwise the car will be damaged.

Only one child can use the product, and its weight cannot exceed 25KGS.

Turn off the power when not in use and remove battery connector when not using it for a long time.

As the product has battery charger, check whether wire plug shell and other parts are damaged or not, and fix those damaged parts.

The product must be assembled by the adult! Before assembling, screws and pins are dangerous sharp points.

Charging notice:

Charge storage battery less than 10 hours, or the storage battery will be damaged forever.

In charging, put DC Plug into the power socket, put charger into power plug; never use the product during charging it.

The product can be used for one hour, and the charging time is 8-10 hours, exceeding no more than 18 hours.

It is common for charger and storage battery to have not become heated (temperature under 60 degrees) in charging.

Never use the connector with the water, or short circuit will happen.

Use the product's own charger, or cause charger and storage battery to be damaged or short circuit.

Charge the product when not using it for a long time.

Charging steps are as follows:

Step 1: The charging hole is under the steering wheel.

Step 2: Put the charger plug into the plug hole.

Step 3: Connect the charger to the power socket.

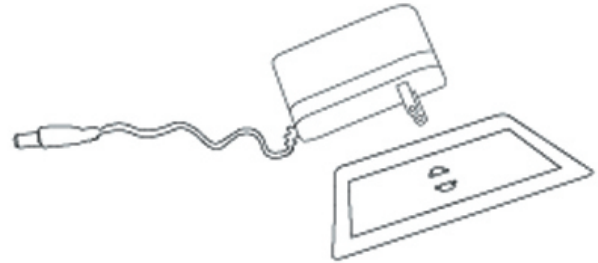

Warning: Car must be charged by adults only. Car is useless during charging.

Trouble Clearing

Type	Analysis	Solutions
The car can not get started.	Low battery voltage; Protection of electric devices; Failure to press the switch button correctly; Falling of power connector; Battery breakdown; Damage of electric devices; Generator breakdown.	Charge battery fully; Use the car a few minutes later; Use the car according to instructions; Install the connector again; Change battery; Change electric devices; Change generator.
The battery can not be charged.	Falling of battery connector; No charging for the charger; Charger breakdown.	Install the connector again; Plug the charger again; Change the charger.
The car has a short range.	Not full charging of battery; Much-used battery.	Charge fully the battery again; Change the battery.
There appear slight noise and heat of the car in charging.	Chemical reactions.	Normal reactions.
The car has a slow speed.	Much-used battery; No electricity for battery; Overload; Uneven driving surface.	Change the battery; Charge fully the battery again; Reduce the load below 25 kilograms; Drive on uneven surface.

Maintenance and Service

Before use children's parents should check whether charge' s wiring, plug, shell and other parts are damaged, and fix those damaged parts.

After using the product for a time, parents should lubricate iron castings with lube, or those castings will get rusted; they should keep the product out of fire and lay it flat in dark places; they should put the product inside the house or cover it with one water-proof cloth in wet whether.

Parents should keep the product out of such hot objects as stove and heater, or its plastic parts may be thawed; they should keep the product out of combustible objects in charging, or the fire may happen.

Parents should clean car surface with one dry cloth, or clean plastic parts with non-waxy furniture polish; they shouldn't clean plastic parts with chemical solutions or clean the car with water; children cannot drive the car in wet or rainy weather, or the car' s generator, circuit system and battery will be damaged.

when not using or laying the product, parents should cut off car power, keeping all the switches into "STOP" or "OFF" model.

Parents mustn't use the fuse which doesn't conform with the agreed specifications. Parents should' t change product structure and circuit system, and should have the product checked and fixed by professionals or under the guidance of professionals.

Warning: The remote control is not a toy. It is for the adult use only, and should not be used by a child. A close adult supervision is always required. Reception range may change significantly with weather, battery and other environmental conditions.

Warning: Toys used by children outside of private places may be potentially dangerous.

The package must be retained since it contains important information.

This toy contains battery that is non-replaceable.

The charger used with the toy are to be regularly examined for damage to the cord, plug, enclosure and other parts, and that, in the event of such damage, the toys must not be used with this charger until the damage has been repaired.

Warning. Toys used by children outside of private places may be potentially dangerous.



- Controles R/C adelante/atrás e izquierda/derecha
- Música
- Ajuste de volumen
- Indicador de batería
- Adelante y atrás
- Velocidad alta y baja

*Adecuado para niños de 3 a 6 años.

*Carga máxima: 30 kg.



ADVERTENCIA: Este producto debe ser ensamblado por un adulto. Cuando está desmontado, hay piezas pequeñas y afiladas que podrían ahogarse si se tragan. Manténgase fuera del alcance de los niños pequeños.

Advertencia: No lo use en el tráfico.



IMPORTANTE, LEA DETENIDAMENTE Y GUARDE PARA FUTURAS REFERENCIAS.

INSTRUCCIONES DE MONTAJE

<p>A x 1</p>  <p>Cuerpo principal</p>	<p>B x 1</p>  <p>Volante</p>	<p>C x 4</p>  <p>Llanta de rueda</p>	
<p>D x 4</p>  <p>Rueda</p>	<p>E x 1</p>  <p>Parabrisas</p>	<p>F x 1</p>  <p>Alerón trasero</p>	
<p>G x 1</p>  <p>Asiento</p>	<p>H x 2</p>  <p>Espejo retrovisor</p>	<p>I x 2</p>  <p>Soporte derecho e izquierdo</p>	<p>J x 6 +1(spare)</p>  <p>Arandela</p>
<p>K x 14 +1 (spare)</p>  <p>Tornillo</p>	<p>L x 1</p>  <p>Rosca</p> <p>M x 1</p>  <p>Tornillo</p>	<p>N x 4</p>  <p>Pasador de clavija</p>	<p>O x 1</p>  <p>Control remoto</p> <p>P x 1</p>  <p>Cargador</p> <p>Q x 1</p> 



Especificaciones del producto:

Batería	12V/4,5AHx1
Generador	Motor de accionamiento 12V,30W #390 x2 Motor de dirección 12V #380 x1
Rango de edad aplicable	37-72 meses
Carga máxima	30 kg
Velocidad	3-5 km/h
Horas de uso	1-2 horas de uso tras 8-12 horas de carga
Cargador	Entrada: CA120V-240V ,50-60Hz,0,2A; Salida: CC12V,500mA,6W
Pilas requeridas (control remoto)	AAA1,5Vx2 (no incluidas)

Funciones



Función de los botones

- ① Indicador de batería
- ② Toma de carga
- ③ Botón de encendido
- ④ Botón de sirena
- ⑤ Velocidad alta y baja
- ⑥ Adelante y atrás

Instrucciones del Control Remoto

- Cuando el automóvil esté en movimiento, no cambie entre “Adelante” y “Atrás”, de lo contrario, causará daños a la caja de cambios y el motor.
- Utilice el control remoto siempre con batería.
- El control remoto solo puede ser usado por los tutores legales del menor o el adulto que esté a su cargo.
- Este automóvil se maneja principalmente con el mando a distancia.

Método de codificación:

Mantenga pulsado Adelante y Atrás durante 3 segundos para iniciar el código. El primer LED parpadea; Ahora encienda el automóvil, el primer LED se enciende, lo que significa que el código de coincidencia fue exitoso.



Especificaciones de funcionamiento de las pilas:

Nunca mezcle las pilas nuevas y viejas, ni mezcle pilas de diferentes tipos.
Nunca confunda el electrodo positivo y negativo de la pila, de lo contrario, podrá causar un cortocircuito.
No debe recargar las pilas no recargables.
Instale las pilas con la polaridad correcta.
Solo los adultos pueden recargar o cambiar las pilas.
No provoque nunca un cortocircuito en el puerto de alimentación.
Recargue la batería sólo cuando la saque del coche de juguete.
Saque las pilas agotadas del automóvil de juguete y manténgalas alejadas de los niños.
Retire los tornillos de la caja de pilas con un destornillador, abra la tapa de la caja de pilas como indica la flecha. Y para el modelo de control remoto de 2,4 G, instale dos pilas AAA de 1,5 V con la polaridad correcta.

1.Motaje del soporte derecho e izquierdo

Coloque los soportes derecho e izquierdo en los orificios correspondientes del cuerpo principal y utilice 10 tornillos para apretarlos en su lugar.

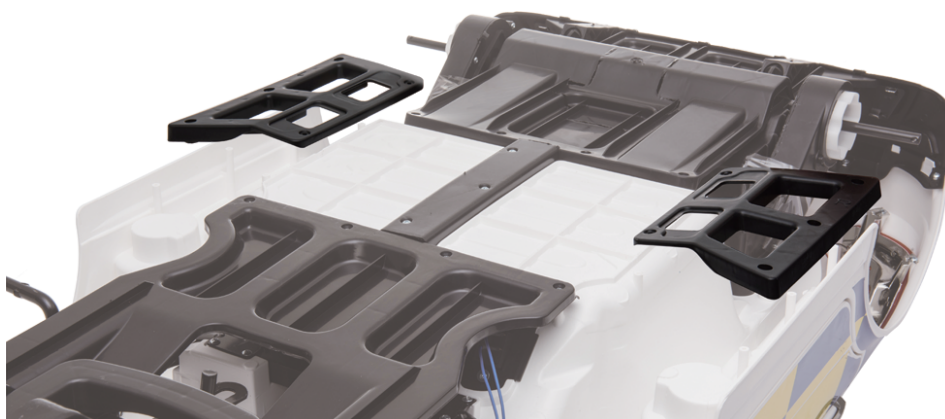

2. Montaje de ruedas delanteras y traseras

Monte en orden la arandela, la rueda frontal, y la arandela. Luego utilice una chaveta para apretarlas, finalmente inserte la llanta de la rueda en su lugar. Monte la rueda trasera y la arandela en orden, luego utilice una chaveta para apretarlas, finalmente inserte la llanta. De la misma manera para el otro lado.



3. Montaje del volante

Conecte las dos líneas como en la imagen, luego inserte el volante en la palanca de dirección, finalmente use el tornillo y la tuerca para apretar.



4. Montaje del parabrisas

Insertando el parabrisas en el lugar correcto en la plataforma, finalmente usando un tornillo para apretarlo.



5. Montaje de alerón trasero

Insertar el alerón trasero en el orificio derecho del automóvil.



6. Conexión de la línea de batería

Conecte la línea de la batería correctamente, es decir, rojo con rojo, negro con negro.

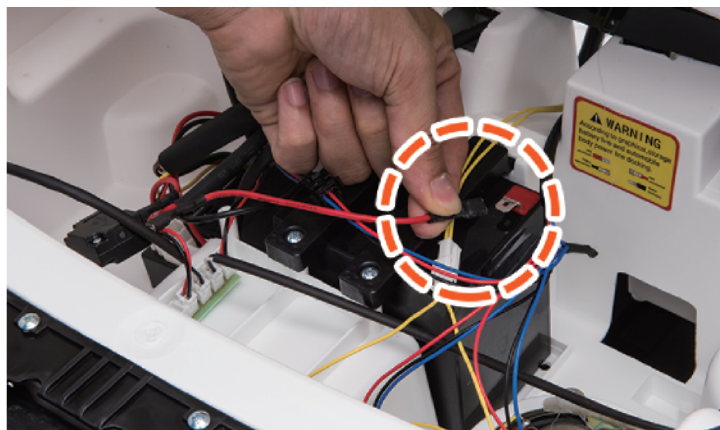

7. Montaje del asiento

Inserte el asiento en la posición correcta en el automóvil, luego utilice 2 tornillos para apretarlos.



8. Montaje de los espejos retrovisores

Inserte los espejos retrovisores derecho e izquierdo en sus lugares correctamente.



9. Cambiar el interruptor de control remoto y manual

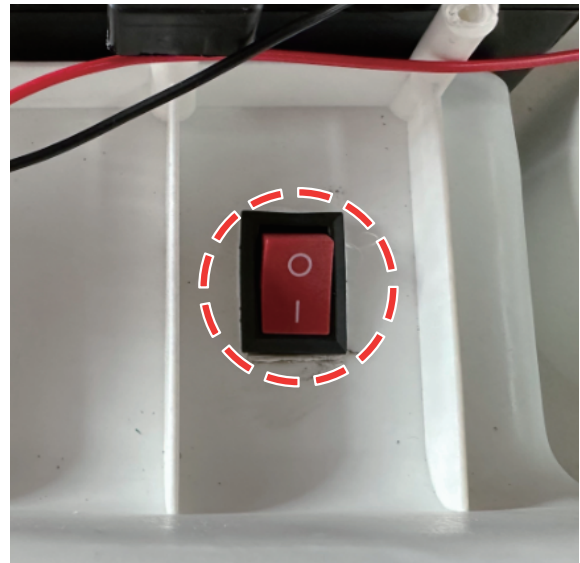
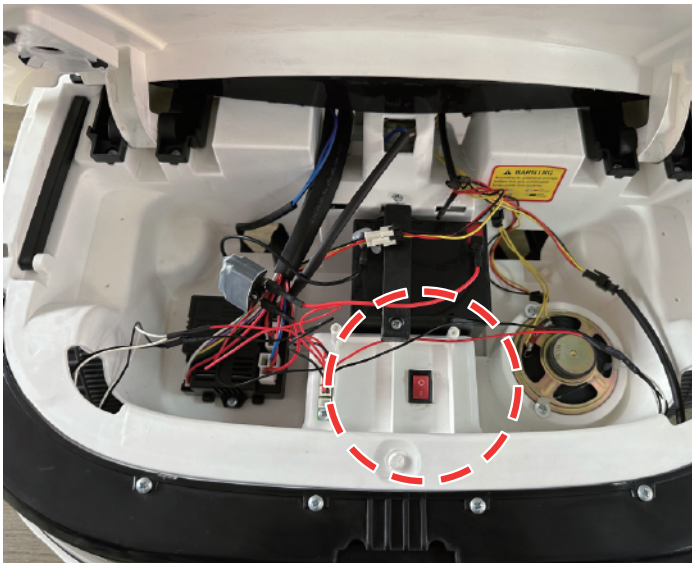

1. Primero abre el capó.
2. Luego mueve el interruptor a 1, el coche está en modo de control remoto, solo puede ser operado por control remoto, el pedal no se puede operar. Mueve el interruptor a 0, el coche está en modo manual, solo se puede operar con el pedal, no se puede operar con el control remoto.



ADVERTENCIA

Este coche de juguete debe ser montado por un adulto. El automóvil desmontado, contiene puntas afiladas potencialmente peligrosas, bordes afilados y piezas pequeñas, por lo que debe mantenerse fuera del alcance de los niños.

No debe utilizar el automóvil en el tráfico.

Solo los adultos pueden instalar las piezas y ajustar el coche, y mantener las piezas móviles fuera del alcance de los niños.

Los niños menores de 36 meses no pueden utilizar el coche de juguete, ya que tiene muchas piezas pequeñas.

Los niños deben llevar el cinturón de seguridad al utilizar el automóvil y mantener el automóvil alejado del fuego.

Los niños sólo pueden utilizar el automóvil en compañía de adultos, y éstos no pueden salir durante el proceso.

Nunca permita que los niños se pongan de pie o jueguen sobre el pedal o en el coche.

Sólo los adultos pueden cargar la batería y deben cargar el automóvil antes de su primer uso.

Mantenga los materiales del paquete, por ejemplo, las bolsas de plástico, fuera del alcance de los niños, ya que pueden asfixiarse o morir.

Nunca utilice piezas suministradas por otros fabricantes. Nunca deje que los niños jueguen con el cargador.

El número de energía conectada por el automóvil nunca puede exceder el número recomendado.

Aviso de uso:

Nunca utilice el automóvil en zonas peligrosas como la calle, la carretera, pendientes o desagües.

Nunca modifique el circuito ni los dispositivos eléctricos adicionales.

Nunca utilice el control remoto bajo la lluvia o en el agua, nunca vierta agua u otros líquidos en el automóvil, manténgalo alejado del fuego, de lo contrario, podrá causar daños al automóvil.

Desconecte la alimentación cuando no esté en uso, y retire el conector de la batería cuando no la utilice durante mucho tiempo.

Dado que el automóvil viene con un cargador de batería, compruebe si la carcasa del enchufe y otras partes están dañadas o no, y repare las piezas dañadas.

El producto debe ser montado por un adulto. Antes de montarlo, los tornillos y pasadores son puntas afiladas peligrosas.

Aviso de carga:

Cargue la batería de almacenamiento menos de 10 horas, de lo contrario, la batería podría dañarse permanentemente.

Al cargar la batería, inserte el enchufe de CC en la toma de corriente, inserte el cargador en el enchufe de alimentación; nunca utilice el producto durante la carga.

El producto se puede utilizar durante una hora y el tiempo de carga debe ser de 8 a 10 horas y no debe superar las 18 horas.

Es habitual que el cargador y la batería de almacenamiento no se calienten durante la carga (temperaturas por debajo de los 60 grados).

Nunca utilice el conector con el agua, de lo contrario, se producirá un cortocircuito.

Utilice el propio cargador del producto, de lo contrario, provocará daños al cargador y la batería de almacenamiento o un cortocircuito.

Cargue el producto cuando no lo utilice durante mucho tiempo.

Los pasos de carga son los siguientes:

Paso 1: La toma de carga está debajo del volante.

Paso 2: Coloque la clavija del cargador en el orificio de carga.

Paso 3: Conecte el cargador a una toma de corriente.

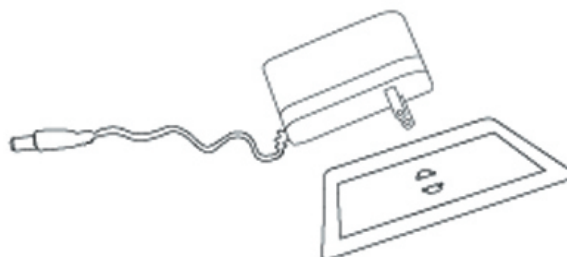

Advertencia: El automóvil sólo debe ser cargado por los adultos. El automóvil no se puede utilizar mientras se carga.

Solución de problemas

Tipo	Análisis	Soluciones
El coche no puede arrancar.	Baja tensión de la batería; Protección de dispositivos eléctricos; No se ha pulsado el botón correctamente; Caída del conector de alimentación; Avería de la batería; Daños en los dispositivos eléctricos; Avería del generador.	Cargue la batería completamente; Utilice el automóvil después de unos minutos; Utilice el automóvil de acuerdo con las instrucciones; Vuelva a insertar el conector; Reemplace la batería; Reemplace los dispositivos eléctricos; Reemplace el generador.
La batería no puede cargarse.	El conector de la batería se cae; No se carga el cargador; Avería del cargador.	Vuelva a insertar el conector; Conecte de nuevo el cargador; Reemplace el cargador.
El coche tiene poca autonomía	No se ha cargado completamente la batería; Batería muy usada.	Vuelva a cargar la batería completamente; Reemplace la batería.
El automóvil hace un ligero ruido y calor durante la carga.	Reacciones químicas.	Reacciones normales.
La velocidad del automóvil es lenta.	Batería muy usada; La batería está descargada; Sobrecarga; La superficie por la que circula el automóvil es irregular.	Reemplace la batería; Vuelva a cargar la batería completamente; Reduzca la carga por debajo de 25 kg; Conduzca sobre una superficie regular y plana.

Mantenimiento y Servicio técnico

Antes de utilizar el automóvil, los padres de los niños deben verificar si el cableado de la carga, el enchufe, la carcasa y otras piezas del cargador están dañadas, y repararlas.

Después de usar el producto por un tiempo, los padres deben lubricar las piezas de hierro con lubricante, de lo contrario, se oxidarán.

Deben mantener el automóvil alejado del fuego y colocarlo plano en un lugar seguro. Deben colocarlo dentro de la casa o cubrirlo con un paño impermeable para evitar la humedad.

Los padres deben mantener el automóvil alejado de los objetos calientes, por ejemplo, estufas y calentadores, de lo contrario, las piezas de plástico se pueden fundir.

Deben mantenerlo alejado de los objetos combustibles durante la carga, de lo contrario, puede causar un incendio.

Los padres deben limpiar la superficie del coche con un paño seco o limpiar las piezas de plástico con un producto para pulir muebles sin cera. No deben limpiar las piezas de plástico con soluciones químicas ni limpiar el automóvil con agua.

Los niños no pueden conducir el automóvil con tiempo húmedo o lluvioso, de lo contrario, causarán daños al generador, al sistema de circuito y a la batería del automóvil.

Cuando no se utilice el producto o lo almacene, los padres deben cortar la alimentación del automóvil, y mantener todos los interruptores en la posición "STOP (PARO)" o "OFF (APAGADO)".

Los padres no deben utilizar un fusible que no cumpla con las especificaciones acordadas.

Los padres no deben modificar la estructura del producto ni el sistema de circuitos, y deben hacer que el producto sea comprobado y reparado por un profesional o bajo la dirección de éste.

Advertencia: El control remoto no es un juguete. Sólo puede ser utilizado por los adultos y no debe ser utilizado por los niños. Siempre se requiere la supervisión estrecha desde un adulto. El rango de recepción puede variar significativamente debido al clima, la batería y otras condiciones ambientales.

Advertencia: Los juguetes que utilizan los niños fuera de los lugares privados pueden ser potencialmente peligrosos.

El paquete debe ser guardado adecuadamente ya que contiene información importante.

Este juguete contiene una batería no reemplazable.

El cargador utilizado para el juguete debe ser inspeccionado periódicamente en busca de daños en el cable, el enchufe, la carcasa y otras piezas, y si se encuentra algún daño, no debe utilizar este cargador para los juguetes hasta que se haya reparado el daño.

Advertencia: Los juguetes que utilizan los niños fuera de los lugares privados pueden ser potencialmente peligrosos.



- Fernsteuerung vorwärts/rückwärts und links/rechts.
- Musik
- Einstellung der Lautstärke
- Betriebsanzeige
- Vorwärts und rückwärts
- Hohe und niedrige Geschwindigkeit

* Geeignet für Kinder zwischen 3 und 6 Jahren.

* Maximales Gewicht: 30 kg.

 **ACHTUNG:** Dieses Gerät muss von einem Erwachsenen zusammengebaut werden. Im unmontierten Zustand befinden sich kleine und scharfe Teile, die verschluckt werden können. Bewahren Sie sie außerhalb der Reichweite von Kleinkindern auf.
ACHTUNG: Nicht im Straßenverkehr verwenden.



WICHTIG! SORGFÄLTIG LESEN UND FÜR SPÄTER NACHSCHLAGEN AUFBEWAHREN.

MONTAGEANWEISUNGEN

<p>A x 1</p>  <p>Hauptkörper</p>	<p>B x 1</p>  <p>Lenkrad</p>	<p>C x 4</p>  <p>Radabdeckung</p>		
<p>D x 4</p>  <p>Rad</p>	<p>E x 1</p>  <p>Windschutzscheibe</p>	<p>F x 1</p>  <p>Heckverkleidung</p>		
<p>G x 1</p>  <p>Sitz</p>	<p>H x 2</p>  <p>Rückspiegel</p>	<p>I x 2</p>  <p>Befestigung rechts und links</p>	<p>J x 6 +1(spare)</p>  <p>Unterlegscheibe</p>	
<p>K x14 +1 (spare)</p>  <p>Schraube</p>	<p>L x 1</p>  <p>Mutter</p> <p>M x 1</p>  <p>Schraube</p>	<p>N x 4</p>  <p>Splint</p>	<p>O x 1</p>  <p>Fernsteuerung</p>	<p>P x 1</p>  <p>Ladegerät</p> <p>Q x 1</p> 



Technische Daten:

Akku	12V/4,5AHx1
Generator	Fahrmotor 12 V, 30 W #390 × 2 Lenkmotor 12 V #380 × 1
Anwendbarer Altersbereich	37-72 Monate
Maximale Belastung	30 kg
GESCHWINDIGKEIT	3-5 km/h
Betriebsstunden	Einsatz 1-2 Stunden nach Aufladung 8-12 Stunden
Ladegerät	Eingang: AC 120 V bis 240 V, 50-60 Hz, 0,2 A; Ausgang: DC 12 V, 500 mA, 6 W
Batterie für die Fernbedienung	AAA 1,5V x 2 (nicht mitgeliefert)

Funktion



Tastenfunktion

- ① Betriebsanzeige
- ② Ladeöffnung
- ③ Ein-/Aus-Taste
- ④ Lichtschalter
- ⑤ Hohe und niedrige Geschwindigkeit
- ⑥ Vorwärts und rückwärts

Funktion und Erklärung der Fernbedienung

- Wechseln Sie niemals während der Fahrt zwischen Vorwärts- und Rückwärtsfahrt, da dies das Getriebe und den Motor beschädigen kann.
- Fernsteuerung mit Batterie verwenden.
- Die Fernsteuerung darf nur von den Erziehungsberechtigten verwendet werden.
- Das Produkt wird hauptsächlich mit der Fernsteuerung bedient.

Code-Methode:

Halten Sie die Vorwärts- und Rückwärts-Taste für 3 Sekunden gedrückt, um den Matchcode zu starten, die erste LED flackert;

Schalten Sie das Fahrzeug ein, die erste LED leuchtet auf, die Codierung wurde erfolgreich durchgeführt.

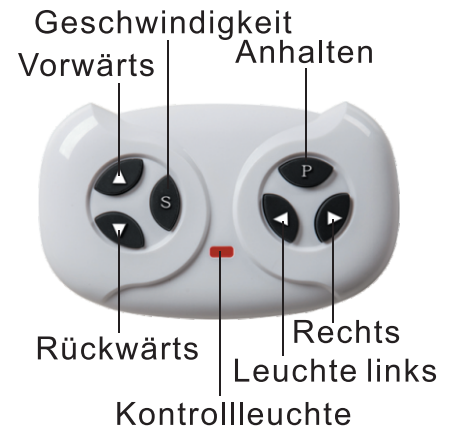

Akkuspezifikationen

- Mischen Sie niemals neue, alte oder verschiedene Akkutypen miteinander.
- Verwechseln Sie niemals die positiven und negativen Elektroden eines Akkus – dies könnte zu einem Kurzschluss führen.
- Laden Sie keine nicht wiederaufladbaren Batterien auf.
- Legen Sie die Akkus mit der richtigen Polarität ein.
- Das Laden und Wechseln von Akkus sollte nur von Erwachsenen durchgeführt werden.
- Nehmen Sie die Akkus beim Aufladen aus dem Produkt.
- Nehmen Sie leere Akkus aus dem Produkt heraus – bewahren Sie sie außerhalb der Reichweite von Kindern auf.
- Benutzen Sie einen Schraubenzieher, um die Schrauben der Akkus zu entfernen, öffnen Sie die Kappe wie mit dem Pfeil angezeigt und legen Sie dann zwei AAA-Batterien mit 1,5 V ein.

1. Rechte und linke Halterung montieren

Die rechte und linke Halterung an den entsprechenden Löchern in der Karosserie befestigen und mit 10 Schrauben festschrauben.

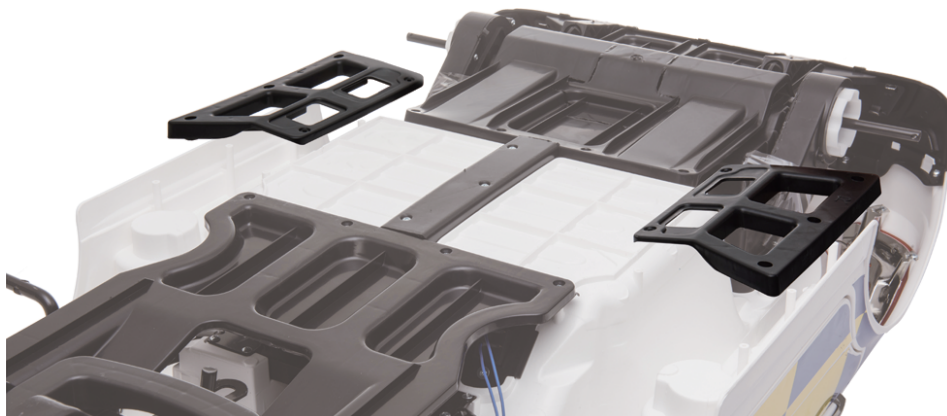

2. Montage der Vorder- und Hinterräder

Unterlegscheibe, Vorderrad und Unterlegscheibe Schritt für Schritt zusammenbauen, dann mit dem Splint festziehen und schließlich die Radabdeckung aufsetzen. Das Hinterrad und die Unterlegscheibe Schritt für Schritt zusammenbauen, dann mit dem Splint festziehen und schließlich die Radabdeckung aufsetzen. Auf der anderen Seite genauso verfahren.



3. Zusammenbau des Lenkrads

Die beiden Kabel wie auf der Abbildung verbinden, dann das Lenkrad in den Lenkhebel einsetzen und zum Schluss mit der Schraube und der Mutter festziehen.



4. Montage der Windschutzscheibe

Setzen Sie die Windschutzscheibe in die richtige Position auf der Karosserie und ziehen Sie sie mit der Schraube fest.

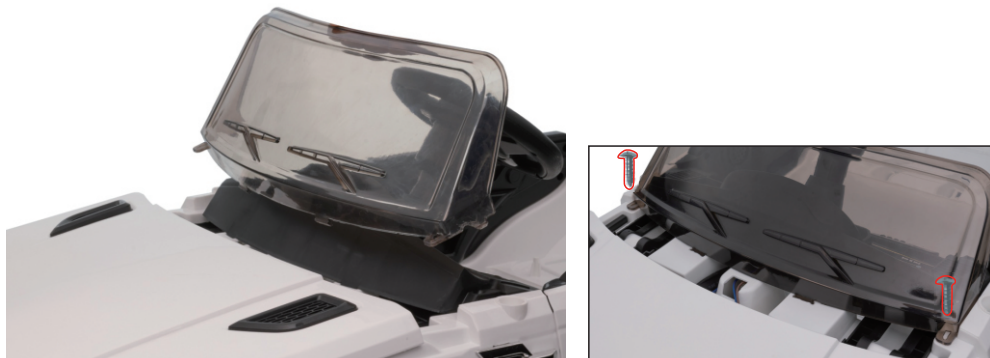

5. Montage der Heckverkleidung

Stecken Sie die Heckverkleidung in die dafür vorgesehene Öffnung am Fahrzeug.



6. Anschluss des Akkukabels

Das Akkukabel richtig anschließen, rot an rot, schwarz an schwarz.

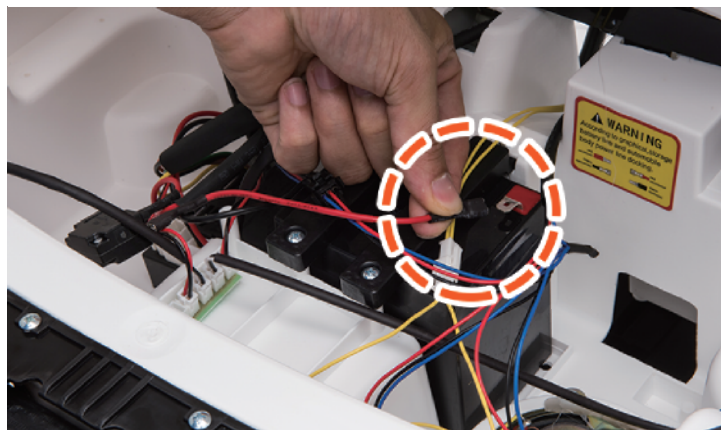

7. Sitzmontage

Den Sitz an der richtigen Stelle in das Auto einsetzen und mit 2 Schrauben befestigen.



8. Rückspiegel montieren

Bringe den rechten und linken Rückspiegel an der richtigen Stelle an.



9. Schalten Sie den Fernbedienungs- und den manuellen Schalter um

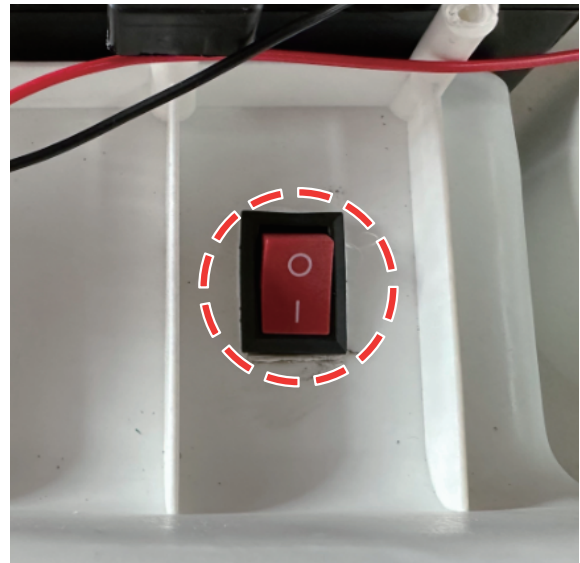
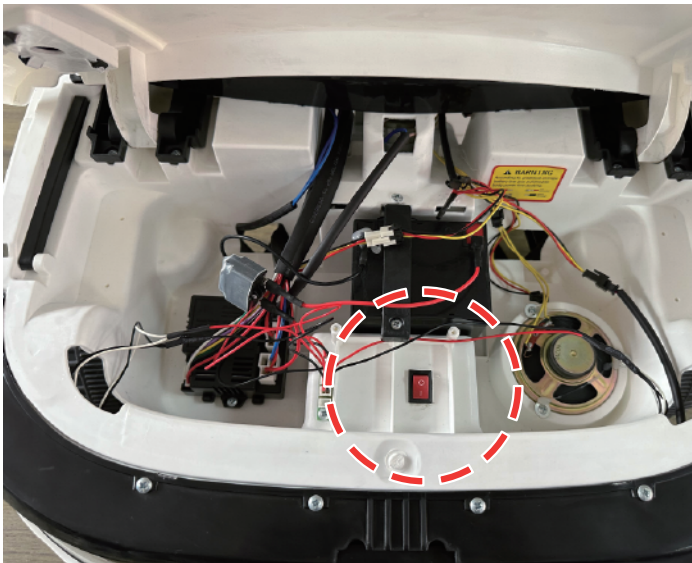

1. Öffnen Sie zuerst die Motorhaube.
2. Schalten Sie dann den Schalter auf 1. Das Auto befindet sich im Fernbedienungsmodus und kann nur mit der Fernbedienung bedient werden. Das Pedal kann nicht bedient werden. Schalten Sie den Schalter auf 0. Das Auto befindet sich im manuellen Modus und kann nur mit dem Pedal bedient werden. Die Fernbedienung kann nicht bedient werden.



Achtung

- Dieses Produkt muss von einem Erwachsenen zusammengebaut werden.
- Dieses Produkt enthält im unmontierten Zustand kleine und scharfe Teile – bewahren Sie es außerhalb der Reichweite von Kleinkindern auf.
- Nicht im Straßenverkehr verwenden.
- Dieses Produkt darf nicht von Kindern unter drei Jahren benutzt werden.
- Der Sicherheitsgurt muss bei der Benutzung dieses Produkts angelegt werden.
- Dieses Produkt darf nur unter Aufsicht von Erwachsenen benutzt werden.
- Der Akku muss von einem Erwachsenen aufgeladen werden. Laden Sie das Produkt vor dem Erstgebrauch auf.
- Bewahren Sie die Verpackung außerhalb der Reichweite von Kindern auf, um Erstickungsgefahr zu vermeiden.
- Verwenden Sie nur vom Hersteller gelieferte Teile.
- Achten Sie darauf, dass Kinder nicht mit dem Ladegerät spielen.

Hinweis:

- Verwenden Sie es nicht auf verkehrsreichen Straßen, an Hängen oder in der Nähe von Abflüssen.
- Ändern Sie nicht den Stromkreis und schließen Sie keine zusätzlichen elektrischen Geräte an das Produkt an.
- Verwenden Sie die Fernbedienung nicht im Regen. Halten Sie das Fahrzeug von Wasser und anderen Flüssigkeiten fern, um Schäden zu vermeiden.
- Die maximale Zuladung beträgt 25 kg – dieses Produkt kann jeweils von einem Kind benutzt werden.
- Stellen Sie sicher, dass das Gerät ausgeschaltet ist, wenn es nicht benutzt wird. Ziehen Sie den Batteriestecker ab, wenn das Gerät eine Weile nicht benutzt wurde.
- Prüfen Sie vor der Benutzung und dem Aufladen den Stecker und andere Teile auf Beschädigungen.

Aufladen:

- Laden Sie den Akku nicht länger als 10 Stunden auf - längeres Aufladen kann zu dauerhaften Schäden führen.
- Stecken Sie den DC-Stecker in die Steckdose, und stecken Sie dann das Ladegerät in den Stecker. Benutzen Sie das Produkt niemals während des Aufladens.
- Dieses Produkt kann eine Stunde lang verwendet werden – die Ladezeit beträgt 8-10 Stunden.
- Es ist normal, dass das Ladegerät und der Akku beim Aufladen kühl bleiben.
- Verwenden Sie den Stecker nicht in der Nähe von Wasser, um Schäden zu vermeiden.
- Verwenden Sie nur das mitgelieferte Ladegerät. Die Verwendung eines nicht vom Hersteller gelieferten Ladegeräts kann das Produkt beschädigen.
- Laden Sie das Produkt auf, wenn es längere Zeit nicht benutzt wird.

Die Schritte zum Aufladen sind wie folgt:

Schritt 1: Die Ladeöffnung befindet sich unter dem Lenkrad.

Schritt 2: Stecken Sie den Stecker des Ladegeräts in das Steckerloch.

Schritt 3: Schließen Sie das Ladegerät an die Steckdose an.

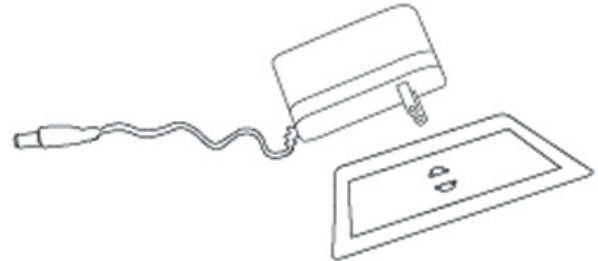

Warnung: Das Fahrzeug darf nur von Erwachsenen geladen werden. Das Fahrzeug darf während des Ladevorgangs nicht verwendet werden.

Fehlerbehebung

Problem	Ursache	Lösung
Das Auto springt nicht an.	<ul style="list-style-type: none"> - Die Akkuladung ist niedrig. - Die Einschalt-Taste wurde nicht richtig gedrückt. - Fehler im Netzstecker. - Die Batterie ist defekt. - Elektrogeräte sind beschädigt. - Die Lichtmaschine ist defekt. 	<ul style="list-style-type: none"> - Stellen Sie sicher, dass der Akku vollständig geladen ist. - Befolgen Sie die Anweisungen zur Verwendung dieses Produkts. - Stecken Sie den Netzstecker wieder ein. - Ersetzen Sie den Akku. - Ersetzen Sie die Elektrogeräte. - Generator wechseln.
Der Akku lässt sich nicht aufladen.	<ul style="list-style-type: none"> - Akkuanschluss defekt. - Ladegerät lädt nicht auf. - Fehlerhaftes Ladegerät. 	<ul style="list-style-type: none"> - Stecken Sie den Stecker wieder ein. - Stecken Sie das Ladegerät erneut ein. - Wechseln Sie das Ladegerät.
Das Fahrzeug fährt nicht weit.	<ul style="list-style-type: none"> - Der Akku ist nicht vollständig geladen. - Der Akku ist überlastet. 	<ul style="list-style-type: none"> - Stellen Sie sicher, dass der Akku vollständig aufgeladen ist. - Wechseln Sie den Akku.
Beim Aufladen gibt es ein leichtes Geräusch und das Auto erwärmt sich.	<ul style="list-style-type: none"> - Dies ist normal. 	<ul style="list-style-type: none"> - Es muss nichts unternommen werden.
Das Fahrzeug fährt mit langsamer Geschwindigkeit.	<ul style="list-style-type: none"> - Der Akku ist überlastet. - Der Akku ist leer. - Das Produkt hat seine maximale Belastung überschritten. - Unebene Fahrbahn. 	<ul style="list-style-type: none"> - Wechseln Sie den Akku. - Stellen Sie sicher, dass der Akku vollständig geladen ist. - Stellen Sie sicher, dass das Gewicht unter 25 kg liegt. - Fahren Sie auf einer flachen und ebenen Fläche.

Wartung

- Prüfen Sie vor dem Gebrauch die Verkabelung, den Stecker, das Gehäuse und andere Teile, um sicherzustellen, dass keine Schäden vorhanden sind.
- Wenn Sie das Gerät nach längerer Zeit wieder benutzen, stellen Sie sicher, dass die Gussteile geschmiert sind, um Rost zu vermeiden.
- Lagern Sie das Produkt auf einer ebenen Fläche und schützen Sie es vor direkter Sonneneinstrahlung.
- Bewahren Sie das Produkt in einem geschlossenen Raum auf oder decken Sie es mit einem wasserfesten Tuch ab.
- Halten Sie das Produkt von Herden, Öfen und Heizungen fern, um ein Schmelzen des Kunststoffes zu vermeiden.
- Reinigen Sie seine Oberfläche mit einem trockenen Tuch. Reinigen Sie die Kunststoffteile mit einer nichtwachshaltigen Möbelpolitur.
- Reinigen Sie Kunststoffteile nicht mit chemischen Lösungen. Reinigen Sie das Auto nicht mit Wasser.
- Fahren Sie nicht bei nassem Wetter – dies könnte die Lichtmaschine, das Stromsystem oder den Akku beschädigen.
- Stellen Sie sicher, dass das Gerät ausgeschaltet ist, wenn es nicht benutzt wird – der Schalter sollte auf 'STOPP oder 'AUS' stehen.
- Verwenden Sie keine Sicherung, die nicht mit den vereinbarten Spezifikationen übereinstimmt.
- Nehmen Sie keine Veränderungen an diesem Produkt oder dem Stromkreislauf vor. Jegliche Schäden müssen von einem Fachmann oder unter Anleitung eines Fachmanns behoben werden.

Warnung: Die Fernbedienung ist kein Spielzeug. Sie sollte nur von Erwachsenen und nicht von Kindern verwendet werden. Sie muss immer unter Aufsicht eines Erwachsenen benutzt werden. Die Empfangsreichweite ändert sich dem Wetter, der Akkuleistung und anderen Umgebungsbedingungen entsprechend erheblich.

Warnung: Spielzeug, das von Kindern außerhalb von Wohnräumen verwendet wird, kann potenziell gefährlich sein.

Die Verpackung muss aufbewahrt werden, da sie wichtige Daten enthält.

Dieses Spielzeug enthält einen Akku, der nicht ausgetauscht werden kann.

Das mit dem Spielzeug verwendete Ladegerät ist regelmäßig auf Schäden an Kabel, Stecker, Gehäuse und anderen Teilen zu überprüfen. Im Falle eines solchen Schadens darf das Spielzeug, bis der Schaden behoben ist, nicht mit diesem Ladegerät verwendet werden.

Warnung. Spielzeug, das von Kindern außerhalb von Wohnräumen verwendet wird, kann potenziell gefährlich sein.



- Telecomando controlla il movimento avanti/indietro, a sinistra/destra.
- Musica
- Regolazione volume
- Display Batteria
- Avanti e indietro
- Velocità bassa e alta

* Adatto a bambini di 3-6 anni.

* Peso massimo: 30 kg.



ATTENTION: Questo prodotto deve essere assemblato da un adulto. Quando smontato, ci sono parti piccole e appuntite, che potrebbero causare soffocamento se ingerite. Tenere fuori dalla portata dei bambini piccoli. Avvertenza: Non utilizzare in strada.



IMPORTANTE! CONSERVARE IL PRESENTE MANUALE PER FUTURO RIFERIMENTO E LEGGERLO ATTENTAMENTE.

ISTRUZIONI DI ASSEMBLAGGIO

<p>A x 1</p>  <p>Corpo principale</p>	<p>B x 1</p>  <p>Volante</p>	<p>C x 4</p>  <p>Cerchione</p>		
<p>D x 4</p>  <p>Ruota</p>	<p>E x 1</p>  <p>Parabrezza</p>	<p>F x 1</p>  <p>Alettone posteriore</p>		
<p>G x 1</p>  <p>Sedile</p>	<p>H x 1</p>  <p>Specchio retrovisore</p>	<p>I x 2</p>  <p>Staffa sinistra e destra</p>	<p>J x 6 +1(spare)</p>  <p>Rontella</p>	
<p>K x 14 +1(spare)</p>  <p>Vite</p>	<p>L x 1</p>  <p>Dado</p> <p>M x 1</p>  <p>Vite</p>	<p>N x 4</p>  <p>Perno Cotter</p>	<p>O x 1</p>  <p>Telecomando</p>	<p>P x 1</p>  <p>Caricabatteria</p> <p>Q x 1</p> 



Specifiche del prodotto:

Batteria	12V/4,5AHx1
Generatore	Motore di guida 12V,30W, #390 x2 Motore dello sterzo 12V #380 x1
Eta' adatta	37-72 mesi
Carico massimo	30KG
Velocita'	3-5 KM/H
Tempo di utilizzo	Usare per 1-2 ore dopo una ricarica di 8-12 ore
Caricatore	Input: AC120V-240V ,50-60Hz,0.2A; Output: DC12V,500mA,6W
Batterie del telecomando	AAA1,5Vx2(non in dotazione)

Funzioni



Funzioni dei Pulsanti

- ① Display Batteria
- ② Ingresso jack di carica
- ③ Pulsante interruttore
- ④ Pulsante sirena
- ⑤ Velocità bassa e alta
- ⑥ Avanti e indietro

Funzioni e istruzioni del telecomando

- Non cambiare mai da marcia in avanti a retromarcia durante il movimento, altrimenti il cambio e il motore verranno danneggiati
- Utilizzare il telecomando con la batteria
- Solo il tutore legale del bambino può utilizzare il telecomando.
- Il prodotto viene azionato prevalentemente tramite il telecomando

Metodo di codifica:

Tieni premuti Avanti e Indietro per 3 secondi per attivare il relativo codice, il primo LED lampeggerà;
Accendere ora il veicolo, il primo LED lampeggerà, il codice è stato collegato con successo

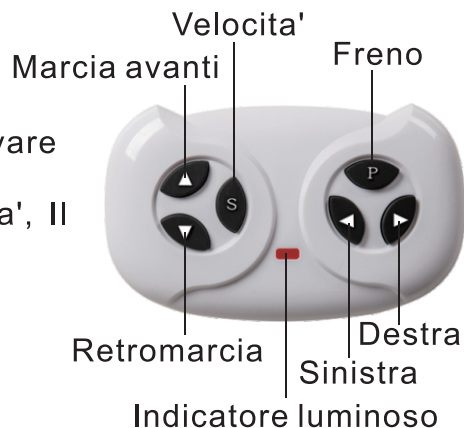

Specifiche operative della batteria:

Non mischiare mai batterie vecchie e nuove o tipi diversi di batterie.
Non scambiare mai l'elettrodo positivo e negativo della batteria, altrimenti si verificherà un cortocircuito.
Non tentare di ricaricare batterie non ricaricabili.
Installare le batterie secondo la giusta polarità.
Solo gli adulti possono ricaricare o sostituire le batterie.
Non provocare mai il cortocircuito della porta della corrente in input.
Ricaricare la batteria solo quando viene estratta dal veicolo.
Estrarre la batteria scarica dal veicolo e tenerla fuori dalla portata dei bambini.
Rimuovere le viti della batteria con un cacciavite, aprire il coperchio del vano batteria come indicato dalla freccia e nel modello con telecomando 2.4G installare due batterie AAA da 1.5 V secondo la giusta polarità.

1. Montaggio delle staffe destra e sinistra

Posizionare le staffe destra e sinistra nei fori corrispondenti sul corpo e utilizzare 10 viti per serrare.

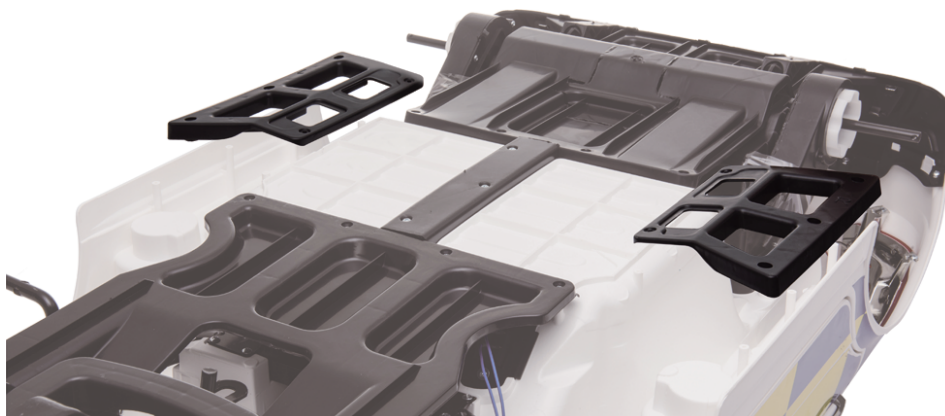

2. Montaggio delle ruote anteriori e posteriori

Montare la rondella, la ruota anteriore, e la rondella, passo dopo passo, e poi utilizzando il perno cotter per serrare, infine inserire il cerchione. Montare la ruota posteriore, la rondella, passo dopo passo, e poi utilizzare il perno cotter per serrare, infine inserire il cerchione. Allo stesso modo per l'altro lato.



3. Montaggio del volante

Collegare due cavi come nell'immagine, e poi inserire il volante nella leva di direzione, infine utilizzare vite e dado per serrare.



4. Montaggio del parabrezza

Inserendo il parabrezza nel posto giusto sulla piattaforma, infine serrandolo con la vite.



5. Montaggio dell'alettone posteriore

Inserendo l'alettone posteriore nel buco giusto dell'auto.



6. Collegamento del cavo della batteria

Collegare correttamente il cavo della batteria, rosso con rosso, nero con nero.

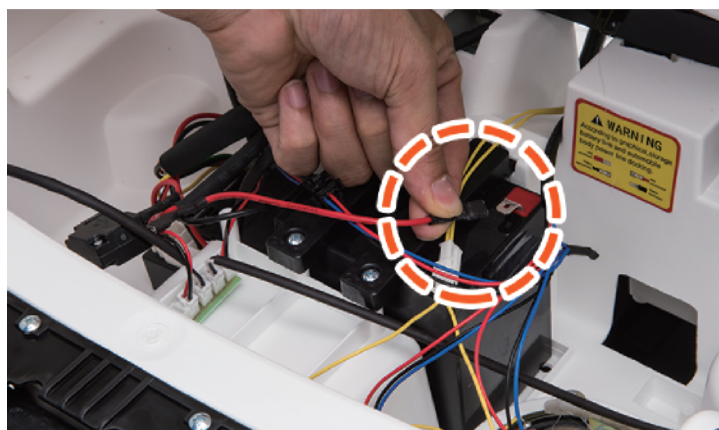

7. Montaggio del sedile

Inserendo il sedile nel posto giusto nell'auto, e poi utilizzare 2 viti per serrare.



8. Montaggio del specchietto retrovisore

Inserimento degli specchietti retrovisore destro e sinistro nel foro posto giusto come nell'immagine.



9. Cambia l'interruttore del controllo remoto e manuale

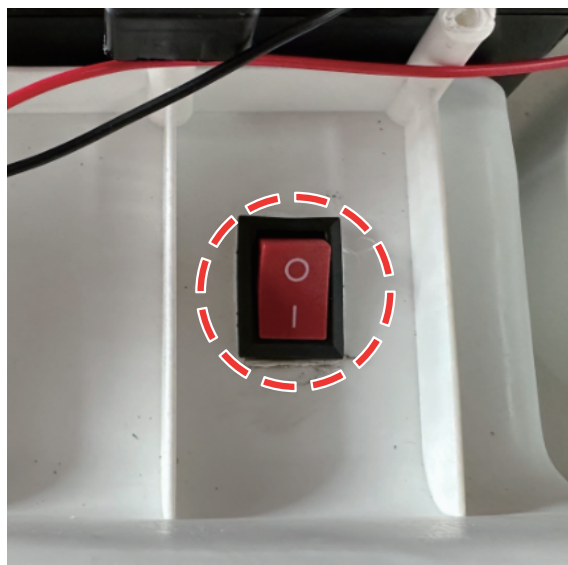
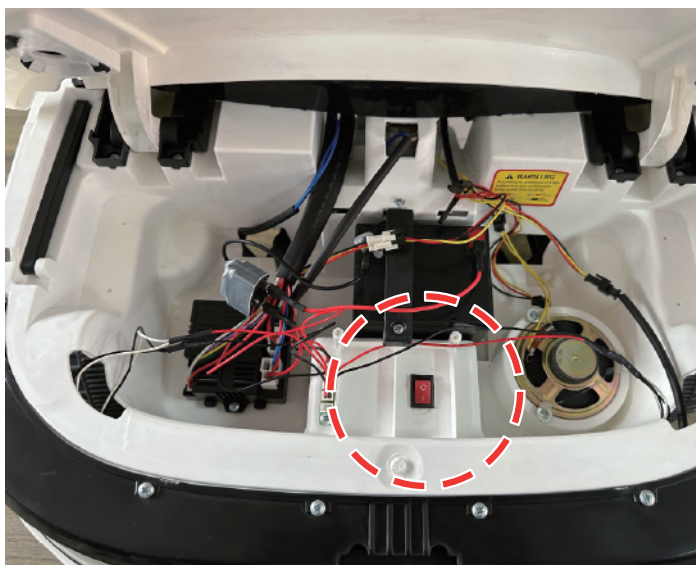

1. Apri prima il cofano.
2. Poi sposta l'interruttore su 1, l'auto è in modalità di controllo remoto, può essere operata solo tramite il telecomando, il pedale non può essere utilizzato. Sposta l'interruttore su 0, l'auto è in modalità manuale, può essere operata solo tramite il pedale, il telecomando non può essere utilizzato.



Avvertenze

Il giocattolo deve essere assemblato da un adulto.

Quando non ancora assemblato, vi sono dei punti affilati potenzialmente pericolosi, spigoli vivi e piccole parti, quindi si prega di tenerlo fuori dalla portata dei bambini.

Non utilizzare nel traffico.

Solo gli adulti possono installare le parti e regolare il veicolo, inoltre tenere le parti mobili fuori dalla portata dei bambini.

I bambini di età inferiore a 36 mesi non possono utilizzare l'auto giocattolo poiché contiene molte parti di piccole dimensioni.

I bambini devono allacciare la cintura di sicurezza quando usano il veicolo e tenersi lontana dal fuoco.

I bambini possono utilizzare il prodotto solo sotto la supervisione di adulti e l'adulto non può andarsene durante il gioco.

Non lasciare mai che i bambini sostino su o giochino con il pedale o all'interno del veicolo.

Solo gli adulti possono completare la ricarica della batteria e devono ricaricare il prodotto prima del primo utilizzo.

Tenere i materiali di imballaggio, come i sacchetti di plastica, fuori dalla portata dei bambini, altrimenti soffocheranno o potrebbero portare alla morte dei bambini.

Non utilizzare mai parti non fornite dai produttori.

Non lasciare mai che i bambini giochino con il caricatore.

Il numero di fonti alimentazioni collegate dal prodotto non può mai superare il numero consigliato.

Avviso per gli utenti:

Non utilizzare mai il prodotto in zone pericolose come strade, vicoli, pendii o fognature.

Non modificare mai il circuito con dispositivi elettrici aggiuntivi.

Non usare mai il telecomando nei giorni di pioggia o in acqua, non versare mai acqua o altri liquidi nel veicolo, tenere il prodotto lontano dal fuoco, altrimenti verrà danneggiato.

Solo un bambino alla volta può utilizzare il prodotto e il suo peso non può superare i 25 kg.

Spegnere quando non è in uso e rimuovere il connettore della batteria quando non la si utilizza per un lungo lasso di tempo.

Poiché il prodotto è dotato di un caricatore, controllare se l'involucro della spina e altre parti sono danneggiate o meno e riparare quelle parti che sono danneggiate.

Il prodotto deve essere assemblato da un adulto! Prima del montaggio, viti e perni costituiscono punti appuntiti pericolosi.

Avviso sulla ricarica:

Caricare la batteria per meno di 10 ore o essa verrà danneggiata irreparabilmente.

Durante la ricarica, inserire la spina CC nella presa di corrente, inserire il caricatore nella presa di corrente; non utilizzare mai il prodotto durante la ricarica.

Il prodotto può essere utilizzato per un'ora e il tempo di ricarica è di 8-10 ore, non superare le 18 ore.

È normale che il caricatore e la batteria si siano riscaldati (temperatura inferiore a 60 gradi) durante la carica.

Non usare mai il connettore a contatto con l'acqua, altrimenti si verificherà un cortocircuito.

Utilizzare il caricatore del prodotto o causare danni o cortocircuiti al caricatore e alla batteria

Caricare il prodotto quando non lo si utilizza per un lungo lasso di tempo.

Le fasi di carica sono le seguenti:

Passaggio 1: l'ingresso jack di carica è sotto il volante.

Passaggio 2: inserire la spina del caricabatterie nell'ingresso jack.

Passaggio 3: collegare il caricabatterie alla presa di corrente.

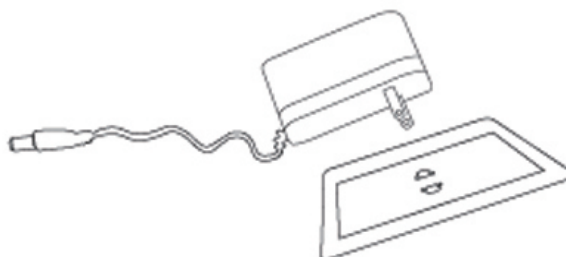

Avvertenza: l'auto deve essere caricata solo da adulti. L'auto è inutile durante la carica

Risoluzione Problemi

Tipo	Analisi	Soluzione
Il veicolo non si accende	Bassa tensione della batteria; Protezione dei dispositivi elettrici; L'interruttore non e' stato premuto correttamente; Allentamento del connettore di alimentazione; Guasto della batteria; Danneggiamento dei dispositivi elettrici; Guasto del generatore;	Caricare completamente la batteria; Usare il veicolo dopo qualche minuto; Usare il veicolo secondo le istruzioni fornite; Reinstallare il connettore; Sostituire la batteria; Sostituire i dispositivi elettrici; Sostituire il generatore.
Non e' possibile ricaricare la batteria	Allentamento del connettore della batteria; Il caricatore non sta ricaricando; Malfunzionamento del caricatore.	Reinstallare il connettore; Inserire nuovamente il caricatore; Sostituire il caricatore.
Il veicolo funziona per un breve tempo	La ricarica della batteria non e' stata completa; Batteria molto usurata.	Ricaricare completamente la batteria una seconda volta; Sostituire la batteria.
Vi sono rumori insoliti e surriscaldamento della batteria durante la ricarica	Reazioni chimiche.	Reazioni normali.
Il veicolo ha una velocita' bassa	Batteria molto usurata; Nessuna elettricità in input per la batteria; Sovraccarico; Superficie di guida irregolare.	Sostituire la batteria; Ricaricare completamente la batteria; Ridurre il carico sotto i 25kg Guidare su una superficie regolare.

Manutenzione e Assistenza

Prima dell'uso, i genitori dei bambini devono controllare se il cablaggio, la spina, l'involucro e le altre parti del caricatore sono danneggiate e riparare tali parti se danneggiate. Dopo aver utilizzato il prodotto per un certo periodo temporale, i genitori dovrebbero lubrificare i pezzi fusi in ghisa con lubrificante, altrimenti si arrugginiranno; dovrebbero tenere il prodotto lontano dal fuoco e stenderlo in piano in luoghi in ombra; dovrebbero posizionare il prodotto all'interno della propria abitazione o coprirlo con un telo impermeabile se c'è il rischio che si bagni.

I genitori devono tenere il prodotto lontano da oggetti caldi come fornelli e stufe, altrimenti le sue parti in plastica potrebbero fondersi; devono tenere il prodotto lontano da oggetti combustibili durante la ricarica, altrimenti potrebbe verificarsi un incendio.

I genitori dovrebbero pulire la superficie del veicolo con un panno asciutto o pulire le parti in plastica con un lucido per mobili non ceroso; non devono pulire le parti in plastica con soluzioni chimiche o con acqua; i bambini non possono guidare il veicolo in caso di pioggia, altrimenti il generatore, il sistema dei circuiti e la batteria verranno danneggiati.

quando non si utilizza o non si ripone il prodotto, i genitori devono scollegare l'alimentazione, mantenendo tutti gli interruttori in posizione "STOP" o "OFF".

I genitori non devono utilizzare un fusibile che non è conforme alle specifiche riportate.

I genitori non dovrebbero modificare la struttura del prodotto e il circuito elettrico e dovrebbero far controllare e riparare il prodotto da professionisti o sotto la guida di professionisti.

Avvertenza: Il telecomando non è un giocattolo. È destinato esclusivamente all'uso degli adulti e non deve essere utilizzato dai bambini. La supervisione di un adulto è sempre necessaria. La portata di ricezione può variare significativamente a seconda delle condizioni meteorologiche, delle batterie e di altre condizioni ambientali.

Avvertenza: I giocattoli utilizzati dai bambini al di fuori dei luoghi privati possono essere potenzialmente pericolosi.

La confezione deve essere conservata in quanto contiene informazioni importanti.

Questo giocattolo contiene una batteria non sostituibile.

Il caricabatterie utilizzato con il giocattolo deve essere regolarmente controllato per verificare eventuali danni al cavo, alla spina, all'involucro e ad altre parti, e in caso di danni il giocattolo non deve essere utilizzato con questo caricabatterie fino a quando il danno non è stato riparato.

Avvertenza: I giocattoli utilizzati dai bambini al di fuori dei luoghi privati possono essere potenzialmente pericolosi.



- Contrôles R/C pour avancer/reculer et gauche/droite
- Musique
- Réglage du volume
- Affichage de l'alimentation
- Marche avant et marche arrière
- Vitesse élevée et basse

*Recommandé aux enfants de 3 à 6 ans.

*Poids max : 30kg.



ATTENTION : Ce produit doit être assemblé par un adulte. Lorsqu'il n'est pas assemblé, il présente de petites pièces et des pièces tranchantes qui pourraient être avalées et entraîner un risque d'étouffement. Garder hors de portée des jeunes enfants.

Attention : Ne pas utiliser dans la circulation.



IMPORTANT : A LIRE ATTENTIVEMEN ET A CONSERVER POUR VOUS Y REFERER ULTERIEUREMENT.

INSTRUCTIONS D'ASSEMBLAGE

 <p>A x 1</p> <p>Roue</p>	 <p>B x 1</p> <p>Pare-brise</p>	 <p>C x 4</p> <p>Aileron arrière</p>		
 <p>D x 4</p> <p>Roue</p>	 <p>E x 1</p> <p>Pare-brise</p>	 <p>F x 1</p> <p>Aileron arrière</p>		
 <p>G x 1</p> <p>Siège</p>	 <p>H x 2</p> <p>Rétroviseur arrière</p>	 <p>I x 2</p> <p>Support droit et gauche</p>	 <p>J x 6 +1(spare)</p> <p>Washer</p>	
 <p>K x14 +1 (spare)</p> <p>Vis</p>	 <p>L x 1</p> <p>écrou</p>  <p>M x 1</p> <p>Vis</p>	 <p>N x 4</p> <p>Goupille fendue</p>	 <p>O x 1</p> <p>Télécommande</p>	 <p>P x 1</p> <p>Chargeur</p>  <p>Q x 1</p>



Spécifications du produit:

Batterie	12V/4,5AH x1
Générateur	Moteur d'entraînement : 12V, 30W #390 x2 Moteur de direction : 12V #380 x1
Tranche d'âge recommandée	37-72 mois
Charge maximale	30 kg
Vitesse	3-5 km/h
Heures d'utilisation	Utilisation de 1- 2 heure(s) après 8-12 heures de charge
Chargeur	Entrée : AC 120V-240V, 50-60Hz, 0,2A; Sortie : DC V, 500mA, 6W
Pile de la Télécommande	AAA 1,5V*2 (non fourni)

FUNCTION



Fonction des boutons

- ① Indicateur de niveau de batterie
- ② Prise de charge
- ③ Bouton d'alimentation
- ④ Bouton de sirène
- ⑤ Vitesse élevée et basse
- ⑥ Marche avant et marche arrière

Fonction de la Télécommande et Explications

- Ne changez jamais d'opérations avant et arrière pendant le déplacement, sinon la boîte de vitesses et le moteur seront endommagés.
- Utilisez la télécommande avec des piles.
- Seul le tuteur légal du bébé peut utiliser la télécommande.
- Le produit est principalement contrôlé par la télécommande.

Méthode de Codage :

Maintenez enfoncés les boutons Marche avant & Marche arrière pendant 3 secondes pour commencer l'appariement. La première LED clignote.

Allumez maintenant l'alimentation de la voiture. La première LED s'allume, appariement réussi.

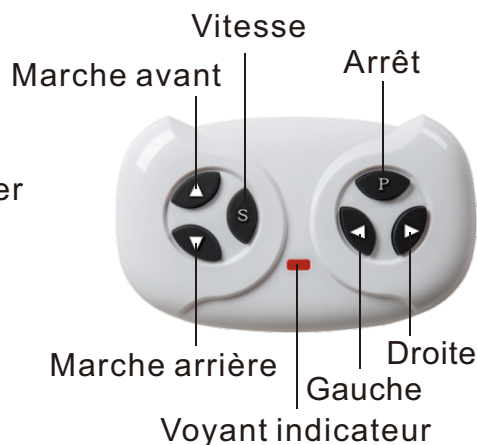

Spécifications de fonctionnement de la batterie

- Ne jamais mélanger des batteries neuves et anciennes, ou différents types de batteries..
- Ne jamais inverser les électrodes positive et négative de la batterie, sinon un court-circuit pourrait survenir.
- Les batteries non rechargeables ne doivent pas être rechargées.
- Installez les batteries en respectant la bonne polarité.
- Seuls les adultes peuvent recharger ou changer les batteries.
- Ne jamais provoquer de court-circuit au niveau du port d'alimentation.
- Rechargez la batterie uniquement lorsqu'elle est retirée de la voiture jouet.
- Retirez la batterie épuisée de la voiture jouet et gardez-la hors de portée des enfants.
- Retirez les vis de la batterie avec un tournevis, ouvrez le capuchon de la batterie comme indiqué par les flèches, et dans le modèle de télécommande 2,4 AG, installez deux piles AAA 1,5V en respectant la polarité correcte.

1. Assemblage des supports droit et gauche

Placez les supports droit et gauche dans les trous correspondants sur la carrosserie et utilisez 10 vis pour les fixer.

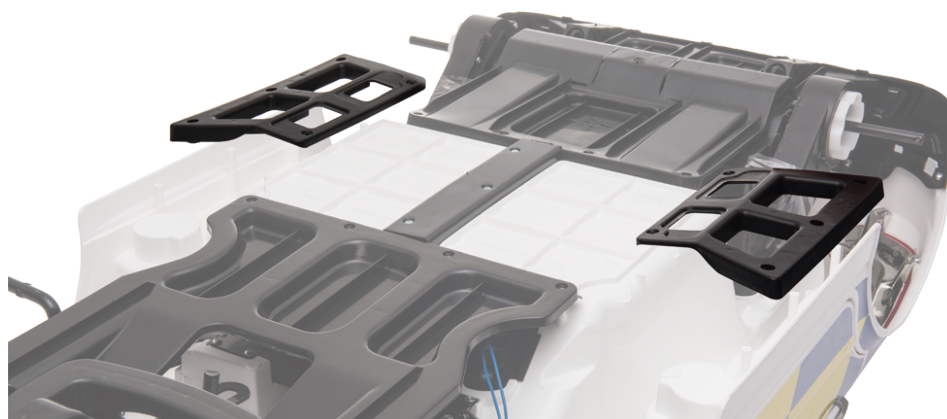

2. Assemblage des roues avant et arrière

Montez les rondelles, la roue avant, et les rondelles une par une, puis utilisez la goupille fendue pour les fixer. Enfin, insérez le couvre-roue. Montez la roue arrière, les rondelles une par une, puis utilisez la goupille fendue pour les fixer. Enfin, insérez le couvre-roue. Répétez le processus de l'autre côté.



3. Assemblage du volant

Connectez les deux fils comme sur l'image, puis insérez le volant sur le levier de direction, enfin utilisez une vis et un écrou pour le fixer.



4. Assemblage du pare-brise

Insérez le pare-brise à l'endroit prévu sur la plateforme, puis utilisez une vis pour le fixer.



5. Assemblage de l'aileron arrière

Insérez l'aileron arrière dans le trou prévu sur la voiture.



6. Connexion des fils de la batterie

Connectez les fils de la batterie correctement, rouge avec rouge, noir avec noir.

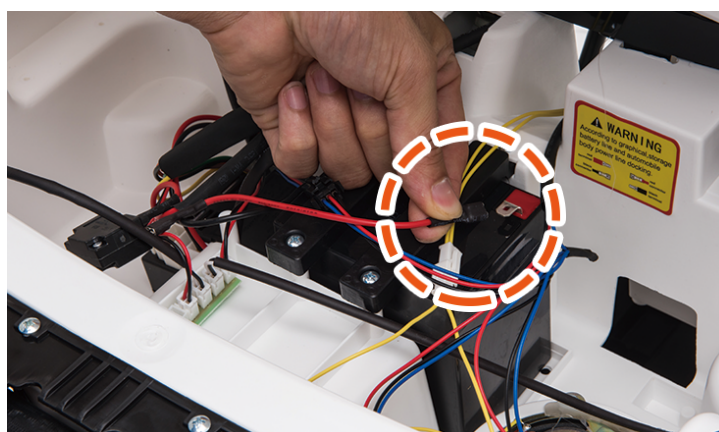

7. Assemblage du siège

Insérez le siège à l'endroit prévu dans la voiture, puis utilisez 2 vis pour le fixer.



8. Assemblage des rétroviseurs

Insérez les rétroviseurs droit et gauche à l'endroit prévu.



9. Commutation entre la télécommande et le mode manuel

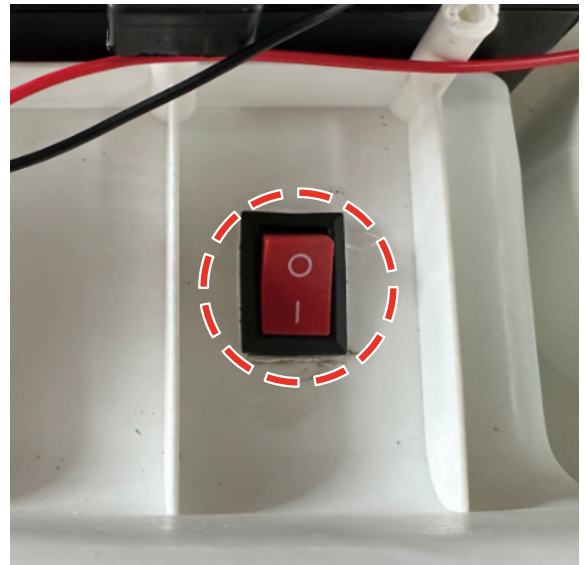
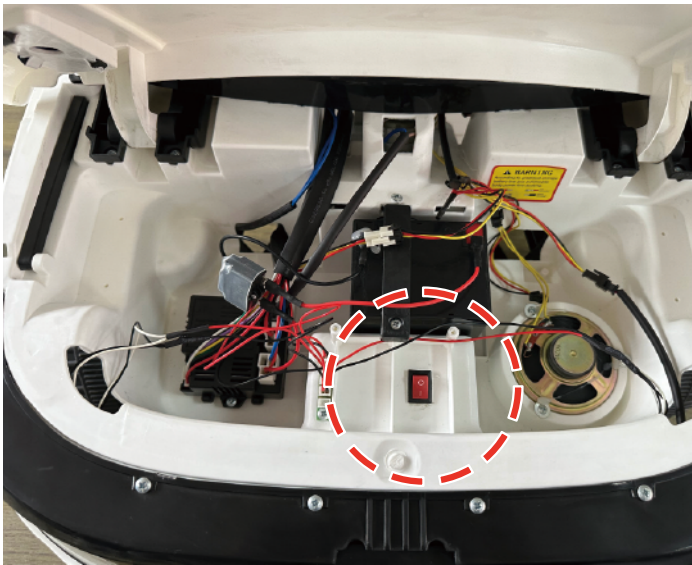

1. Ouvrez d'abord le capot.
2. Basculez l'interrupteur sur 1 pour passer en mode télécommande, la voiture ne peut être opérée que par télécommande, la pédale ne peut pas être utilisée. Basculez l'interrupteur sur 0 pour passer en mode manuel, la voiture ne peut être opérée que par la pédale, la télécommande ne peut pas être utilisée.



ATTENTION

- Le jouet doit être assemblé par un adulte. À l'état non assemblé, il peut contenir des points potentiellement dangereux, des bords tranchants et des petites pièces, donc veuillez le garder hors de portée des bébés.
- Ne pas utiliser dans la circulation.
- Seuls les adultes peuvent installer des pièces et ajuster la voiture, et doivent garder les pièces mobiles hors de portée des enfants.
- Les enfants de moins de 36 mois ne peuvent pas utiliser la voiture jouet car elle contient de nombreuses petites pièces. Les enfants doivent porter la ceinture de sécurité lorsqu'ils utilisent la voiture, et garder la voiture loin du feu. Les enfants ne peuvent utiliser le produit qu'en présence d'adultes, et l'adulte ne doit s'absenter pendant l'utilisation.
- Ne laissez jamais les enfants se tenir debout ou jouer sur la pédale ou dans la voiture.
- Seuls les adultes peuvent effectuer la recharge de la batterie de stockage et doivent charger le produit avant sa première utilisation.
- Gardez les matériaux d'emballage tels que les sacs en plastique hors de portée des enfants, car ils peuvent provoquer la suffocation ou être mortels.
- N'utilisez jamais de pièces fournies par des fabricants non agréés. Ne laissez jamais les enfants jouer avec le chargeur.
- Le nombre de connexions électriques utilisées par le produit ne doit jamais dépasser le nombre recommandé.

Avis d'utilisation :

- N'utilisez jamais le produit dans des zones dangereuses telles que les rues, routes, pentes ou caniveaux. Ne modifiez jamais le circuit ni les dispositifs électriques supplémentaires.
- N'utilisez jamais la télécommande les jours de pluie ou dans l'eau, ne versez jamais d'eau ou d'autres liquides dans la voiture, gardez le produit hors du feu, sinon la voiture sera endommagée.
- Seul un enfant peut utiliser le produit, et son poids ne doit pas dépasser 25 kg.
- Éteignez l'alimentation lorsqu'elle n'est pas utilisée et débranchez le connecteur de la batterie lorsqu'elle n'est pas utilisée pendant une longue période.
- Comme le produit possède un chargeur de batterie, vérifiez si le boîtier de la prise de fil et d'autres pièces sont endommagés ou non et réparez les pièces endommagées.
- Le jouet doit être assemblé par un adulte ! Avant l'assemblage, les vis et les goupilles sont des points dangereusement pointus.

Charge :

- Chargez la batterie pendant moins de 10 heures - une charge plus longue peut causer des dommages permanents.
- Placez la fiche DC dans la prise de courant, puis mettez le chargeur dans la fiche. N'utilisez jamais le produit lorsqu'il est en charge.
- Ce produit peut être utilisé pendant une heure - le temps de charge est de 8 à 10 heures.
- Il est normal que le chargeur et la batterie restent froids pendant la charge.
- N'utilisez pas le connecteur près de l'eau pour éviter tout dommage.
- N'utilisez que le chargeur fourni. L'utilisation d'un chargeur non fourni par le fabricant peut endommager le produit.
- Lorsque ce produit n'est pas utilisé pendant une longue période, chargez -le.

Les étapes de la charge sont les suivantes :

Étape 1 : Le port de charge se trouve sous le volant.

Étape 2 : Insérez la fiche du chargeur dans le port.

Étape 3 : Branchez le chargeur sur la prise de courant.

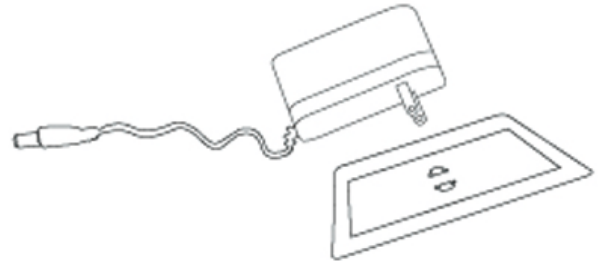

Attention : La voiture doit être chargée uniquement par des adultes. La voiture est inutilisable pendant la charge.

Dépannage

Problème	Cause	Solution
La voiture ne démarre pas.	<ul style="list-style-type: none"> - Batterie faible. - Appuyer correctement sur le bouton d'interrupteur. - Défaillance du connecteur d'alimentation. - Panne de batterie. - Appareils électriques endommagés. - Générateur défectueux. 	<ul style="list-style-type: none"> - Veillez à ce que la batterie soit complètement chargée. - Suivez les instructions lors de l'utilisation de ce produit. - Réinstallez le connecteur d'alimentation. - Changez la batterie. - Changez les appareils électriques. - Changez le générateur
La batterie ne se charge pas.	<ul style="list-style-type: none"> - Défaillance du connecteur de la batterie. - Le chargeur ne se charge pas. - Chargeur défectueux. 	<ul style="list-style-type: none"> - Réinstallez le connecteur. - Rebranchez le chargeur. - Changez le chargeur.
La voiture ne roule pas loin.	<ul style="list-style-type: none"> - La batterie n'est pas complètement chargée. - Batterie surutilisée. 	<ul style="list-style-type: none"> - Veillez à ce que la batterie soit complètement chargée. - Changez la batterie.
Il y a un léger bruit et la voiture chauffe lors de la charge.	<ul style="list-style-type: none"> - C'est normal. 	<ul style="list-style-type: none"> - Rien ne doit être fait.
La voiture roule à une vitesse lente.	<ul style="list-style-type: none"> - Batterie surutilisée. - Batterie usagée - Le produit a dépassé sa charge maximale. - Surface de conduite inégale. 	<ul style="list-style-type: none"> - Changez la batterie. - Veillez à ce que la batterie soit complètement chargée. - Veillez à ce que le poids soit inférieur à 25 kg. - Conduisez sur une surface plane et uniforme.

Entretien

- Avant l'utilisation, vérifiez le câblage, la fiche, la coque et les autres pièces, en vous assurant qu'il n'y a pas de dommages.
- Lors d'une utilisation après une longue période, veillez à ce que les pièces moulées en fonte soient lubrifiées pour éviter la rouille.
- Lors du stockage, placez le produit sur une surface plane et à l'abri de la lumière directe du soleil.
- Gardez le produit à l'intérieur ou couvrez-le d'un chiffon résistant à l'eau.
- Tenez le produit à l'écart des cuisinières, des fours et des appareils de chauffage pour éviter que le plastique ne dégèle.
- Nettoyez sa surface avec un chiffon sec. Nettoyez les pièces en plastique avec du vernis à meubles sans cire.
- Ne nettoyez pas les pièces en plastique avec des solutions chimiques. Ne nettoyez pas la voiture avec de l'eau.
- Ne conduisez pas par temps humide – cela pourrait endommager le générateur, le système de circuit ou la batterie.
- Lorsqu'il n'est pas utilisé, assurez-vous que l'alimentation est coupée - l'interrupteur doit être sur « ARRÊT » ou « HORS TENSION ».
- N'utilisez pas un fusible qui n'est pas conforme aux spécifications convenues.
- N'apportez aucune modification à ce produit ou à ce système de circuit. Tout dommage doit être réparé par un professionnel ou sous la direction d'un professionnel.

Attention : La télécommande n'est pas un jouet. Elle est réservée à l'usage des adultes et ne doit pas être utilisée par un enfant. Une surveillance étroite par un adulte est toujours nécessaire. La portée de réception peut varier de manière significative en fonction des conditions météorologiques, de la batterie et d'autres conditions environnementales.

Avertissement : Les jouets utilisés par les enfants en dehors des lieux privés peuvent être potentiellement dangereux.

L'emballage doit être conservé car il contient des informations importantes. Ce jouet contient une pile non remplaçable.

Le chargeur utilisé avec le jouet doit être régulièrement examiné pour vérifier que le cordon, la fiche, le boîtier et les autres parties ne sont pas endommagés et, en cas de dommages, les jouets ne doivent pas être utilisés avec ce chargeur tant que les dommages n'ont pas été réparés.

Avertissement : Les jouets utilisés par les enfants en dehors des lieux privés peuvent être potentiellement dangereux.

UK

If you have any questions, please contact our customer care center.

Our contact details are below:



0044-800-240-4004



enquiries@mhstar.co.uk

IMPORTER ADDRESS:

MH STAR UK LTD

Unit 27, Perivale Park,

Horsenden lane South

Perivale, UB6 7RH

MADE IN CHINA

ES

Si tiene alguna pregunta, comuníquese con nuestro Centro de Atención al Cliente. Nuestros datos de contacto son los siguientes:



0034-931294512



atencioncliente@aosom.es

IMPORTADOR:

SPANISH AOSOM, S.L.

C/ ROC GROS, N° 15. 08550, ELS HOSTALETS DE

BALENYÀ, SPAIN.

B66295775

WWW.AOSOM.ES

ATENCIONCLIENTE@AOSOM.ES

TEL: 931294512

HECHO EN CHINA

FR

Si vous avez la moindre question, veuillez contacter notre centre d'assistance à la clientèle.

Nos coordonnées sont les suivantes:



0033-1-84166106



aosom@mhfrance.fr

Importé par:

MH France

2, rue Maurice Hartmann

92130 Issy-les-Moulineaux

France

Fabriqué en Chine

PT

Se tiver alguma dúvida, por favor contacte o nosso Centro de Atendimento ao Cliente. Os nossos dados de contacto são os seguintes:



0034-931294512



info@aosom.pt.

IMPORTADOR:

SPANISH AOSOM, S.L

C.ROC GROS N.15, 08550. ELS HOSTALETS DE BALENYÀ

TEL: 931294512 (SEG-SEX DAS 7:30H ÀS 16:30H)

INFO@AOSOM.PT

WWW.AOSOM.PT

DE

Wenn Sie Fragen haben, wenden Sie sich bitte an unser Kundendienstzentrum.

Unsere Kontaktdaten stehen unten:



0049-(0)40-88307530



service@aosom.de

ADRESSE DES IMPORTEUR:

MH Handel GmbH

Wendenstraße 309

D-20537 Hamburg

Germany

IN CHINA HERGESTELLT

IT

In caso di dubbio, si prega di contattare il nostro centro assistenza clienti. I nostri dettagli di contatto sono di seguito:



0039-0249471447



clienti@aosom.it

IMPORTATO DA:

AOSOM Italy srl

Centro Direzionale Milanofiori

Strada 1 Palazzo F1

20057 Assago (MI)

P.I.: 08567220960

FATTO IN CINA

