



IN230400330V02_DE

800-085V90



IMPORTANT, RETAIN FOR FUTURE REFERENCE: READ CAREFULLY

ASSEMBLY & INSTRUCTION MANUAL

WICHTIGE SICHERHEITSVORKEHRUNGEN

1. Bei der Verwendung dieses Elektrobackofens sollten immer grundlegende Vorsichtsmaßnahmen beachtet werden, darunter die folgenden:
2. Lesen Sie alle Anweisungen durch.
3. Berühren Sie keine heißen Oberflächen, verwenden Sie Griffe und Knöpfe.
4. Wenn ein Gerät von Kindern oder in der Nähe von Kindern verwendet wird, ist eine strenge Überwachung erforderlich.
5. Tauchen Sie zum Schutz vor Stromschlägen das Kabel, den Stecker oder Teile des Ofens nicht in Wasser oder andere Flüssigkeiten ein.
6. Lassen Sie das Kabel nicht über eine Tisch- oder Thekenkante hängen oder heiße Oberflächen berühren.
7. Betreiben Sie das Gerät nicht mit beschädigtem Kabel oder Stecker oder nachdem das Gerät eine Fehlfunktion aufweist oder in irgendeiner Weise beschädigt wurde. Bringen Sie das Gerät zur Überprüfung, Reparatur oder Einstellung zur nächstgelegenen autorisierten Servicestelle.
8. Verwenden Sie kein anderes, nicht passendes Zubehör, es kann zu Gefahren oder Verletzungen führen.
9. Stellen Sie das Gerät nicht auf oder in die Nähe eines heißen Gas- oder Elektro-Kochstelle, in einen beheizten Ofen oder in eine Mikrowelle.
10. Achten Sie beim Betrieb des Ofens darauf, dass an allen Seiten des Ofens mindestens 4 Zoll Platz sein muss, um eine ausreichende Luftzirkulation zu gewährleisten.
11. Ziehen Sie den Stecker aus der Steckdose, wenn Sie das Gerät nicht benutzen und bevor Sie es reinigen. Lassen Sie das Gerät abkühlen, bevor Sie Teile aufsetzen oder abnehmen, und bevor Sie es reinigen.
12. Drehen Sie zum Trennen der Verbindung den Zeitschaltknopf auf die Position AUS und ziehen Sie dann den Stecker ab. Halten Sie immer den Stecker fest, ziehen Sie niemals am Kabel.
13. Äußerste Vorsicht ist geboten, wenn ein Gerät mit heißem Öl oder anderen heißen Flüssigkeiten bewegt wird.
14. Berühren Sie während des Betriebs keine Teile des Ofens mit Metall.
15. Seien Sie extrem vorsichtig, wenn Sie das Blech entfernen oder heißes Fett oder andere heiße Flüssigkeiten entsorgen.
16. Reinigen Sie das Gerät nicht mit Scheuerschwämmen aus Metall, da sich Teile des Schwamms lösen und elektrische Teile berühren können, wodurch die Gefahr eines Stromschlags besteht.
17. Lassen Sie die Geräte während des Bratens oder Toastens niemals unbeaufsichtigt.
18. Übergroße Lebensmittel und Metallutensilien dürfen nicht in den Backofen eingeführt werden, da sie einen Brand oder einen Stromschlag verursachen können.
19. Es besteht Brandgefahr, wenn der Backofen während des Betriebs abgedeckt ist oder brennbares Material, einschließlich Gardinen, Vorhänge, Wände und Ähnliches, berührt.
20. Äußerste Vorsicht ist geboten, wenn Sie Behälter verwenden, die nicht aus Metall oder Glas sind.
21. Legen Sie keine der folgenden Materialien auf den Ofen: Pappe, Plastik, Papier oder Ähnliches.
22. Lagern Sie keine anderen Materialien als das empfohlene Zubehör im Ofen.
23. Tragen Sie immer schützende, isolierte Ofenhandschuhe, wenn Sie Gegenstände in den heißen Ofen einführen oder aus ihm entnehmen.
24. Dieses Gerät ist nur für den Hausgebrauch bestimmt, verwenden Sie es nicht im Freien.
25. Verwenden Sie das Gerät nicht für einen anderen als den vorgesehenen Gebrauch.
26. Dieses Gerät kann von Kindern ab 8 Jahren und darüber, sowie von Personen mit verringerten physischen, sensorischen oder mentalen Fähigkeiten oder Mangel an Erfahrung und Wissen benutzt werden, wenn sie beaufsichtigt oder bezüglich des sicheren Gebrauchs des Geräts unterwiesen wurden und die daraus entstehenden Gefahren verstehen.

27. Kinder dürfen nicht mit dem Gerät spielen. Reinigung und Benutzerwartung dürfen nicht von Kindern ohne Beaufsichtigung durchgeführt werden.
28. Wenn das Stromkabel beschädigt ist, muss es durch den Kundendienst oder eine ähnlich qualifizierte Person ersetzt werden, um eine Gefährdung zu vermeiden.
29. Symbol  Seine Bedeutung ist: Vorsicht, heiße Oberfläche!
30. Vorsicht: Das Gerät ist während des Betriebs und nach dem Gebrauch heiß. Nicht berühren.

TEILE DES GERÄTS

- A: Gehäuse
- B: Frontplatte
- C: Obere Türklammer
- D: Türgriff
- E: Glastür
- F: Untere Türklammer
- H: Temperaturregelknopf
- I: Funktionsknopf
- J: Timer-Drehknopf
- K: Betriebsanzeige
- L: Fuß des Backofens
- M: Griff für Backen und Rost
- N: Backofenrost
- R: Backblech
- O: Krümelblech

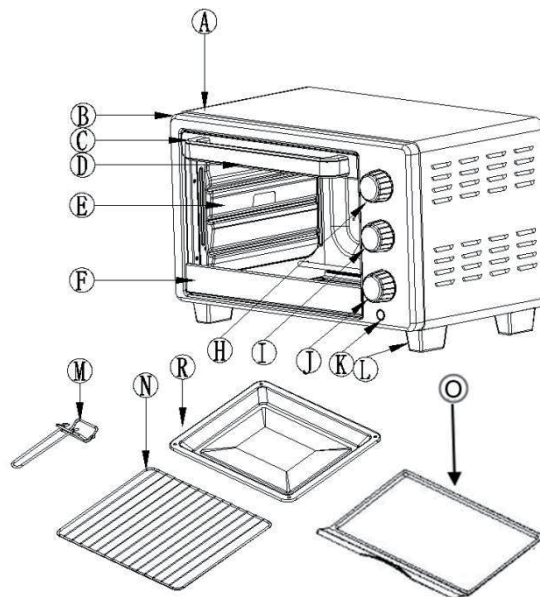

GEBRAUCHSANWEISUNG

Bevor Sie Ihren Backofen zum ersten Mal verwenden

Vergewissern Sie sich

1. Vergewissern Sie sich, dass der Backofen getrennt ist und der TIMER-Drehknopf auf der Position AUS steht.
2. Nehmen Sie alle Zubehörteile heraus und waschen Sie sie in heißem Einweichwasser oder in der Spülmaschine.
3. Trocknen Sie alle Zubehörteile gründlich und setzen Sie sie wieder in den Ofen ein. Stecken Sie das Stromkabel in die Steckdose und der Backofen ist einsatzbereit.
4. Nach dem Zusammenbau Ihres Backofens empfehlen wir Ihnen, den Ofen ca. 15 Minuten lang bei maximaler Temperatur laufen zu lassen, um eventuelles schmutziges Öl auf der Oberfläche zu entfernen.
5. Der Ofen kann bei der Erstverwendung unter normalen Betriebsbedingungen Rauch abgeben, der nach 5 Minuten wieder verschwindet.

BETRIEBSANLEITUNG

TEMPERATUREINSTELLUNG

Drehen Sie den Temperaturdrehknopf im Uhrzeigersinn auf die gewünschte Temperatureinstellung. Die Temperatur kann von 100 °C bis 230 °C eingestellt werden.

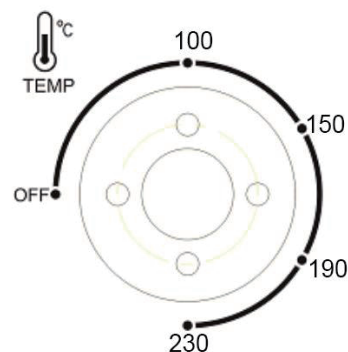

ZEIT EINSTELLUNG

0-60 MINUTEN: Der Timer kann auf bis zu 60 Minuten eingestellt werden.

Der Ofen schaltet sich nicht ein, wenn der Timer nicht eingestellt ist.

Wenn sich der Zeit-Drehknopf in der Position „aus“ befindet, wird der Ofen nicht arbeiten. Um die Zeit einzustellen, drehen Sie den Knopf im Uhrzeigersinn auf die gewünschte Zeit.

Kontrollleuchte leuchtet nur, wenn die Zeit eingestellt wurde.

Wenn der Timer die Position AUS erreicht hat, ertönt ein Glockenton. Die Stromzufuhr wird automatisch unterbrochen.

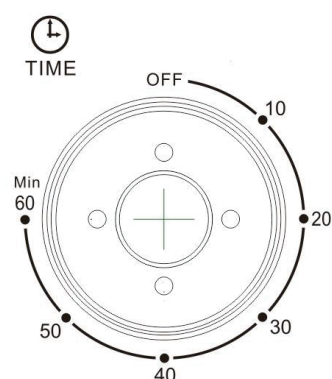



ZEIT ÄNDERN

Der Timer kann während des Garvorgangs geändert werden. Drehen Sie einfach den Timer-Drehknopf auf die gewünschte Zeit und setzen Sie den Garvorgang fort.

HINWEIS: Um die Garzeit einzustellen, drehen Sie den Timer-Drehknopf erst weiter als 10 Minuten und dann auf die gewünschte Zeit zurück.

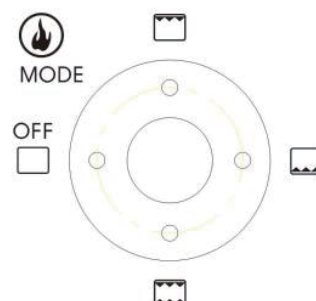

FUNKTIONSKNOBF

1. Stellen Sie den Wähler auf „“ Obere Heizposition, es arbeiten nur die oberen Heizelemente.
2. Stellen Sie den Wählschalter auf „“ Untere Heizposition, es arbeiten nur die unteren Heizelemente.
3. Stellen Sie den Wählschalter auf „“ oben & unten, obere und untere Heizelemente werden gemeinsam aktiviert.
4. Stellen Sie den Wahlschalter auf die Position „AUS „, alle Funktionen sind deaktiviert; das Gerät kann nur über den Grilltemperaturregler bedient werden.



REINIGUNG

1. Es ist wichtig, dass Sie das Gerät nach jedem Gebrauch reinigen, um eine Fettansammlung zu verhindern und unangenehme Gerüche zu vermeiden.
2. Vor dem Reinigen muss das Gerät abgekühlt sein und der Netzstecker gezogen werden.
3. Tauchen Sie das Gerät nicht in Wasser ein und waschen Sie es nicht unter dem Wasserhahn.
4. Der herausnehmbare Grillrost und das Backblech können wie normales Küchengeschirr gereinigt werden.
5. Reinigen Sie die Außenflächen des Geräts mit einem feuchten Tuch.
6. Verwenden Sie keine Scheuermittel oder scharfe Gegenstände zum Reinigen des Backofens, da er durch Kratzer geschwächt werden und zerspringen kann,
7. Lassen Sie alle abnehmbaren Zubehörteile und Oberflächen gründlich trocknen, bevor Sie den Backofen an die Steckdose anschließen.

Korrekte Entsorgung dieses Produkts	
 	Diese Kennzeichnung weist darauf hin, dass dieses Produkt in der gesamten EU nicht zusammen mit anderen Haushaltsabfällen entsorgt werden darf. Um mögliche Schäden für die Umwelt oder die menschliche Gesundheit durch unkontrollierte Abfallentsorgung zu vermeiden, recyceln Sie es verantwortungsbewusst, um die nachhaltige Wiederverwendung von Materialressourcen zu fördern. Um Ihr Altgerät zurückzugeben, nutzen Sie bitte die Rückgabe- und Sammelsysteme oder wenden Sie sich an den Händler, bei dem das Produkt gekauft wurde. Diese können das Produkt einem umweltgerechten Recycling zuführen.

DE

Wenn Sie Fragen haben, wenden Sie sich bitte an unser Kundendienstzentrum.

Unsere Kontaktdaten stehen unten:



0049-0(40)-88307530



service@aosom.de

ADRESSE DES IMPORTEURE:

MH Handel GmbH

Wendenstraße 309

D-20537 Hamburg

Germany

IN CHINA HERGESTELLT

INSTRUCTION MANUAL



IMPORTANT SAFEGUARDS

1. When using this electric oven, basic precautions should always be followed, included the followings:
2. Read all instructions.
3. Do not touch hot surface, use handles and knobs.
4. Close supervision is necessary when any appliance is used by or near children.
5. To protect against electric shock, do not immerse cord, plug or any parts of the oven in water or other liquids.
6. Do not let cord hang over edge of table or counter, or touch hot surface.
7. Do not operate appliances with damaged cord or plug or after the appliance malfunctions, or have been damaged in any manner. Return the appliance to the nearest authorized service center for examination, repair, or adjustment.
8. Do not use other mismatched accessory, it may cause hazard or injury.
9. Do not place on or near a hot gas or electric burner, or in a heated oven or in a microware oven.
10. When operating the oven keep at least 4 inches of space on all sides of the oven to allow for adequate air circulation.
11. Unplug from outlet when not in use and before cleaning. Allow to cool before putting on or taking off parts, and before cleaning.
12. To disconnect, turn the timer control knob to OFF position, then remove the plug. Always hold the plug, but never pull the cord.
13. Extreme cautions must be used when moving an appliance containing hot oil or other hot liquid.
14. Do not use metal to touch any part of oven when operating.
15. Be extreme cautions when remove the tray or disposing of hot grease or other hot liquid.
16. Do not clean with metal scouring pads pieces can break off the pad and touch electric parts, creating a risk of electric shock.
17. Never leave the appliances unattended while broiling or toasting.
18. Oversized foods and metal utensils must not be inserted in the oven as they may create a fire or risk of electric shock.
19. A fire may cause if oven is covered or touching inflammable material, including curtains draperies, walls and like, when on operation, Do not store any item on the oven during operation.
20. Extreme caution should be exercised when using containers constructed of anything other than metal or glass.
21. Do not place any of the following materials on the oven: cardboard, plastic, paper or anything similar.
22. Do not store any materials, other than recommended accessories in the oven.
23. Always wear protective, insulated oven gloves when inserting or removing any items from the hot oven.
24. This appliance is for household use only, do not use outdoor.
25. Do not use appliance for other than intended use.
26. This appliance can be used by children aged from 8 years and above and persons with reduced physical, sensory or mental capabilities or lack of experience and knowledge if they have been given supervision or instruction concerning use of the appliance in a safe way and understand the hazards involved.
27. Children shall not play with the appliance. Cleaning and user maintenance shall not be made by children without supervised.

28. If the supply cord is damaged, it must be replaced by the After-sales Service Center or a similarly qualified person in order to avoid a hazard.

29. Symbol  its meaning is: Caution, hot surface!

30. Caution: the oven is hot when working and after use. Do not touch.

PARTS OF APPLIANCE

- A: Housing
- B: Front panel
- C: Upper door clip
- D: Door handle
- E: Glass door
- F: Down door clip
- H: Temperature control knob
- I: Function knob
- J: Timer knob
- K: Power indicator
- L: Oven foot
- M: Bake & rack handle
- N: Bake rack
- R: Bake tray
- O: Crumb tray

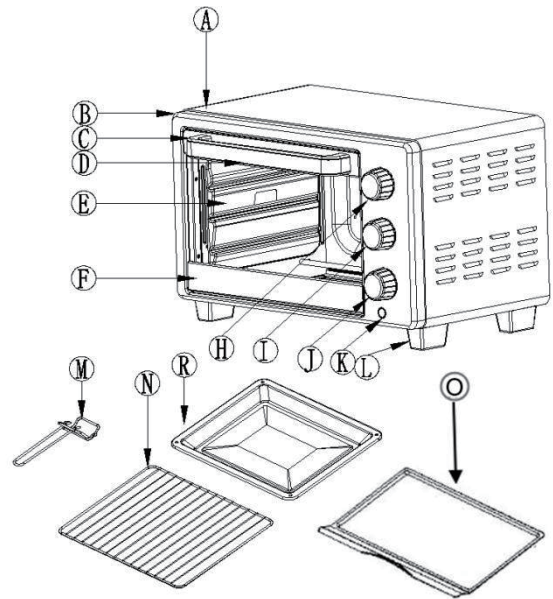

OPERATING INSTRUCTION

Before using your oven for the first time

Be sure to

1. Make sure that the oven is unplugged and the TIMER knob is on the OFF position.
2. Remove all the accessories and wash them in hot soak water or in the dishwasher.
3. Thoroughly dry all the accessories and re-assemble in oven. Plug the power cord into the wall socket and you are ready to use your oven.
4. After re-assembling your oven, we recommend that you run the oven at the max temperature for approximately 15 minutes to eliminate any dirty oil on its surface.
5. The oven may emit smoke with first time use under normal operating conditions and will soon disappear after 5 minute.

OPERATING INSTRUCTIONS

TEMPERATURE SETTING

Turn the Temperature knob clockwise to the desired temperature setting. The Temperature can be set from 100°C to 230°C

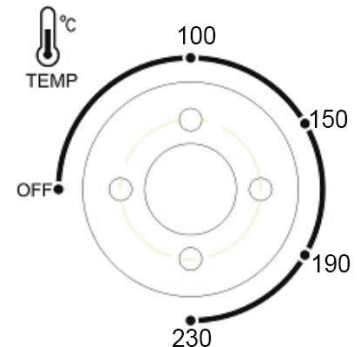

TIME SETTING

0-60 MINUTES: The Timer can be set up to 60 minutes.

The oven will not turn on without the timer being set.

When the Time knob is in the “off” position, the oven will not operate. To set the time, turn the Knob clockwise to the desired time.

Indicator Light is lit only when Time has been set.

When the Timer has reached the OFF position, a bell sound will be heard. Power supply will be cut off automatically.

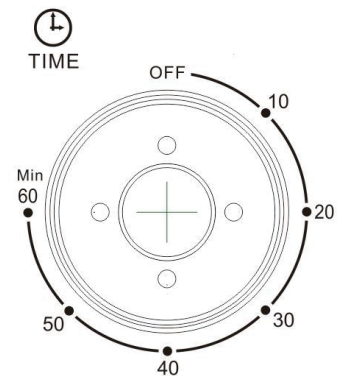



ADJUSTING TIME

Timer can be change during cooking cycle. Just turn the timer knob to the desired time and continue cooking.

NOTE: To select the cooking time, first rotate the timer knob more than 10 minutes, and then turn the switch back to the time you require.

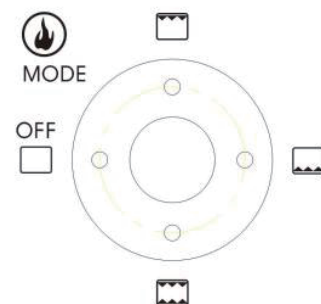

FUNCTION KNOB

1. Set the selector to “” upper heating position, upper heating elements work only.
2. Set the selector to “” down heating position, down heating elements work only.
3. Set the selector to “” up & down position, upper heating & down heating will be started together.
4. Set the “ OFF ” position at function knob, all functions are disabled; it can be operated by the grill temperature control knob only.



CLEANING

1. It is important that you clean the appliance after each use to prevent an accumulation of grease and avoid unpleasant odors.
2. The appliance must be cool down and unplug from outlet before cleaning.
3. Do not immerse appliance in water or wash it under waterspout.
4. Removable grill rack and bake tray can be washed, as normal kitchen ware.
5. Clean outer surface of appliance with damp cloth.
6. Do not use abrasive cleaner or sharp utensils to clean the oven, as scratching may weaker it and cause shattering,
7. Let all removable accessories and surfaces dry thoroughly prior to plugging oven in the wall socket.

Correct Disposal of this product	
 	<p>This marking indicates that this product should not be disposed with other household wastes throughout the EU. To prevent possible harm to the environment or human health from uncontrolled waste disposal, recycle it responsibly to promote the sustainable reuse of material resources. To return your used device, please use the return and collection systems or contact the retailer where the product was purchased. They can take this product for environmental safe recycling.</p>

