

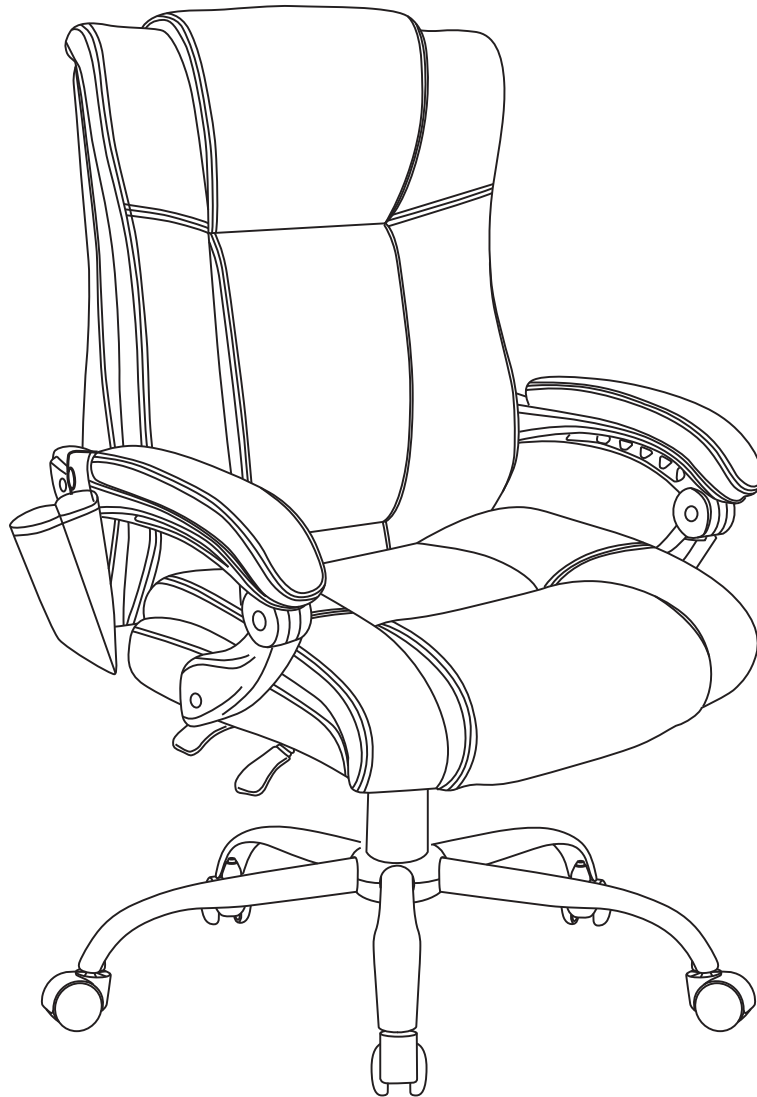

IN230500557V01_US_CA

921-636V81



FR: INSTRUCTIONS D'ASSEMBLAGE
EN: ASSEMBLY INSTRUCTION

**FR: IMPORTANT : A LIRE ATTENTIVEMENT ET À CONSERVER POUR
CONSULTATION ULTÉRIEURE.**
EN: IMPORTANT, RETAIN FOR FUTURE REFERENCE: READ CAREFULLY.

IMPORTANT, RETAIN FOR FUTURE REFERENCE: READ CAREFULLY.

SAFETY INFORMATION

- The intended use: This product is intended for indoor use only.
Used for work and study.
- Maximum weight: 120 KG
- To prevent the chair falling, make sure that the weight is evenly distributed.
- Remove all parts from the box and make sure all parts are included before assembly.
- Keep your feet always on the floor and do not press your head on the headrest when you recline the chair.
- When you adjust the backrest, make sure your fingers are safe and out of harm's way.
- To avoid damage, never pull fast and strongly in your house.
- This chair is designed to sit only and nothing else.
- Don't use it as a base or as a ladder.
- Don't sit in the arms of the chair.
- This chair is designed to seat only one person at same time.
- If some parts are missing, damaged or worn, stop using it immediately.
- Avoid direct sunlight on the chair so that the plastic components won't become brittle.
- Your chair is equipped with rollers for textile floor coverings. If the chair is used on hard floors, e.g. hardwood floors, laminate, PVC, or tile, the rollers should be replaced for safety purposes, since these floors require the use of different rollers.

Warning! Only trained personnel may replace or repair components for height adjustment of seating furniture with energy storage.

MAINTENANCE INSTRUCTIONS

- Clean with vacuum cleaner.
- Wipe with a fabric dampened with water.

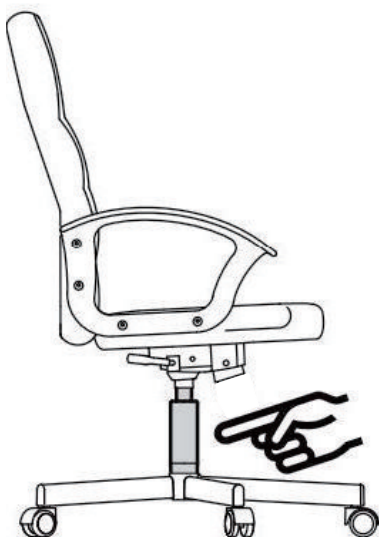

IMPORTANT: A LIRE ATTENTIVEMENT ET À CONSERVER POUR CONSULTATION ULTÉRIEURE.

INFORMATIONS SUR LA SÉCURITÉ

- Utilisation recommandée : Le produit est destiné à un usage exclusivement en intérieur. Pour le travail et les études.
- Poids maximum: 120 kg
- Pour éviter que le fauteuil ne tombe, assurez-vous que le poids est réparti uniformément.
- Retirez toutes les pièces de la boîte et assurez-vous que toutes les pièces sont incluses avant l'assemblage.
- Gardez toujours les pieds sur le sol et n'appuyez pas votre tête sur l'appui-tête lorsque vous inclinez le fauteuil.
- Lorsque vous ajustez le dossier, assurez-vous que vos doigts sont en sécurité et hors de danger.
- Pour éviter tout dommage, ne tirez jamais vite et fort dans votre maison.
- Cette chaise est conçue pour s'asseoir uniquement et rien d'autre.
- Ne l'utilisez pas comme base ou comme échelle.
- Ne vous asseyez pas sur les accoudoirs de la chaise.
- Cette chaise est conçue pour accueillir une seule personne à la fois.
- Si certaines pièces manquent, sont endommagées ou usées, arrêtez de les utiliser immédiatement.
- Éviter les rayons directs du soleil sur le fauteuil afin que les pièces en plastique ne deviennent pas fragiles.
- Votre chaise est équipée de roulettes pour les revêtements de sol textiles. Si la chaise est utilisée sur des sols durs, par exemple des sols en bois dur, en stratifié, en PVC ou en carrelage, les rouleaux doivent être remplacés pour des raisons de sécurité, car ces sols nécessitent l'utilisation de rouleaux différents.







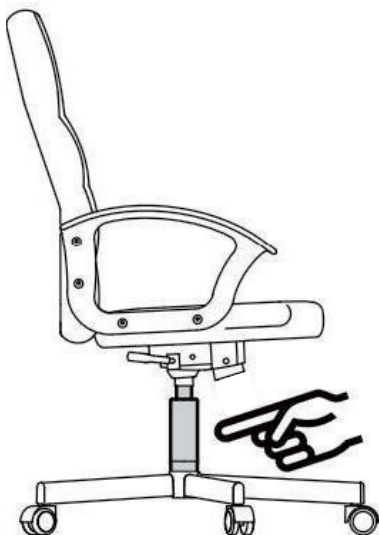

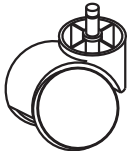

Attention! Le remplacement et la réparation des pièces pour le réglage de la hauteur du fauteuil avec accumulateurs d'énergie ne doivent être effectués que par du personnel qualifié.

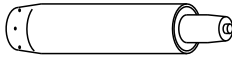
CONSIGNES D'ENTRETIEN

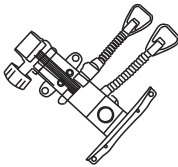

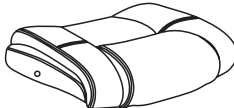

- Nettoyer avec un aspirateur.
- Essuyez avec un tissu humidifié avec de l'eau.

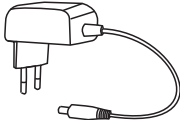
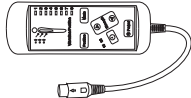

PARTS

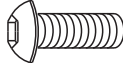
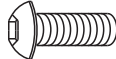
<p>1 x 5</p> 	<p>2 x 1</p> 	<p>3 x 1</p> 	<p>4 x 1</p> 
<p>5 x 1</p> 	<p>6 x 1</p> 	<p>7 x 1</p> 	<p>8 x 1</p> 
<p>9 x 4</p> 	<p>10 x 1</p> 	<p>11 x 1</p> 	<p>12 x 1</p> 
<p>13 x 1</p> 			

HARDWARE

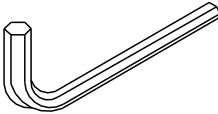
<p>14 x 2 +1 (spare)</p>  <p>M6*30</p>	<p>15 x 6 +1 (spare)</p>  <p>M6*25</p>	<p>16 x 2 +1 (spare)</p>  <p>M8*20</p>	<p>17 x 4 +1 (spare)</p>  <p>M8*45</p>
<p>18 x 1</p>  <p>M5</p>	<p>18 x 1</p>  <p>M6</p>		

① x 5

② x 1

③ x 1

④ x 1

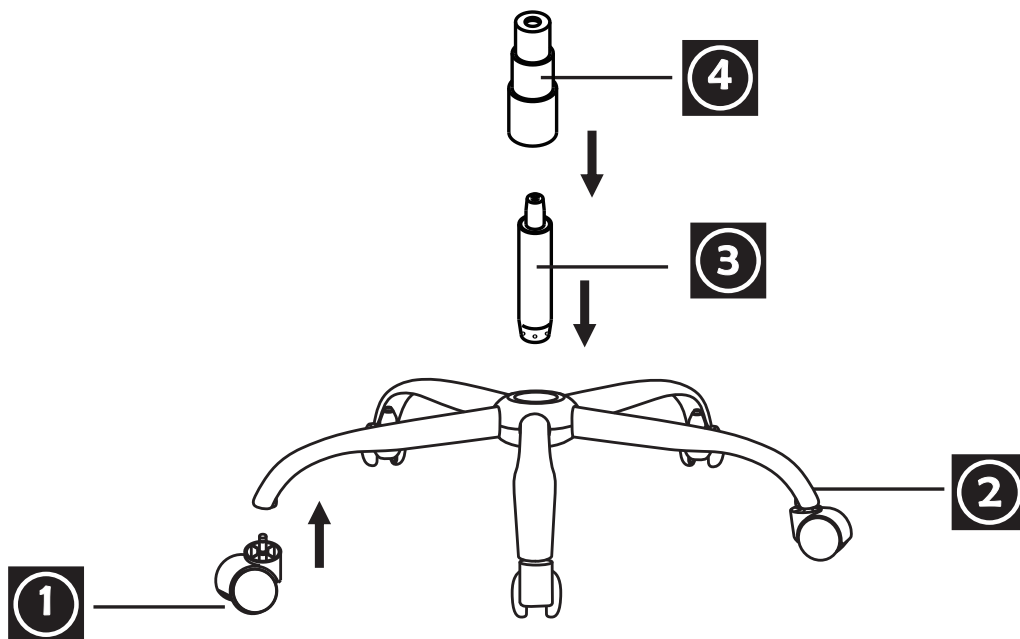

⑤ x 1

⑦ x 1

⑭ x 2

⑮ x 2

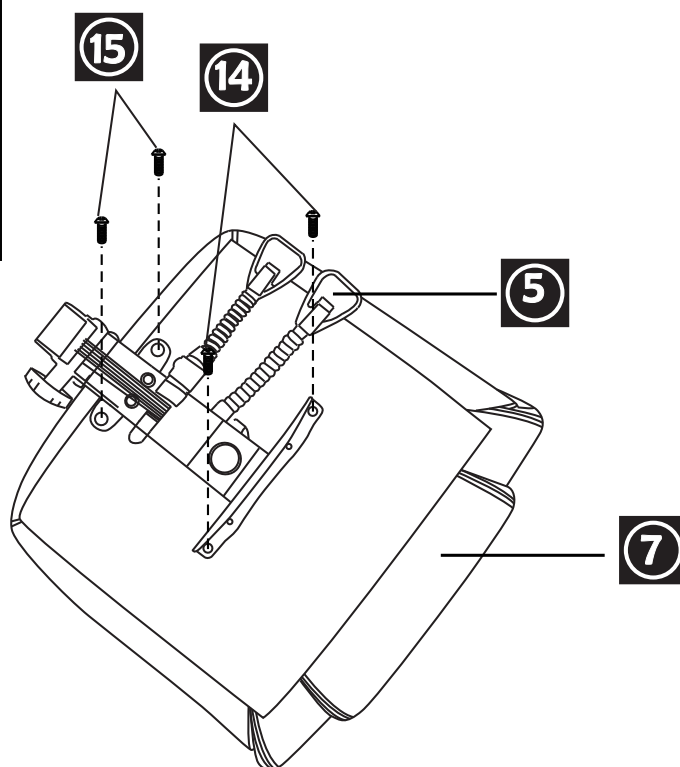
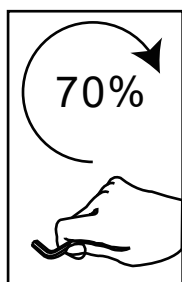

5 x 1

7 x 1

14 x 2

15 x 2

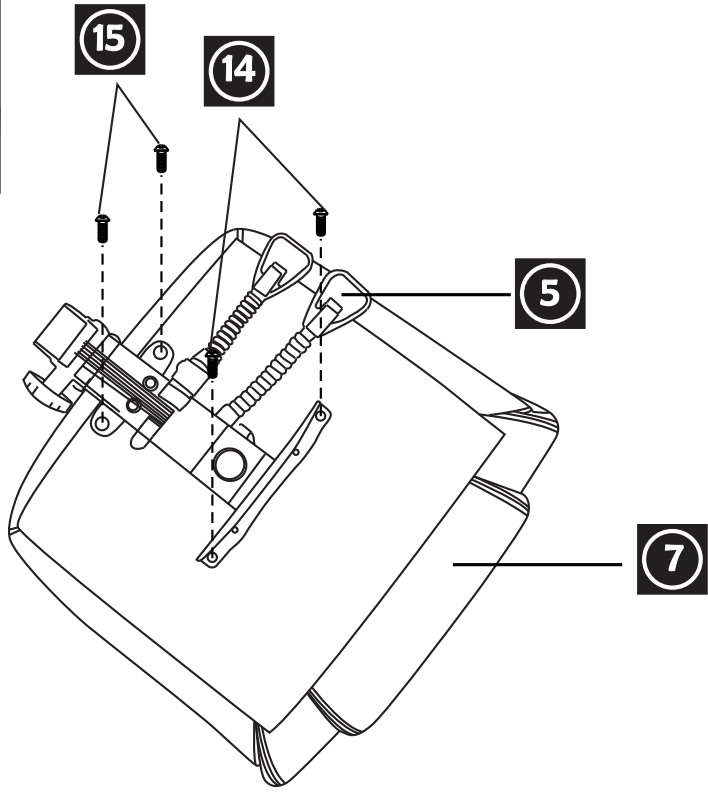
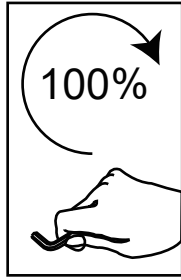

7 x 1

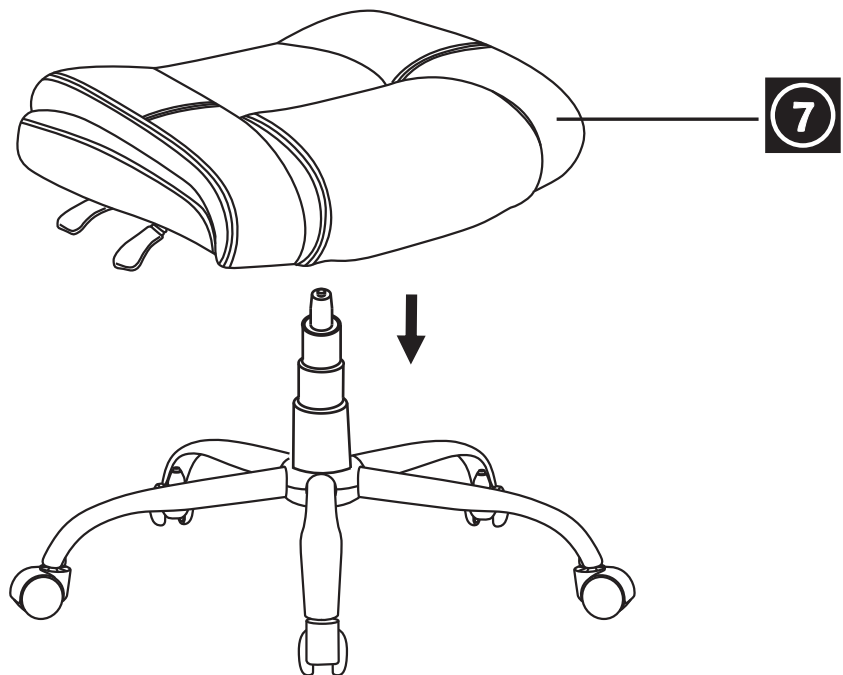

⑥ x 1

⑩ x 1

⑮ x 4

⑯ x 2

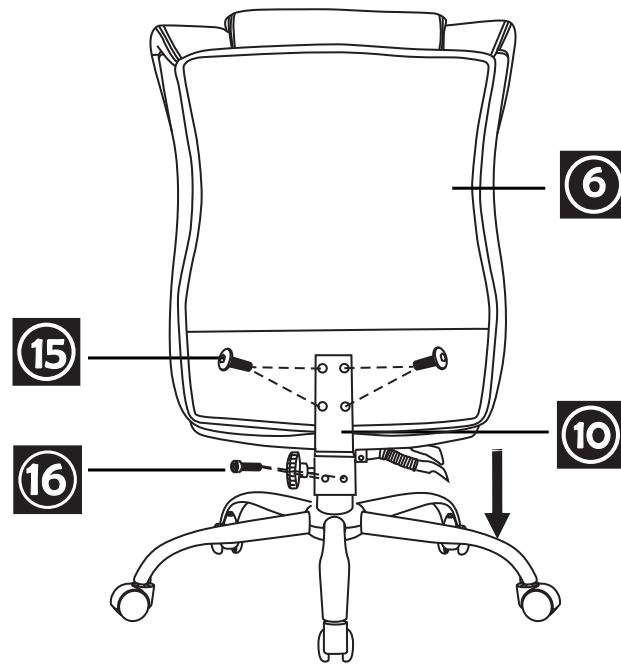
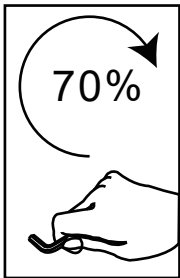

⑥ x 1

⑩ x 1

⑮ x 4

⑯ x 2

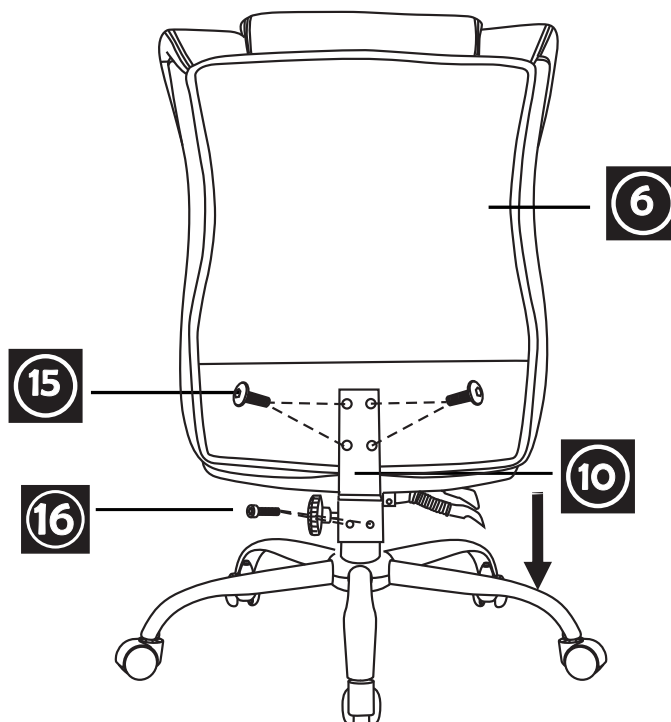

8 x 1

17 x 4

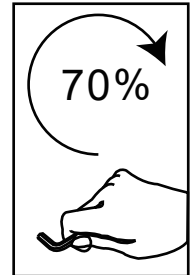
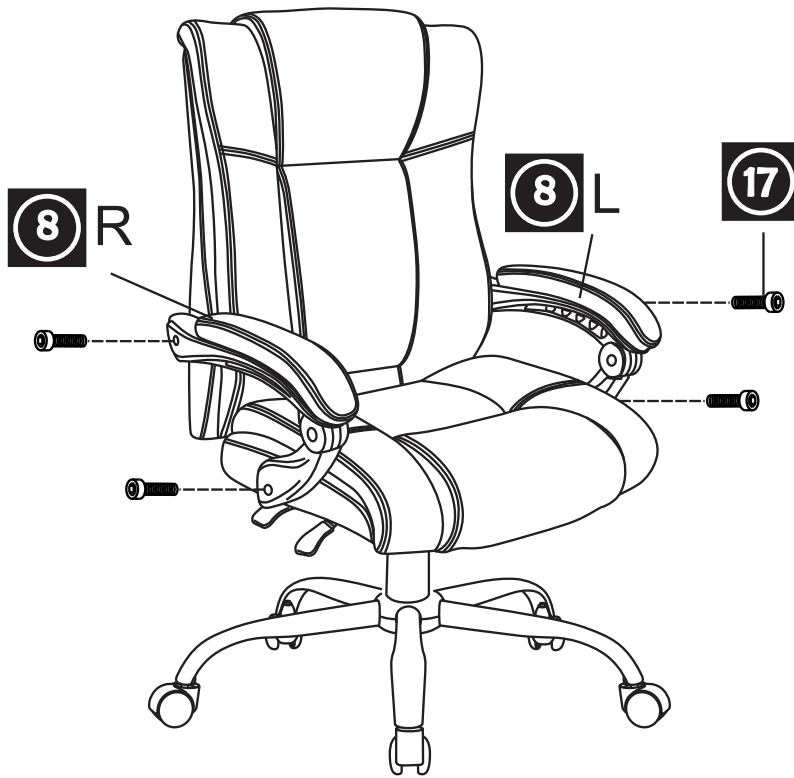

8 x 1

9 x 1

17 x 4

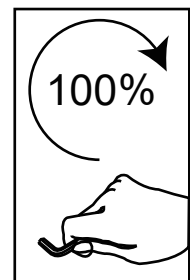
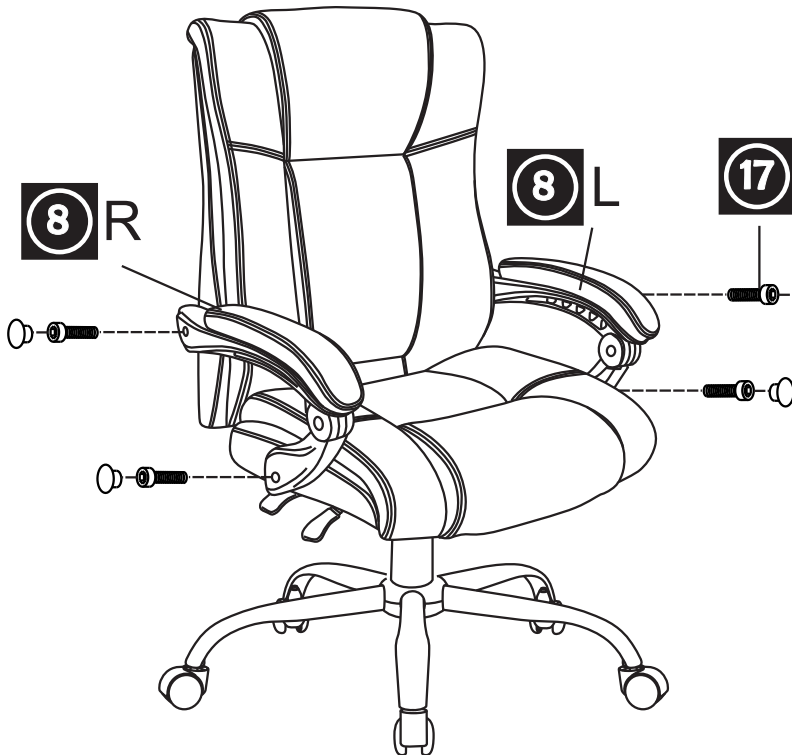

11 x 1

12 x 1

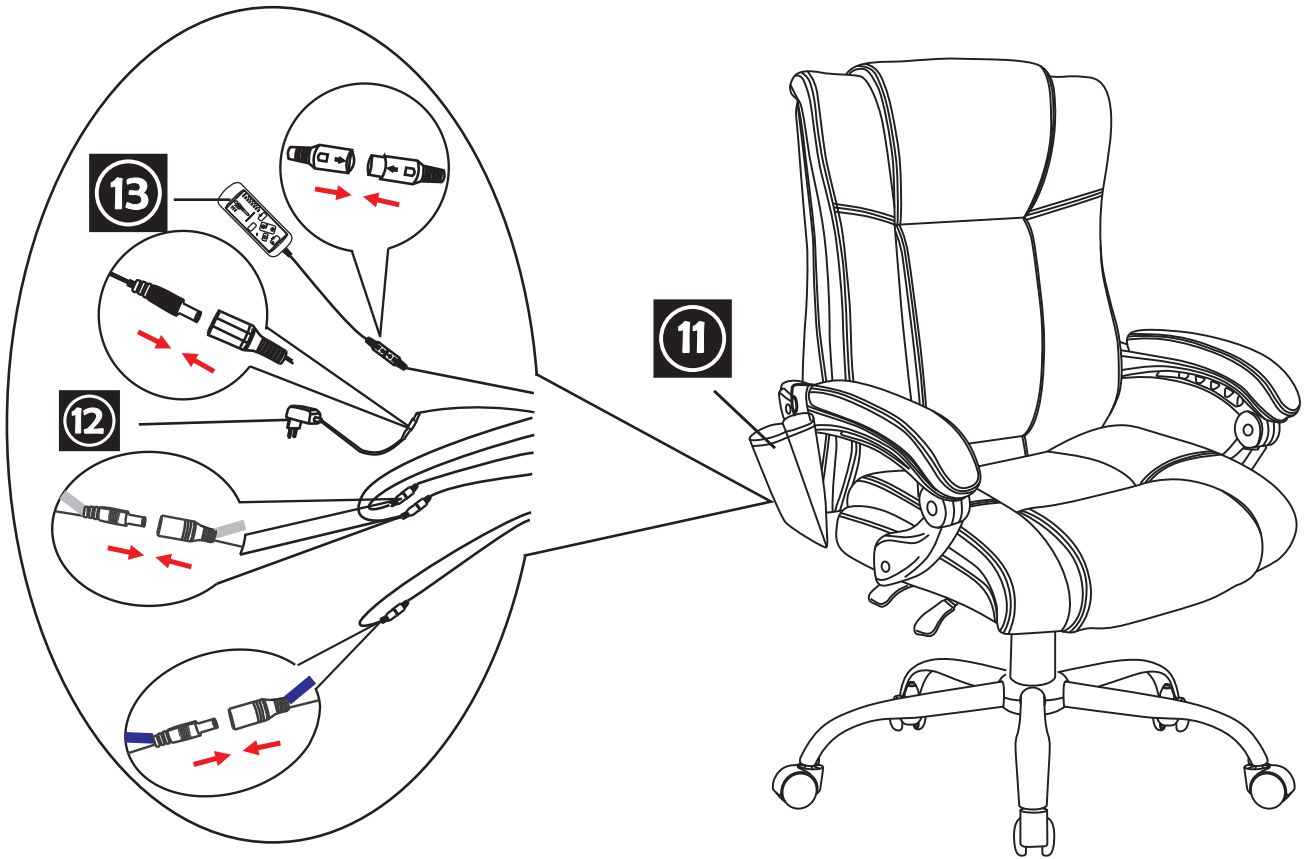

13 x 1

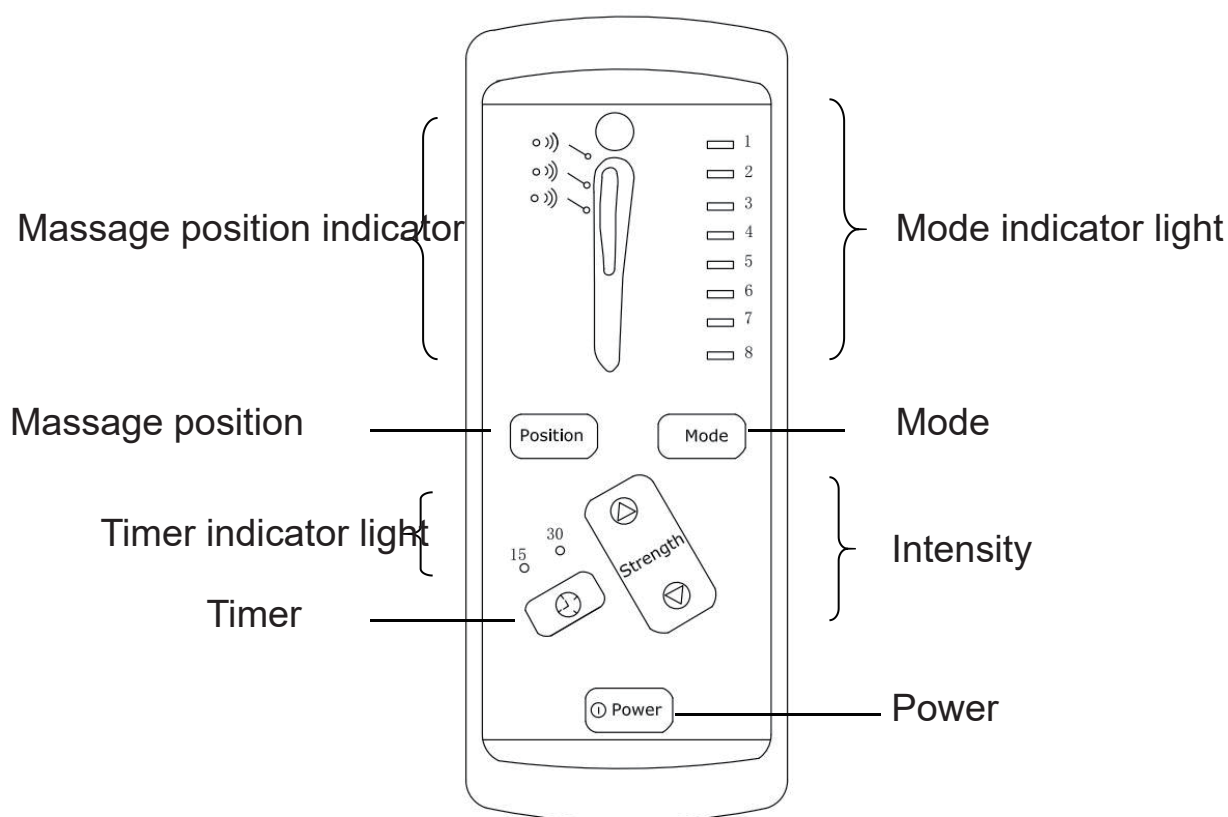

➤ **Panel description**



➤ **Operation:**

- 1) Connect the appliance to the adapter, then plug it in.
- 2) Press the Power button to turn the appliance on/off. When turned on, the appliance will automatically cycle through the different modes every one minute. Once it reaches the eighth mode, it will return to the first mode again.
- 3)  Press this button to set a timer (15 or 30 minutes). When the timer is up, the appliance will automatically shut down.
- 4) Press this button  to adjust the massage intensity (there are five levels). The default setting is the second level. Press '+' to increase the intensity. When you reach the fifth level, pressing '+' will have no effect. Press '-' to reduce the intensity. When you reach the first level, pressing '-' will have no effect.

5) **Position** Press this button to select a massage position. Keep pressing to choose between 1, 2 and 3 (neck, back and waist) respectively. Press the button again to exit this state - the appliance will resume to the automatic cycling through modes.

6) **Mode** Press this button to select one of the massage modes - it will automatically switch to the next mode after one minute.

➤ Troubleshooting Common Faults:

Fault	Cause	Solution
The machine does not work.	<ol style="list-style-type: none"> 1. The appliance is not switched on. 2. The power plug is not properly inserted. 	<ol style="list-style-type: none"> 1. Turn on the switch and start the appliance following the instructions. 2. Ensure the plug is properly inserted into the outlet and is in good condition.
The machine stops suddenly or fails to work properly during operation	<ol style="list-style-type: none"> 1. The set timer (15 or 30 minutes) is up. 2. A programme has malfunctioned due to wrong operation. 	<ol style="list-style-type: none"> 1. Restart the machine 2. Unplug the appliance. Wait for 20 minutes before plugging back in.



➤ Specification:

Input voltage	100-240	V
Input AC frequency	50/60	Hz
Output voltage	12	V
Output current	0.6	A
Output power	7.2	W

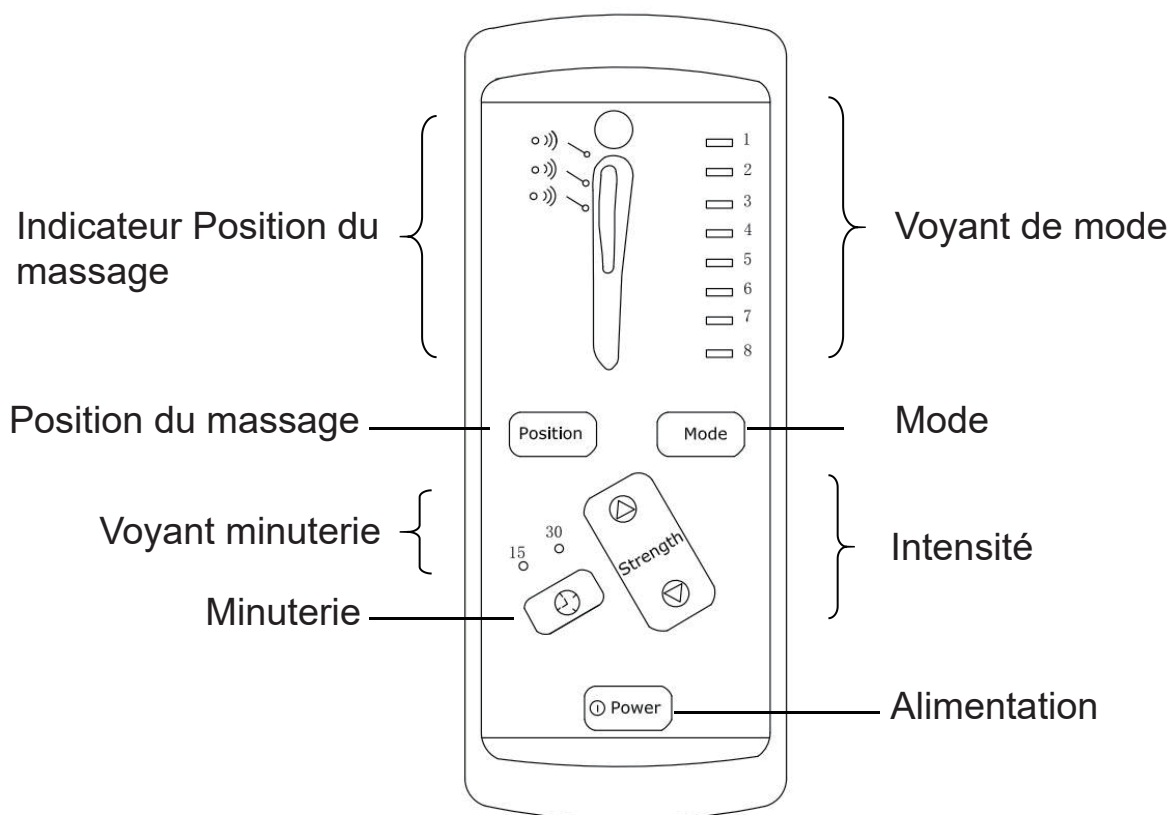
➤ Description du panneau



➤ Fonctionnement :

1. Connectez l'appareil à l'adaptateur, puis branchez-le.
2. Appuyez sur le bouton d'alimentation pour allumer/éteindre l'appareil. Lorsqu'il est allumé, l'appareil passe automatiquement d'un mode à l'autre toutes les minutes. Lorsqu'il atteint le huitième mode, il revient au premier mode.
3.  Appuyez sur ce bouton pour régler une minuterie (15 ou 30 minutes). Lorsque la durée programmée est atteinte, l'appareil s'éteint automatiquement.
4. Appuyez sur ce bouton pour régler l'intensité du massage (il y a cinq niveaux). Le réglage par défaut  est le deuxième niveau. Appuyez sur "+" pour augmenter l'intensité. Lorsque vous atteignez le cinquième niveau, l'appui sur "+" n'a plus d'effet. Appuyez sur '-' pour réduire l'intensité. Lorsque vous atteignez le premier niveau, l'appui sur '-' n'a aucun effet.

5. **Position** Appuyez sur ce bouton pour sélectionner une position de massage. Continuez à appuyer pour choisir entre 1, 2 et 3 (cou, dos et taille) respectivement. Appuyez à nouveau sur la touche pour quitter cet état - l'appareil reprend le cycle automatique des modes.
6. **Mode** Appuyez sur ce bouton pour sélectionner l'un des modes de massage - l'appareil passe automatiquement au mode suivant au bout d'une minute.

➤ Dépannage Pannes Courantes :

Panne	Cause	Solution
L'appareil ne fonctionne pas.	<ol style="list-style-type: none"> 1. L'appareil n'est pas allumé. 2. La fiche d'alimentation n'est pas correctement insérée. 	<ol style="list-style-type: none"> 1. Allumez l'interrupteur et mettez l'appareil en marche en suivant les instructions. 2. Assurez-vous que la fiche est correctement insérée dans la prise de courant et qu'elle est en bon état.
L'appareil s'arrête soudainement ou ne fonctionne pas correctement pendant le fonctionnement.	<ol style="list-style-type: none"> 1. La minuterie réglée (15 ou 30 minutes) est écoulée. 2. Un programme ne fonctionne pas correctement en raison d'une erreur de manipulation. 	<ol style="list-style-type: none"> 1. Redémarrer l'appareil 2. Débranchez l'appareil. Attendez 20 minutes avant de le rebrancher.

➤ Spécifications :

Input voltage	100-240	V
Input AC frequency	50/60	Hz
Output voltage	12	V
Output current	0.6	A
Output power	7.2	W

US

If you have any questions, please contact our customer care center.
Our contact details are below:



001-877-644-9366



customerservice@aosom.com

Imported by Aosom LLC
27150 SW Kinsman Rd Wilsonville, OR 97070 USA
MADE IN CHINA

CA

If you have any questions, please contact our customer care center.
Our contact details are below:

Si vous avez la moindre question, veuillez contacter notre centre d'assistance à la clientèle.
Nos coordonnées sont les suivantes:



416-792-6088



customerservice@aosom.ca

Imported by Aosom Canada Inc.
7270 Woodbine Avenue, Unit 307, Markham, Ontario Canada L3R 4B9
MADE IN CHINA

Importé par Aosom Canada Inc.
7270 Woodbine Avenue, unité 307, Markham, Ontario Canada L3R 4B9
Fabriqué en Chine