



IN230600102V01\_ES

**A90-289**



**ES: INSTRUCCIONES DE MONTAJE**

EN: ASSEMBLY INSTRUCTION

**ES: IMPORTANTE - CONSERVE ESTA INFORMACIÓN  
PARA SU CONSULTA POSTERIOR: LEER DETALLADAMENTE**  
**EN: IMPORTANT, RETAIN FOR FUTURE REFERENCE: READ CAREFULLY.**

# GUÍA DE INSTALACIÓN PARA EL USUARIO

Gracias por comprar el ejercitador de pedales con pantalla digital. Está diseñado para ayudar a mejorar la circulación y la fuerza muscular, y es ideal para las personas que desean hacer ejercicio en sus propios hogares. Está fabricado con materiales de mejor calidad y, si se utiliza de manera correcta, durará muchos años.

## Antes del uso

Retire todo el embalaje cuidadosamente y compruebe si todas las piezas estén presentes y sean correctas. Si descubre signos de daño, póngase en contacto con su proveedor.

## Advertencias

- Lea todo este manual cuidadosamente antes de utilizar el ejercitador de pedales, guárdelo para las referencias futuras, y asegúrese de que cualquier otra persona que lo utilice sepa el contenido del manual.
- Solo utilice el ejercitador de pedales en interiores.
- Solo utilice el ejercitador de pedales sobre una superficie plana y firme, y asegúrese de que haya suficiente espacio libre alrededor de él.
- Inspeccione con regularidad el ejercitador de pedales para detectar cualquier signo de daño; si aparece alguno, deje de utilizarlo de inmediato y póngase en contacto con su proveedor inmediatamente.
- No utilice el ejercitador de pedales en el baño, ni en ningún otro lugar húmedo o mojado.
- Consulte a un profesional médico antes de usar.
- Como hacer todos los tipos de ejercicio, no continúe si se siente mal o acaba de comer justamente. Asegúrese de haber hecho ejercicio de calentamiento y relajación lo suficiente.
- Asegúrese de usar ropa y calzado adecuados durante todo momento.
- No permita que los niños jueguen con este ejercitador de pedales; es adecuado para que lo utilicen los niños mayores de 8 años y las personas con capacidades físicas, sensoriales o mentales reducidas si están supervisadas o han recibido instrucciones del uso correcto.

## Instalación

1. Para abrirlo, tire de las patas en direcciones opuestas hasta que se bloqueen en su lugar y escuchará un sonido de "clic". Para cerrarlo, tire del anillo de bloqueo y siga los pasos anteriores en orden inverso.

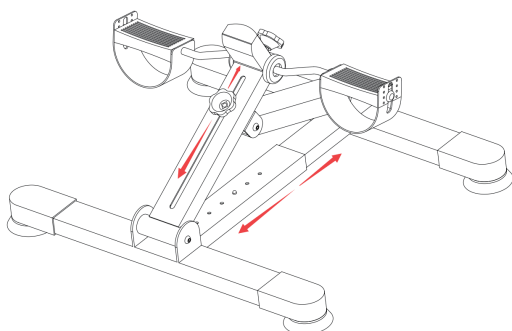

2. Use la perilla de tensión para aumentar / disminuir la tensión en el ejercitador de pedales; insértela en la parte superior del ejercitador, y afloje / apriete en consecuencia hasta que alcance un nivel más confortable.

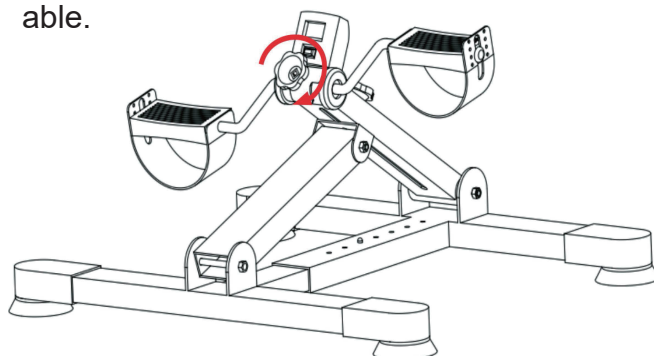

## **Operación**

- El botón rojo de 'Modo' le permite elegir su función ideal. Mantenga pulsado este botón durante 4 segundos para encender el ejercitador de pedales.
- Una vez que el ejercitador de pedales esté encendido, pulse el botón de 'Modo' para desplazarse por las funciones en la pantalla, luego seleccione su programa deseada; el ejercitador de pedales calculará una vez seleccionada alguna programa.
- La visualización de pantalla de 'Time (Tiempo)' indica cuánto tiempo ha utilizado el ejercitador de pedales.
- La visualización de pantalla de 'Calorie (Calorías)' indica cuántas calorías se han quemado.
- La visualización de pantalla de 'CNT' indica la cantidad de pasos.
- La visualización de pantalla de 'TCNT' indica la cantidad total de pasos.
- Haga funcionar 'Scan (Escanear)' para revisar todas las funciones de manera automática.

## **Reemplazar las baterías**

Cuando la pantalla no se puede encender normalmente, se necesitará reemplazar las baterías. Retire el panel de la pantalla con un destornillador pequeño, luego reemplace las baterías.

# USER SET-UP GUIDE

Thank you for purchasing your Pedal Exerciser with Digital Display. This is designed to help improve circulation and muscle strength and is ideal for those who want to exercise in the comfort of their own homes. It is manufactured from the finest quality materials, and when used correctly will last for years to come.

## Before Use

Remove all packaging carefully and check that all parts are present and correct. If there are any signs of damage, contact your supplier.

## Warnings

- Read this manual carefully before use, retain for your reference and ensure anyone else using the product refers to it.
- Only use indoors.
- Only use on a firm flat surface and ensure there is sufficient free space surrounding the unit.
- Regularly inspect the product for any signs of damage -if any appear stop using and contact your supplier immediately.
- Do not use in the bathroom, or anywhere damp or wet.
- Consult a medical professional before use.
- As with all exercise, do not proceed if you feel unwell or immediately after eating. Ensure you have warmed up and cooled down sufficiently.
- Ensure suitable clothing and footwear are worn at all times.
- Do not allow children to play with this appliance - it is suitable for use by people of 8 years and above and people with reduced physical, sensory or mental capabilities if they are supervised or instructed correctly.

## Setup

1. To open, pull the legs in opposite directions until they lock in place -you will hear a'click'sound. To close, pull the locking ring and reverse the above action.

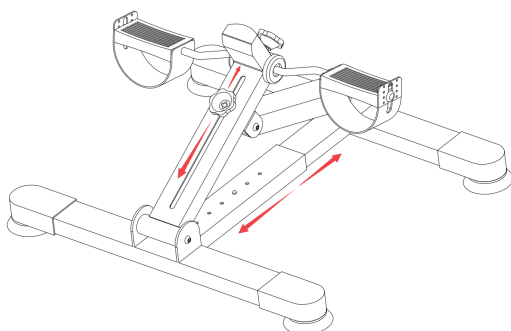

2. Use the tension knob to increase/decrease the amount of tension on the unit -insert this into the top of the unit and loosen/tighten accordingly until you reach a comfortable level.

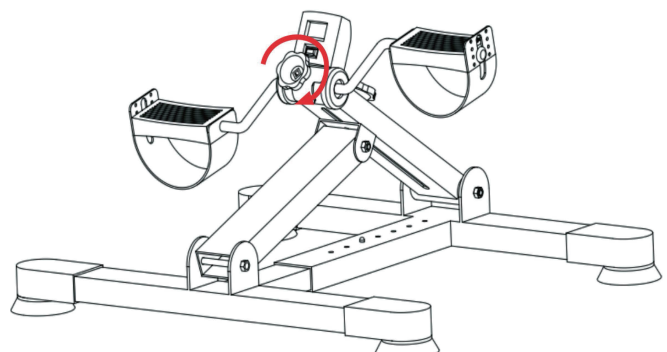

## **Operation**

- The red 'Mode' button allows you to select your function. Press and hold this button for 4 seconds to switch the unit on.
- Once the unit is switched on, use the 'Mode' button to scroll through functions and select your programme - the unit will calculate once selected.
- The 'Time' display tells you how long the unit has been in use.
- The 'Calorie' display advises how many calories have been burned.
- The 'CNT' display counts the amount of steps.
- The 'TCNT' display counts the total amount of steps.
- Use 'Scan' to automatically review all functions.

## **Replacing the Batteries**

When the display does not switch on as normal, the batteries will require replacement. Remove the display panel using a small screwdriver and replace the batteries .

Si tiene alguna pregunta, comuníquese con  
nuestro Centro de Atención al Cliente.  
Nuestros datos de contacto son los siguientes:



0034-931294512



atencioncliente@aosom.es

IMPORTADOR:

SPANISH AOSOM, S.L.

C/ ROC GROS, N° 15. 08550, ELS HOSTALETES DE  
BALENYÀ, SPAIN.

B66295775

WWW.AOSOM.ES

ATENCIONCLIENTE@AOSOM.ES

TEL: 931294512

HECHO EN CHINA