

Soozier

IN230700085V01_US_CA

A90-192

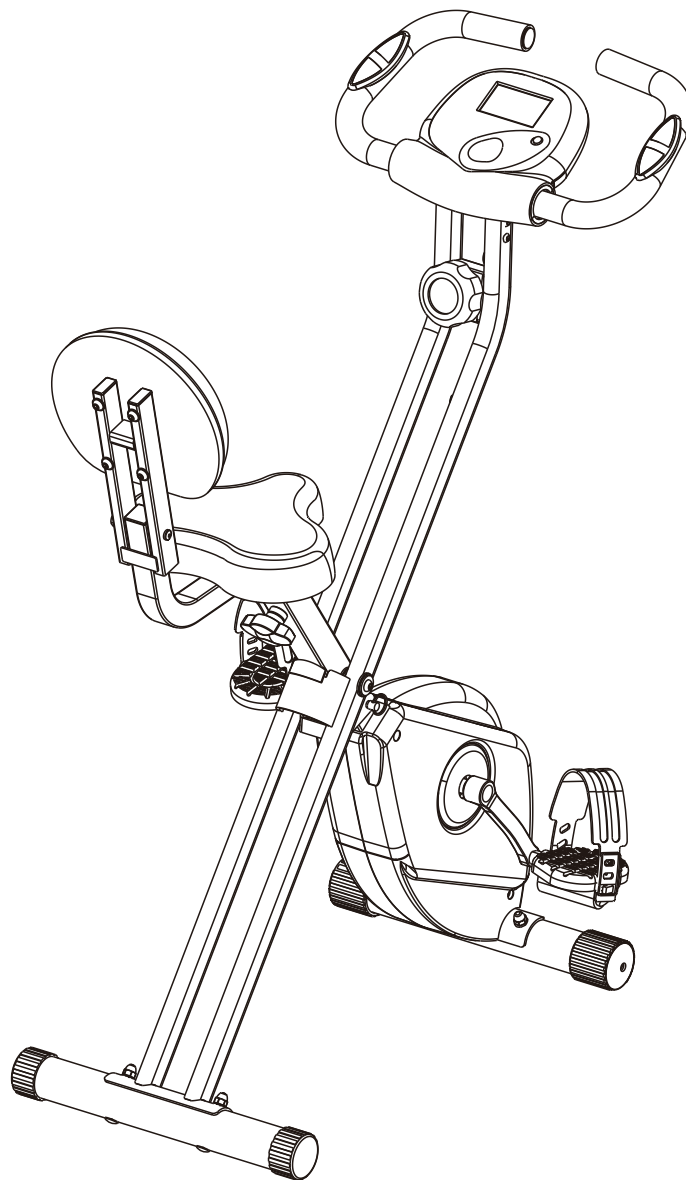

- * Please read the instruction manual carefully and follow it.
- * Please keep the instruction manual for your later use.
- * If you want to give this product to your friends, don't forget to bring them the instruction manual.

FR: IMPORTANT : A LIRE ATTENTIVEMENT ET À CONSERVER POUR CONSULTATION ULTÉRIEURE.

EN: IMPORTANT, RETAIN FOR FUTURE REFERENCE: READ CAREFULLY.



Thanks for purchasing Doufit EB-01 Exercise Bike and hope you will enjoy it. Please read the instruction manual carefully before using. And make sure that the product is complete and free from any damage caused during transportation.



Catalogue

1. PRECAUTIONS -----	1
2. SPARE PARTS DETAILS -----	3
3. ASSEMBLY METHOD-----	4
4. DETAILS OF MONITOR-----	7
5. USAGE METHOD -----	8
6. MAINTENANCE AND SERVICE -----	9

1. PRECAUTIONS

*Be sure to read and follow the safety precautions below.

 WARNING	
 PLEASE OBEY	The maximum load bearing is 110kg (about 242lbs).
	If you feel unwell during using the product, please stop using it immediately and consult your doctor for instructions before next use.
	To ensure your safety, every time before using, please check whether there is any wear and tear, especially in the seat, screw, knob and safety pin; If there is, please stop using immediately.
	At early period of use, please don't exceed 30 minutes a day. Follow the instruction manual to avoid injury caused by improper posture.
	Don't use the product immediately after diet or drinking, you need to wait for at least 1 hour.
	Please place the product on a flat place to avoid falling.
	Please wear suitable clothes during exercise.
	Before using, please warm up first. Ride lightly, adjust your breath and pace to slowly get into motion.
	When folding, please keep away from children to avoid injury.

 DO NOT DISASSEMB	<p>Don't modify or refit the product to avoid any abnormal use or accidents.</p>
 CONFIRM	<p>If the pedal screw come loose, please tighten it before using to avoid pedal wear or falling.</p>
 PROHIBIT	<p>Before using the product, please make sure that the screws, the safety pin and the knob have been fixed, to avoid accident.</p> <p>Do not use alkaline cleaner, dilute solvent, volatile oil and other solvents to clean products.</p> <p>Prohibit two or more people from using the product at the same time.</p> <p>This product is just suitable for general household use, not for commercial use.</p> <p>Children are prohibited from using the product. For elderly or disable people, they can only use it under guardianship.</p>

*During using the product, please reserve a safe distance as shown in the figure.

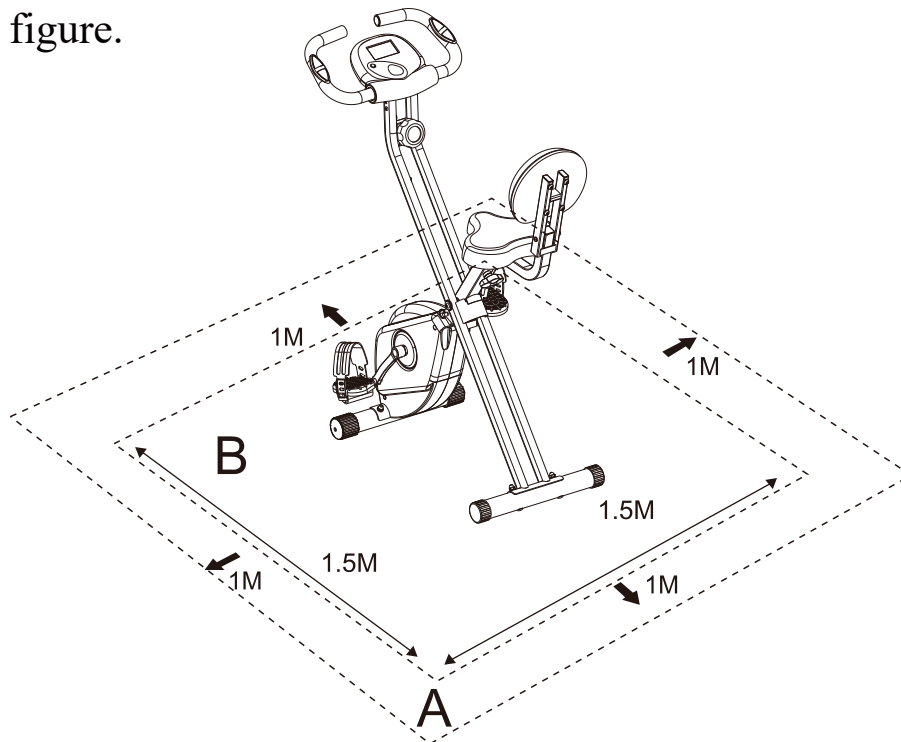

2. SPARE PARTS DETAILS

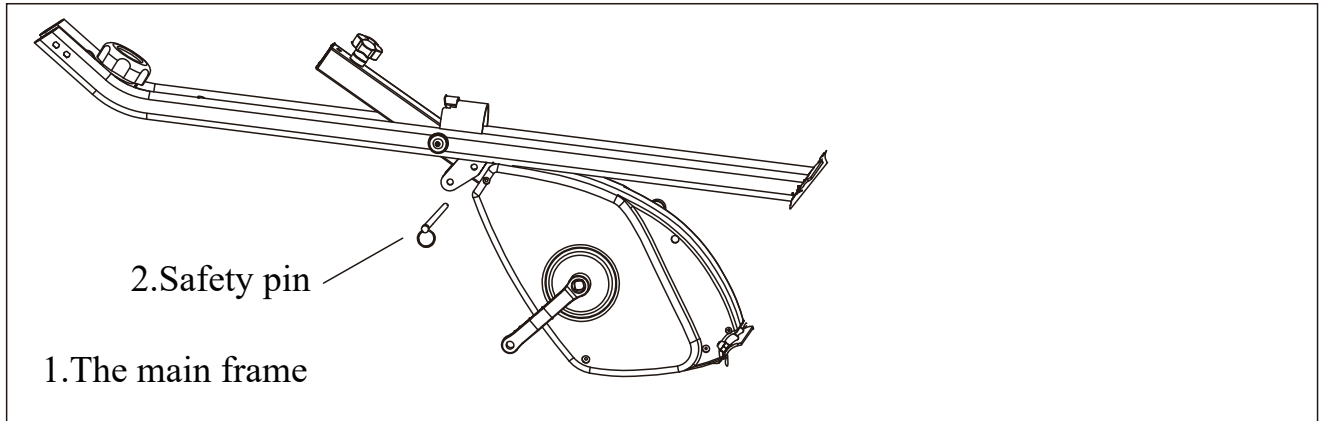

Component

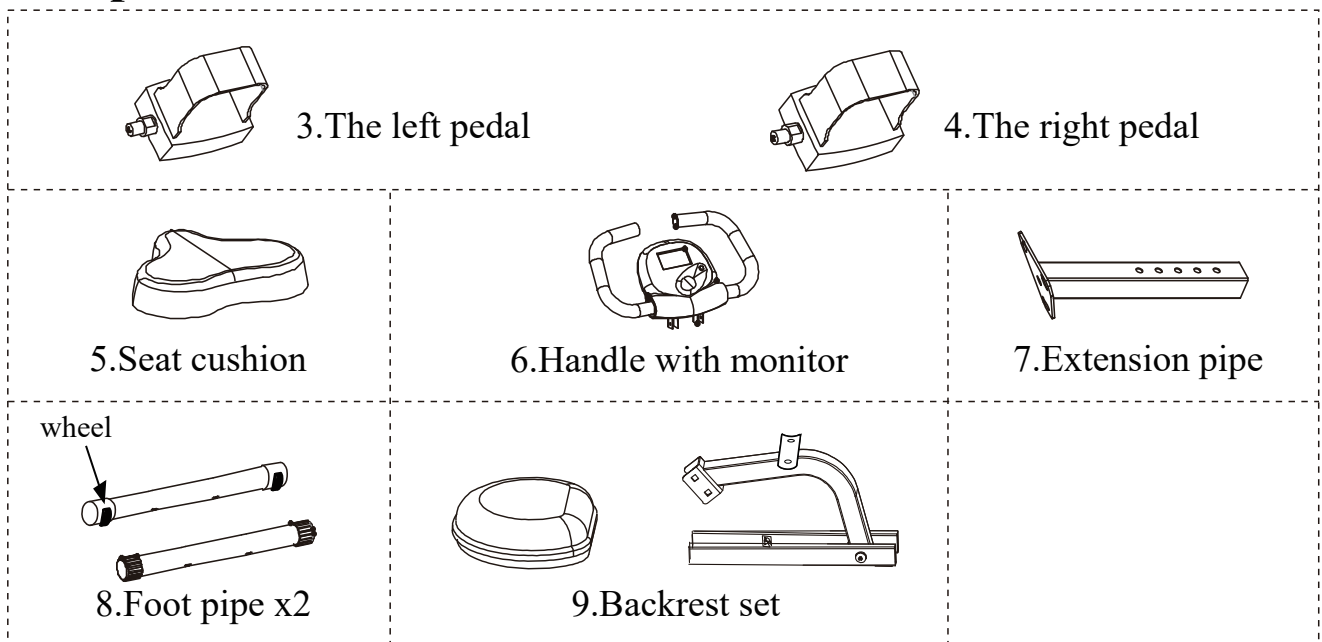

Screw Accessories

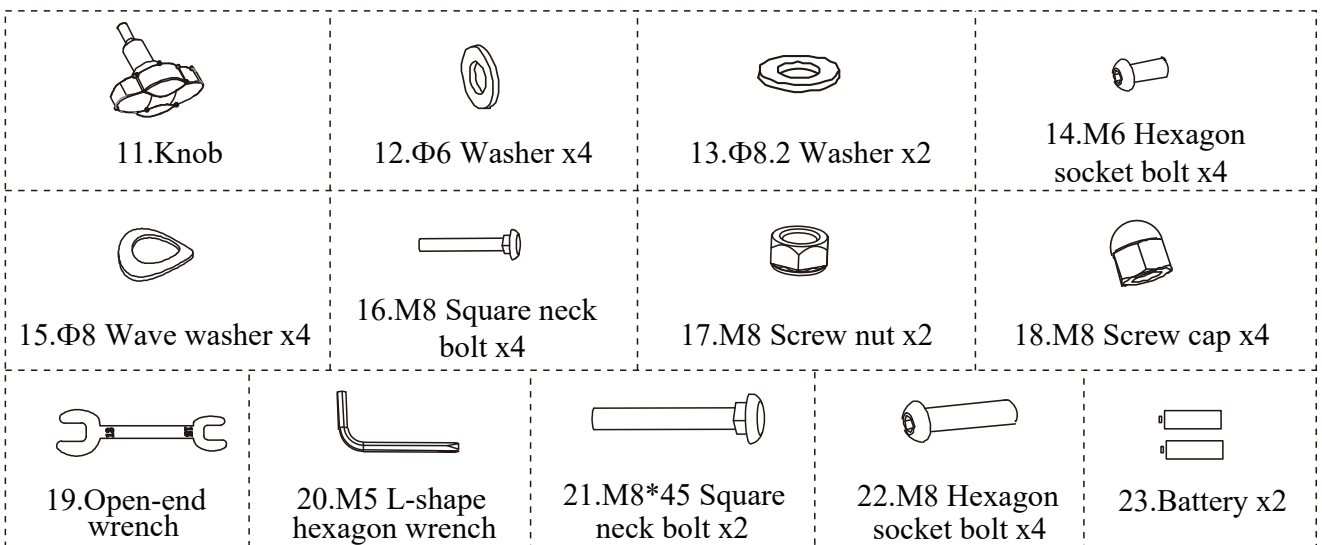

*Attention: There are three M8 screw nuts(No.25) and three Φ8.2 washers (No.26) under the seat cushion(No.5).

3. ASSEMBLY METHOD

- * Before assembling, please according to the SPARE PARTS DETAILS (page 3) to check if all the spare parts are complete. If not, please contact seller through your order or service@doufit.net to resend those lost spare parts.
- * The serial number in brackets below are the same as those in the spare parts package. Please prepare the parts accordingly before each step.

Step 1: Unfold the main frame

Pull the safety pin out from hole B of the main frame. Unfold the main frame to the angle you prefer, and insert the safety pin into hole A to fix the main frame.

*Warning: If the safety pin placed in hole B, please don't assemble to avoid accidents.

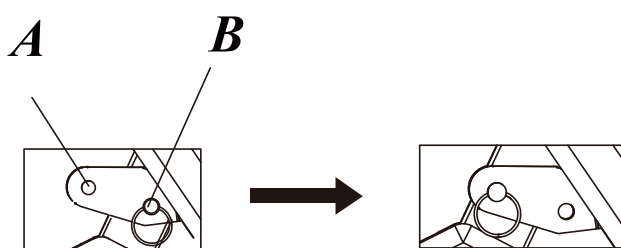

(Hole B is next to the main frame.)

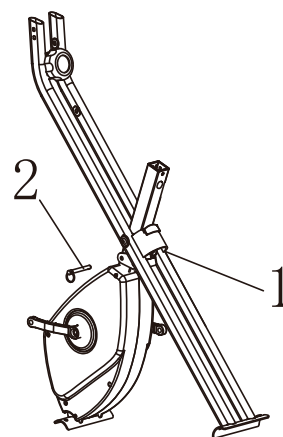

Step 2: Assemble the footstool

To assemble both foot pipes, please prepare two foot pipes(No.8), four $\Phi 8$ wave washers (No.15), four M8 square neck bolts(No.16), four M8 screw caps(No.18) and open-end wrench(No.19).

Notice: There are two kinds of foot pipes. One foot pipe has two wheels, another one doesn't have wheels. We should assemble the foot pipe with wheels in front of the main frame.

Insert two M8 Square neck bolts from the bottom of each foot pipe, and then screw four M8 screw caps and four $\Phi 8$ wave washers by using the open-end wrench.

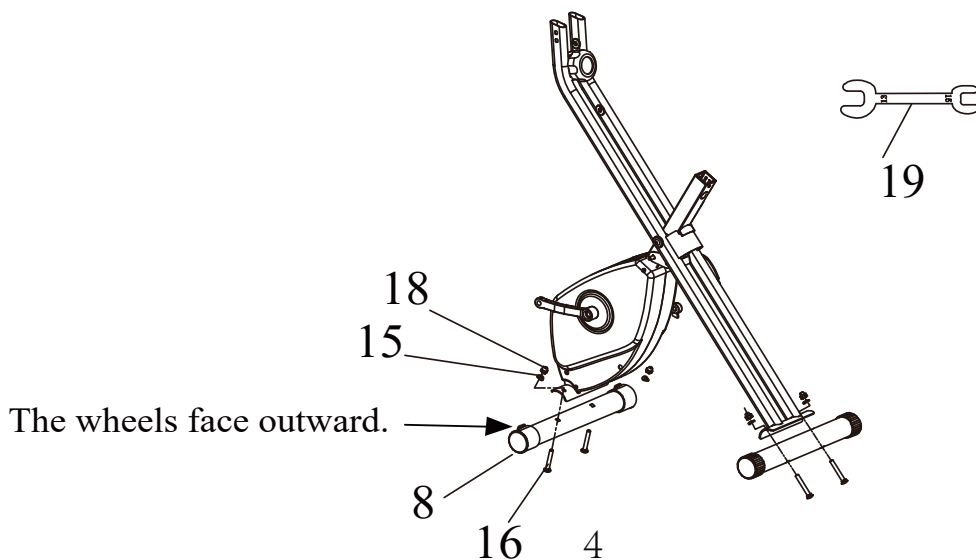

Step 3: Assemble the seat

The screw parts we need now are screwed under the seat, so before assembling, please unscrew those three screw nuts and washers first. Also you need to prepare the extension pipe(No.7), knob(No.11) and open-end wrench(No.19).

Put the seat cushion on the extension pipe, to add screw three screw nuts and washers by using the open-end wrench. Insert the extension pipe into the main frame, adjust to the height you prefer then twist the knob to fix.

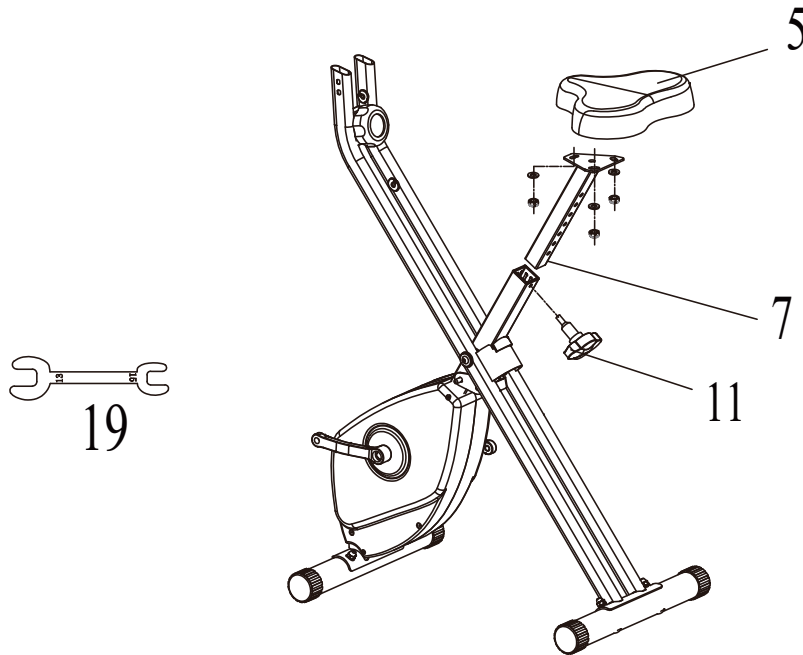

Step 4: Assemble the pedals

To start this step, please prepare the left pedal(No.3), the right pedal(No.4) and open-end wrench(No.19).

Install the left pedal to the left of frame; Then install the right pedal to the right of frame with the open-end wrench.

*Attention: the letters “L” and “R” and the screwing directions of pedal bolts are stick on the side of pedals.

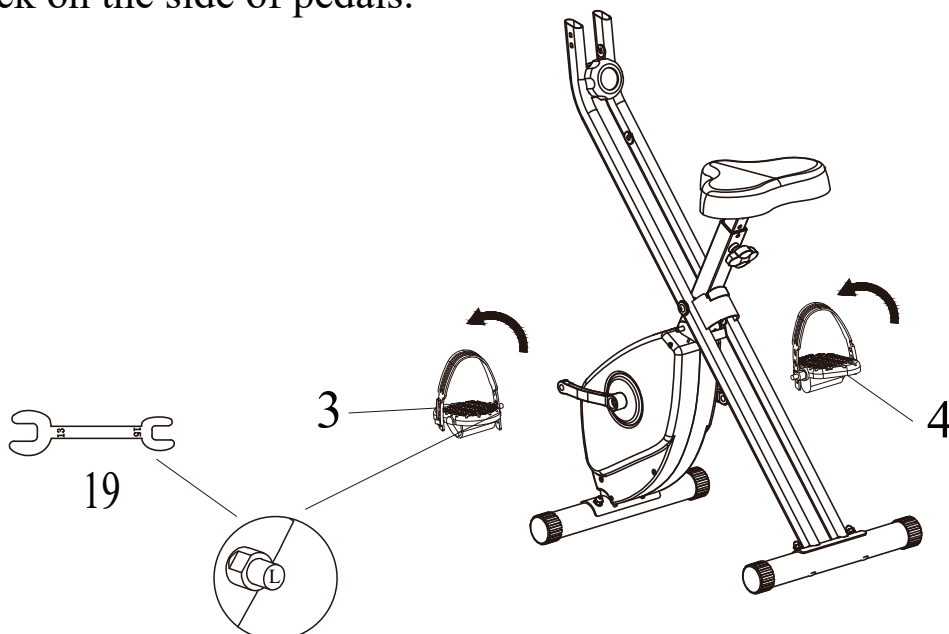

Step 5: Assemble the handle

To start this step, please prepare the handle with monitor (No.6), four $\Phi 6$ washers (No.12), four M6 hexagon socket bolts(No.14), L-shape hexagon wrench (No.20) and two batteries (No.23).

Insert the handle into the front of frame, and then screw fours M6 hexagon socket bolts and four $\Phi 6$ washers by using the L-shape hexagon wrench. Lastly, connect the cable of the monitor to the main frame. Please don't forget to insert the batteries.

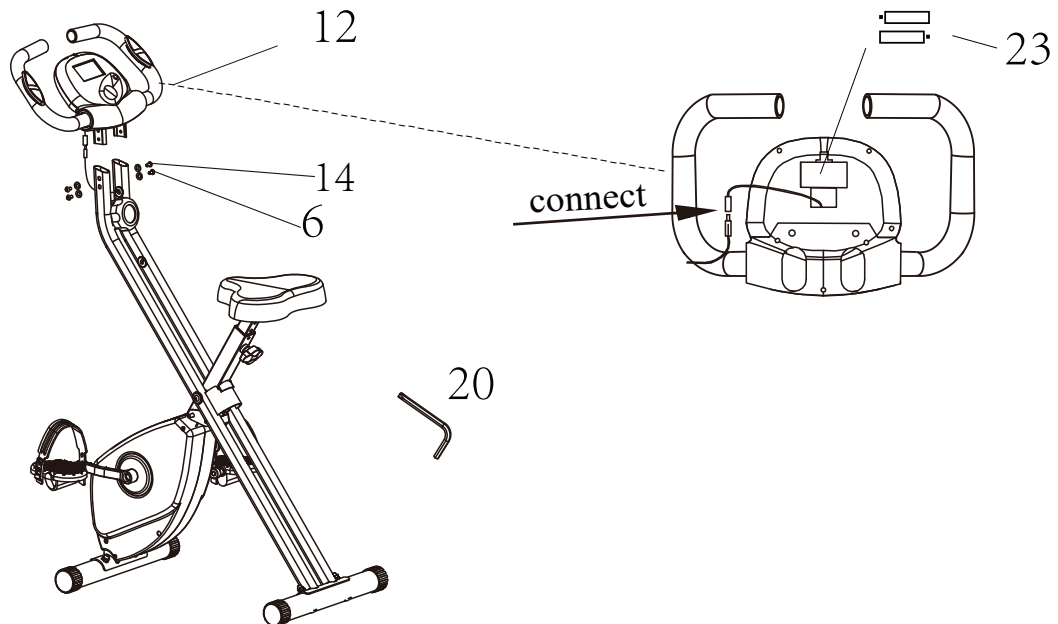

Step 6: Assemble the backrest

To start this step, please prepare backrest set(No.9), two $\Phi 8.2$ washers(No.13), two nuts(No.17), open-end wrench(No.19), L-shape hexagon wrench(20), two M8*45 bolts(No.21) and four M8 hexagon socket bolt(No.22).

Twist four M8 hexagon socket bolts to assemble the backrest set with the L-shape hexagon wrench. Embed the backrest under the seat, then twist two M8*45 bolts and two $\Phi 8.2$ washers , lastly fit two nuts by using the open-end wrench.

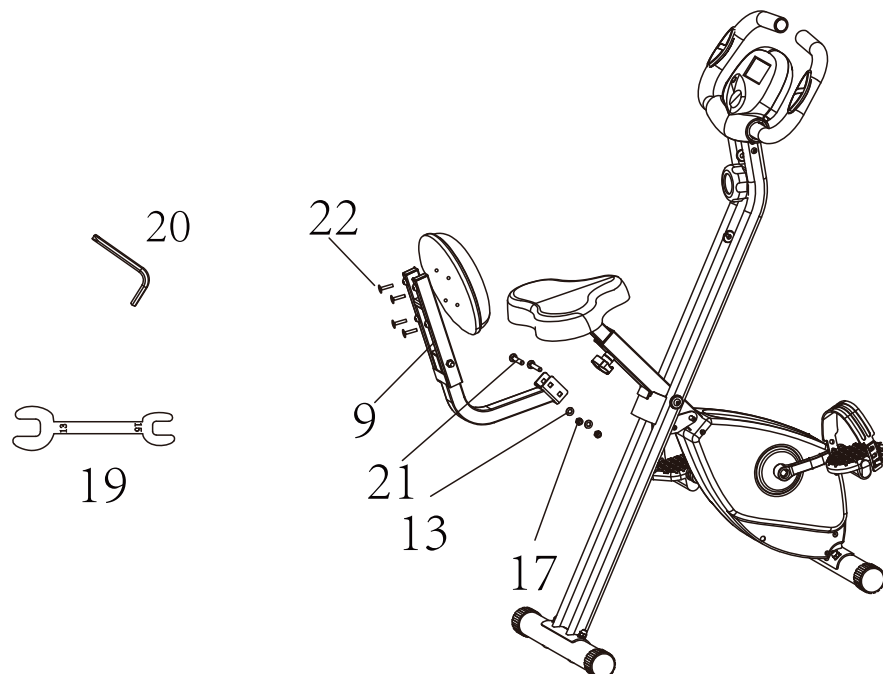

4. DETAILS OF MONITOR

Parameters

TIME (TMR)	00:00- 99:59
SPEED (SPD)	0.0- 99.9KM/H
CALORIES (CAL)	0.0- 999.9KCAL
DISTANCE (DIS)	0.00- 99.99KM
ODOMETER (ODO)	0-9999KM
PULSE (P)	40-240BPM

Button functions

The round button is used to turn on, select function and clear all data except odometer.

Operation guidance

Turn on/off

The monitor will automatically turn on when you start to exercise, and you can also turn on it manually by pressing the button.

The monitor will automatically turn off after a while when you stop exercise.

If there is no data showing, please check if the wire has connected, or change the batteries. (The battery model is AAA.)

Reset

If you long press the button over 3 seconds, all data will be reset except odometer. If you re-install the battery, all data will be reset.

Scan

When “SCAN” in the lower left corner of the screen flashes, the data will switch automatically one by one; And you also can scan each data by pressing the button.

5. USAGE METHOD

Adjust the height of bike seat

Unscrew the knob (No.11) to adjust the height of seat according to your height, then screw the knob back after you finish the adjustment.

Adjust the resistance of bike pedals

To adjust the resistance of pedals, please rotate the resistance adjustment button on the frame. There are 8 gears of resistance in total, and the 8th level is the maximum resistance. Clockwise rotation will increase resistance; On the contrary, anticlockwise rotation will reduce resistance.

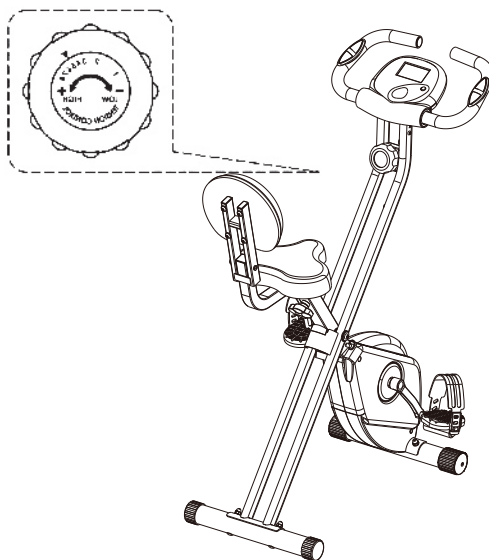

Folding storage

Pull the safety pin out from hole A to start folding. After folding, insert the safety pin into hole B to fix the exercise bike. And then place it horizontally to avoid accident cause by collision.

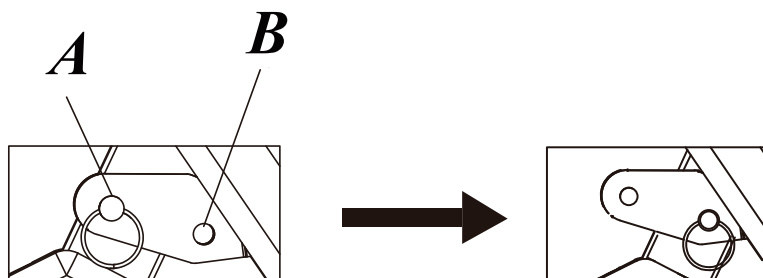

6.MAINTENANCE AND SERVICE

Maintenance

- 1.You can use the neutral detergent diluted with water to clean the product. After cleaning, please wipe with dry cloth to avoid rusting.
- 2.Keep it in a clean and well-ventilated place, and avoid high temperature, humidity or direct sunlight.
- 3.When unused, the product should be placed out of children's reach.
- 4.After placed for a period of time, if you want to use it again, please ensure that the product can be used normally, and read the precautions again.
- 5.If wet the product accidentally, please dry it with a dry cloth to avoid slip.
- 6.Recycling and disposal:
Due to different national recycling regulations, please refer to the local policy.

Vélo d'appartement Manuel d'instructions

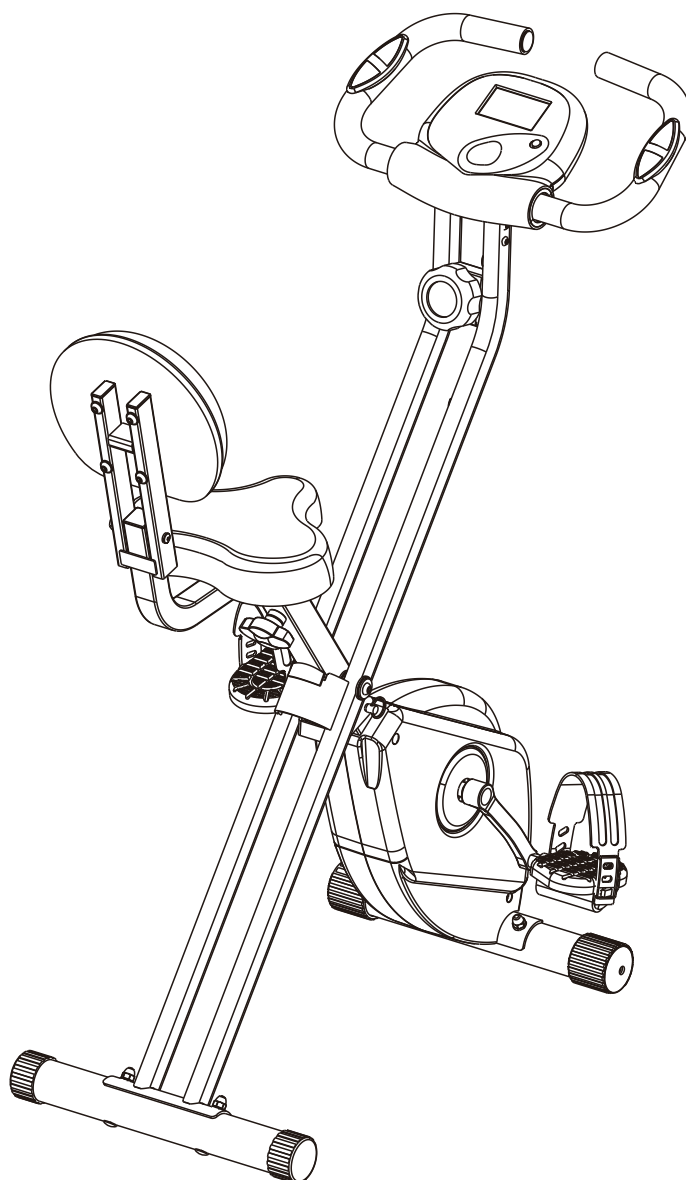

- * Veuillez lire attentivement le manuel d'instructions et le suivre.
- * Veuillez conserver le manuel d'instructions pour une utilisation ultérieure.
- * Si vous souhaitez donner ce produit à vos amis, n'oubliez pas de les apporter le manuel d'instructions.

Merci d'avoir acheté le vélo d'appartement Doufit EB-01 et j'espère que vous l'apprécierez.



Veuillez lire attentivement le mode d'emploi avant utilisation. Et assurez-vous que le produit est complet et exempt de tout dommage causé pendant le transport.



Catalogue

1.PRÉCAUTIONS -----	11
DÉTAILS DES PIÈCES DE RECHANGE -----	13
3.MÉTHODE D'ASSEMBLAGE -----	14
4. DÉTAILS DU MONITEUR -----	17
5.MÉTHODE D'UTILISATION -----	18
6.ENTRETIEN ET SERVICE -----	19

1.PRECAUTIONS

* Assurez-vous de lire et de suivre les précautions de sécurité ci-dessous.

 AVERTISSEMENT	
 S'IL VOUS PLAÎT OBÉIR	La charge maximale est de 110 kg (environ 242 lb).
	Si vous vous sentez mal pendant l'utilisation du produit, veuillez cesser de l'utiliser immédiatement et consulter votre médecin pour obtenir des instructions avant la prochaine utilisation.
	Pour assurer votre sécurité, à chaque fois avant utilisation, veuillez vérifier s'il y a une usure, en particulier dans le siège, la vis, le bouton et la goupille de sécurité; S'il y a? veuillez cesser d'utiliser immédiatement.
	Au début de l'utilisation, veuillez ne pas dépasser 30 minutes par jour. Suivre le manuel d'instructions pour éviter les blessures causées par une mauvaise posture.
	N'utilisez pas le produit immédiatement après un régime ou une boisson, vous devez attendre au moins 1 heure.
	Veuillez placer le produit sur un endroit plat pour éviter de tomber.
	Veuillez porter des vêtements appropriés pendant l'exercice.
	Avant d'utiliser, veuillez d'abord vous échauffer. Roulez légèrement, ajustez votre respiration et votre rythme pour vous mettre lentement en mouvement.
	Lors du pliage, veuillez tenir à l'écart des enfants pour éviter les blessures.

 NE PAS DÉSAMBLER	<p>Ne modifiez pas ou ne réinstallez pas le produit pour éviter toute utilisation anormale ou accident.</p>
 CONFIRMER	<p>Si la vis de la pédale se desserre, veuillez la resserrer avant de l'utiliser pour éviter l'usure ou la chute de la pédale..</p>
 INTERDIRE	<p>Avant d'utiliser le produit, veuillez vous assurer que les vis, la goupille de sécurité et le bouton ont été fixés, pour éviter tout accident</p> <p>N'utilisez pas de nettoyant alcalin, de solvant dilué, d'huile volatile et d'autres solvants pour nettoyer les produits.</p> <p>Interdisez à deux personnes ou plus d'utiliser le produit en même temps.</p> <p>Ce produit est juste adapté à un usage domestique général, pas à un usage commercial.</p> <p>Il est interdit aux enfants d'utiliser le produit. Pour les personnes âgées ou handicapées, elles ne peuvent l'utiliser que sous tutelle.</p>



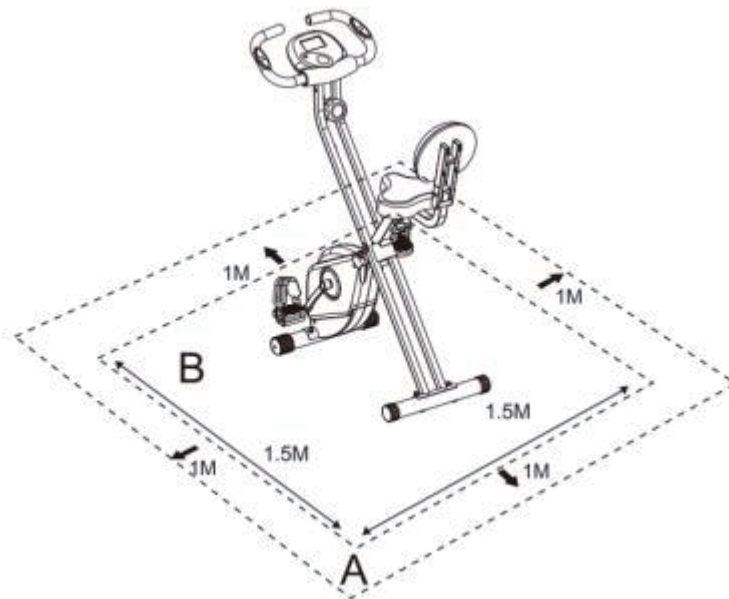

* Lors de l'utilisation du produit, veuillez réserver une distance de sécurité comme indiqué sur la figure.

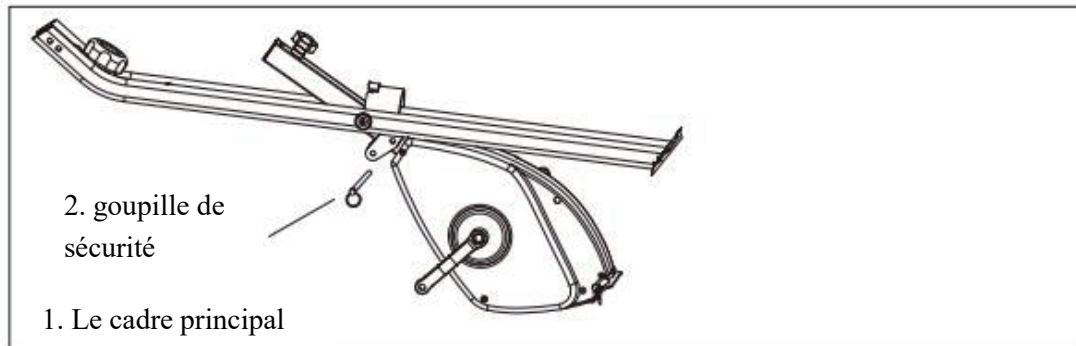







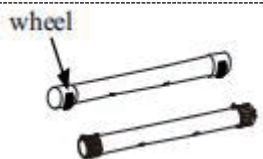
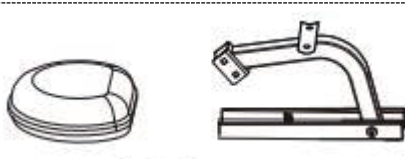





2. DÉTAILS DES PIÈCES DE RECHANGE



Composant

		
3. La pédale gauche	4. La pédale droite	
		
5. coussin de siège	6. poignée avec moniteur	7. tuyau d'extension
		
8. tuyau de pied × 2	9. ensemble de dossier	

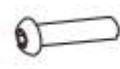
Accessoires pour vis

				
11. Knob	12. $\Phi 6$ Rondelle × 4	13. $\Phi 8,2$ Rondelle × 2	14. M6 Vis à six pans creux × 4	
				
15. $\Phi 8$ Rondelle ondulée × 4	15. $\Phi 8$ Rondelle ondulée × 4	17. M8 Écrou à vis × 2	18. M8 Bouchon à vis × 4	
				
19. Clé fourche	à 20. Clé hexagonale en forme de L M5	21. M8 * 45 Boulon à col carré × 2	22. M8 Vis à six pans creux × 4	23. Batterie × 2

* Attention: Il y a trois écrous à vis M8 (n° 25) et trois rondelles $\Phi 8,2$ (n° 26) sous le coussin de siège (n° 5).

3. MÉTHODE D'ASSEMBLAGE

* Avant le montage, veuillez vous référer aux DÉTAILS DES PIÈCES DE RECHANGE (page 3) pour vérifier si toutes les pièces de rechange sont complètes. Sinon, veuillez contacter le vendeur via votre commande ou service@doufit.net pour renvoyer ces pièces détachées perdues.

* Les numéros de série entre parenthèses ci-dessous sont les mêmes que ceux du paquet de pièces de rechange. Veuillez préparer les pièces en conséquence avant chaque étape.

Étape 1: dépliez le cadre principal

Retirez la goupille de sécurité du trou B du cadre principal, dépliez le cadre principal à l'angle que vous préférez et insérez la goupille de sécurité dans le trou A pour fixer le cadre principal.

* Avertissement: Si la goupille de sécurité placée dans le trou B, veuillez ne pas assembler pour éviter les accidents.

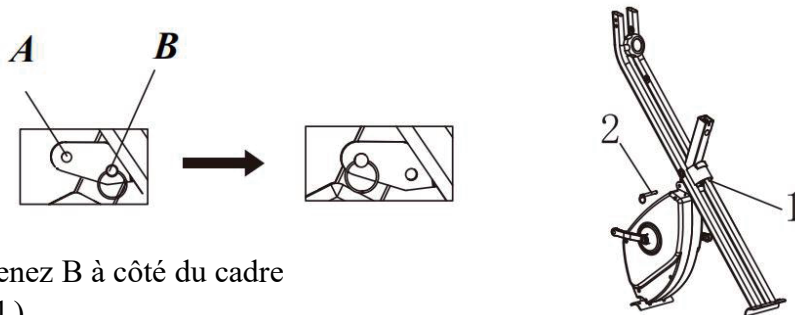

(Maintenez B à côté du cadre principal.)

Étape 2: assembler le repose-pieds

Pour assembler les deux tuyaux de pied, veuillez préparer deux tuyaux de pied (n ° 8), quatre rondelles ondulées $\Phi 8$ (n ° 15), quatre boulons à col carré M8 (n ° 16), quatre bouchons à vis M8 (n ° 18) et clé plate (n ° 19).

Remarque: Il existe deux types de tuyaux de pied. Un tuyau de pied a deux roues, un autre n'a pas de roues. Nous devons assembler le tuyau de pied avec des roues devant le cadre principal.

Insérez deux boulons à collet carré M8 à partir du bas de chaque tuyau de pied, puis vissez quatre bouchons à vis M8 et quatre rondelles ondulées $\Phi 8$ à l'aide de la clé à fourche.

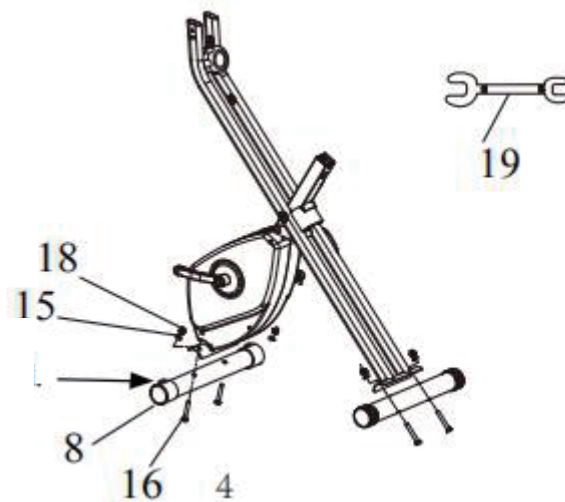

Les roues sont tournées vers l'extérieur.

Étape 3: assembler le siège

Les pièces de vis dont nous avons besoin maintenant sont vissées sous le siège, donc avant l'assemblage, veuillez d'abord dévisser ces trois écrous et rondelles. Vous devez également préparer le tuyau d'extension (n ° 7), le bouton (n ° 11) et la clé à fourche (n ° 19).

Placez le coussin de siège sur le tuyau d'extension, pour ajouter trois écrous à vis et rondelles à l'aide de la clé à fourche. Insérez le tuyau d'extension dans le cadre principal, ajustez à la hauteur que vous préférez, puis tournez le bouton pour le fixer.

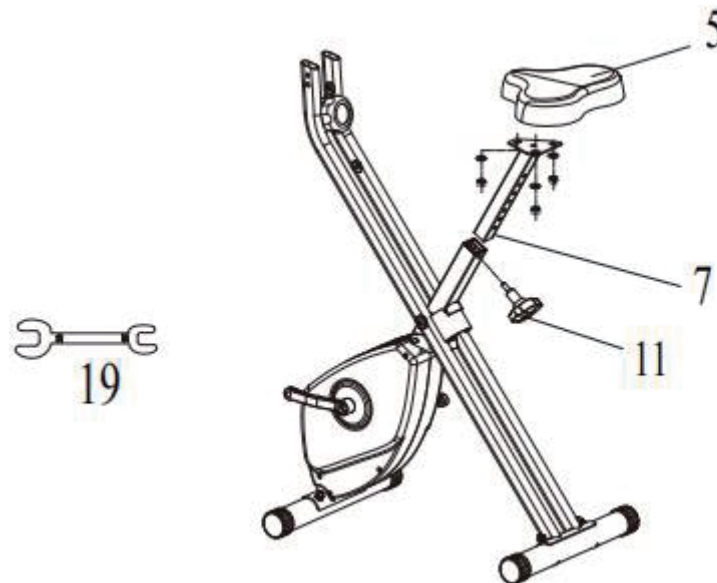

Étape 4: assembler les pédales

Pour commencer cette étape, veuillez préparer la pédale gauche (n ° 3), la pédale droite (n ° 4) et la clé à fourche (n ° 19).

Installez la pédale gauche à gauche du cadre; Installez ensuite la pédale droite à droite du châssis avec la clé à fourche.

* Attention: les lettres «L» et «R» et les sens de vissage des boulons de pédale sont collés sur le côté des pédales.

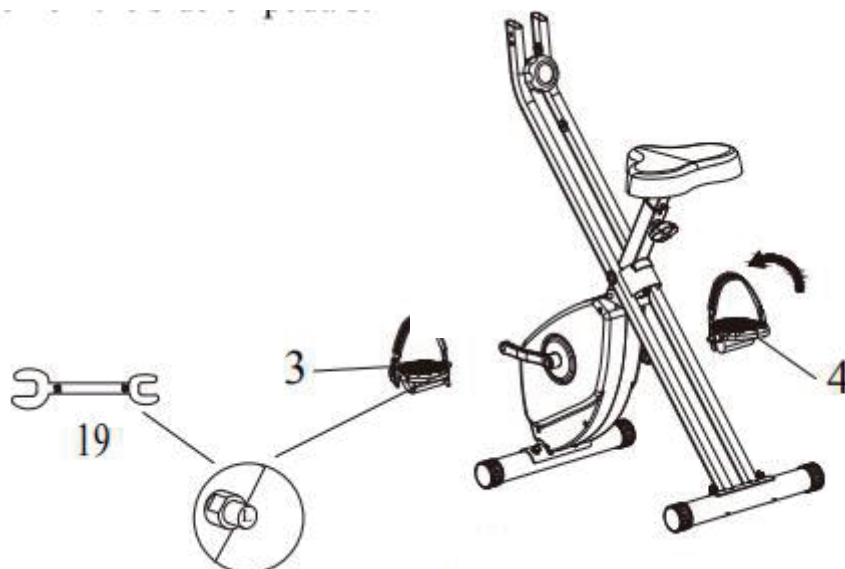

Étape 5: assembler la poignée

Pour commencer cette étape, veuillez préparer la poignée avec le moniteur (n° 6), quatre rondelles $\phi 56$ (n° 12), quatre boulons à six pans creux M6 (n° 14), une clé hexagonale en L (n° 20) et deux piles (n° 23).

Insérez la poignée à l'avant du cadre, puis vissez quatre boulons à six pans creux M6 et quatre rondelles $\phi 6$ à l'aide de la clé hexagonale en L. Enfin, connectez le câble du moniteur au châssis principal. N'oubliez pas d'insérer les piles.

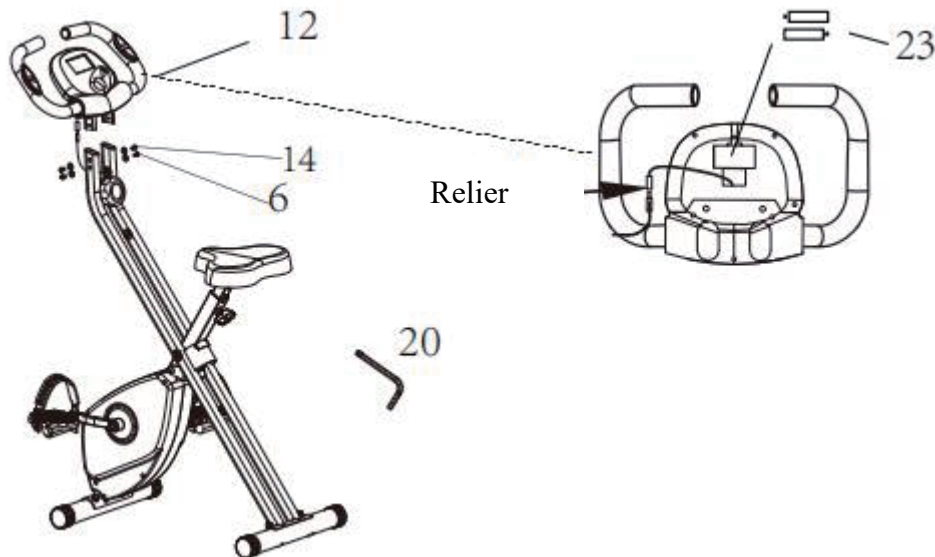

Étape 6: assembler le dossier

Pour commencer cette étape, veuillez préparer le dossier (n° 9), deux rondelles $\phi 8,2$ (n° 13), deux écrous (n° 17), une clé à fourche (n° 19), une clé hexagonale en L (20), deux boulons M8 * 45 (n° 21) et quatre boulons à six pans creux M8 (n° 22). Tournez quatre boulons à six pans creux M8 pour assembler le dossier avec la clé hexagonale en L. Enfoncez le dossier sous le siège, puis tournez deux boulons M8 * 45 et deux rondelles $\phi 8,2$, puis fixez deux écrous à l'aide de la clé à fourche.

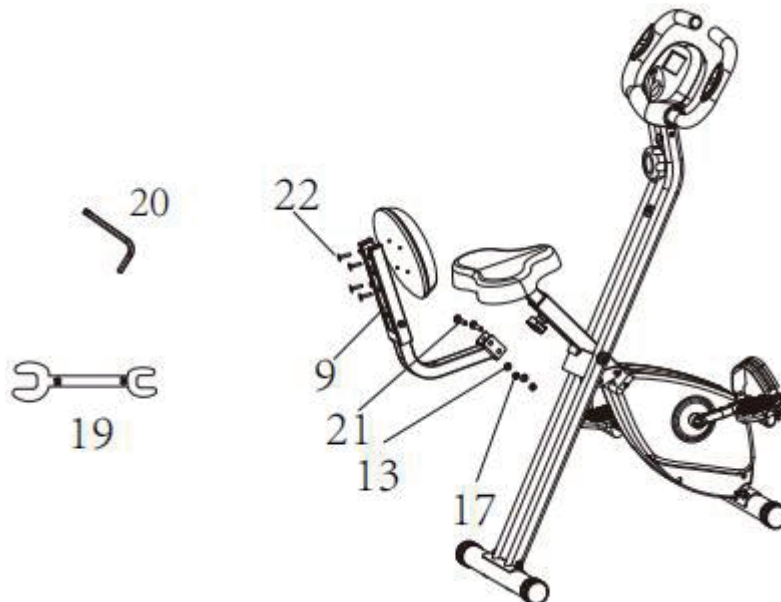

4. DÉTAILS DU MONITEUR

Paramètre

TIME (TMR)	00:00- 99:59
VITESSE (SPD)	0.0- 99.9KM/H
CALORIES (CAL)	0.0- 999.9KCAL
DISTANCE (DIS)	0.00- 99.99KM
ODOMÈTRE (ODO)	0-9999KM
PULSE (P)	40-240BPM

Fonctions des boutons

Le bouton rond est utilisé pour allumer, sélectionner la fonction et effacer toutes les données sauf le compteur kilométrique.

Guide d'utilisation

Allumer / éteindre

Le moniteur s'allume automatiquement lorsque vous commencez à vous entraîner, et vous pouvez également l'allumer manuellement en appuyant sur le bouton.

Le moniteur s'éteindra automatiquement après un certain temps lorsque vous arrêterez l'exercice.

S'il n'y a aucune donnée, veuillez vérifier si le fil est connecté ou changer les piles. (Le modèle de batterie est AAA.)

Réinitialiser

Si vous appuyez longuement sur le bouton pendant plus de 3 secondes, toutes les données seront réinitialisées à l'exception du compteur kilométrique. Si vous réinstallez la batterie, toutes les données seront réinitialisées.

Analyse

Lorsque «SCAN» dans le coin inférieur gauche de l'écran clignote, les données changent automatiquement une par une; Et vous pouvez également numériser chaque donnée en appuyant sur le bouton

5. MÉTHODE D'UTILISATION

Ajuster la hauteur du siège de vélo

Dévissez le bouton (n ° 11) pour régler la hauteur du siège en fonction de votre taille, puis revissez le bouton après avoir terminé le réglage.

Régalez la résistance des pédales de vélo

Pour régler la résistance des pédales, veuillez tourner le bouton de réglage de la résistance sur le cadre. Il y a 8 vitesses de résistance au total, et le 8ème niveau est la résistance maximale. Une rotation dans le sens horaire augmentera la résistance; Au contraire, une rotation dans le sens inverse des aiguilles d'une montre réduira la résistance.

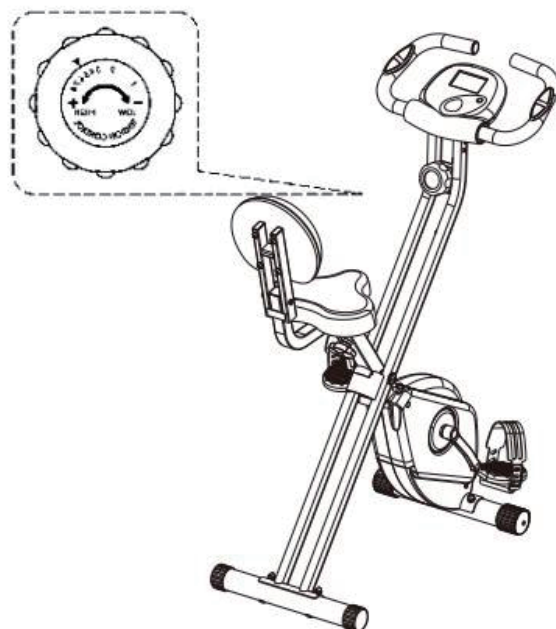

Rangement pliable

Tirez la goupille de sécurité hors du trou A pour commencer à plier. Après le pliage, insérez la goupille de sécurité dans le trou B pour fixer le vélo d'exercice. Et puis placez-le horizontalement pour éviter les accidents provoqués par collision.

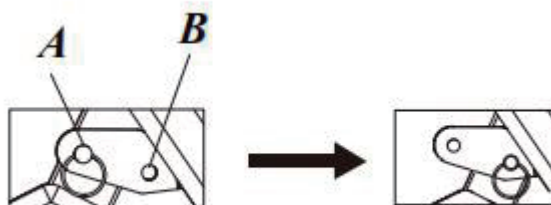

6.ENTRETIEN ET SERVICE

Entretien

1. Vous pouvez utiliser le détergent neutre dilué avec de l'eau pour nettoyer le produit. Après le nettoyage, veuillez essuyer avec un chiffon sec pour éviter la rouille.
2. Gardez-le dans un endroit propre et bien ventilé et évitez les températures élevées, l'humidité ou la lumière directe du soleil.
3. Lorsqu'il n'est pas utilisé, le produit doit être mis hors de portée des enfants.
4. Après l'avoir placé pendant un certain temps, si vous souhaitez le réutiliser, assurez-vous que le produit peut être utilisé normalement et relisez les précautions.
5. Si le produit est mouillé accidentellement, veuillez le sécher avec un chiffon sec pour éviter qu'il ne glisse.
6. recyclage et élimination :
En raison des différentes réglementations nationales en matière de recyclage, veuillez vous référer à la politique locale.

US

If you have any questions, please contact our customer care center.
Our contact details are below:

 001-877-644-9366

 customerservice@aosom.com

Imported by Aosom LLC
27150 SW Kinsman Rd Wilsonville, OR 97070 USA
MADE IN CHINA

CA

If you have any questions, please contact our customer care center.
Our contact details are below:

Si vous avez la moindre question, veuillez contacter notre centre d'assistance à la clientèle.
Nos coordonnées sont les suivantes:

 416-792-6088

 customerservice@aosom.ca

Imported by Aosom Canada Inc.
7270 Woodbine Avenue, Unit 307, Markham, Ontario Canada L3R 4B9
MADE IN CHINA

Importé par Aosom Canada Inc.
7270 Woodbine Avenue, unité 307, Markham, Ontario Canada L3R 4B9
Fabriqué en Chine