

AIYAPLAY

IN230700182V01_FR_ES_PT_IT

390-024V00

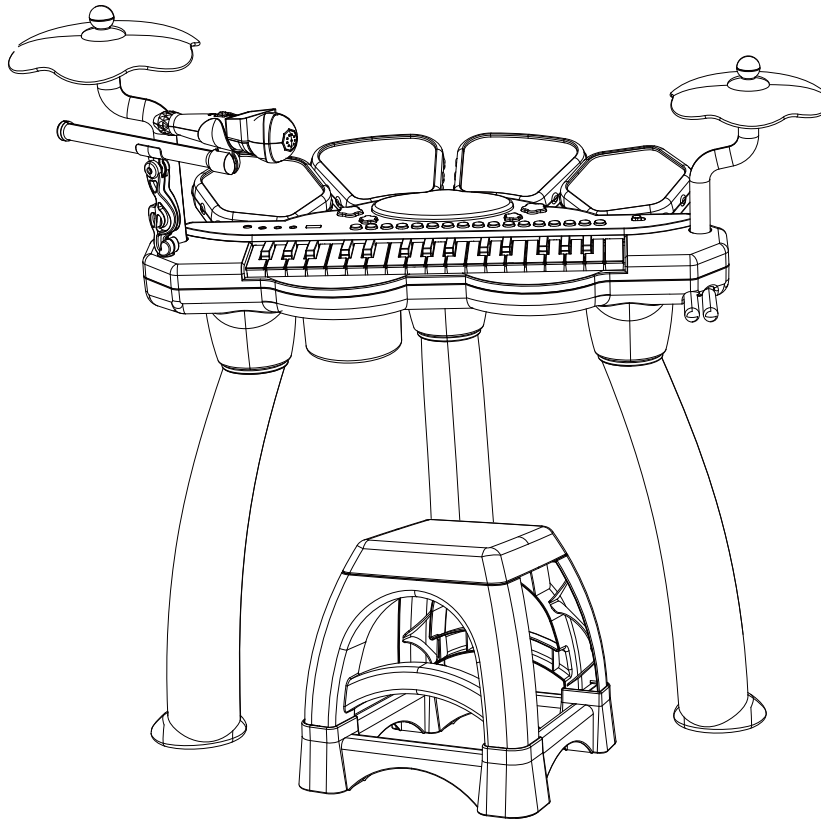

EN_Suitable for children of 3+ years old; Max weight: 50 kg.

FR_Convient aux enfants de 3+ ans; Poids maximum: 50 kg.

ES_Adecuado para los niños de 3+ años; Peso máximo: 50 kg.

PT_Adequado para crianças de 3+ anos; Peso máximo: 50 kg.

IT_Adatto a bambini di 3+ anni; Peso massimo: 50 kg.

EN_IMPORTANT, RETAIN FOR FUTURE REFERENCE: READ CAREFULLY.

FR_IMPORTANT : A LIRE ATTENTIVEMEN ET A CONSERVER POUR VOUS Y REFERER ULTERIEUREMENT.

ES_IMPORTANTE, LEA Y GUARDE PARA FUTURAS REFERENCIAS.

PT_IMPORTANTE, RETER PARA REFERÊNCIA FUTURA: LEIA ATENTAMENTE.

IT_IMPORTANTE! CONSERVARE IL PRESENTE MANUALE PER FUTURO RIFERIMENTO E LEGGERLO ATTENTAMENTE.

WARNING:

1. CHOKING HAZARD—Small parts. Not for children under 3 years.
2. Only allowed for adults to install, keep children away.
3. To be used under the direct supervision of an adult.
4. Keep away from fire! Keep away from water!

MAINTENANCE & CARE

- A. Keep all instructions and parts relating to this product for future reference.
- B. If any problem occurred, please sent it to qualified maintainer.
- C. Clean your toy with a clean damp cloth.

BATTERY WARNING:

1. Do not mix alkaline, standard or rechargeable batteries.
2. Never mix old and new batteries.
3. Batteries are to be inserted with the correct polarity.
4. Remove the batteries when the unit is not in use for long periods.
5. Always comply with local laws and regulations.

AVERTISSEMENT :

1. RISQUE D'ÉTOUFFEMENT - Petites pièces. Déconseillé aux enfants de moins de 3 ans.
2. Installation par des adultes uniquement, tenir les enfants à l'écart.
3. À utiliser sous la surveillance directe d'un adulte.
4. Loin du feu ! Loin de l'eau !

ENTRETIEN ET MAINTENANCE

- A. Conservez toutes les instructions et les pièces relatives à ce produit pour pouvoir vous y référer ultérieurement.
- B. Si un problème survient, veuillez l'envoyer à un technicien qualifié.
- C. Nettoyez votre jouet avec un chiffon propre et humide.

AVIS RELATIF AUX PILES :

1. Ne pas mélanger les piles alcalines, standard ou rechargeables.
2. Ne mélangez jamais des piles anciennes avec de nouvelles piles.
3. Les piles doivent être insérées avec la bonne polarité.
4. Retirez les piles lorsque l'appareil n'est pas utilisé pendant une longue période.
5. Respectez toujours les lois et règlements locaux.

ADVERTENCIA:

1. PELIGRO DE ASFIXIA: Incluidas piezas pequeñas. No es adecuado para los niños menores de 3 años.
2. La instalación sólo se puede realizar por los adultos, mantenga a los niños alejados al instalar el producto.
3. El producto debe ser utilizado bajo la supervisión directa de un adulto.
4. ¡Mantenga el producto alejado del fuego y del agua!

MANTENIMIENTO Y CUIDADO

- A. Guarde todas las instrucciones y piezas relativas juntas con este producto para las referencias futuras.
- B. Si tiene algún problema, envíe el producto a un profesional de mantenimiento cualificado.
- C. Limpie el juguete con un paño húmedo y limpio.

ADVERTENCIA DE BATERÍA:

1. No mezcle las baterías alcalinas, estándar o recargables.
2. Nunca mezcle las baterías nuevas y viejas.
3. Debe insertar las baterías con la polaridad correcta.
4. Retire las baterías cuando no se utilice la unidad durante períodos prolongados.
5. Siempre cumpla con las leyes y normativas locales.

AVISO:

1. PERIGO DE ESGOTAMENTO-Peças pequenas. Não se destina a crianças com menos de 3 anos.
2. A instalação só é permitida a adultos, manter as crianças afastadas.
3. Para ser utilizado sob a supervisão direta de um adulto.
4. Manter afastado do fogo! Manter afastado da água!

MANUTENÇÃO E CUIDADOS

- A. Guarde todas as instruções e peças relacionadas com este produto para referência futura.
- B. Se ocorrer algum problema, envie-o para um técnico de manutenção qualificado.
- C. Limpe o seu brinquedo com um pano limpo e húmido.

AVISO DE BATERIA:

1. Não misturar pilhas alcalinas, normais ou recarregáveis.
2. Nunca misturar pilhas velhas com pilhas novas.
3. As pilhas devem ser inseridas com a polaridade correcta.
4. Retirar as pilhas quando a unidade não estiver a ser utilizada durante longos períodos de tempo.
5. Cumpra sempre as leis e regulamentos locais.

AVVERTENZE:

1. RISCHIO DI SOFFOCAMENTO — Parti piccole. Non adatte a bambini sotto i 3 anni.
2. Consentito solo agli adulti di installare, tenere lontani i bambini.
3. Da utilizzare sotto la diretta supervisione di un adulto.
4. Tenere lontano dal fuoco! Tenere lontano dall'acqua!

MANUTENZIONE & CURA

- A. Conservare tutte le istruzioni e le parti relative a questo prodotto per riferimenti futuri.
- B. Se si verifica un problema, chiedere assistenza a un manutentore qualificato.
- C. Pulire il vostro giocattolo con un panno umido pulito.

AVVERTENZE SULLA BATTERIA:

1. Non mischiare batterie alcaline, normali o ricaricabili.
2. Non mischiare mai batterie vecchie e nuove.
3. Le batterie devono essere inserite secondo la polarità corretta.
4. Rimuovere le batterie quando l'unità non viene utilizzata a lungo.
5. Rispettare sempre le leggi e le normative locali.

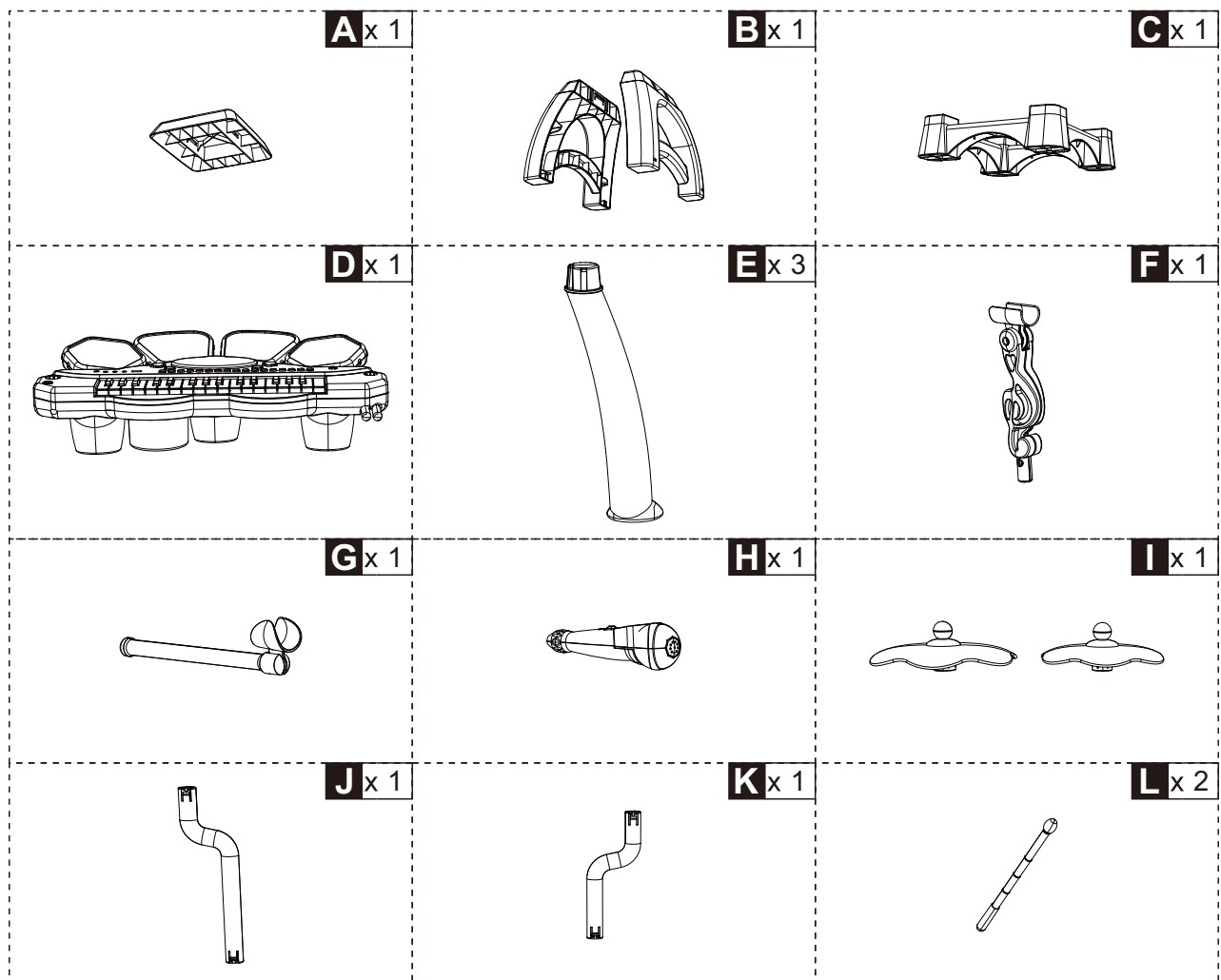
PARTS

01

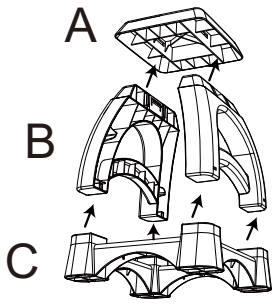

02

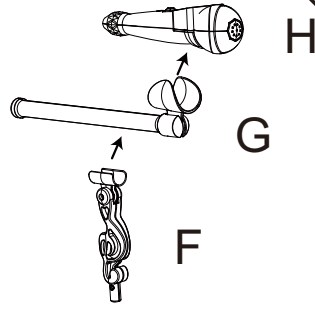

03

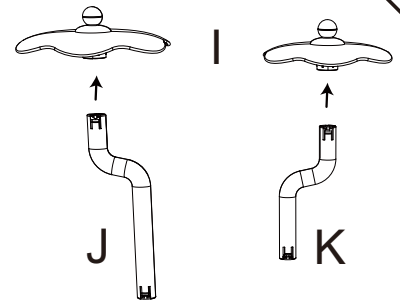

04

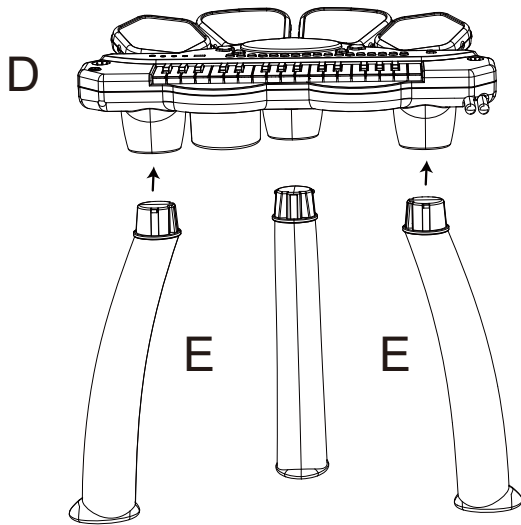

05

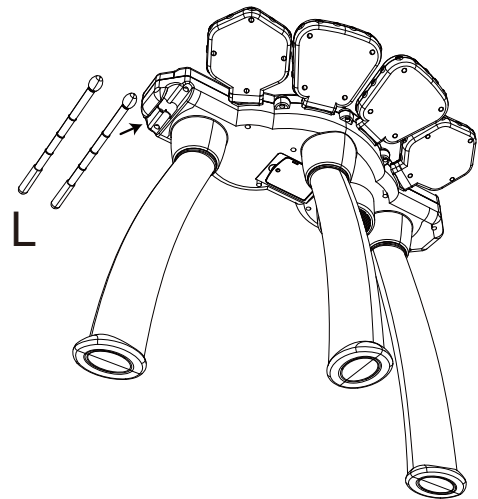

06

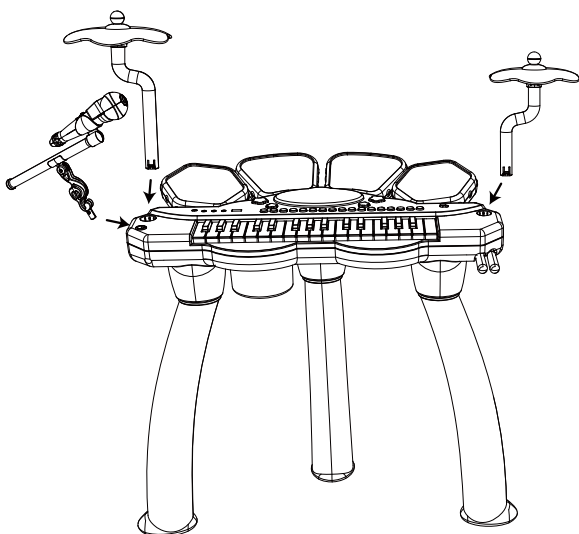

07

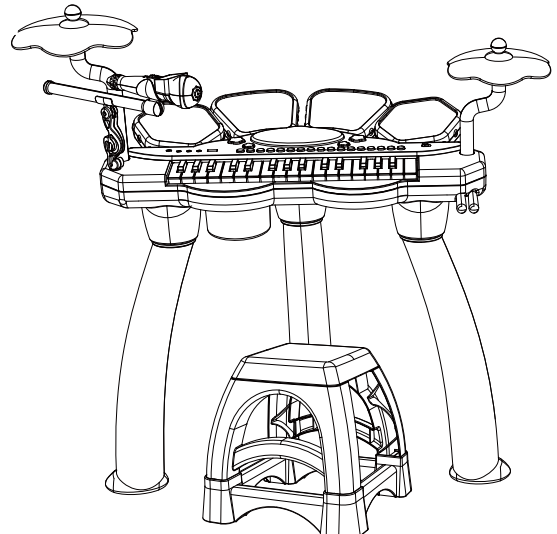

Functional specifications

1. FEATURES

01. 32 keys
02. Four timbres
03. Six rhythms
04. 10 percussion sounds
05. Extended sound function
06. Echo function
07. Popular music function
08. Piano function
09. Recording/playback function
10. Adjustable volume
11. Stop function
12. Automatic sleep function
13. MP3 player
14. Microphone reverberation
15. USB flash drive
16. Red, green, blue and white LED lights
17. Headphone slot

2. OPERATION

1. 32 keys F3 - C6

2. Timbre keys

Includes four timbre keys, switching one tone per keystroke. Default settings:

- 01: Piano
- 02: Organ
- 03: Guitar
- 04: Music box

3. Rhythm keys

Includes six rhythms:

01. Blues
02. Rumba
03. Rock
04. Pop
05. Waltz
06. Latin

4. Six percussion drums

Each time the drum key is struck, it will make the following sounds:

01. Crash Cymbal 1
02. Acoustic Snare
03. Electric Snare
04. High Tom
05. Low Tom
06. Crash Cymbal 2

5. Delay key

Turn on/off the key delay function.

6. Echo keys

Turn on/off the echo function for the keys and six percussions.

7. Popular melody keys

Each key plays a popular song. Press a different key to play the following songs:

01. Vanessa's Smile
02. Time dance
03. Music Box Dancer
04. Dedicated to Alice
05. Turkish March
06. It's midnight in Burma
07. Dream of love
08. Magic Flute Overture
09. Santalucia
10. Canon
11. Long, long ago
12. Performer
13. Yankee Doodle
14. Waltz of Flowers
15. Mary has a little lamb
16. Mr. Wang has a piece of land
17. London Bridge
18. She's coming around the hill
19. Wheels on the bus

8. U disk MP3 player with buttons

This device has a built-in MP3 music player function specifically designed for U disks. It includes five special buttons for easy control:

- Stop: Press this button to stop the music playback.
- Next: Press this button to play the next song in the play list.
- Previous: Press this button to play the previous song in the play list.
- Sound plus: Press this button to increase the volume.
- Sound minus: Press this button to decrease the volume.

9. Play around key

Pressing this button will begin the first popular song. This is how it works:

01. Press the 'Play around' key to activate the function.
02. The device will automatically start playing the prelude to the first famous song.
03. Press any key again – the device will play the melody of the song in order.
04. Once the melodies of the current song have been played, it will automatically transition to the next song.
05. To switch to the next song while it is playing, press the 'Fiddling' key.

10. Record/play function

Pressing this button records the keys played. You can repeat the recorded keynotes back. Up to 20 keys can be recorded.

11. Volume control

- The volume can be adjusted using '+' or '-'. The volume had 12 levels – the default level is set to 10.

12. Stop key/drum switch

This Stop key also functions as a drum switch. This is how it works:

- Hold the Stop key for two seconds to activate the drum conversion feature.
- When activated this device will stop playing the current content and return to the default state.
- This drum conversion feature allows you to quickly switch to a new selection or reset the device.

13. Automatic sleep function

This function is activated after a period of inactivity. This is how it works:

- When the device is not playing any audio, if there is no operation for three minutes, it will enter the sleep state.
- To indicate the transition to sleep mode, a 'sleep' sound effect will be played.
- It will remain in this state until a key is pressed.

14. MP3 player

Connect this device to your phone, laptop or other electronics through the cable to play music.

15. Karaoke function

With a reverb effect on the microphone, it sounds like singing in a hall.

16. Power supply

This device has two power supply modes for convenience:

1. Battery power: Install four No.5 dry batteries to power this device. This allows for portable usage without the need for an external power source.
2. External power adapter: Use a 5V, 2A standard mobile phone charging adapter to power the device. Connect the adapter to the device for a continuous power supply.

Spécifications fonctionnelles

1. CARACTÉRISTIQUES

01. 32 touches
02. Quatre timbres
03. Six rythmes
04. 10 sons de percussion
05. Fonction sonore étendue
06. Fonction d'écho
07. Fonction musique populaire
08. Fonction piano
09. Fonction d'enregistrement / lecture
10. Volume réglable
11. Fonction d'arrêt
12. Fonction de veille automatique
13. Lecteur Mp3
14. Réverbération du microphone
15. Touche USB
16. Lumières LED rouges, vertes, bleues et blanches
17. Fente pour casque d'écoute

2. FONCTIONNEMENT

1. 32 touches F3 - C6

2. Touches de timbre

Comprend quatre touches de timbre, changeant une tonalité par frappe. Paramètres par défaut :

- 01 : Piano
- 02 : Orgue
- 03 : Guitare
- 04 : Boîte à musique

3. Touches rythmiques

Comprend six rythmes :

01. Blues
02. Rumba
03. Rocher
04. Pop
05. Valse
06. Latin

4. Six tambours à percussion

Chaque fois que la clé du tambour est actionnée, elle émet les sons suivants :

01. Cymbale Crash 1
02. Caisse claire acoustique
03. Piège électrique
04. Tom aigu
05. Tom basse
06. Cymbale Crash 2

5. Touche de retard

Permet d'activer/désactiver la fonction de retard de touche.

6. Touches d'écho

Permet d'activer/désactiver la fonction d'écho pour les touches et six percussions.

7. Touches de mélodies populaires

Chaque touche joue une chanson populaire. Appuyez sur une autre touche pour lire les morceaux suivants :

01. Le sourire de Vanessa
02. Danse temporelle
03. Danseur de boîte à musique
04. Dédié à Alice
05. Marche turque
06. Il est minuit en Birmanie
07. Rêve d'amour
08. Ouverture de la Flûte enchantée
09. Santalucia
10. Canon
11. Il y a très longtemps
12. Artiste interprète
13. Yankee Doodle
14. Valse de fleurs
15. Marie a un petit agneau
16. M. Wang possède un terrain
17. Pont de Londres
18. Elle fait le tour de la colline
19. Roues dans l'autobus

8. Lecteur MP3 à disque U avec boutons

Cet appareil est doté d'une fonction de lecteur de musique MP3 intégrée spécialement conçue pour les disques U.

Il comprend cinq boutons spéciaux pour un contrôle facile :

- Arrêter : Appuyez sur ce bouton pour arrêter la lecture de la musique.
- Suivant : Appuyez sur ce bouton pour lire la chanson suivante dans la liste de lecture.
- Précédent : Appuyez sur ce bouton pour lire la chanson précédente dans la liste de lecture.
- Son plus: Appuyez sur ce bouton pour augmenter le volume.
- Son moins: Appuyez sur ce bouton pour diminuer le volume.

9. Touche de jouer

Appuyez sur ce bouton pour commencer la première chanson populaire. Voici comment cela fonctionne :

01. Appuyez sur la touche 'Jouer' pour activer la fonction.
02. L'appareil commencera automatiquement à jouer le prélude de la première chanson célèbre.
03. Appuyez à nouveau sur n'importe quelle touche - l'appareil jouera la mélodie de la chanson dans l'ordre.

04. Une fois que les mélodies de la chanson actuelle ont été jouées, il passera automatiquement à la chanson suivante.
05. Pour passer à la chanson suivante pendant la lecture, appuyez sur la touche « Tripoter ».

10. Fonction d'enregistrement / lecture

Appuyez sur ce bouton pour enregistrer les touches jouées. Vous pouvez répéter les notes enregistrées. Jusqu'à 20 clés peuvent être enregistrées.

11. Réglage du volume

- Le volume peut être ajusté en utilisant '+' ou '-'. Le volume comportait 12 niveaux – le niveau par défaut est défini sur 10.

12. Touche d'arrêt /commutateur de tambour

Cette touche d'Arrêt fonctionne également comme un commutateur de tambour. Voici comment cela fonctionne:

- Maintenez la touche d'Arrêt pendant deux secondes pour activer la fonction de conversion de tambour.
- Lorsque cette fonction est activée, cet appareil arrête de lire le contenu actuel et revient à l'état par défaut.
- Cette fonction de conversion de tambour vous permet de passer rapidement à une nouvelle sélection ou de réinitialiser l'appareil.

13. Fonction de veille automatique

Cette fonction est activée après une période d'inactivité. Voici comment cela fonctionne:

- Lorsque l'appareil ne lit pas d'audio, s'il n'y a pas d'opération pendant trois minutes, il entrera en mode veille.
- Pour indiquer la transition en mode veille, un effet sonore « veille » sera joué.
- Il restera dans cet état jusqu'à ce qu'une touche soit pressée.

14. Lecteur Mp3

Connectez cet appareil à votre téléphone, ordinateur portable ou autre appareil électronique via le câble pour écouter de la musique.

15. Fonction karaoké

Avec un effet de réverbération sur le microphone, on dirait chanter dans une salle.

16. Alimentation électrique

Cet appareil dispose de deux modes d'alimentation pour plus de commodité:

1. Alimentation par batterie : Installez quatre piles sèches n ° 5 pour alimenter cet appareil. Cela permet une utilisation portable sans avoir besoin d'une source d'alimentation externe.
2. Adaptateur secteur externe : Utilisez un adaptateur de charge de téléphone portable standard 5V, 2A pour alimenter l'appareil. Connectez l'adaptateur à l'appareil pour une alimentation continue.

Especificaciones funcionales

1. CARACTERÍSTICAS

01. 32 teclas
02. Cuatro timbres
03. Seis ritmos
04. Diez sonidos de percusión
05. Función de sonido ampliada
06. Función de eco
07. Función de música popular
08. Función piano
09. Función de grabación/reproducción
10. Volumen ajustable
11. Función de parada
12. Función de suspensión automática
13. Reproductor Mp3
14. Reverberación del micrófono
15. Unidad de flash USB
16. Luces LED rojas, verdes, azules y blancas
17. Ranura para auriculares

2. FUNCIONAMIENTO

1. 32 teclas F3 - C6

2. Teclas de timbre

Incluye cuatro teclas de timbre, que conmutan un tono por pulsación. Ajustes por defecto:

- 01: Piano
- 02: Órgano
- 03: Guitarra
- 04: Caja de música

3. Teclas de ritmo

Incluye seis ritmos:

01. Blues
02. Rumba
03. Rock
04. Pop
05. Vals
06. Latino

4. Seis tambores de percusión

Cada vez que se pulse la tecla de percusión, se emitirán los siguientes sonidos:

01. Platillo Crash 1
02. Caja acústica
03. Caja eléctrica
04. Alto Tom
05. Bajo Tom
06. Platillo Crash 2

5. Tecla de retardo

Activar/desactivar la función de retardo de tecla.

6. Teclas de eco

Activa/desactiva la función de eco para las teclas y seis percusiones.

7. Teclas de melodías populares

Cada tecla reproduce una canción popular. Presione una tecla diferente para reproducir las siguientes canciones:

01. La sonrisa de Vanessa
02. Baile del tiempo
03. Bailarín de caja de música
04. Dedicado a Alicia
05. Marcha turca
06. Es medianoche en Birmania
07. Sueño de amor
08. Obertura de flauta mágica
09. Santa Lucía
10. Canon
11. Hace mucho, mucho tiempo
12. Performer
13. Yankee Doodle
14. Vals de las flores
15. María tiene un corderito
16. El Sr. Wang tiene un terreno
17. Puente de Londres
18. Ella viene por la colina
19. Ruedas del autobús

8. Reproductor MP3 de disco U con botones

Este dispositivo incorpora una función de reproductor de música MP3 diseñada específicamente para discos U.

Incluye cinco botones especiales para facilitar el control:

- Stop: Pulse este botón para detener la reproducción de música.
- Siguiente: Pulse este botón para reproducir la siguiente canción de la lista de reproducción.
- Anterior: Pulse este botón para reproducir la canción anterior de la lista de reproducción.
- Más sonido: Pulse este botón para subir el volumen.
- Menos sonido: Pulse este botón para bajar el volumen.

9. Tocar las teclas

Al pulsar este botón comenzará la primera canción popular. Así es como funciona:

01. Pulse la tecla 'Reproducir alrededor' para activar la función.
02. El aparato empezará a reproducir automáticamente el prelude de la primera canción popular.
03. Pulse de nuevo cualquier tecla: el aparato reproducirá las melodías en orden.
04. Una vez reproducidas las melodías de la canción actual, pasará automáticamente a la siguiente canción.

05. Para pasar a la siguiente canción mientras se está reproduciendo, pulse la tecla 'Fiddling'.

10. Función de grabación/reproducción

Al pulsar este botón se graban las teclas tocadas. Puede repetir las teclas grabadas atrás. Se pueden grabar hasta 20 teclas.

11. Control de volumen

- El volumen se puede ajustar con '+' o '-'. El volumen tiene 12 niveles - el nivel por defecto está ajustado a 10.

12. Stop key/drum switch

Esta tecla Stop también funciona como interruptor de batería. Así es como funciona:

- Mantenga pulsada la tecla Stop durante dos segundos para activar la función de conversión de tambor.
- Cuando se activa este dispositivo dejará de reproducir el contenido actual y volverá al estado por defecto.
- Esta función de conversión de tambor le permite cambiar rápidamente a una nueva selección o reiniciar dispositivo.

13. Función de reposo automático

Esta función se activa tras un periodo de inactividad. Funciona de la siguiente manera:

- Cuando el dispositivo no reproduzca audio, si no se realiza ninguna operación durante tres minutos, entrará en estado de reposo.
- Para indicar la transición al modo de suspensión, se reproducirá un efecto sonoro de "suspensión".
- Permanecerá en este estado hasta que se pulse una tecla.

14. Reproductor Mp3

Conecte este dispositivo a su teléfono, portátil u otros aparatos electrónicos a través del cable para reproducir música.

15. Función karaoke

Con un efecto de reverberación en el micrófono, suena como cantar en una sala.

16. Fuente de alimentación

Este dispositivo dispone de dos modos de alimentación para mayor comodidad:

1. Alimentación por pilas: Instale cuatro pilas del nº 5 para alimentar este dispositivo. Esto permite un uso portátil sin necesidad de una fuente de alimentación externa.
2. Adaptador de corriente externo : Utilice un adaptador de carga estándar de teléfono móvil de 5 V y 2 A para alimentar el dispositivo. Conecte el adaptador al dispositivo para obtener una fuente de alimentación continua.

Especificações de funcionamento

1. CARACTERÍSTICAS

01. 32 teclas
02. Quatro timbres
03. Seis ritmos
04. 10 sons de percussão
05. Função de som ampliada
06. Função de eco
07. Função de música popular
08. Função de piano
10. Função de gravação/reprodução
11. Volume ajustável
12. Função de paragem
13. Função de suspensão automática
14. Leitor de Mp3
15. Reverberação do microfone
16. Unidade USB
17. Luzes LED vermelhas, verdes, azuis e brancas
18. Ranhura para auscultadores

2. FUNCIONAMENTO

1. 32 teclas F3 - C6

2. Teclas de som

Inclui quatro teclas de som, alternando uma nota por cada toque de tecla. Definições por defeito:

- 01: Piano
- 02: Órgão
- 03: Guitarra
- 04: Caixa de música

3. Teclas de ritmo

Inclui seis ritmos:

01. Blues
02. Rumba
03. Rock
04. Pop
05. Valsa
06. Latino

4. Seis tambores de percussão

Cada vez que a tecla do tambor é acionada, produz os sons seguintes:

01. Címbalo 1
02. Tarola acústica
03. Caixa Eléctrica
04. Tom alto
05. Tom Baixo
06. Címbalo 2

5. Tecla de atraso

Ativar/desativar a função de atraso da tecla.

6. Teclas de eco

Ativar/desativar a função de eco para as teclas e seis percussões.

7. Teclas de melodia popular

Cada tecla reproduz uma canção popular. Prima uma tecla diferente para reproduzir as seguintes canções:

01. O Sorriso de Vanessa
02. Dança do tempo
03. Dançarina da caixa de música
04. Dedicado a Alice
05. Marcha Turca
06. É meia-noite na Birmânia
07. Sonho de amor
08. A música da flauta mágica
09. Santalucia
10. Cânone
11. Há muito, muito tempo
12. Performer
13. Yankee Doodle
14. Valsa das Flores
15. Maria tinha um cordeirinho
16. O Sr. Wang tem um pedaço de terra
17. Ponte de Londres
18. Ela está a dar a volta à colina
19. As rodas do autocarro

8. Leitor de MP3 de disco U com botões

Este dispositivo tem uma função de leitor de música MP3 incorporada, especificamente concebida para discos U.

Inclui cinco botões especiais para um controlo fácil:

- Parar: Prima este botão para parar a reprodução de música.
- Seguinte: Prima este botão para reproduzir a música seguinte na lista de reprodução.
- Anterior: Prima este botão para reproduzir a música anterior na lista de reprodução.
- Aumentar som: Prima este botão para aumentar o volume.
- Diminuir o som: Prima este botão para diminuir o volume.

9. Botão brincar

Ao premir este botão, inicia-se a primeira canção popular. O funcionamento é o seguinte:

01. Premir a tecla "Brincar" para ativar a função.
02. O aparelho começa a tocar automaticamente o início da primeira canção famosa.
03. Premir novamente uma tecla qualquer - o aparelho reproduz a melodia da canção por ordem.

04. Uma vez tocadas as melodias da canção atual, passa-se automaticamente para a canção seguinte.
05. Para passar para a música seguinte enquanto esta está a tocar, prima a tecla "Fiddling".

10. Função gravar/tocar

Premir este botão grava as teclas tocadas. Pode repetir as teclas gravadas. Podem ser gravadas até 20 teclas.

11. Controlo do volume

- O volume pode ser regulado utilizando "+" ou "-". O volume tem 12 níveis - o nível predefinido está definido para 10.

12. Tecla de paragem/interruptor de bateria

Esta tecla de paragem também funciona como um interruptor de bateria. Funciona da seguinte forma:

- Mantenha a tecla Stop (paragem) premida durante dois segundos para ativar a função de conversão de bateria.
- Quando ativado, este dispositivo pára de reproduzir o conteúdo atual e regressa ao estado predefinido.
- Esta função de conversão de bateria permite-lhe mudar rapidamente para uma nova seleção ou reiniciar o dispositivo.

13. Função de suspensão automática

Esta função é ativada após um período de inatividade. Funciona da seguinte forma:

- Quando o dispositivo não está a reproduzir qualquer áudio, se não houver qualquer operação durante três minutos, entrará no estado de suspensão.
- Para indicar a transição para o modo de suspensão, é reproduzido um efeito sonoro de "suspensão".
- O dispositivo permanecerá neste estado até que seja premida uma tecla.

14. Leitor de Mp3

Ligue este dispositivo ao seu telemóvel, computador portátil ou outros aparelhos eletrónicos através do cabo para reproduzir música.

15. Função de karaoke

Com um efeito de reverberação no microfone, parece que está a cantar num salão.

16. Fonte de alimentação

Este dispositivo tem dois modos de alimentação elétrica para maior comodidade:

1. Alimentação por bateria: Instale quatro pilhas nº 5 para ligar este dispositivo. Isto permite uma utilização portátil sem necessidade de uma fonte de alimentação externa.
2. Adaptador de alimentação externo: Utilize um adaptador de carregamento de telemóvel padrão de 5V, 2A para alimentar o dispositivo. Ligue o adaptador ao dispositivo para obter uma fonte de alimentação contínua.

Specifiche funzionali

1. CARATTERISTICA

01. 32 chiavi
02. Quattro timbri
03. Sei ritmi
04. 10 suoni di percussioni
05. Funzione audio estesa
06. Funzione eco
07. Funzione musicale popolare
08. Funzione di piano
09. Funzione di registrazione / riproduzione
10. Volume regolabile
11. Funzione di arresto
12. Funzione di sonno automatica
13. Lettore Mp3
14. Riverbero del microfono
15. Unità flash USB
16. Luci a LED rosse, verdi, blu e bianche
17. Slot per cuffie

2. OPERATIVI

1. 32 chiavi F3 - C6

2. Timbro chiavi

Include quattro Timbro chiavi, cambiando tono premendo il Chiavi. Impostazioni predefinite:

- 01: Piano
- 02: Organo
- 03: Chitarra
- 04: Carillon

3. Ritmo chiavi

Comprendere sei ritmi:

01. Blues
02. Rumba
03. Roccia
04. Pop
05. Valzer
06. Latino

4. Sei tamburi a percussione

Ogni volta che la chiavi del tamburo è un camion, emette i seguenti suoni:

01. Piatto Crash 1
02. Rulsante Acustico
03. Russare Elettrico
04. Tom Alto
05. Tom Basso
06. Piatto Crash 2

5. Chiave di ritardo

Attiva/Disattiva la funzione di ritardo chiave.

6. Chiave di eco

Attiva/Disattiva la funzione eco per i tasti e sei percussioni.

7. Chiave di melodia popolari

Ogni chiave suona una canzone popolare. Premi un Chiavi diverso per riprodurre queste canzoni:

01. Il sorriso di Vanessa
02. Danza del tempo
03. Ballerino al Carillon
04. Dedicato ad Alice
05. Marcia Turca
06. È mezzanotte in Birmania
07. Sogno d'amore
08. Ouverture del Flauto Magico
09. Santaluzia
10. Canon
11. Molto, molto tempo fa
12. Esecutore
13. Yankee Doodle
14. Valzer dei Fiori
15. Mary ha un agnellino
16. Sig. Wang ha un appezzamento di terra
17. London Bridge
18. Sta arrivando intorno alla collina
19. Ruote su un autobus

8. Lettore MP3 a disco U con pulsanti

Questo dispositivo ha la funzione di lettore musicale MP3 integrata appositamente progettata per il disco a U.

Ha cinque pulsanti speciali per un facile controllo:

- Stop: Premere questo pulsante per interrompere la riproduzione di musica.
- Avanti: Premere questo pulsante per riprodurre il brano successivo nella playlist.
- Precedente: Premere questo pulsante per riprodurre il brano precedente nella playlist.
- Suono di più: Premere questo pulsante per aumentare il volume.
- Suono di meno: Premere questo pulsante per ridurre il volume.

9. Riproduci il Chiavi

Premendo questo pulsante inizierà la prima canzone popolare. Funziona così:

01. Premere i 'Riproduci il' Chiavi per attivare la funzione.
02. Il dispositivo inizierà automaticamente la riproduzione del preludio alla prima canzone famosa.
03. Premere nuovamente qualsiasi Chiavi – il dispositivo riprodurrà la melodia della canzone in ordine.
04. Una volta suonate le melodie del brano corrente, passerà automaticamente al brano successivo.

05. Per passare al brano successivo durante la riproduzione, premere il 'Giocherellare' Chiavi.

10. Registra / gioca funzione

Premere questo pulsante per salvare i chiavi riprodotti. È possibile ripetere le note chiave registrate. È possibile salvare fino a 20 chiavi.

11. Controlli di volume

- Il volume può essere regolato con '+' o '-'. Il volume aveva 12 livelli – il livello predefinito è impostato su 10.

12. Interruttore di chiave/tamburo di arresto

Questo tasto Stop funziona anche come interruttore a tamburo. Funziona così:

- Tenere premuto il pulsante arresto per due secondi per attivare la funzione di conversione della batteria.
- Se attivato, questo dispositivo interrompe la riproduzione del contenuto corrente e ritorna allo stato predefinito.
- Questa funzione di conversione del tamburo consente di passare rapidamente a una nuova selezione o ripristinare il dispositivo.

13. Funzione di sospensione automatica

Questa funzione viene attivata dopo un periodo di inattività. Funziona così:

- Quando il dispositivo non riproduce l'audio, se non viene eseguito alcun funzionamento per tre minuti, entrerà nello stato sospeso.
- Per indicare la transizione dalla modalità di sospensione, verrà riprodotto un effetto sonoro "sospensione".
- Rimarrà in questo stato fino a quando non viene premuto alcun chiavi.

14. Lettore Mp3

Collega questo dispositivo al tuo telefono, laptop o altro dispositivo elettronico tramite il cavo per ascoltare la musica.

15. Funzione di karaoke

Con un effetto riverbero sul microfono, sembra cantare in una sala.

16. Alimentazione

Questo dispositivo ha due modalità di alimentazione per comodità:

1. Batteria di alimentazione: Installare quattro batterie a celle a secco n. 5 per alimentare questo dispositivo. Ciò consente l'uso portatile senza la necessità di una fonte di alimentazione esterna.
2. Adattatore di alimentazione esterno: utilizzare l'adattatore di ricarica per telefono cellulare standard 5V, 2A per alimentare il dispositivo. Collegare l'adattatore al dispositivo per la potenza continua.

FR

Si vous avez la moindre question, veuillez contacter notre centre d'assistance à la clientèle.

Nos coordonnées sont les suivantes:



0033-1-84166106



aosom@mhfrance.fr

Importé par:

MH France

2, rue Maurice Hartmann

92130 Issy-les-Moulineaux

France

Fabriqué en Chine

ES

Si tiene alguna pregunta, comuníquese con nuestro Centro de Atención al Cliente. Nuestros datos de contacto son los siguientes:



0034-931294512



atencioncliente@aosom.es

IMPORTADOR:

SPANISH AOSOM, S.L.

C/ ROC GROS, N° 15. 08550, ELS HOSTALETES DE BALENYÀ, SPAIN.

B66295775

WWW.AOSOM.ES

ATENCIONCLIENTE@AOSOM.ES

TEL: 931294512

HECHO EN CHINA

IT

In caso di dubbio, si prega di contattare il nostro centro assistenza clienti.

I nostri dettagli di contatto sono di seguito:



0039-0249471447



clienti@aosom.it

IMPORTATO DA:

AOSOM Italy srl

Centro Direzionale Milanofiori

Strada 1 Palazzo F1

20057 Assago (MI)

P.I.: 08567220960

FATTO IN CINA

PT

Se tiver alguma dúvida, por favor contacte o nosso Centro de Atendimento ao Cliente. Os nossos dados de contacto são os seguintes:



0034-931294512



info@aosom.pt.

IMPORTADOR:

SPANISH AOSOM, S.L

C.ROC GROS N.15, 08550. ELS HOSTALETES DE BALENYÀ
TEL: 931294512 (SEG-SEX DAS 7:30H ÀS 16:30H)

INFO@AOSOM.PT

WWW.AOSOM.PT

