

SAC DE FRAPPE DE BOXE

Manuel d'installation

IMPORTANT - CONSERVEZ CES INFORMATIONS
POUR VOTRE CONSULTATION ULTÉRIEURE: LISEZ ATTENTIVEMENT

INSTRUCTIONS D'ASSEMBLAGE

AVERTISSEMENT:

- Avant d'utiliser votre ballon de boxe autoportant, nous vous conseillons vivement de contacter un médecin afin de vous assurer que vos mains, vos poignets, vos coudes, vos épaules et votre dos sont convenablement conditionnés pour supporter les rigueurs de la frappe de cet équipement.
- Lorsque vous utilisez cet équipement, assurez-vous d'être en bonne condition physique et sous la surveillance d'un expert. Avant chaque utilisation, assurez-vous que l'équipement est en bon état et correctement fixé.
- Il est recommandé d'utiliser des gants en cuir bien rembourrés ainsi que des enveloppes pour les mains. Ils offrent un certain degré de protection mais il n'est pas garanti que cela évite toute blessure.
- Ne frappez pas toujours le même point. Afin que le support de boxe ne bascule pas d'un côté.



Pour des raisons de sécurité, nous recommandons d'utiliser du sable plutôt que de l'eau pour remplir le socle. En cas de fuite, l'eau pourrait s'écouler sans qu'on s'en aperçoive, ce qui entraînerait la chute du système et provoquerait des blessures graves, ou des dommages matériels.

- Si vous utilisez de l'eau, vérifiez soigneusement que la Base ne présente pas de fuites. Si vous constatez une fuite, posez le système sur le sol et appelez le service clientèle. N'utilisez pas, ne redressez pas et ne jouez pas sur un système qui fuit.

MAINTENANCE ET ENTRETIEN

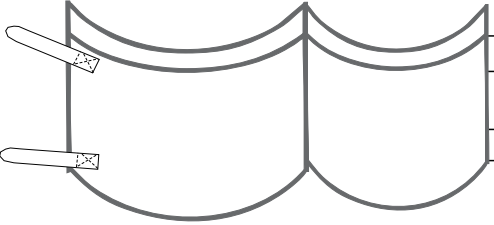
- Conservez toutes les instructions et pièces relatives à ce produit pour vous y référer ultérieurement.
- Inspectez le support de boxe avant chaque utilisation et remplacez toute pièce usée, défectueuse ou manquante.
- Veillez à éviter une exposition aux températures élevées, à l'humidité ou à la lumière directe du soleil, veuillez le placer dans un endroit bien ventilé.
- Lorsque le produit a été accidentellement mouillé, utilisez un chiffon sec pour prévenir tout dérapage.
- Un détergent neutre peut être utilisé pour diluer l'eau pour essuyer le chiffon soigneusement l'huile, puis séchez avec un chiffon sec.

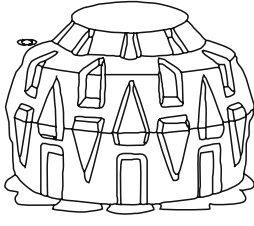
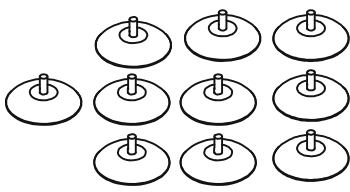
N°	Nom	Pièces	Qté	Carton-1/2
1	Sac de frappe		1	
2	Cible		1	

N°	Nom	Pièces	Qté	Carton-2/2
1	Base		1	
2	Ventouse		10	
3	Kit de fixation			

Étapes de l'installation

1. Ouvrez l'emballage, sortez la base et placez-la au sol. Ensuite, sortez les vis, les ventouses, la clé et le couvercle fournis.

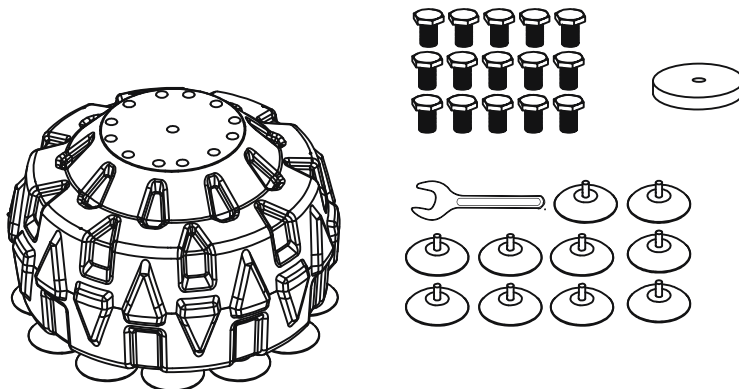

2. Retirez les 10 ventouses, retournez la base, alignez les vis avec les trous sous la base et serrez-les une à une.

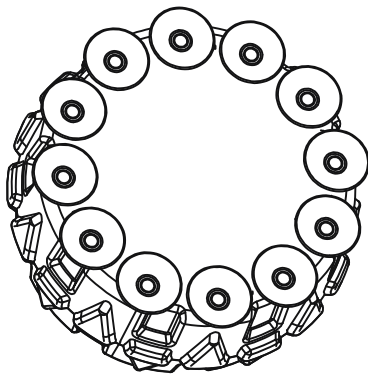

3. En retournant la base à l'endroit, vous trouverez un trou d'injection au fond d'un diamètre de 3 cm. Remplissez-le aux deux tiers avec du sable et de l'eau, puis refermez le couvercle.

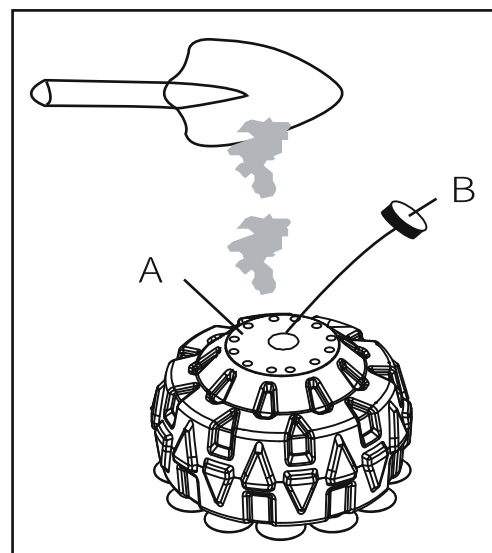
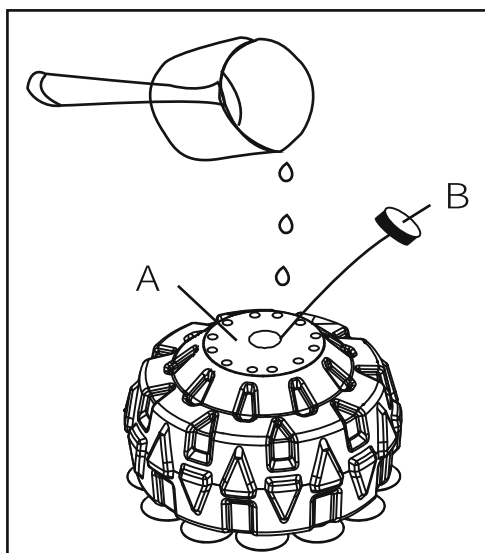

4. Après avoir installé 10 ventouses, prenez les 15 vis placées sur la base cylindrique et fixer les deux, comme le montre la figure ci-dessous.

5. Reliez le sac de sable à la base à l'aide de 15 vis, puis serrez-les une à une à l'aide d'une clé d'installation.

6. Installez le sac de sable à une hauteur convenable pour l'utilisateur. Ajustez la hauteur si nécessaire.

7. Lors de l'assemblage de cet équipement, assurez-vous qu'il y a au moins 0,6 mètre d'espace dans toutes les directions. Cela devrait également inclure de l'espace pour un démontage d'urgence. Si plusieurs équipements sont placés l'un à côté de l'autre, l'espace libre peut être partagé.

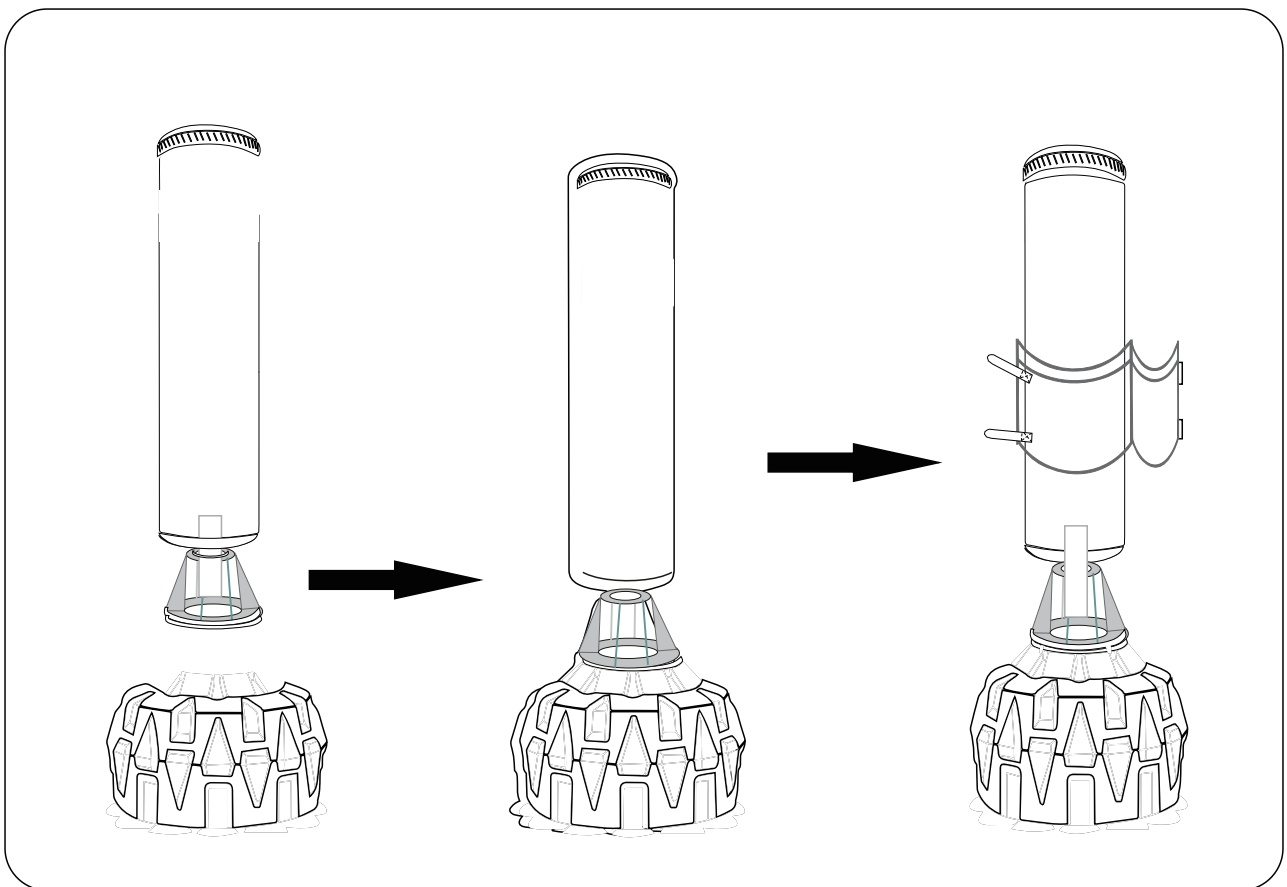

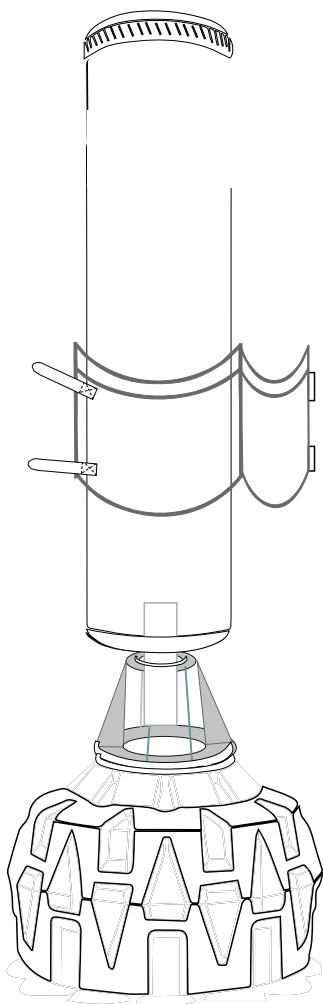

Handbuch für die Installation von Box-Sandsäcken

WICHTIG - BITTE HEBEN SIE DIESE ANLEITUNG FÜR
EINE SPÄTERE BEZUGNAHME AUF: SORGFÄLTIG DURCHLESEN

MONTAGEANLEITUNG

WARNUNG:

- Bevor Sie Ihren freistehenden Boxball benutzen, sollten Sie sich an einen Arzt wenden, um sicherzugehen, dass Ihre Hände, Handgelenke, Ellbogen, Schultern und Ihr Rücken für die Belastungen des Boxens mit diesem Gerät geeignet sind.
- Vergewissern Sie sich bei der Verwendung dieses Geräts, dass Sie in guter körperlicher Verfassung sind und unter fachkundiger Aufsicht stehen. Vergewissern Sie sich vor jeder Verwendung, dass das Gerät in gutem Zustand und richtig befestigt ist.
- Es wird empfohlen, gut gepolsterte Ledersackhandschuhe zusammen mit Handschützern zu verwenden. Sie bieten einen gewissen Schutz, aber es kann nicht garantiert werden, dass dadurch Verletzungen vermieden werden.
- Schlagen Sie nicht immer auf denselben Punkt. Damit der Boxständer nicht zu einer Seite kippt.



Aus Sicherheitsgründen empfehlen wir, Sand statt Wasser zum Befüllen des Bodens zu verwenden. Bei einer Undichtigkeit könnte unbemerkt Wasser auslaufen und das System umfallen, was zu schweren Personen- oder Sachschäden führen kann.

- Wenn Sie Wasser verwenden, prüfen Sie den Boden sorgfältig auf Lecks. Wenn ein Leck gefunden wird, legen Sie das System auf den Boden und rufen Sie den Kundendienst an. Verwenden Sie ein undichtes System nicht, stellen Sie sich nicht darauf und spielen Sie nicht darauf.

WARTUNG UND PFLEGE

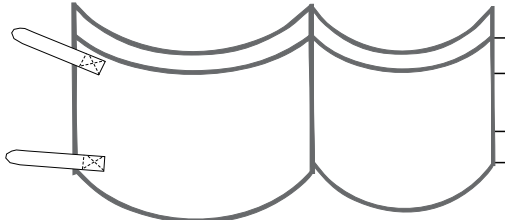
- Bewahren Sie alle Anweisungen und Teile, die sich auf dieses Produkt beziehen, zum späteren Nachschlagen auf.
- Überprüfen Sie den Boxenständer vor jeder Verwendung und ersetzen Sie verschlissene, defekte oder fehlende Teile.
- Vermeiden Sie hohe Temperaturen, Feuchtigkeit oder direkte Sonneneinstrahlung, stellen Sie es bitte an einen gut belüfteten Ort.
- Wenn Sie das Produkt versehentlich nass machen, verwenden Sie ein trockenes Tuch, um ein Verrutschen zu vermeiden.
- Neutrales Reinigungsmittel kann in Wasser verdünnt, verwendet werden, mit dem feuchten Tuch vorsichtig abwischen, und dann mit einem trockenen Tuch trocknen.

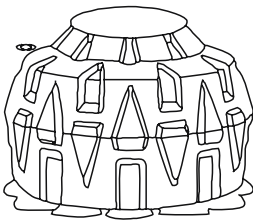
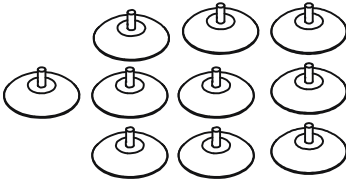
NR.	Bezeichnung	Teile	ANZAHL	Karton-1/2
1	Sandsack		1	
2	Trefferziel		1	

NR.	Bezeichnung	Teile	ANZAHL	Karton-2/2
1	Unterteil		1	
2	Saugnapf		10	
3	Hardware-Kit			

Installationsschritte

1. Öffnen Sie die Verpackung, nehmen Sie das Unterteil heraus und stellen Sie es auf den Boden. Nehmen Sie dann die beigefügten Schrauben, Saugnapf, den Schraubenschlüssel und die Abdeckung heraus.

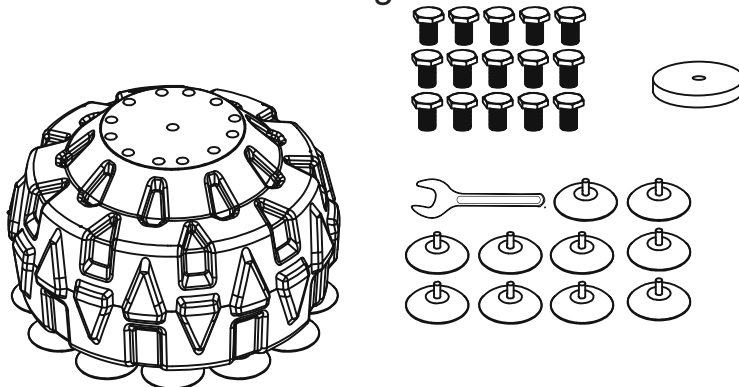

2. Nehmen Sie die 10 Saugnapf heraus, drehen Sie den Behälter auf den Kopf, richten Sie die Schrauben auf die Löcher über dem Unterteil aus und ziehen Sie sie einzeln fest.

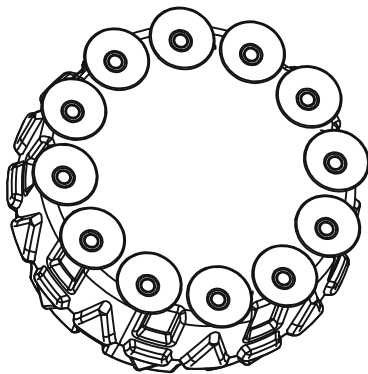

3. Wenn Sie das Unterteil auf den Kopf stellen, finden Sie unten ein Einfüllloch mit einem Durchmesser von 3 cm, das Sie bis zu zwei Dritteln mit Sand und Wasser füllen und dann den Deckel schließen.

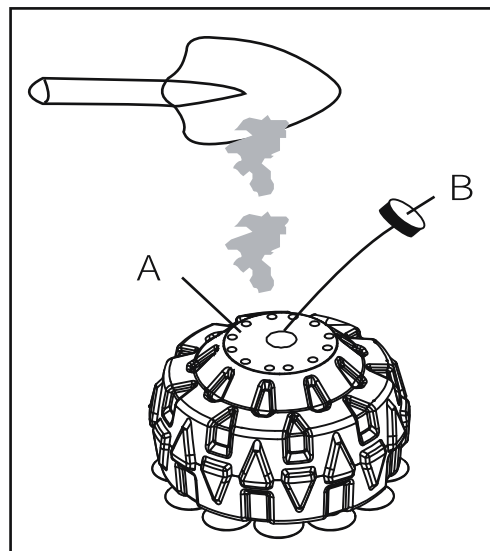
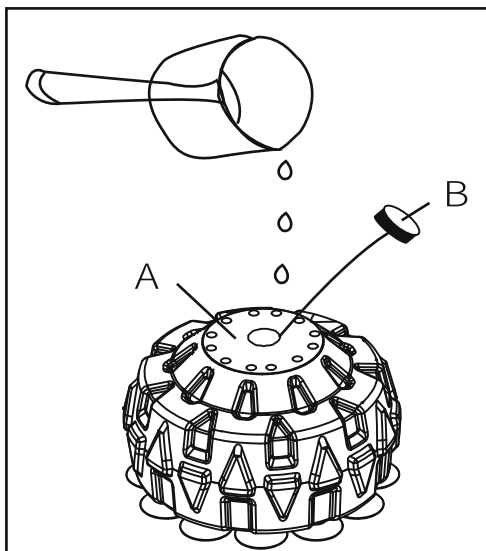

4. Nach der Installation von 10 Saugnapf nehmen Sie die 15 Schrauben, die in das zylindrische Unterteil angebracht sind, heraus und befestigen die beiden, wie in der nachfolgenden Abbildung gezeigt.

5. Befestigen Sie den Sandsack mit den 15 Schrauben am Unterteil und ziehen Sie diese dann einzeln mit einem Installationsschlüssel fest.

6. Stellen Sie die Höhe nach oben ein, die für den Benutzer geeignet ist. Ändern Sie die Höhe bei Bedarf.

7. Stellen Sie beim Einrichten dieses Geräts sicher, dass in alle Richtungen mindestens 0,6 Meter Platz vorhanden ist. Dabei sollte auch Platz für einen Notausstieg vorgesehen sein. Wenn Geräte nebeneinander aufgestellt werden, kann der freie Bereich gemeinsam genutzt werden.

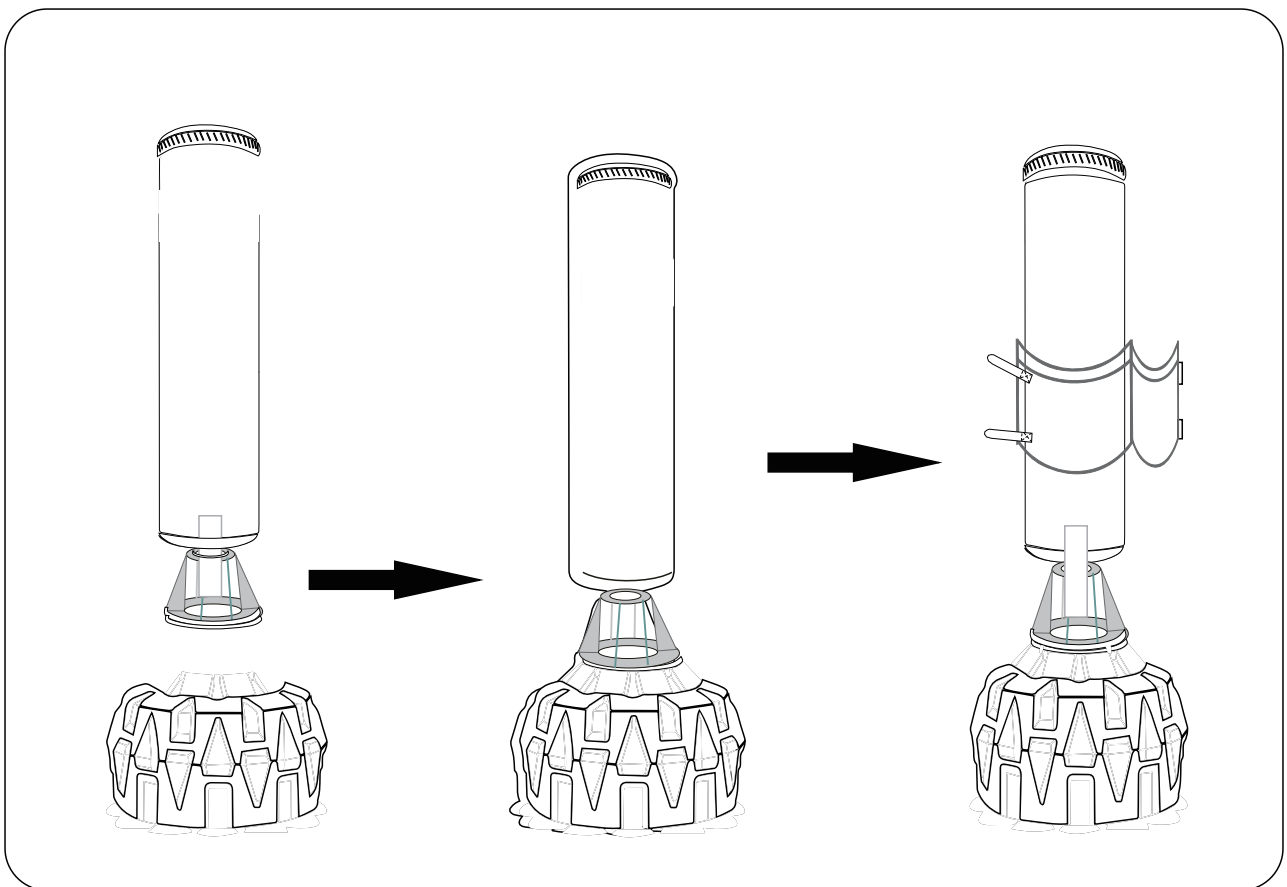

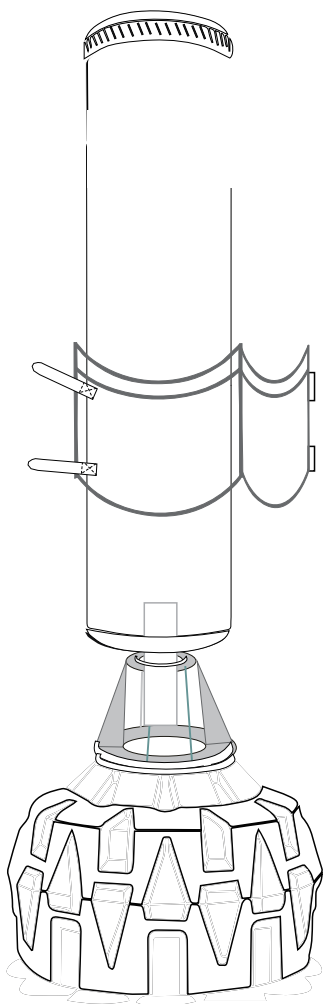

Manuale di installazione del sacchetto di sabbia per boxe

IMPORTANTE - CONSERVARE QUESTE INFORMAZIONI
PER CONSULTARLE IN SEGUITO: LEGGERE ATTENTAMENTE

ISTRUZIONI DI ASSEMBLAGGIO



AVVERTENZA:

- Prima di utilizzare la pera veloce da boxe, si consiglia di contattare un medico per assicurarsi che le vostre mani, polsi, gomiti, spalle e schiena siano adeguatamente preparati per resistere agli urti dei pugni a questa attrezzatura.
- Quando si utilizza questa attrezzatura, assicurarsi di essere in buone condizioni fisiche e sotto la supervisione di un esperto. Prima di ogni utilizzo assicurarsi che l'attrezzatura sia in buone condizioni e saldamente fissata in posizione.
- Si consiglia di utilizzare guanti da boxe in pelle ben imbottiti insieme a fasce per le mani. Essi forniscono un alto grado di protezione, ma non è garantito che ciò eviti lesioni personali.
- Non colpire sempre lo stesso punto. In modo che il supporto non si inclini su un lato. Per motivi di sicurezza, si consiglia di utilizzare la sabbia al posto dell'acqua per zavorrare la base. Qualora si verificasse una perdita, l'acqua potrebbe fuoriuscire inosservata, provocando la caduta dell'impianto, con conseguenti lesioni personali gravi o danni materiali.
- Se si utilizza acqua, controllare regolarmente la base per rilevare eventuali perdite. Se viene rilevata una perdita, adagiare il sistema a terra e chiamare il servizio clienti. Non utilizzare, salire su o giocare con un sistema che perde.

MANUTENZIONE E CURA

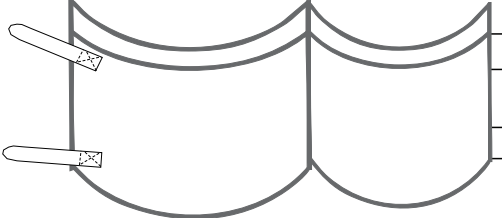
- Conservare tutte le istruzioni e le parti relative a questo prodotto per riferimenti futuri.
- Ispezionare il supporto prima di ogni uso e sostituire eventuali parti usurate, difettose o mancanti.
- Evitare temperature elevate, umidità o luce solare diretta, posizionare in un luogo ben ventilato.
- Quando si bagna accidentalmente il prodotto, utilizzare un panno asciutto per evitare lo scivolamento.
- È possibile utilizzare un detergente neutro per diluire l'acqua per inzuppare il panno, passare accuratamente l'olio, quindi asciugare con un panno asciutto.

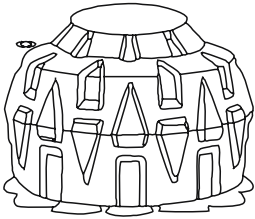
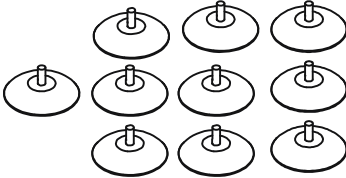
N.	Nome	Parti	Q.TÀ	Scatola-1/2
1	Sacco di sabbia		1	
2	Bersaglio da colpire		1	

N.	Nome	Parti	Q.TÀ	Scatola-2/2
1	Base		1	
2	Ventosa		10	
3	Kit ferramenta			

Fasi di installazione

1. Aprire la confezione, estrarre la base e posizionarla a terra. Quindi, estrarre le viti, la ventosa, la chiave e il coperchio forniti.

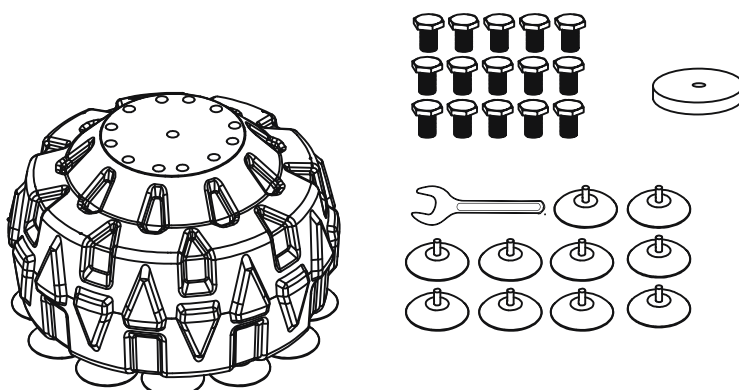

2. Estrarre le 10 ventose, capovolgere la benna, allineare le viti con i fori sotto la base e serrarle singolarmente.

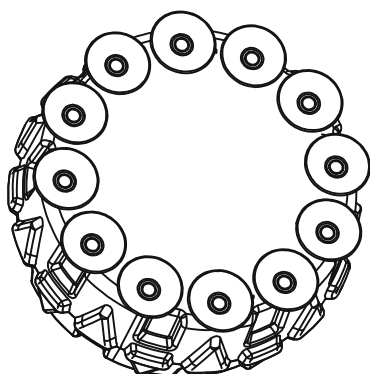

3. Quando si capovolge la base, si potrà vedere un foro di iniezione nella parte inferiore con un diametro di 3 cm. Riempire fino a due terzi con sabbia e acqua, quindi chiudere il coperchio.

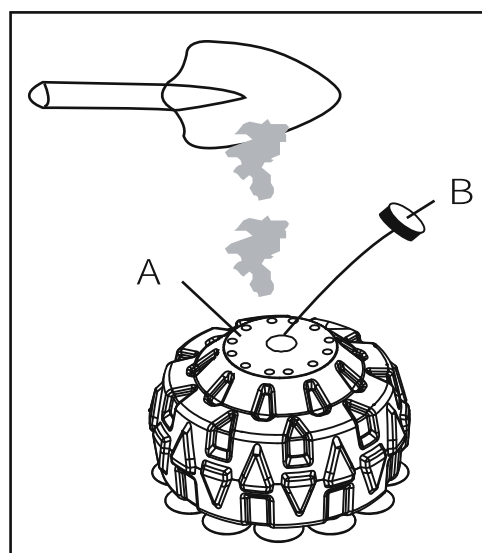
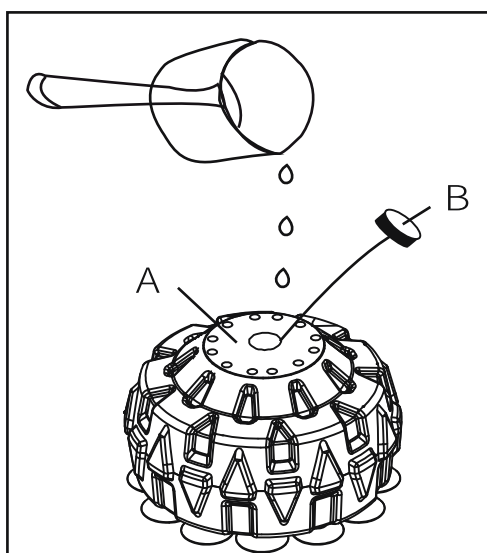

4. Dopo aver installato 10 ventose, estrarre le 15 viti poste sulla base cilindrica e fissarne due, come mostrato nella figura seguente.

5. Collegare il sacchetto di sabbia alla base con 15 viti, quindi serrarle singolarmente con una chiave.

6. Impostare fino a un'altezza adatta all'utente. Modificare l'altezza quando necessario.

7. Quando si installa questa apparecchiatura, assicurarsi che ci sia almeno 0,6 metri di spazio in tutte le direzioni. Questo dovrebbe includere anche lo spazio per lo smontaggio di emergenza. Se le attrezzature sono posizionate una accanto all'altra, l'area libera può essere condivisa.

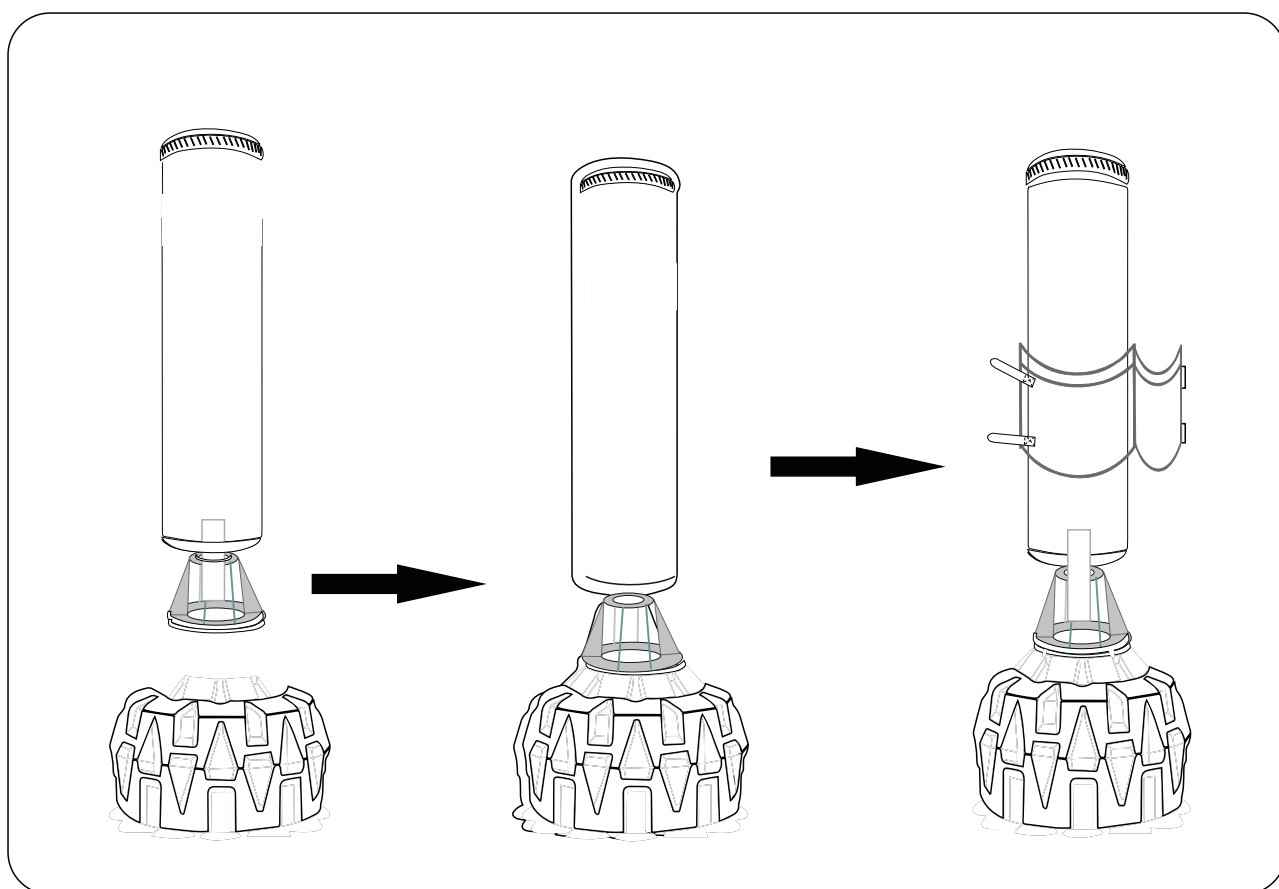

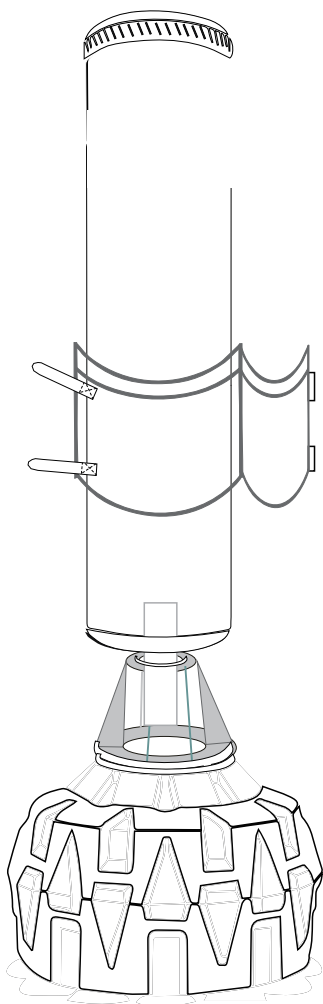

Boxing sandbag installation manual

IMPORTANT, RETAIN FOR FUTURE REFERENCE: READ CAREFULLY

ASSEMBLY INSTRUCTION



WARNING:

- Before using your freestanding boxing ball, you are urged to contact a physician to be sure that your hands, wrists, elbows, shoulders and back are suitably conditioned to withstand the rigors of punching this equipment.
- When using this equipment be sure that you are in good physical condition and under expert supervision. Before each and every use be sure that the equipment is in good condition and properly fastened.
- It is recommended that you use well-padded leather bag gloves together with hand wraps. They provide a degree of protection but it is not warranted that this will avoid any injury.
- Don't always hit the same one point. So that the boxing stand will not tilt to one side. For safety reasons, we recommend that sand be used instead of water to fill the Base. If a leak develops, water could run out unnoticed, allowing the system to fall over, resulting in serious personal injuries, or property damage.
- If using Water, check the Base carefully for leaks. If a leak is found, lay the system down on the ground and call Customer Service. Do not use, stand up, or play on a leaking system.

MAINTENANCE AND CARE

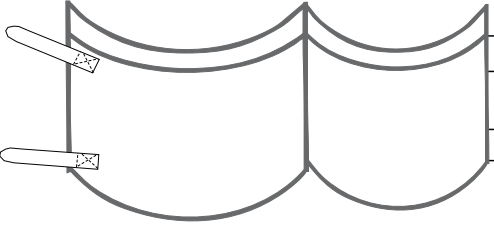
- Keep all instructions and parts relating to this product for future reference.
- Inspect the boxing stand before each use and replace any worn, defective or missing parts.
- Avoid high temperature, moisture or direct sunlight, please place in a well-ventilated place.
- When you accidentally wet the product, use a dry cloth to avoid skidding.
- Neutral detergent can be used to dilute the water to wipe the cloth carefully wipe the oil, and then dry with a dry cloth.

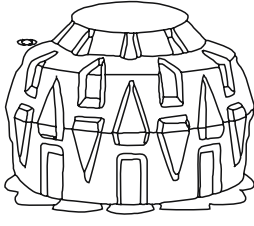
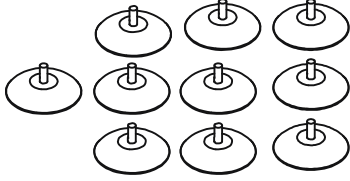
NO.	name	PARTS	QTY	BOX-1/2
1	sandbag		1	
2	Hit target		1	

NO.	name	PARTS	QTY	BOX-2/2
1	base		1	
2	suction cup		10	
3	Hardware Kit			

installation steps

1. After receiving the two packages, first open the package and take out the base put it on the ground. At the same time, take out the attached screws, suction cup, wrench and cover.

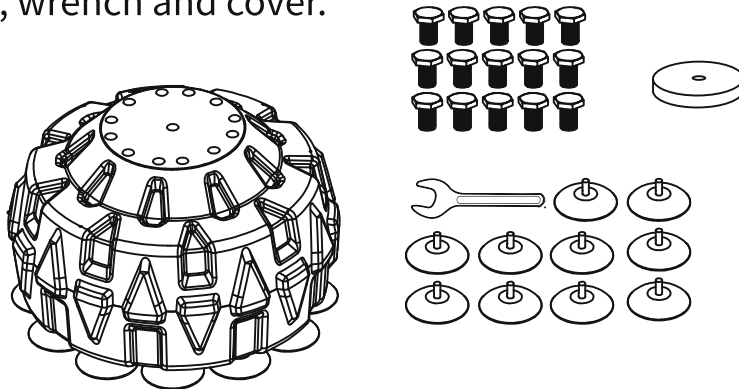

2. Take out 10 suction cups, turn the bottom of the bucket up, align the screws with the holes below the base, and tighten them one by one

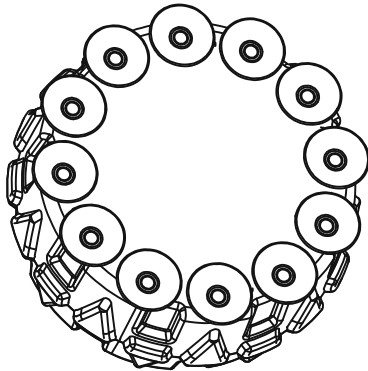

3. turn the base upside down, there is a sand injection hole with a diameter of 3 cm at the bottom, add sand and water to two thirds of the sand bag, and close the lid.

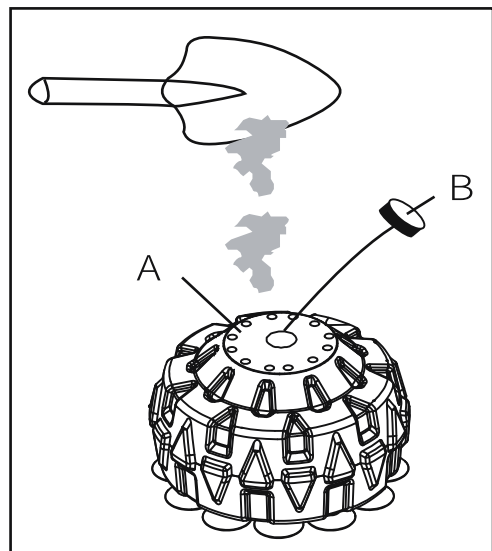
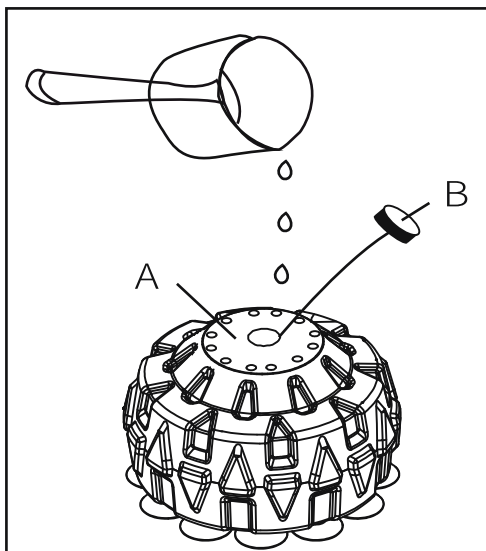

4. After installing 10 suction cups, Next take out the 15 screws placed on the cylindrical base and fasten the two, as shown in the figure below.

5. Connect the sandbag to the base with 15 screws, and tighten them one by one with an installation wrench.

6. Set up to a height that is suitable for the user. Change the height when needed.

7. When setting up this equipment, ensure there is at least 0.6 metres of space in all directions. This should also include space for emergency dismount. If equipment is positioned next to each other, the free area can be shared.

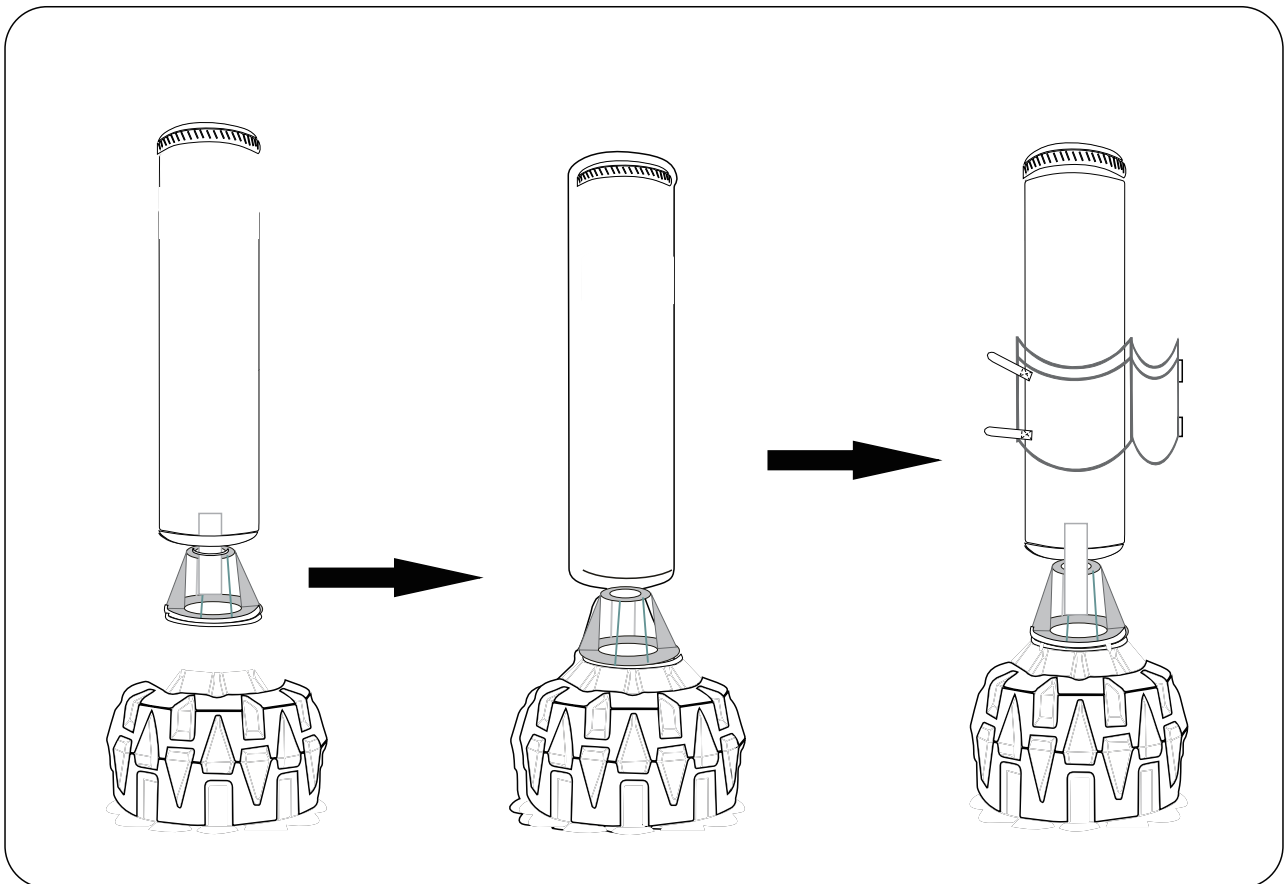

UK

If you have any questions, please contact our customer care center.

Our contact details are below:



0044-800-240-4004



enquiries@mhstar.co.uk

IMPORTER ADDRESS:

MH STAR UK LTD

Unit 27, Perivale Park,
Horsenden lane South

Perivale, UB6 7RH

MADE IN CHINA

ES

Si tiene alguna pregunta, comuníquese con nuestro Centro de Atención al Cliente. Nuestros datos de contacto son los siguientes:



0034-931294512



atencioncliente@aosom.es

IMPORTADOR:

SPANISH AOSOM, S.L.

C/ ROC GROS, N° 15. 08550, ELS HOSTALETS DE
BALENYÀ, SPAIN.

B66295775

WWW.AOSOM.ES

ATENCIONCLIENTE@AOSOM.ES

TEL: 931294512

HECHO EN CHINA

FR

Si vous avez la moindre question, veuillez contacter notre centre d'assistance à la clientèle.

Nos coordonnées sont les suivantes:



0033-1-84166106



aosom@mhfrance.fr

Importé par:

MH France

2, rue Maurice Hartmann

92130 Issy-les-Moulineaux

France

Fabriqué en Chine

PT

Se tiver alguma dúvida, por favor contacte o nosso Centro de Atendimento ao Cliente. Os nossos dados de contacto são os seguintes:



0034-931294512



info@aosom.pt.

IMPORTADOR:

SPANISH AOSOM, S.L

C.ROC GROS N.15, 08550. ELS HOSTALETS DE BALENYÀ

TEL: 931294512 (SEG-SEX DAS 7:30H ÀS 16:30H)

INFO@AOSOM.PT

WWW.AOSOM.PT

DE

Wenn Sie Fragen haben, wenden Sie sich bitte an unser Kundendienstzentrum.

Unsere Kontaktdaten stehen unten:



0049-0(40)-88307530



service@aosom.de

ADRESSE DES IMPORTEURE:

MH Handel GmbH

Wendenstraße 309

D-20537 Hamburg

Germany

IN CHINA HERGESTELLT

IT

In caso di dubbio, si prega di contattare il nostro centro assistenza clienti. I nostri dettagli di contatto sono di seguito:



0039-0249471447



clienti@aosom.it

IMPORTATO DA:

AOSOM Italy srl

Centro Direzionale Milanofiori

Strada 1 Palazzo F1

20057 Assago (MI)

P.I.: 08567220960

FATTO IN CINA