

- 6 (183 cm) Trampolino
- 8 (244cm) Trampolino
- 10 (305cm) Trampolino
- 12 (366cm) Trampolino
- 13 (396cm) Trampolino
- 14 (427cm) Trampolino
- 15 (457cm) Trampolino
- 16 (488cm) Trampolino

- 3 Gambe
- 4 Gambe
- 5 Gambe
- 6 Gambe



**IMPORTANTE - CONSERVARE QUESTE INFORMAZIONI
PER CONSULTARLE IN SEGUITO: LEGGERE ATTENTAMENTE**

ISTRUZIONI DI ASSEMBLAGGIO



MESSAGGIO IMPORTANTE
ATTENZIONE - SI PREGA DI LEGGERE

RICHIESTO L'ASSEMBLAGGIO DA ADULTI
RISCHIO DI SOFFOCAMENTO Parti di piccole dimensioni.
NON per bambini sotto i 3 anni di età.

AVVERTIMENTO:

Sebbene venga fatto ogni tentativo per garantire il massimo livello di protezione a tutte le attrezzature, non possiamo garantire di non incorrere in lesioni. L'utente si assume tutti i rischi di incorrere in lesioni dovuti all'uso. Tutta la nostra merce viene venduta a queste condizioni, a cui nessun rappresentante dell'azienda può rinunciare o modificare.

Si prega di leggere queste avvertenze e le informazioni contenute in questo manuale per intero. Il mancato rispetto delle seguenti istruzioni può aumentare il rischio di lesioni personali gravi e / o morte:

- Assicurarsi che il trampolino sia stato assemblato correttamente, secondo le istruzioni contenute nel manuale.
- È essenziale che il sito previsto per questo trampolino sia completamente in piano e livellato. Se il terreno non è in piano, ciò causerà instabilità nel telaio e potrebbe causare stress sulle sezioni montate.
- Prima di ogni utilizzo di questo prodotto, ispezionare l'intera struttura e sostituire le parti usurate, difettose o mancanti.
- NON consentire a più di una persona alla volta di salire sul trampolino.
- NON indossare occhiali o caschi quando si utilizza il trampolino.
- NON utilizzare il trampolino in caso di pioggia, vento o altre condizioni meteorologiche avverse. Utilizzare solo quando il materasso del trampolino è pulito, asciutto e al riparo da ostacoli.
- NON eseguire capriole o salti mortali. Ciò può causare lesioni personali gravi, con conseguenti paralisi o morte.
- NON utilizzare il trampolino come trampolino di lancio verso o da altri oggetti.

NON saltare o tentare MAI di saltare su altri oggetti, fonti d'acqua, edifici o superfici, o dentro o sopra la rete del trampolino.

- NON permettere ad altre persone di entrare, sedersi, sostare in piedi o sdraiarsi sul trampolino o sui cuscinetti del telaio mentre esso è in uso.
- NON utilizzare il trampolino quando si è sotto l'influenza di alcol, droghe o farmaci che potrebbero compromettere il proprio giudizio e la coordinazione dell'utente.
- Rimuovere SEMPRE gioielli, fibbie di cinture o altri oggetti appuntiti prima di utilizzare il trampolino.
- Salta SEMPRE al centro del materasso del trampolino.
- Proteggere SEMPRE il trampolino dall'uso non autorizzato e senza supervisione.
- NON indossare MAI calzature (ad es. scarpe) quando si utilizza il trampolino. Indossare SEMPRE le calze quando lo si utilizza.
- I bambini NON DEVONO MAI usare il trampolino se non sotto la supervisione di un adulto loro responsabile e che ha familiarità con l'uso del trampolino.
- I bambini NON DEVONO MAI essere lasciati incustoditi in qualsiasi momento.
- Assicurarsi che il telaio del trampolino sia posizionato su un terreno piano con uno spazio libero minimo di 9 piedi (3M) tutt'attorno, uno spazio libero in altezza di 26 piedi (8M) e che non ci siano ostacoli sotto il trampolino.
- Prestare SEMPRE attenzione a linee elettriche, cavi presenti in aria e altri pericoli o ostacoli presenti sopra, intorno e sotto la posizione in cui è installato il trampolino. La mancata osservanza di questa precauzione può provocare lesioni personali gravi, morte e danni alle vostre proprietà.

- Salire e scendere dal trampolino e dalla rete con cura per evitare di procurarsi lesioni. I bambini dovrebbero essere assistiti quando entrano e escono dal trampolino per ridurre il rischio di cadere.
- Il telaio del trampolino è in acciaio e conduce l'elettricità. Non posizionare alcun dispositivo elettrico (luci, riscaldatori, etc.) sopra o intorno al trampolino in nessuna circostanza.
- Leggere e fare riferimento ad altre avvertenze e informazioni sull'uso contenute nelle istruzioni prima dell'uso del trampolino.
- Smaltire tutti i materiali di imballaggio in modo sicuro e secondo la normativa locale. Questo manuale di istruzioni deve essere conservato adeguatamente per riferimenti futuri.

CURA E USO

- Questo trampolino deve essere montato solo da adulti. Deve essere montato esattamente come indicato nelle istruzioni di montaggio. Sono necessari due adulti per montare questo trampolino. Questo prodotto deve essere utilizzato solo da bambini di età superiore a 6 anni. Assicurarsi che i bambini di età inferiore a 3 anni non giochino o maneggino alcuna parte di questo trampolino durante il montaggio o quando è montato, poiché contiene parti di piccole dimensioni che possono comportare il rischio di soffocamento.
- Fare attenzione durante l'assemblaggio, poiché durante la produzione a volte potrebbe produrre bordi affilati e piccoli pezzi di metallo di scarto. Si raccomanda vivamente anche l'uso di guanti per proteggere le mani dai punti a rischio di pizzicamento durante il montaggio. In caso di parti mancanti, il trampolino non deve essere utilizzato fino a quando non sono state montate le parti di mancanti.
- L'imbottitura del telaio deve essere sempre montata correttamente, coprendo completamente il telaio del trampolino e le molle.
- Il trampolino deve essere posizionato su una superficie in piano, livellata e ben illuminata. In nessun caso deve essere posizionato su una superficie dura come cemento o asfalto, a meno che il terreno sotto il trampolino più l'area di spazio libero attorno non sia coperta da una superficie di sicurezza aggiuntiva. Esempi di superfici adatte sono erba, sabbia o una superficie di gioco destinata a questo trampolino. È importante non posizionare o conservare alcun oggetto direttamente sotto il trampolino.
- Questo trampolino è progettato e prodotto per un uso domestico solo entro i limiti di peso consigliato. Questo trampolino non è destinato all'uso al di fuori di queste linee guida. L'utente deve rimuovere le calzature (scarpe) prima dell'uso. L'utente deve indossare le calze quando utilizza il trampolino. Un uso improprio può provocare lesioni personali. Ispezionare il trampolino prima dell'uso e sostituire sempre le parti usurate, difettose o mancanti.

Istruzioni di sicurezza per la rete di chiusura

- Evitare di rimbalzare contro la rete del trampolino.
- Assicurarsi che non siano accesi fuochi vicino all'involucro. In condizioni di vento, scintille e braci possono spostarsi lontano e danneggiare la rete.
- I trampolini chiusi di grandi dimensioni possono essere pericolosi in caso di forte vento, causando lesioni o danni materiali. Si consiglia di rimuovere l'involucro e smontare il trampolino in caso di forti venti.
- Dopo due anni di utilizzo, si consiglia di sostituire la rete e l'involucro per motivi di sicurezza.



AVVERTENZA: Prima di iniziare qualsiasi programma di esercizio o atletico, consultare un medico personale per verificare se sia necessario un esame fisico completo. Ciò è particolarmente importante per soggetti con più di sei anni, che non hanno mai fatto esercizio fisico, che sono incinta o soffrono di qualsiasi malattia.

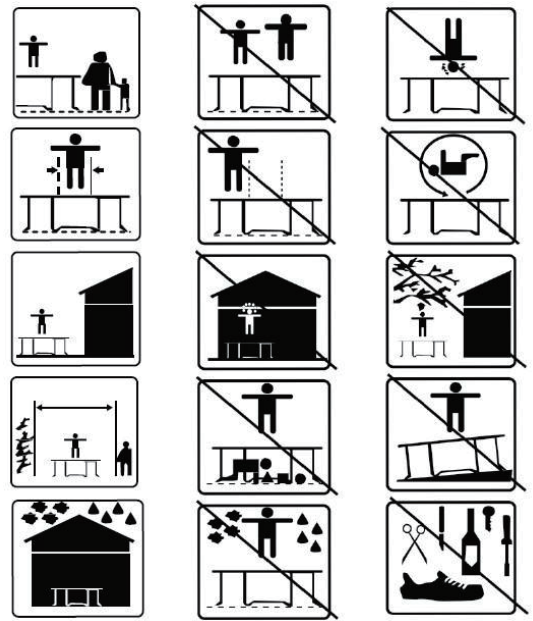

ISTRUZIONI PER IL SITO DI POSIZIONAMENTO

- Posizionare il trampolino su una superficie piana e orizzontale con proprietà di attenuazione dell'impatto come un manto erboso. Assicurarsi che sia abbastanza stabile per evitare che si ribalti o venga spostato dal vento: è consigliabile utilizzare sacchi di sabbia o pioli per l'ancoraggio.
- Mantenere almeno cinque metri di spazio libero verso l'alto, misurando dal letto del trampolino. Ciò per evitare il contatto accidentale con fili elettrici, rami di alberi, stendibiancheria o altri oggetti.
- Mantenere almeno due metri di spazio su tutti i lati del trampolino. Evitare di posizionarlo su calcestruzzo, bitume, mattoni o altre superfici dure per evitare lesioni da cadute.
- Non posizionare il trampolino sopra altri oggetti. Evitare di riporre qualsiasi cosa sotto il letto del trampolino. I bambini possono ferirsi se colpiscono attrezzi da giardino, biciclette o altri oggetti.
- Mantenere libere le aree circostanti del trampolino. Non posizionarlo vicino a muri, strutture, recinzioni o altre aree di gioco.
- Non tentare di interrare il trampolino. Mantenerlo sopra la superficie.
- Assicurarsi che il trampolino non sia installato vicino a piscine per bambini, altalene, scivoli, strutture per arrampicata o altre installazioni.
- Posizionare il trampolino in una zona ben illuminata, per garantire una migliore visibilità e sicurezza durante l'uso.

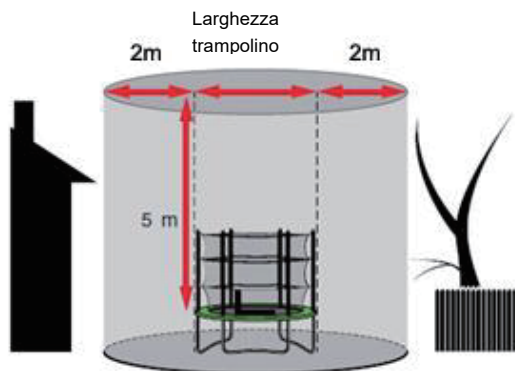

Installazione corretta

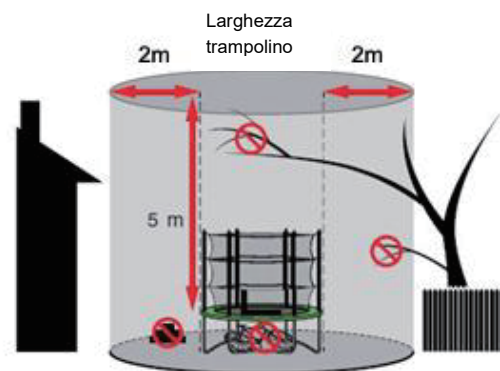

Installazione non corretta

LISTA DI CONTROLLO PER L'ISPEZIONE DELL'UTENTE

I componenti del trampolino possono deteriorarsi se esposti alla luce solare, alla pioggia, al sale e al calore. Prima di ogni utilizzo, ispezionare il trampolino e sostituire le parti usurate, danneggiate o mancanti con quelle raccomandate dal produttore. Per facilitare le ispezioni di sicurezza, fare riferimento alla lista di controllo fornita.

ISTRUZIONI DI MONTAGGIO

Montaggio da effettuarsi da adulti

- Per assemblare questo trampolino, utilizzare l'apposito strumento di posizionamento delle molle fornito con il prodotto.

- Quando non viene utilizzato, il trampolino può essere facilmente smontato e riposto.

Prima di montare questo prodotto, assicurarsi di aver letto tutte le istruzioni contenute in questo manuale.

PRIMA DEL MONTAGGIO









- Fare riferimento alla tabella delle descrizioni e dei numeri delle parti, che saranno utilizzati come riferimenti nelle istruzioni di montaggio.

- Assicurati di possedere tutte le parti elencate. In caso di parti mancanti, contattare il luogo di acquisto per assistenza.

- Durante il montaggio, utilizzare guanti per proteggere le mani da eventuali schiacciamenti.

ELENCO DEI COMPONENTI

Scegliere la dimensione del trampolino appropriata tra le opzioni fornite:

N° riferimento	Immagine	Descrizione	6'	8'	10'	12'	13'	14'	15'
1		Tappetino per trampolino	1	1	1	1	1	1	1
2		Cuscini del telaio	1	1	1	1	1	1	1
3		Guida superiore	6	6	6	8	8	8	12
4		Giunto a T	6	6	6	8	8	8	12
5		Base della gamba	3	3	3	4	4	4	6
6		Parte verticale della gamba estensione	0	6	6	8	8	8	12
7		Molle	36	42	54	64	72	80	84
8		Manuale	1	1	1	1	1	1	1
9		Utensile per molle	1	1	1	1	1	1	1

-

1° PASSO. Forma del telaio

Utilizzando le illustrazioni riportate di seguito, assicurarsi di disporre di tutte le parti necessarie. Tutte le parti con lo stesso numero sono intercambiabili: non hanno un orientamento "sinistro" o "destro".

Per collegare le parti, far scorrere una sezione di tubo nella sezione adiacente. I seguenti giunti sono chiamati "sezioni a T".

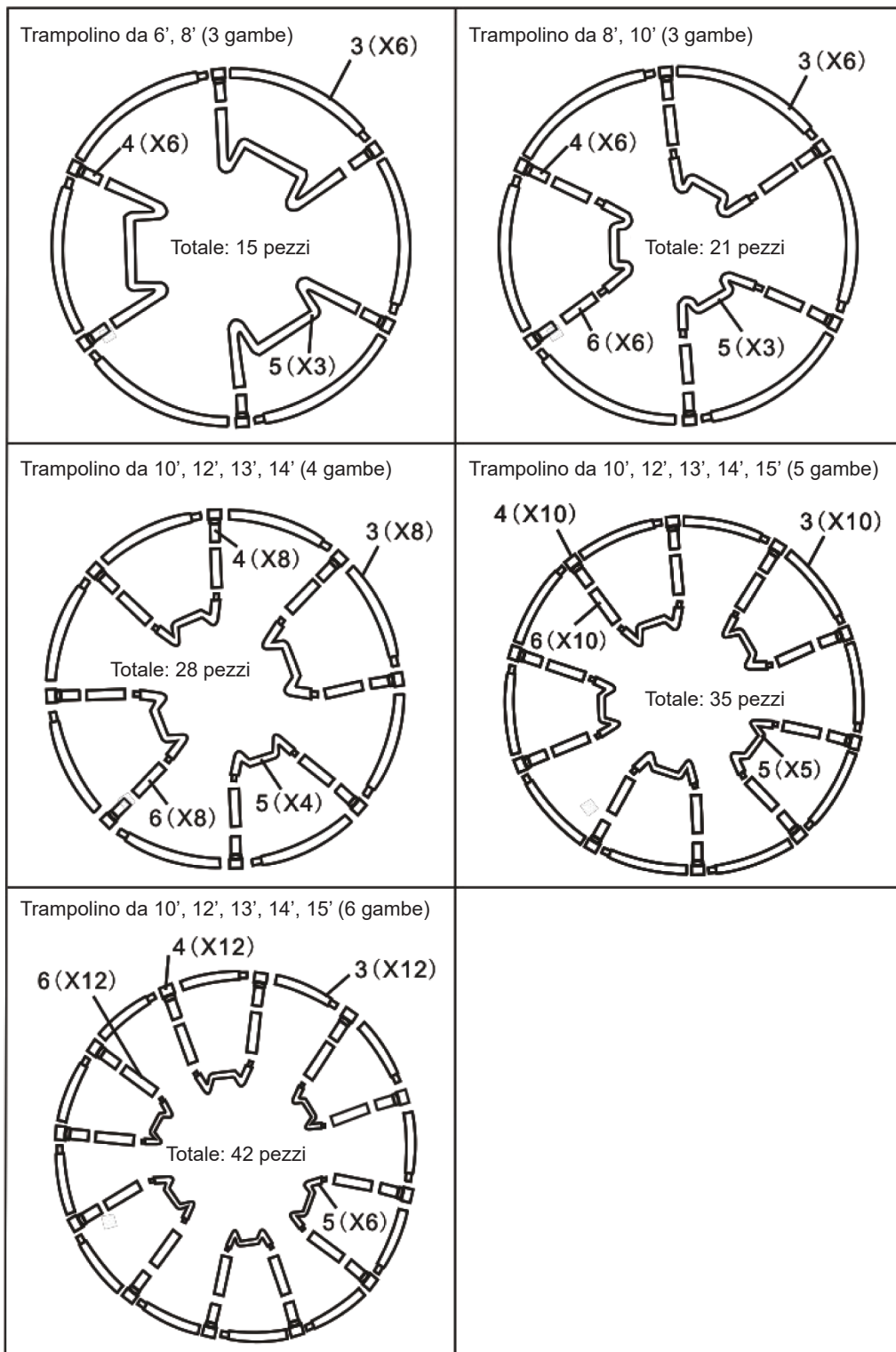

2° PASSO: Montaggio telaio

A. Inserire la sezione a T (4) in un'estremità della guida superiore (3). Se necessario, utilizzare un martello di gomma. Ripetere per le altre sezioni a T, ma non collegare ancora le sezioni della guida superiore.

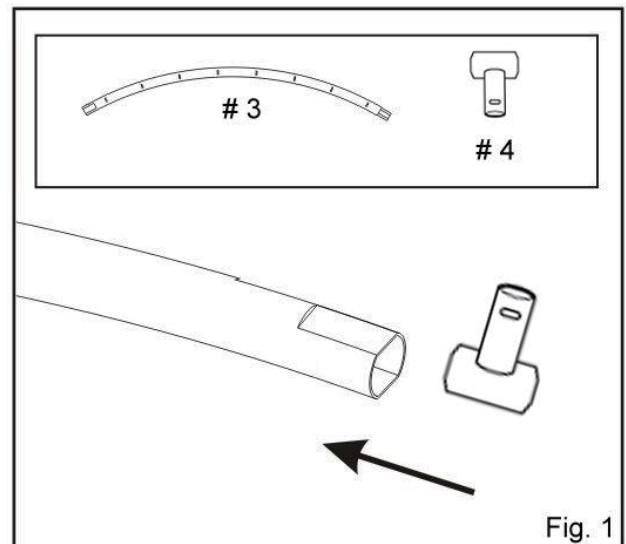

B. Inserire i tubi di estensione della gamba (6) nelle sezioni a T.

C. Assicurarsi che l'orientamento dei tubi delle gambe sia corretto, con la parte dilatata inserita nelle sezioni a T.

D. Fissare le sezioni a T all'estremità più larga dei tubi delle gambe.

E. Prestare attenzione a non pizzicarsi le dita quando si inseriscono le sezioni a T.

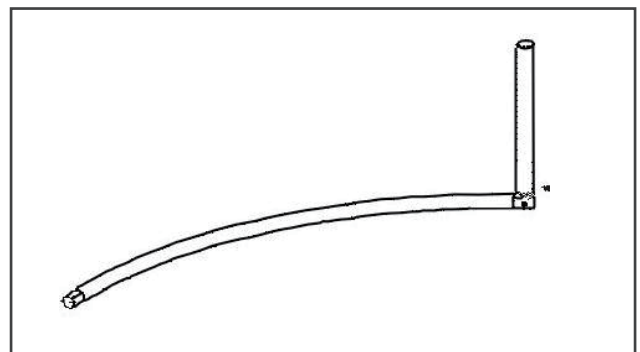

F. Collegare le due sezioni superiori della guida. Ripetere per le altre sezioni della guida superiore, come mostrato in Fig.3.

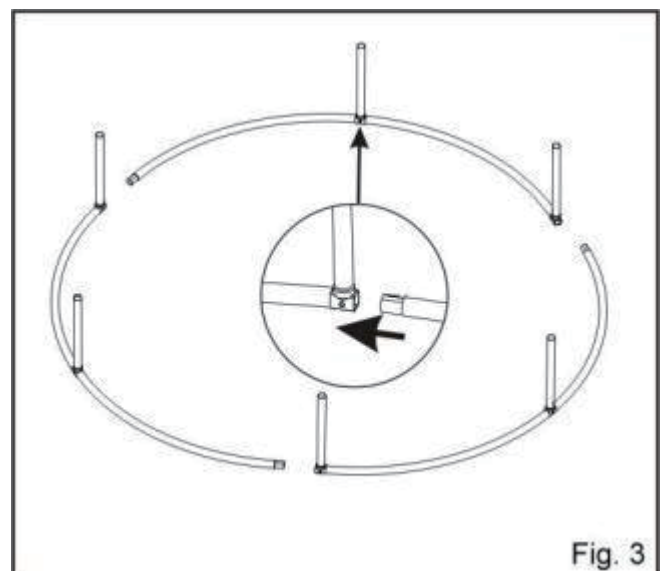

G. Fissare la base della gamba a forma di W (5) sui tubi di estensione della gamba, come mostrato in Fig.4. Assicurarsi che siano saldamente in posizione, quindi collegare i tubi rimanenti (5).

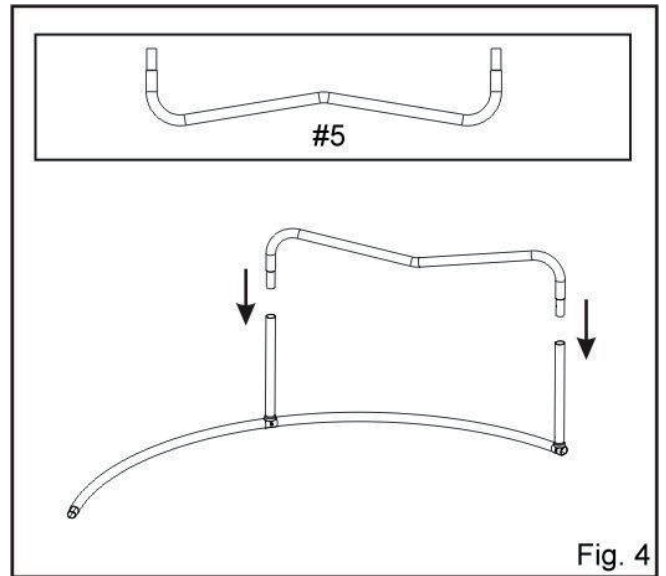

Fig. 4

H. Capovolgere le quattro sezioni assemblate e collegarle tra loro.

Nota: In questa fase, le sezioni possono ancora essere separate. Il gruppo diventerà rigido quando il tappetino del trampolino sarà assemblato.

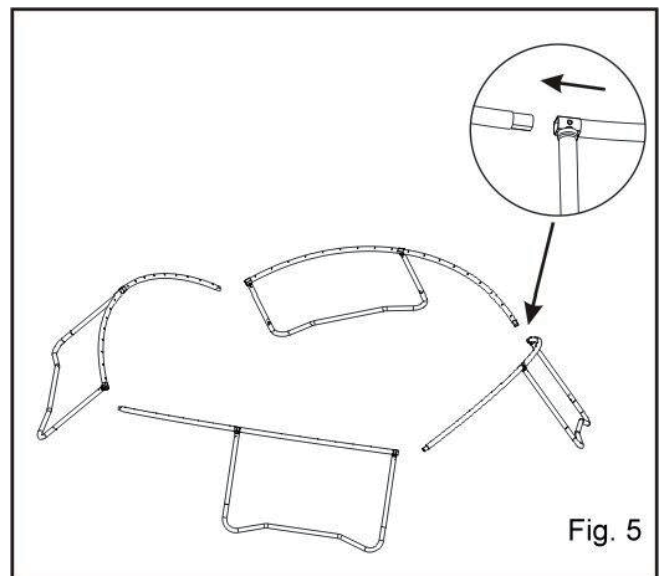

Fig. 5

AVVERTENZA

IMPORTANTE! Eseguire le operazioni di montaggio del trampolino, su un terreno piano e orizzontale. Un terreno irregolare può causare lo spostamento del telaio, che può provocare eccessive sollecitazioni alle sezioni di connessione.

NOTA: È richiesto lo smontaggio da parte di un adulto.

Per smontare alcune parti del trampolino, potrebbe essere necessario un martello di gomma (non fornito).

1. Se i tubi di estensione della gamba (6) sono saldamente fissati alla sezione a T, potrebbe essere difficile smontarli. Utilizzare un martello di gomma per colpire la guida superiore (3), in modo da poter smontare facilmente questa parte.

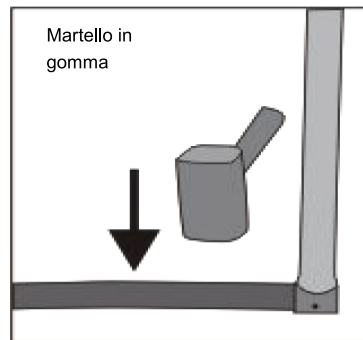

2. Durante lo smontaggio, non smontare la sezione a T (4) e la guida superiore (3): è possibile mantenere queste parti assemblate.

Rimontare il trampolino, sarà così più facile e si risparmierà tempo.

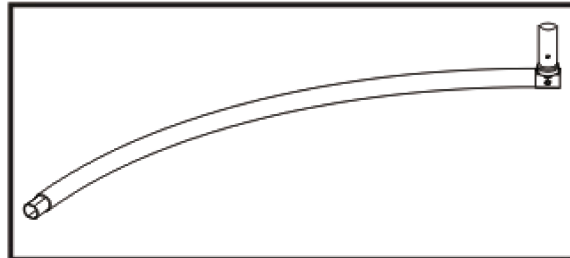

3 PASSO. Montaggio del tappetino del trampolino

Prestare attenzione quando si fissano le molle al tappetino del trampolino. Questa parte del montaggio richiede due persone. ATTENZIONE: Quando si fissano le molle, i punti di connessione possono pizzicare le mani mentre il trampolino si stringe.

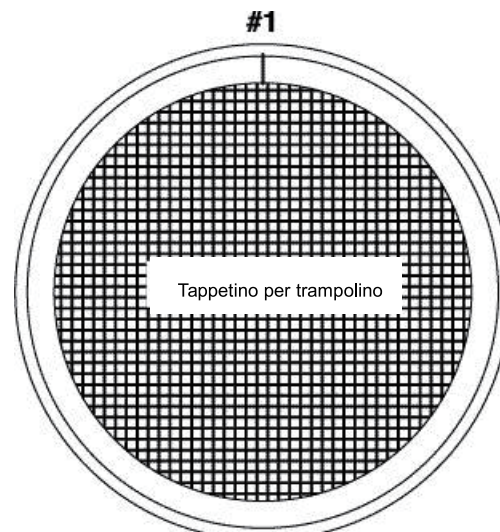

A. Stendere il tappetino del trampolino (1) all'interno del telaio.

La croce bianca e le etichette di sicurezza devono essere rivolte verso l'alto.

B. Come utilizzare l'utensile a molla:

- Posizionare la molla sul bordo del tappetino. Quindi, utilizzare l'utensile per collegare il gancio della molla con l'estremità del gancio dell'utensile.
- Tirare l'utensile per collegare il gancio della molla al telaio.

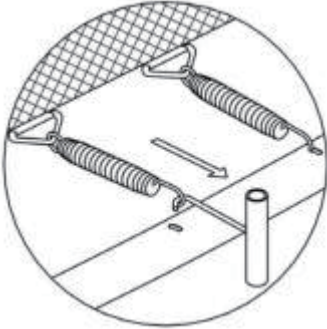

Prestare attenzione durante il montaggio della molla: i punti di connessione potrebbero pizzicare le mani! !

C. Le figure seguenti illustrano il modo più semplice per collegare le molle, garantendo che il tappetino del trampolino sia stabile.

D. Scegliere un punto di collegamento sul telaio del trampolino, usando il movimento delle lancette de l'orologio come riferimento. Selezionare i punti che corrispondono a una posizione a ore:

- Posizionare la molla sul bordo del tappetino.
- Fissare l'utensile e collegare il gancio della molla all'estremità dell'utensile con il gancio.
- Tirare l'utensile per collegare il gancio della molla al telaio.
- Montare le prime quattro molle a ore 12, 6, 3 e 9 nello stesso modo.

E. Ripetere il passaggio 'D' per fissare le molle rimanenti:

- Assicurarsi di stringere il tappetino del trampolino in modo uniforme fissando sempre due molle l'una di fronte all'altra.

F. Informazione fondamentale: il serraggio del trampolino aumenta con il numero di molle collegate.

G. Dopo il montaggio, assicurarsi che lo spazio tra tutte le molle sia uguale.

F. Se si nota di aver saltato un foro e una connessione ad anello a V, ripetere il conteggio e rimuovere o applicare le molle necessarie, mantenendo il conteggio corretto.

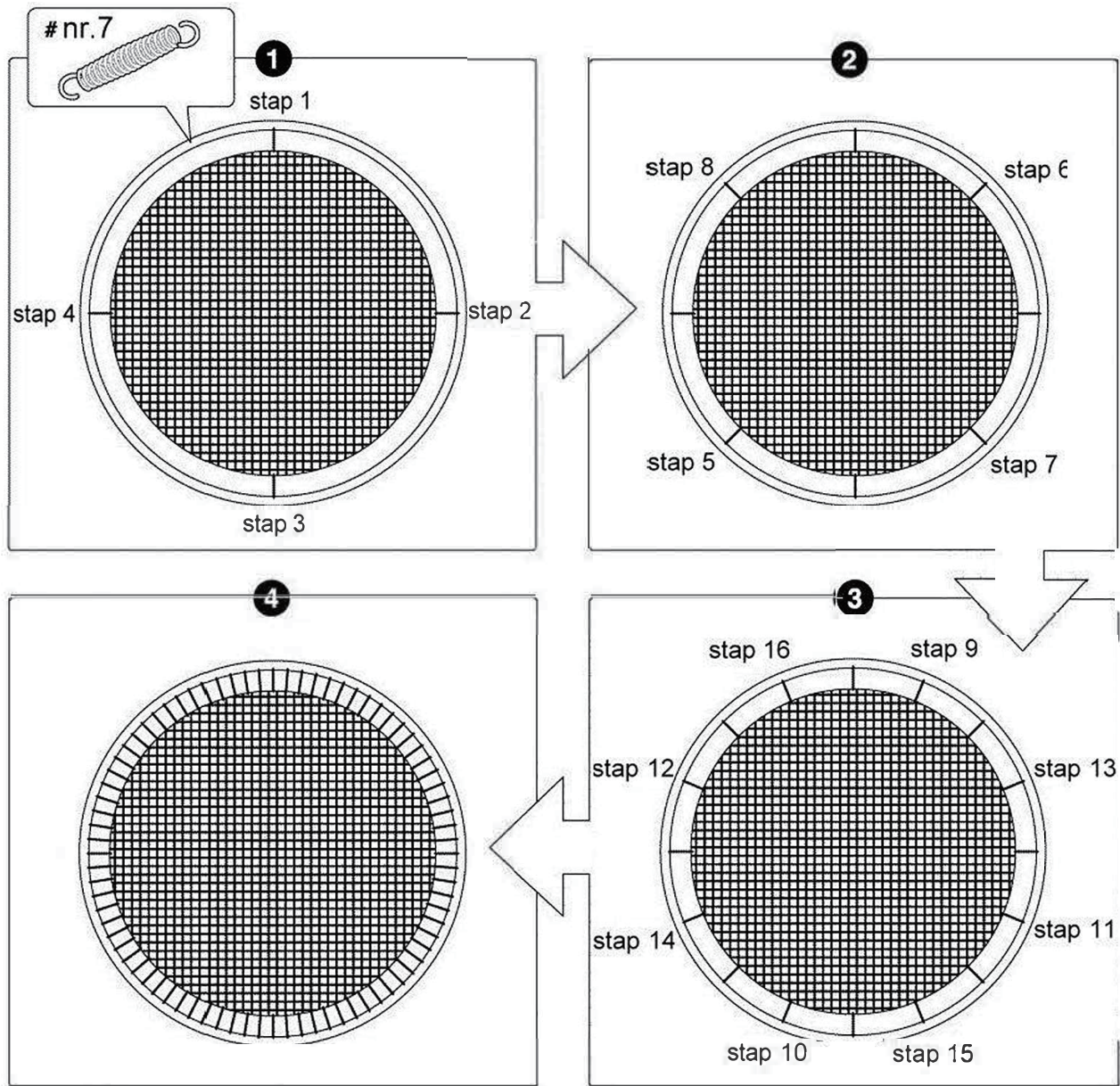

4° PASSO: Montaggio Cuscinetti del telaio

Seguendo le indicazioni, applicare il cuscinetto di protezione sul tappeto elastico, quindi utilizzare i nastri per fissarlo ai piedi della struttura.

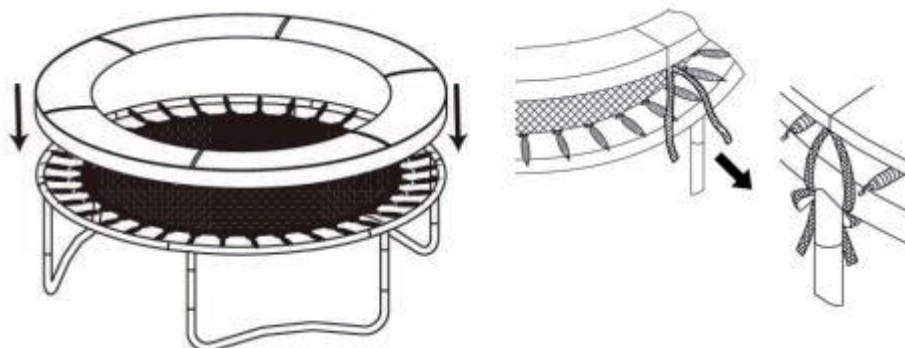



Indicazioni importanti per gli utenti del trampolino:

- Non utilizzare il trampolino se si è stanchi o sotto l'effetto di alcol o droghe.
- Per evitare l'affaticamento, evitare di saltare troppo in alto o per periodi prolungati. Controllare i salti.

- Disporre sempre un supervisore quando si utilizza il trampolino. Non saltare da soli.
- Evitare di indossare indumenti con ganci o parti che potrebbero impigliarsi nel trampolino.
- Salire sul trampolino in sicurezza; non saltare per scendere dal trampolino.



Informazioni importanti per i supervisori:

- Il proprietario o il supervisore è responsabile di garantire che tutti gli utenti siano adeguatamente informati sulle avvertenze e le istruzioni di sicurezza. Il supervisore o il proprietario devono far rispettare queste linee guida.
- Indipendentemente dalla loro età o capacità, tutti gli utenti del trampolino devono avere un supervisore presente. La supervisione della sicurezza è essenziale per tutti.
- Rimuovere tutti gli oggetti che potrebbero interferire con l'utilizzo del trampolino. Prestare attenzione agli oggetti sopra, sotto e intorno al trampolino.
- Quando il trampolino non è in uso, assicurarsi che sia difficile accedervi per evitare un uso non sorvegliato.

Competenze fondamentali per l'utilizzo del trampolino

Rimbalzo

La chiave per rimbalzare in sicurezza su un trampolino è mantenere il controllo ed evitare comportamenti pericolosi. Linee guida:

- Rimbalzare sul centro del trampolino in modo controllato.
- Il rimbalzo può essere basso o alto, evitare il rimbalzo spericolato.
- Per controllare il rimbalzo o terminarlo, mantenere i piedi a contatto con il tappetino, e assorbire il rimbalzo piegando le ginocchia e abbassando la vita. Questa è un'abilità essenziale da usare ogni volta che si è sbilanciati o lontano dall'area centrale.
- Per imparare a fermarsi in modo sicuro, posizionarsi al centro con i piedi alla larghezza dei fianchi. Provare a effettuare tre rimbalzi facili e controllati. Mentre si rimbalzai, mantenere lo sguardo verso il perimetro del trampolino per mantenere l'equilibrio.

CURA E MANUTENZIONE

- **GENERALITÀ:** Questo trampolino può resistere alle condizioni esterne tutto l'anno con una manutenzione minima. Tuttavia, una manutenzione adeguata può prolungarne la durata. Evitare di esporre il tappeto elastico e i cuscinetti del telaio a sigarette, fuochi d'artificio o scintille provenienti da fuochi: ciò può facilmente danneggiare i materiali sintetici.
- **TELAIO:** Mentre il trampolino è in uso, non sostare o sedersi sul telaio o sui cuscinetti del telaio: ciò limita la naturale funzione del telaio nella propagazione del rimbalzo. Applicare olio o vaselina dove le molle si agganciano al telaio - questo riduce il cigolio e l'usura del foro del telaio. Se appare ruggine superficiale, rimuoverla con una spazzola metallica o carta vetrata grossolana, quindi applicare vernice atossica sulla zona interessata.
- **CUSCINETTI DEL TELAIIO:** Proteggono gli utenti da cadute o atterraggi sulle molle e sul telaio. Non permettere mai alle persone di sedersi o stare in piedi su di essi durante l'uso del trampolino. Assicurarsi che gli utenti più piccoli non utilizzino i bordi interni dei cuscinetti come "maniglia" quando

salgono sul trampolino.

- **IL TAPPETO ELASTICO:** Nel corso del tempo, il tappeto elastico può indebolirsi gradualmente a causa delle radiazioni ultraviolette. Proteggerlo dalla luce solare diretta per prolungarne la durata. Un po' di muffa non danneggia il tappeto. Tuttavia, assicurarsi che scarpe e oggetti appuntiti (fibbie per cinture, spille e gioielli) vengano rimossi prima di rimbalzare.

LE MOLLE Non sostare sulle molle mentre il trampolino è in uso. Cercare di non rimbalzare sulle molle.

- Evitare di sottoporre il trampolino a sollecitazioni eccessive, in quanto possono causare stiramenti, deformazioni e indebolimenti delle molle. Sostituire prontamente eventuali molle deformate per evitare di danneggiare il tappetino, evitando di sovraccaricare le restanti molle in buone condizioni.

- Seguire la guida riportata di seguito: Questo trampolino è progettato con materiali solidi e durevoli. Con la cura e la manutenzione adeguate, sarà in grado di consentire anni di esercizio fisico, divertimento e salute a tutti gli utenti.

- Seguire le linee guida su peso e utilizzo: Solo una persona alla volta deve usare il trampolino. Il carico massimo è di 222 libbre (100 kg).

- Per garantire la sicurezza, gli utenti del trampolino devono indossare calze, scarpe da ginnastica o essere scalzi. Evitare di indossare scarpe da trekking o da tennis. Non permettere agli animali domestici di salire sul tappetino.

- Gli utenti del trampolino devono rimuovere tutti gli oggetti appuntiti che indossano prima di utilizzare il trampolino.

Prima di ogni utilizzo, ispezionare il trampolino per verificare la presenza di eventuali parti usurate, danneggiate o mancanti, tra cui:

- Fori, buchi o strappi nel tappeto elastico del trampolino.
- Tappeto elastico usurato.
- Cuciture allentate o qualsiasi deterioramento del tappeto.
- Parti del telaio piegate o rotte, come le gambe.
- Molle rotte, mancanti o danneggiate.
- Cuscinetti del telaio danneggiati, mancanti o allentati.
- Sporgenze di qualsiasi tipo (soprattutto taglienti) su telaio, molle o tappeto.
- Non tentare di effettuare alcuna modifica al trampolino o ai suoi componenti. La modifica del trampolino può causare danni al prodotto o lesioni personali.

SE SI RISCOVRA PROBLEMI CHE POTREBBERO DANNEGGIARE GLI UTENTI, INTERROMPERE IMMEDIATAMENTE L'UTILIZZO DEL TRAMPOLINO. RISOLVERE IL PROBLEMA PRIMA DI RIUTILIZZARLO PER GARANTIRE LA SICUREZZA DI TUTTI. ISPEZIONARE ED EFFETTUARE REGOLARMENTE LA MANUTENZIONE DEL TRAMPOLINO PER EVITARE POTENZIALI RISCHI.

ISTRUZIONI DI MONTAGGIO PER RETE DI SICUREZZA

1. Elenco dei componenti

N° riferimento	Immagine	Descrizione	6'	8'	10'	12'	13'	14'	15'
2-1		Asta superiore A	6	6	6	8	8	8	6
2-2		Asta superiore B	6	6	6	8	8	8	6
2-3		Distanziali per barre	12	12	12	16	16	16	12
2-4		Rondelle	12	12	12	16	16	16	18
2-5		Bullone lungo	6	6	6	8	8	8	6+6
2-6		Dadi	12	12	12	16	16	16	18
2-7		Bullone rotondo	6	6	6	8	8	8	6
2-8		Rete di sicurezza	1	1	1	1	1	1	1
2-9		Chiave inglese	1	1	1	1	1	1	1

2. Istruzioni di Montaggio

1° PASSO: Inserire l'asta a tubo nell'anello del bullone rotondo (2-7).

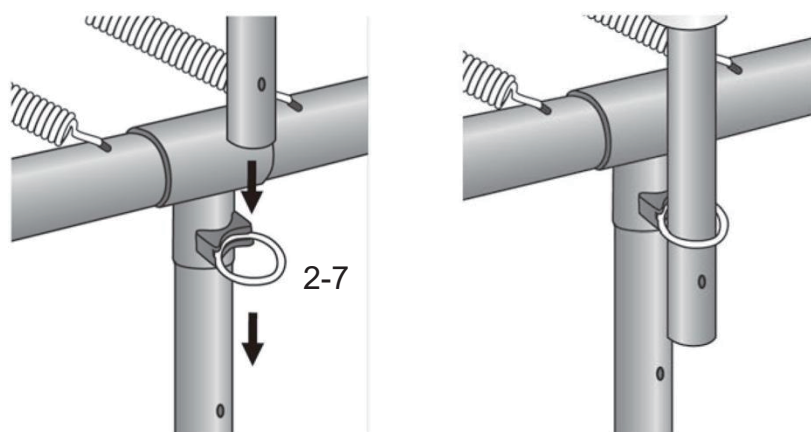

2° PASSO: Allineare i fori e fissare le aste con il bullone lungo (2-5), il distanziale in plastica (2-3) e il dado a cupola (2-6).

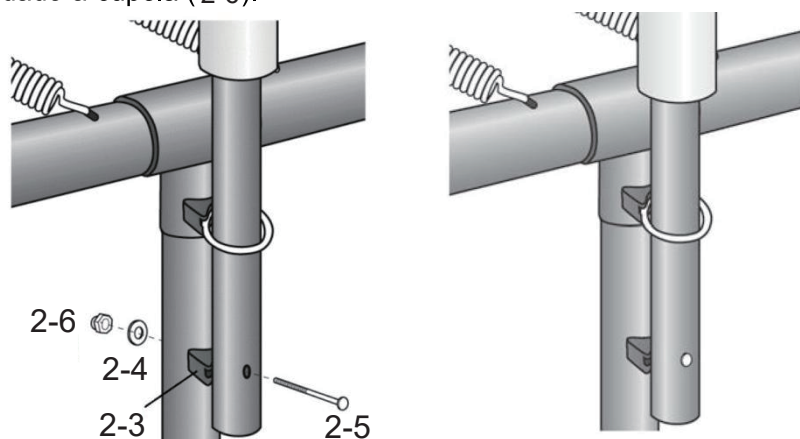

Ripetere la stessa procedura per fissare tutte le aste, come mostrato in figura.

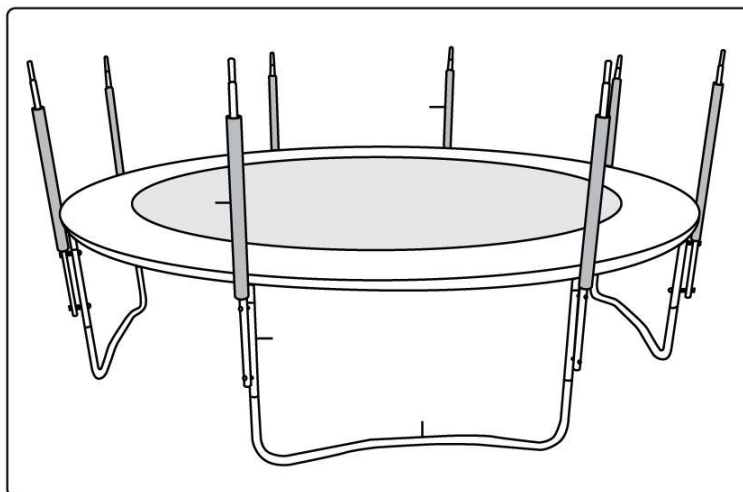

Posizionare l'asta superiore B nelle tasche della rete di sicurezza.

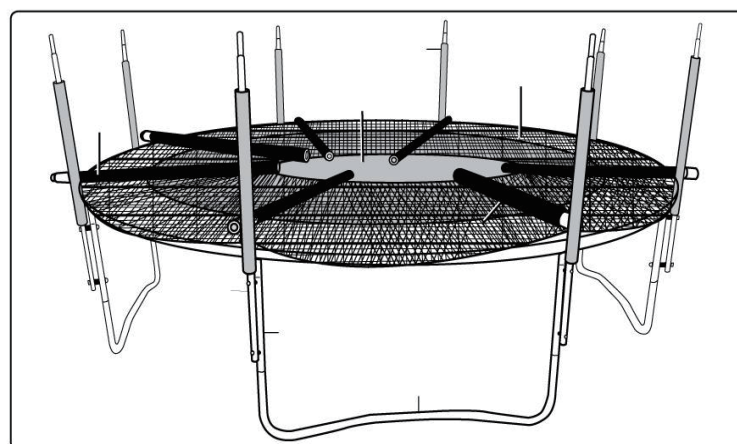
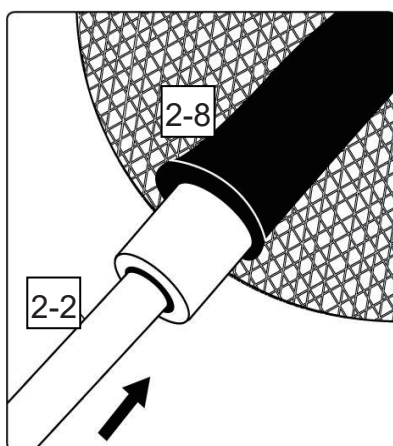

3° PASSO: Posizionare le parti (2-2) sulle parti (2-1).

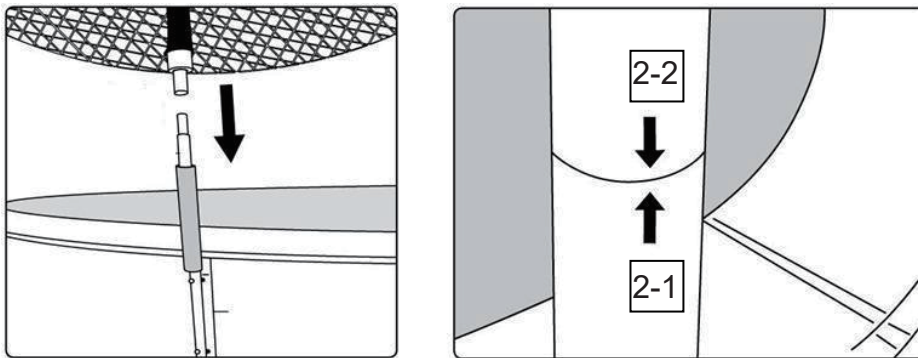

4° PASSO: Abbassare con cautela e in modo uniforme la rete di sicurezza (2-8) , quindi fissarla sul retro del trampolino. Utilizzare le fascette elastiche di fissaggio, per fissarla alle cinghie interne del tappeto elastico. Assicurarsi che non vi siano grandi aperture che potrebbero consentire a qualcuno di cadere.

5° PASSO: Chiudere la cerniera sulla rete di sicurezza (2-8) e fissare entrambi gli elementi di fissaggio di sicurezza, assicurandosi che siano fissati correttamente.

Informazioni sul 4° passo

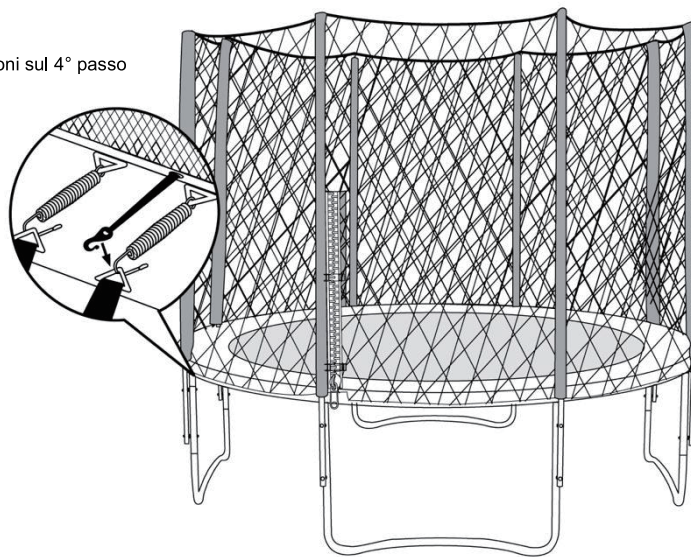

▲ AVVERTENZA IMPORTANTE!

Prima di terminare il montaggio, eseguire i seguenti passaggi per garantire il corretto funzionamento della rete di sicurezza:

- Tornare all'inizio e fissare saldamente tutti i ganci di fissaggio.
- Controllare di aver fissato saldamente tutte le viti e i bulloni.
- Assicurarsi che la rete di sicurezza sia rigida e saldamente fissata.
- Assicurarsi che la rete di sicurezza sia fissata correttamente al trampolino, senza lasciare parti allentate.
- Solo dopo aver garantito un'installazione corretta e sicura, terminare il montaggio del trampolino.

AVVERTENZA – AVVERTENZE GENERALI DI SICUREZZA

- Leggere tutte le istruzioni prima dell'uso. Conservare il manuale per riferimenti futuri.
- Seguendo le istruzioni contenute in questo manuale, assicurarsi che la rete di sicurezza del trampolino sia stata montata correttamente.
- Quando si utilizza questo trampolino, i bambini devono essere sorvegliati da un adulto responsabile con conoscenza dell'uso del trampolino.
- **NON LASCIARE MAI** i bambini incustoditi all'interno della rete di sicurezza.
- Quando si utilizza questo trampolino, seguire sempre le avvertenze di sicurezza contenute in questo manuale.
- **NON** arrampicarsi, oscillare o saltare intenzionalmente sulle aste o sui pannelli.
- In caso di danni alla rete di sicurezza, non utilizzare il trampolino fino a quando non siano stati riparati.
- La rete di sicurezza serve a ridurre il rischio di lesioni da caduta dal trampolino.
- I bambini non devono portare giocattoli o altri oggetti sul trampolino.

Conservare queste informazioni per riferimento futuro.

Cura e utilizzo

- Informazioni sul montaggio: Questo prodotto deve essere assemblato da un adulto, seguendo le istruzioni fornite. Disporre di un aiutante può rendere il processo più facile. La rete di sicurezza contiene piccole parti - non è adatta a bambini di età inferiore ai tre anni. Prima del montaggio, fare un inventario di tutte le parti. Se mancano parti, non utilizzare l'apparecchiatura fino a quando non sono state montate le parti di ricambio.
- Luogo d'installazione: Posizionare il trampolino su una superficie piana e orizzontale ben illuminata. Evitare di posizionare il trampolino su superfici dure come cemento o asfalto, a meno che non siano ricoperte da un materiale protettivo e mantenere due metri di spazio libero intorno al trampolino e sette metri di spazio libero in altezza. Le superfici adatte includono erba, sabbia o superfici di gioco progettate per trampolini. Non posizionare o conservare nulla sotto il trampolino.

Informazioni sulla sicurezza

- La rete di sicurezza è solo per uso domestico - può essere utilizzata dai sei anni in su. Non è un dispositivo per rimbalzare. Serve a controllare l'ingresso e l'uscita del trampolino. Aiuta anche gli utenti del trampolino ad acquisire sicurezza, equilibrio, coordinazione e agilità senza il timore di rimbalzare fuori dal trampolino, rischiando di subire lesioni.
- Durante l'utilizzo del trampolino, i bambini devono essere sorvegliati da un adulto responsabile.

I bambini devono essere istruiti su come utilizzare il trampolino in modo sicuro, per evitare pericoli.

Prestare particolare attenzione a:

- Gli oggetti che i bambini portano all'interno della rete di sicurezza.
- Attività che i bambini svolgono all'interno della rete di sicurezza.
- Condizioni dei bambini all'interno della rete di sicurezza.
- Il modo in cui i bambini entrano ed escono dalla rete di sicurezza.

- Non indossare caschi da ciclista quando si utilizza questo trampolino.
- Il telaio del trampolino è in acciaio, e conduce l'elettricità. Per evitare il rischio di folgorazione, su questo trampolino non sono ammesse apparecchiature elettriche (luci, riscaldatori, prolunghe, elettrodomestici, ecc.).

- Solo una persona alla volta può utilizzare questo trampolino. Più utenti possono entrare in collisione l'uno con l'altro, il che può causare gravi lesioni.
- Poiché il tappeto del trampolino è sollevato da terra, c'è il rischio di cadere quando si esce attraverso la rete di sicurezza. I bambini piccoli devono essere assistiti quando entrano ed escono dal trampolino.
- Quando si entra e si esce dal trampolino, farlo solo attraverso la porta della rete di sicurezza.
- Condizioni meteorologiche: Durante il tempo umido, le superfici possono diventare scivolose con un rischio maggiore di cadute. Durante la stagione calda, le parti possono diventare estremamente calde. Controllare regolarmente tutte le parti (in particolare le parti metalliche), assicurandosi che non siano troppo calde.



Cura e manutenzione

- **Ispezione periodica:** Un adulto dovrebbe controllare frequentemente l'attrezzatura. I prodotti assemblati devono essere ispezionati almeno una volta al mese, prestando particolare attenzione ai collegamenti e ai fissaggi. Se una parte mostra segni di usura, deve essere sostituita per evitare malfunzionamenti che potrebbero causare lesioni.
- **Corretta installazione e manutenzione:** Non utilizzare questo prodotto fino a quando non sia stato installato correttamente e accuratamente controllato. I prodotti tubolari zincati possono richiedere una manutenzione occasionale. Se appare ruggine superficiale, rimuoverla con una spazzola metallica o carta vetrata grossolana, quindi applicare vernice atossica sulla zona interessata.
- **Animali domestici e da compagnia:** Per evitare di danneggiare la rete di sicurezza, non lasciare salire animali domestici o altri animali sul trampolino. I loro artigli e denti possono danneggiare la rete e il tappeto del trampolino.
- **Falò:** Assicurarsi che nessun falò sia acceso vicino al trampolino e alla rete di sicurezza. In condizioni di vento, scintille e braci possono bruciare la rete e il tappeto.
- **Venti forti:** I trampolini di grandi dimensioni, con o senza rete di sicurezza, possono essere trascinati in caso di forte vento, con il rischio di lesioni o danni. Si consiglia di rimuovere la rete di sicurezza in tali condizioni, conservandola in un luogo asciutto.

6. Montaggio della scaletta del trampolino

Avvertenza: Rimuovere la scaletta mentre il trampolino è in uso.

Elenco delle parti della scaletta

Rif. n.	Immagine	Descrizione	Quantità/pz
2-10		Aste del telaio	2
2-11		Gradino in plastica	3
2-12		Set di viti	6

Type A

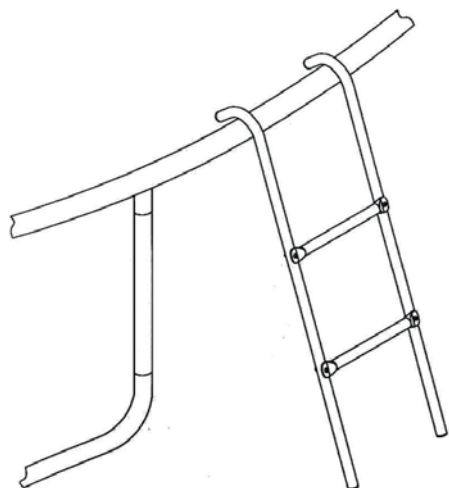
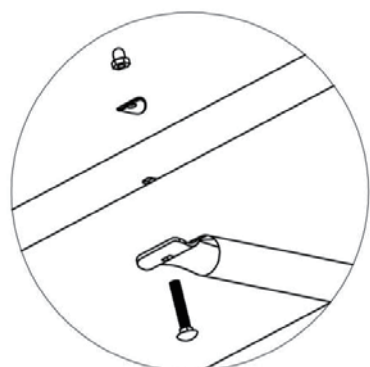
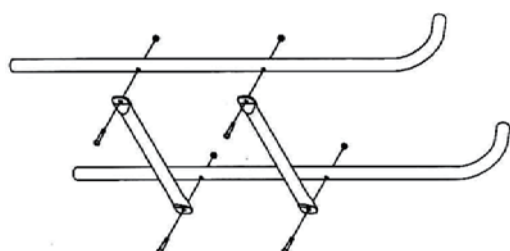

Type B

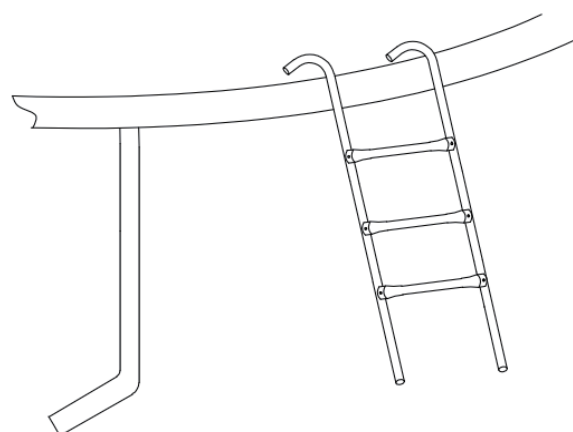
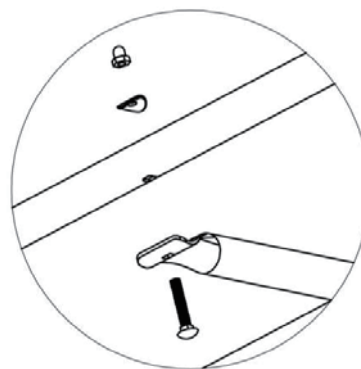
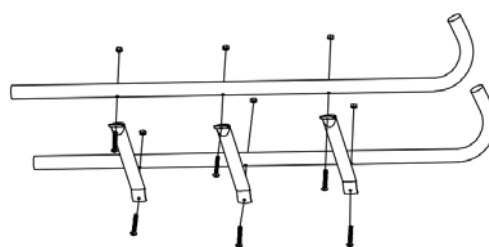

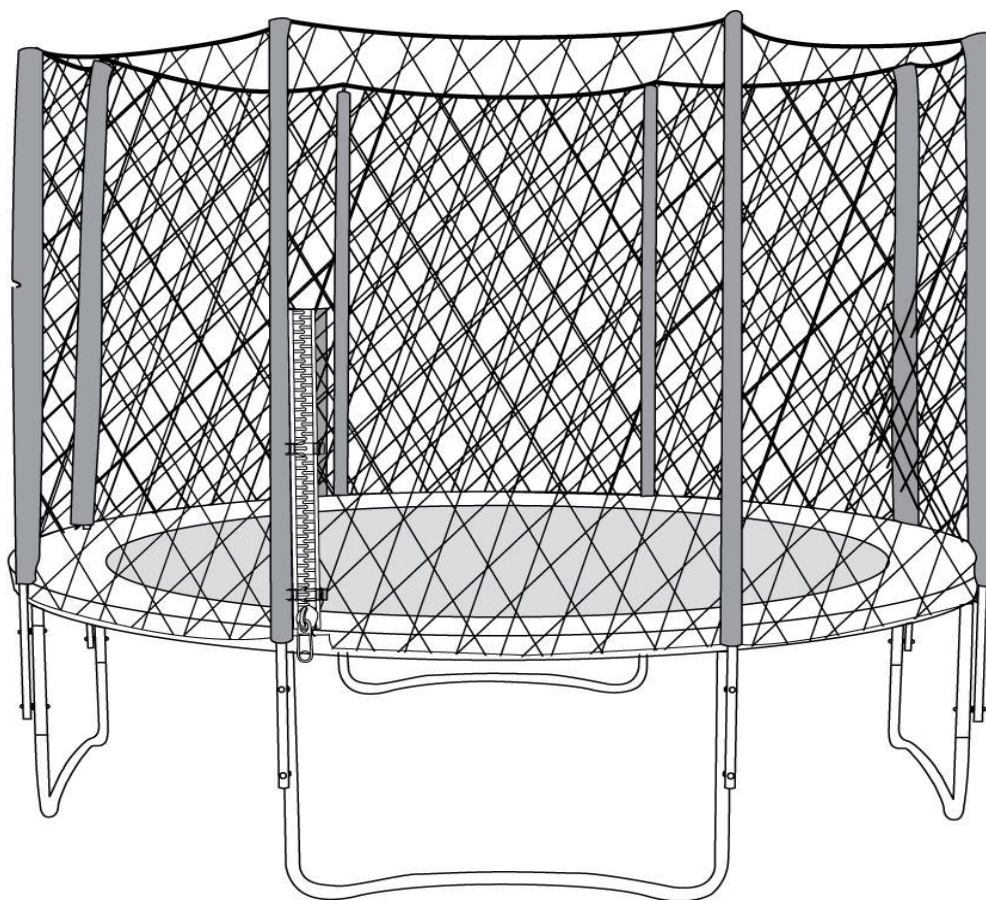

- 6 (183cm) Trampoline
- 8 (244cm) Trampoline
- 10 (305cm) Trampoline
- 12 (366cm) Trampoline
- 13 (396cm) Trampoline
- 14 (427cm) Trampoline
- 15 (457cm) Trampoline
- 16 (488cm) Trampoline

- 3 Legs
- 4 Legs
- 5 Legs
- 6 Legs



IMPORTANT, RETAIN FOR FUTURE REFERENCE: READ CAREFULLY

ASSEMBLY INSTRUCTION



IMPORTANT MESSAGE
WARNING - PLEASE READ

ADULT ASSEMBLY REQUIRED
CHOKING HAZARD Small Parts.
NOT for children under 3 years of age.

WARNING:

While every attempt is made to ensure the highest degree of protection in all equipment, we cannot guarantee freedom from injury. The user assumes all risks of injury due to use. All merchandise is sold on this condition, which no representative of the company can waive or change.

Please read these warnings and the information in this manual in its entirety. Failure to comply with the following instructions may increase the risk of serious injury and/or death:

- Ensure the trampoline has been assembled correctly, per the instructions in the manual.
- It is essential that the intended site for this trampoline is completely flat and level. If the ground is not level this will cause movement in the frame and could cause stress on the joined sections.
- Before each use of this product, inspect the entire assembly and replace any worn, defective or missing parts.
- DO NOT allow more than one person on the trampoline at a time.
- DO NOT wear glasses or helmets when using the trampoline.
- DO NOT use the trampoline in wet, windy or other adverse weather conditions. Use only when the trampoline mat is clean, dry, and safe of obstructions.
- DO NOT somersault or perform flips. This can cause serious injury, resulting in paralysis or death.
- DO NOT use the trampoline as a springboard to or from other objects. NEVER jump from or attempt to jump to other objects, bodies of water, buildings or surfaces, or into or over the trampoline enclosure.
- DO NOT allow other persons to go under, sit, stand or lie on the trampoline or the frame pads while the trampoline is in use.
- DO NOT use the trampoline set when under the influence of alcohol, drugs or medication which may impair the jumper's judgment and coordination.
- ALWAYS remove jewelry, belt buckles or any other sharp objects before using the trampoline.
- ALWAYS jump in the center of the trampoline mat.
- ALWAYS secure the trampoline against unauthorized and unsupervised use.
- NEVER wear footwear (e.g. shoes) when using the trampoline. ALWAYS wear socks when using the trampoline.
- Children MUST NEVER use the trampoline unless supervised by a responsible adult with knowledge of trampoline use.
- Children MUST NEVER be left unattended at any time.
- Ensure the trampoline set is on level ground with a minimum of 9 feet(3M)clear space around the sides, 26 feet(8M) clear height space above and that no obstructions are under the trampoline.
- ALWAYS watch for power lines, overhead cabling, and other hazards or obstructions above, around and below the location where you are installing your trampoline set. Failure to do so can result in serious injury, death, and property damage.

- Mount and dismount from the trampoline and enclosure with care as injury may result. Children should be assisted when entering and exiting the trampoline to reduce the risk of falling.
- The frame of your trampoline set is made of steel and it will conduct electricity. No electrical equipment (lights, heaters, etc.) should be permitted on or around the trampoline under any circumstance.
- Please read and refer to other warnings and use information in the trampoline instructions before use.
- Dispose of all packaging materials safely and per local ordinance. This Safety instruction manual should be kept properly for future reference.

CARE AND USE

- This trampoline must be assembled by adults. It must be erected exactly as detailed in the assembly instructions. Two adults are required to assemble this trampoline. This product should only be used by children over the age of 6. Please ensure children under the age of 3 years old do not play with or are given any part of this trampoline when being assembled or when complete as it contains small parts which may pose a choking hazard.
- Please take care during assembly, as the manufacturing process can sometimes result in the occasional sharp edge and small pieces of waste metalwork. The use of gloves to protect your hands from pinch points during assembly is also strongly recommended. Should there be any missing parts, the trampoline must not be used until replacement parts have been fitted.
- The frame pad should always be fitted properly, fully covering the trampoline frame and springs.
- Your trampoline must be placed on a flat and level surface which is well lit. Under no circumstances should it be positioned on a hard surface such as concrete or asphalt, unless the ground under the trampoline plus the recommended free space area is covered with a safety surface. Examples of suitable surfaces are grass, sand or a play surface intended for this trampoline. It is important not to place or store anything under your trampoline.
- This trampoline is designed and made for family domestic use only within the recommended weight. This trampoline is not intended for use outside of these guidelines. The user must remove footwear (shoes) before use. The user must wear socks when using the trampoline. Misuse can result in injury. Inspect the trampoline before use and always replace worn, defective or missing parts.

Safety instructions for enclosure net

- Avoid bouncing against the trampoline net.
- Ensure no fires are lit near the enclosure. In windy conditions, sparks and embers can travel far and damage the net.
- Large trampolines with enclosures can be hazardous in strong winds, causing injury or property damage. We advise removing the enclosure and disassembling the trampoline if strong winds occur.
- After two years of use, it is recommended to replace the net and enclosure for safety purposes.



WARNING: Before starting any exercise or conditioning programme, consult a personal physician to see if you require a complete physical exam. This is especially important if you are over the age of 50, have never exercised before, are pregnant or suffer from any illness.

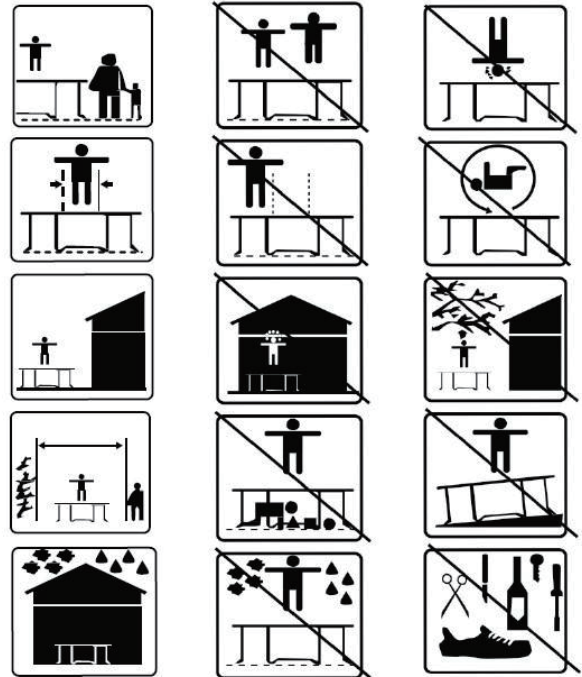

LOCATION INSTRUCTIONS

- Set up the trampoline on a flat, level surface with grass or impact-attenuating properties. Ensure it is stable enough to avoid tipping over or blowing away - it is best to use sandbags or pegs for anchoring.
- Keep at least five metres of overhead space, measuring from the bed of the trampoline. This prevents accidental contact with electric wires, tree branches, clotheslines or other objects.
- Keep at least two metres of space on all sides of the trampoline. Avoid placing it on concrete, bitumen, brick or other hard surfaces to prevent injuries from falls.
- Do not place the trampoline on top of other objects. Avoid storing anything underneath the trampoline bed. Children can be injured if they land on garden tools, bicycles or other items.
- Keep the surrounding areas of the trampoline clear. Do not position it near walls, structures, fences or other play areas.
- Do not attempt to bury the trampoline in the ground. Keep it above the surface.
- Ensure the trampoline is not installed near paddling pools, swings, slides, climbing frames or other installations.
- Place the trampoline in a well-lit area, ensuring better visibility and safety during use.

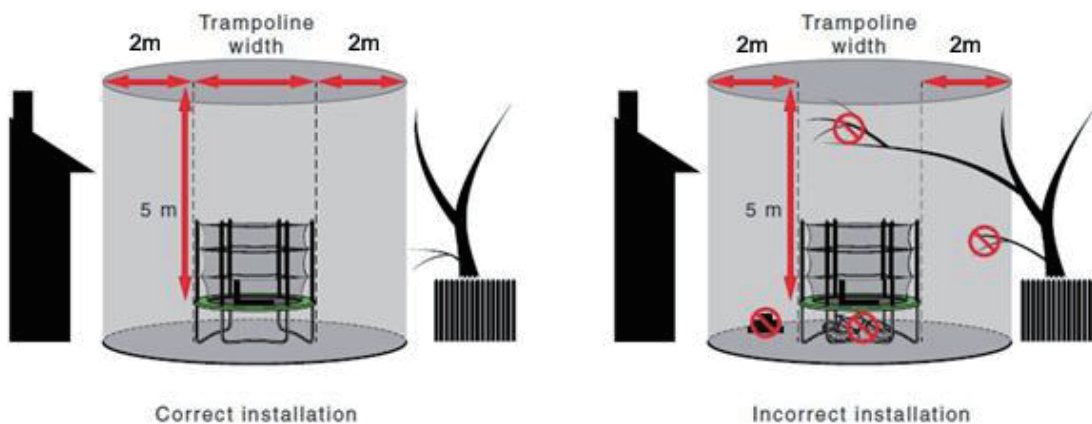

USER INSPECTION CHECKLIST

The trampoline's components can deteriorate if exposed to sunlight, rain, salt and heat. Before each use, inspect the trampoline and replace any worn, damaged or missing parts with manufacturer-recommended ones. To help with safety inspections, refer to the provided checklist.

ASSEMBLY INSTRUCTIONS

Adult assembly required

- To assemble this trampoline, use the special spring loading tool that is provided with the product.
- When not in use, the trampoline can be easily disassembled and stored.









Before assembling this product, ensure you have read all the instructions in this manual.

PRIOR TO ASSEMBLING

- Refer to the table for part descriptions and numbers, which will be used as references in the assembly instructions.
- Make sure you have all the parts listed. If any parts are missing, contact the place of purchase for assistance.
- **For safety during assembly, use gloves to protect your hands from pinch points.**

PARTS LIST

Choose the appropriate trampoline size from the options provided:

Reference No.	Image	Description	6'	8'	10'	12'	13'	14'	15'
1		Trampoline mat	1	1	1	1	1	1	1
2		Frame pad	1	1	1	1	1	1	1
3		Top rail	6	6	6	8	8	8	12
4		T-joiner	6	6	6	8	8	8	12
5		Leg base	3	3	3	4	4	4	6
6		Vertical leg extension	0	6	6	8	8	8	12
7		Springs	36	42	54	64	72	80	84
8		Manual	1	1	1	1	1	1	1
9		Spring tool	1	1	1	1	1	1	1

STEP 1. Frame layout

Using the relevant illustrations below, ensure you have all the necessary parts. All parts with the same number are interchangeable - they do not have a 'left' or 'right' orientation.

To connect the parts, slide a section of tubing into the adjacent section. These joints are called 'T-shape sections'.

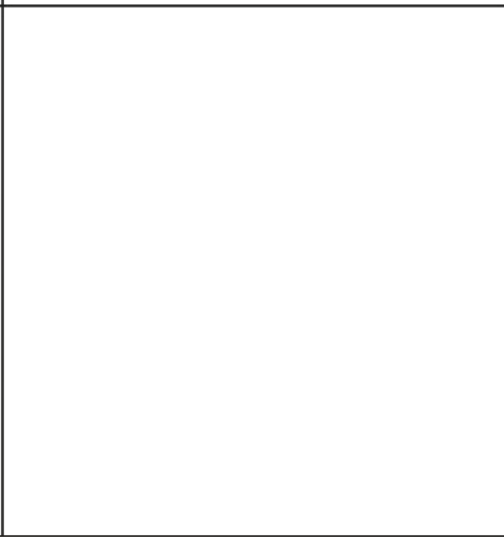
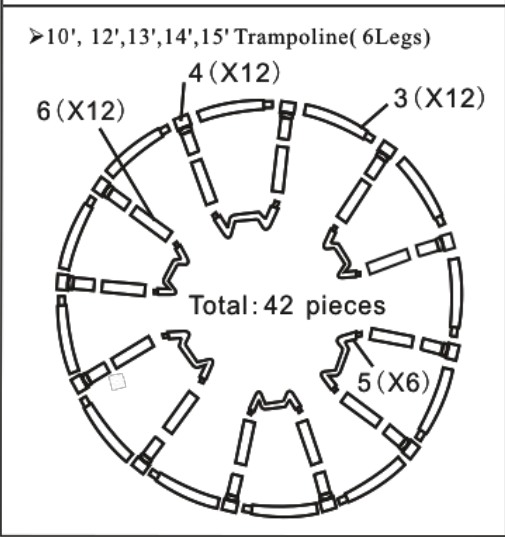
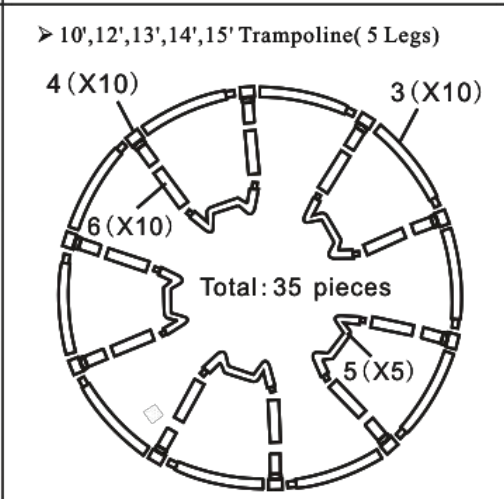
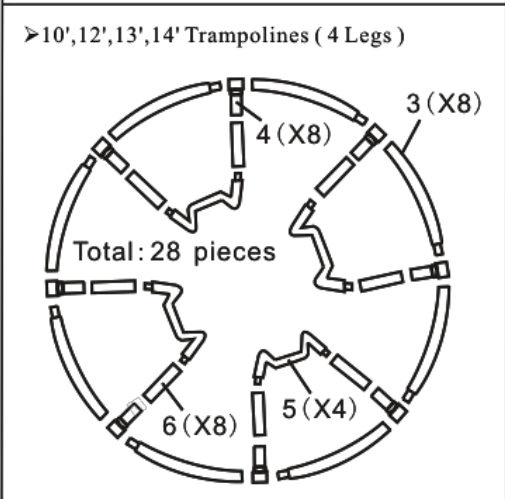
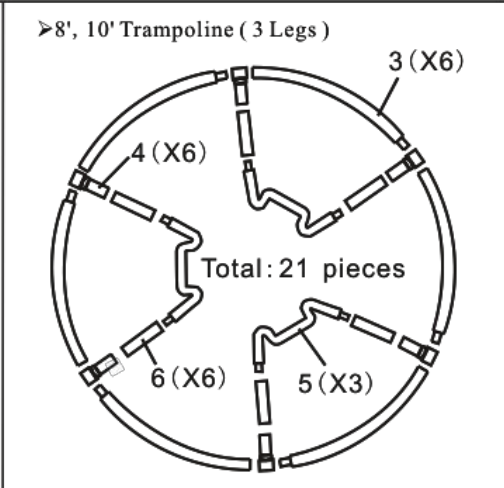
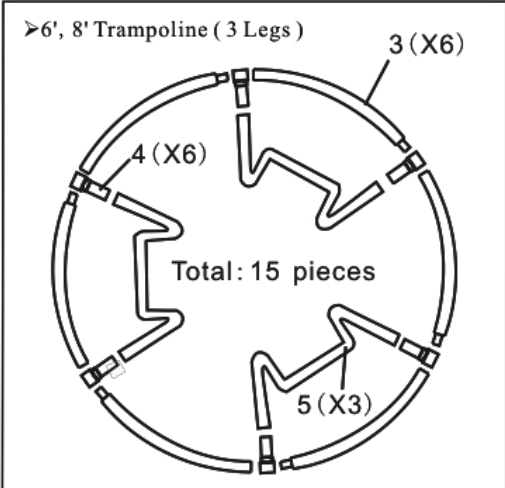

STEP 2: Frame assembly

A. Insert the T-section (4) into one end of the top rail (3). Use a rubber mallet if necessary. Repeat for the other T-sections, but do not connect the top rail sections yet.

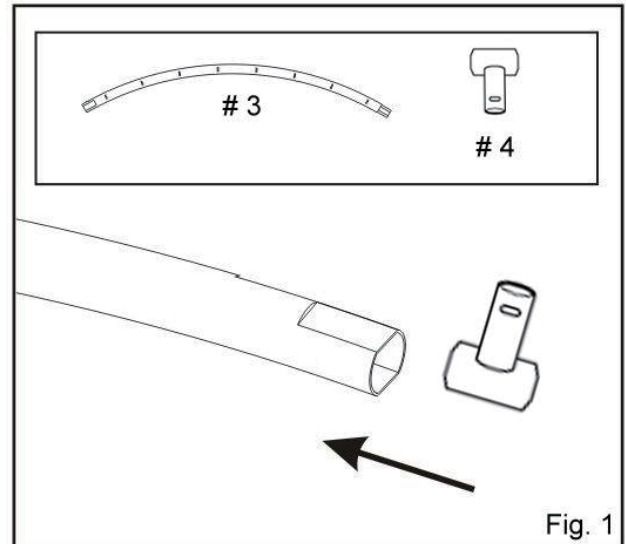

- B. Insert the leg extension tubes (6) into the T-sections.
- C. Ensure the orientation of the leg tubes is correct, with the dilation part fitting into the T-sections.
- D. Attach the T-sections to the wider end of the leg tubes.
- E. Be cautious not to pinch your fingers when compressing the T-sections together.

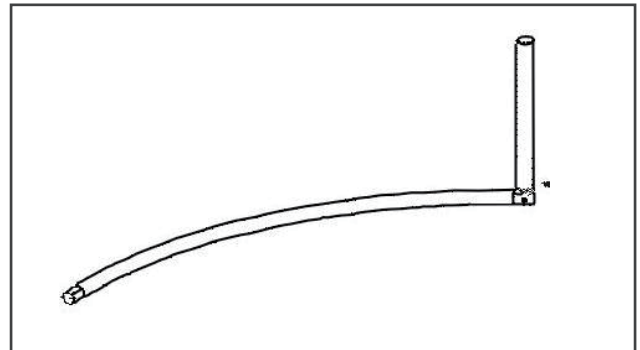

- F. Connect the two top rail sections. Repeat for the other top rail sections, as shown in Fig.3.

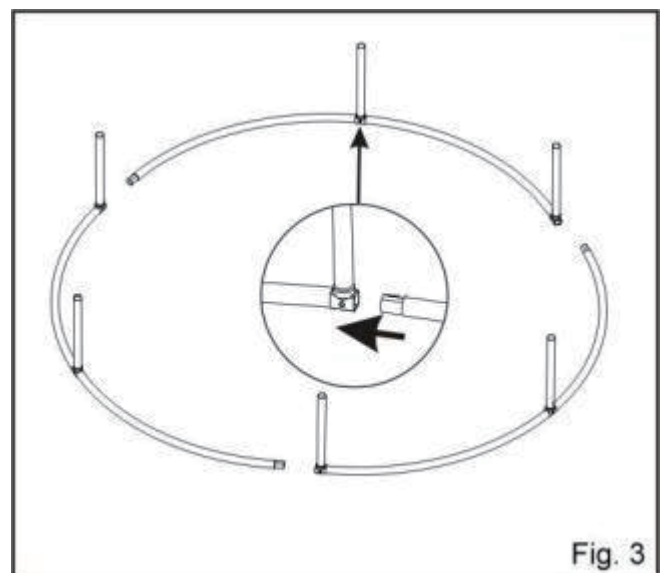

G. Attach the W-shape leg base (5) onto the leg extension tubes, as shown in Fig. 4. Ensure they are securely in place, then attach the remaining tubes (5).

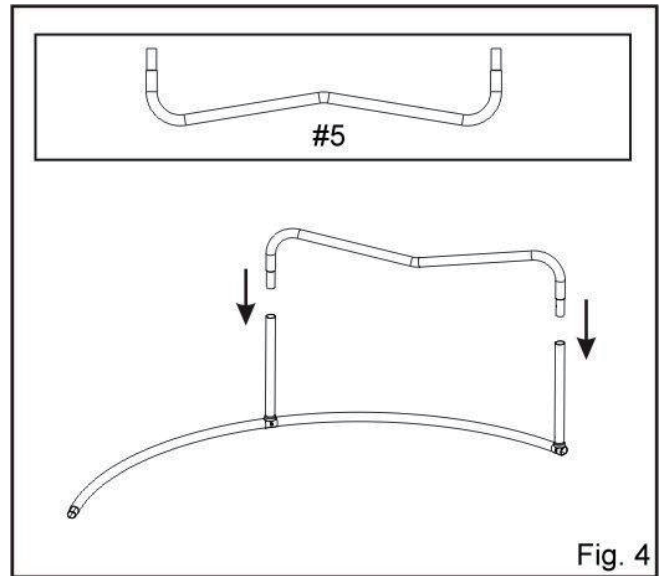

H. Turn over the four sub-assembled sections and connect them together.
Note: At this stage, sections can still be parted. The assembly will become rigid when the trampoline mat is assembled.

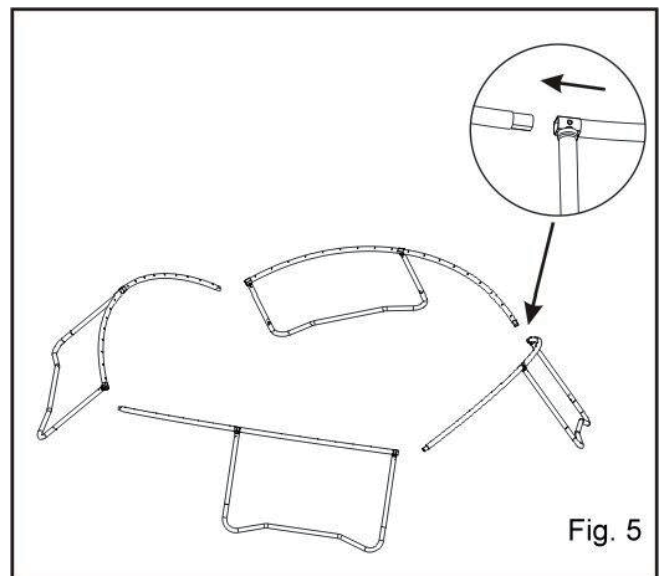

WARNING

IMPORTANT When setting up this trampoline, it needs to be on flat and level ground. Uneven grounds can cause the frame to move, which can add stress to the joint sections.

NOTE: Adult disassembly is required.

If disassembling the trampoline, some parts may need a rubber mallet (not supplied).

1. If the leg extension tubes (6) are tightly secured to the T-section, it may be difficult to take apart. Use a rubber mallet to hit the top rail (3), so you can easily disassemble this part.

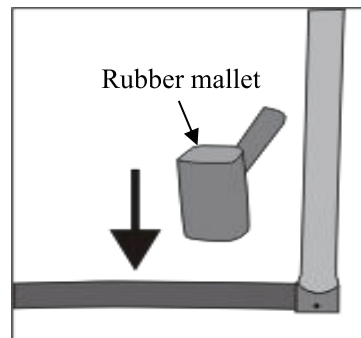

2. When disassembling, do not take apart the T-section (4) and the top rail (3) - you can keep these parts as they are.

When assembling the trampoline again, it will be easier and saves time.

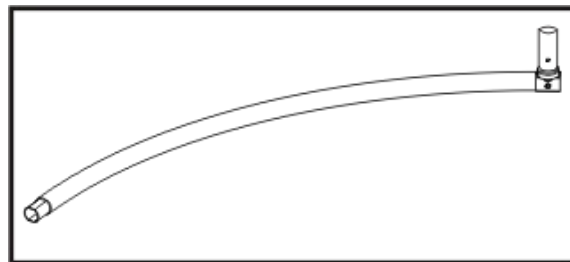

STEP 3. Trampoline mat assembly

Be cautious when attaching springs to the trampoline mat. This part of the assembly requires two people. **ATTENTION:** When attaching the springs, the connector points can pinch your hands as the trampoline tightens up.

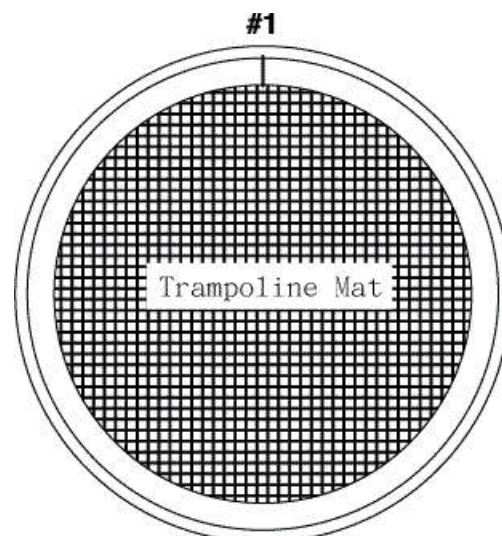

A. Lay out the trampoline mat (1) inside the frame.
The white cross and safety labels should be facing upwards.

B. How to use the spring tool:

- Position the spring on the edge of the jumping mat. Then, use the tool to link up the spring hook with the hook end of the tool.
- Pull the tool to connect the spring hook to the frame.

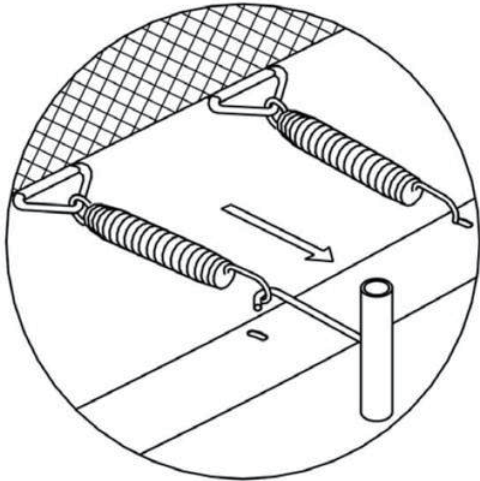

Be cautious during the spring assembly - the connector points could pinch your hands!

C. The following figures provide the easiest way to connect the springs, ensuring a steady trampoline mat.

D. Choose a connecting point on the trampoline frame, using the clock as a guide. Select the points that correspond to an o'clock position:

- Position the spring on the edge of the jumping mat.
- Attach the tool and link it up to the spring hook with the hook end of the tool.
- Pull the tool to connect the spring hook to the frame.
- Assemble the first four springs at 12, 6, 3 and 9 o'clock in the same way.

E. Repeat step 'D' to attach the remaining springs:

- Make sure to tighten the trampoline mat evenly by always attaching two springs across from each other.

F. This is crucial - the tightening of the trampoline increases with the number of attached springs.

G. After assembly, ensure the space between all springs is equal.

F. If you notice that you have skipped a hole and V-ring connection, recount and remove or attach any necessary springs, maintaining the correct count.

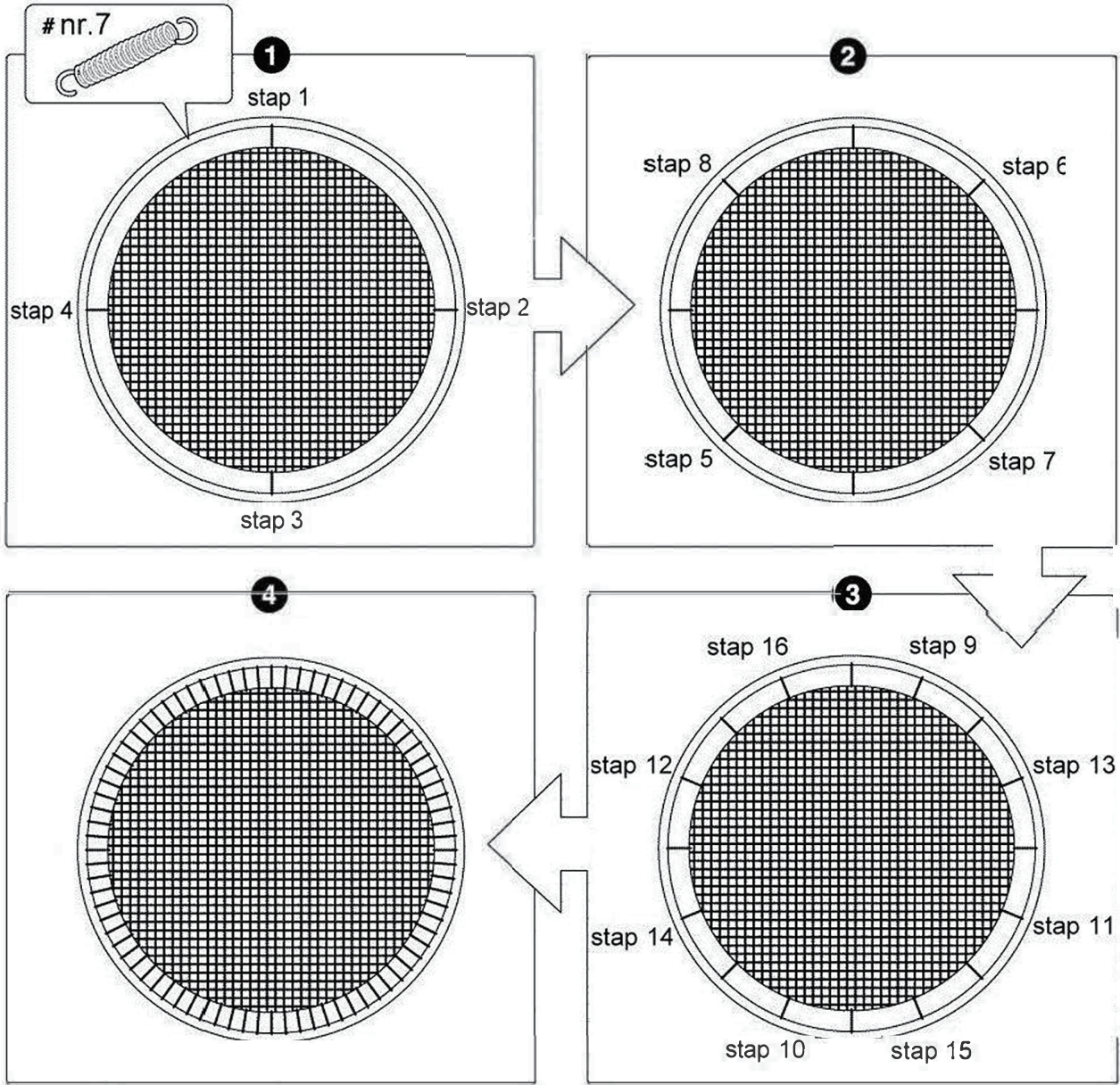

STEP 4: Frame pad assembly

As indicated, lay out the protective pad on the jumping mat, then use the tapes to attach it to the foot of the framework.

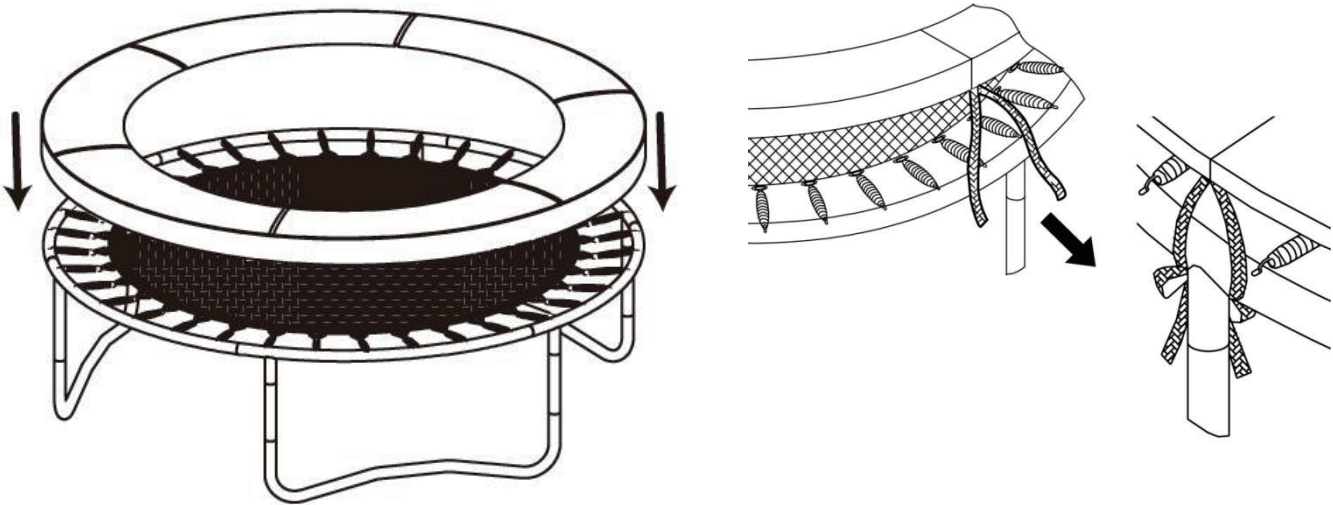

Trampoline users, please pay attention:



- Do not use the trampoline if you are tired or under the influence of alcohol or drugs.
- To prevent fatigue, avoid jumping too high or for prolonged periods. Control your jumps.
- Always have a supervisor present when using the trampoline. Do not jump alone.
- Avoid wearing clothes with hooks or parts that could get entangled in the jumping bed.
- Climb onto the trampoline safely; do not jump from the trampoline.



Supervisors, please pay attention:

- The owner or supervisor is responsible for ensuring all users are properly informed on safety warnings and instructions. The supervisor or owner must enforce these guidelines.
- Regardless of their age or capabilities, all trampoline users must have a supervisor present. Safety supervision is essential for everyone.
- Remove all objects that could interfere with the trampoline user. Pay attention to objects above, below and around the trampoline.
- When the trampoline is not in use, ensure it is secure to prevent unsupervised use.

Fundamental trampoline skills

Bouncing

The key to safe bouncing on a trampoline is maintaining control and avoiding reckless behaviour. Here are the guidelines:

- Bounce on the centre of the mat in a controlled manner.
- Bouncing should be low; high, reckless bouncing is not allowed.
- To gain control or stop bouncing, keep your feet in contact with the mat, then absorb the trampoline's rebound by bending your knees and waist. This is an essential skill - use it whenever you are unbalanced or away from the centre area.
- To practice how to stop safely, stand in the centre with your feet about a hip-width apart. Attempt three easy and controlled bounces. While bouncing, focus your eyes towards the perimeter of the trampoline to maintain balance.

CARE AND MAINTENANCE

- **GENERAL:** This trampoline can withstand outdoor conditions all year round with minimal maintenance. However, a little care can extend its lifespan. Avoid exposing the mat and frame pads to cigarette ends, fireworks or bonfire debris - this can easily damage the synthetic materials.
- **FRAME:** While the trampoline is in use, do not stand or sit on the frame or frame pads - this restricts the frame's natural reflex action. Apply oil or petroleum jelly where the springs hook into the frame - this reduces squeaking and frame hole wear. If surface rust appears, remove it with a wire brush or coarse sandpaper, then apply non-toxic paint to the affected area.
- **FRAME PADS:** These protect users from falls or landing on the springs and frame. Never allow people to sit or stand on them during trampoline use. Ensure that smaller users do not use the inside edges of the pads as a 'handle' when getting on the trampoline.
- **THE MAT:** Over time, the mat may gradually weaken because of ultraviolet radiation. Protect it from direct sunlight to prolong its life. A little mould or mildew should not harm the mat. However, ensure shoes and sharp objects (belt buckles, brooches and jewellery) are removed before bouncing.

THE SPRINGS Do not stand on the springs whilst the trampoline is in use. Try not to bounce onto the springs. - Avoid subjecting the trampoline to excessive stress, as it may cause stretching, misshaping and weakening of the springs. Replace any stretched springs promptly to prevent damaging the mat, whilst avoiding overloading the remaining good springs.

- Please follow the guidelines below: This trampoline is designed with solid and durable materials. With proper care and maintenance, it will provide years of exercise, fun and enjoyment for all users.

- Follow the weight and usage guidelines: Only one person should use the trampoline at a time. The maximum load is 222 pounds (100kg).

- For safety, trampoline users should wear socks, gymnastic shoes or be barefoot. Avoid wearing street shoes or tennis shoes. Do not allow pets onto the mat.

- Trampoline users must remove all sharp objects on their person before using the trampoline.









Before each use, inspect the trampoline for any worn, damaged or missing parts, including the following:

- Punctures, holes or tears in the trampoline mat.
- Sagging trampoline mat.
- Loose stitching or any deterioration of the mat.
- Bent or broken frame parts, such as the legs.
- Broken, missing or damaged springs.
- Damaged, missing or loose frame pad.
- Protrusions of any kind (especially sharp ones) on the frame, springs or mat.
- Do not attempt any modifications to the trampoline or its components. Modifying the trampoline can lead to product damage or personal injury.

IF YOU FIND ANY ISSUES THAT COULD HARM USERS, IMMEDIATELY STOP USING THE TRAMPOLINE. FIX THE PROBLEM BEFORE USING IT AGAIN TO ENSURE EVERYONE'S SAFETY. REGULARLY INSPECT AND MAINTAIN THE TRAMPOLINE TO AVOID POTENTIAL RISKS.

ASSEMBLY INSTRUCTIONS FOR SAFETY NET

1. Parts List

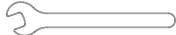
Reference No.	Image	Description	6'	8'	10'	12'	13'	14'	15'
2-1		Upper pole A	6	6	6	8	8	8	6
2-2		Upper pole B	6	6	6	8	8	8	6
2-3		Bar spacers	12	12	12	16	16	16	12
2-4		Washers	12	12	12	16	16	16	18
2-5		Long bolt	6	6	6	8	8	8	6+6
2-6		Nuts	12	12	12	16	16	16	18
2-7		Round bolt	6	6	6	8	8	8	6
2-8		Safety net	1	1	1	1	1	1	1
2-9		Spanner	1	1	1	1	1	1	1

2. Assembly Instructions

STEP 1: Insert the pole tube into the loop of the round bolt (2-7).

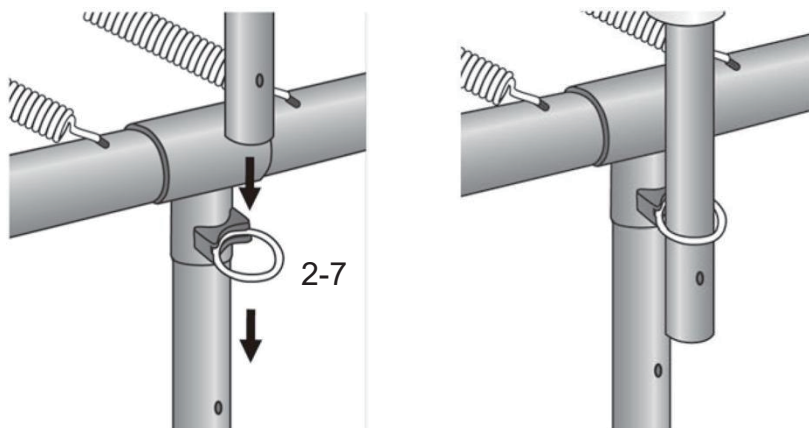

STEP 2: Align the holes and secure the poles with the long bolt (2-5), plastic spacer (2-3) and dome nut (2-6).

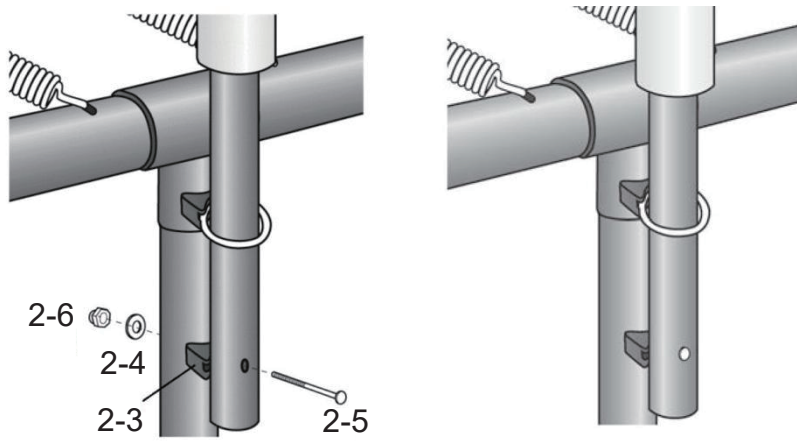

Repeat the same process to secure all the tubes, as shown in the picture.

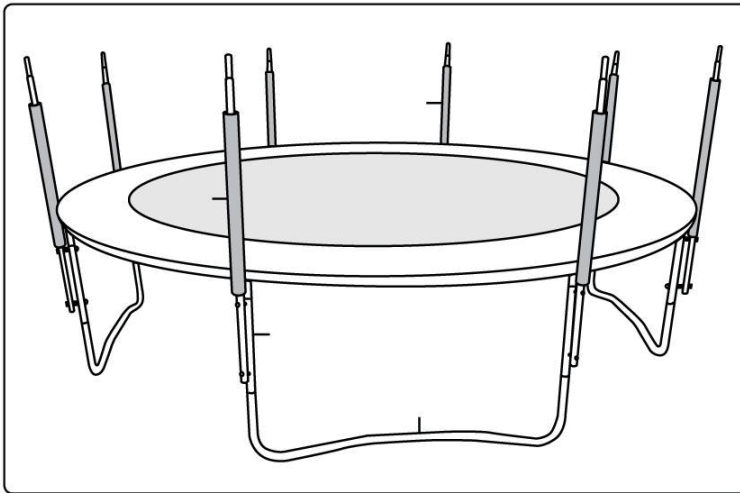

Place the upper pole B into the pockets of the safety net.

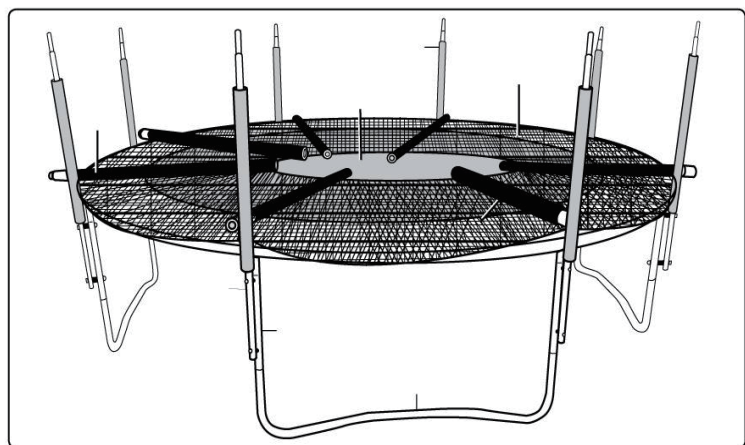
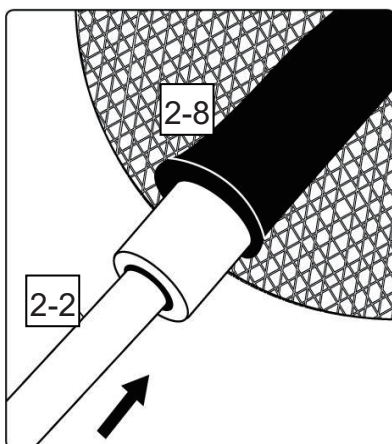

STEP 3: Place parts (2-2) onto parts (2-1).

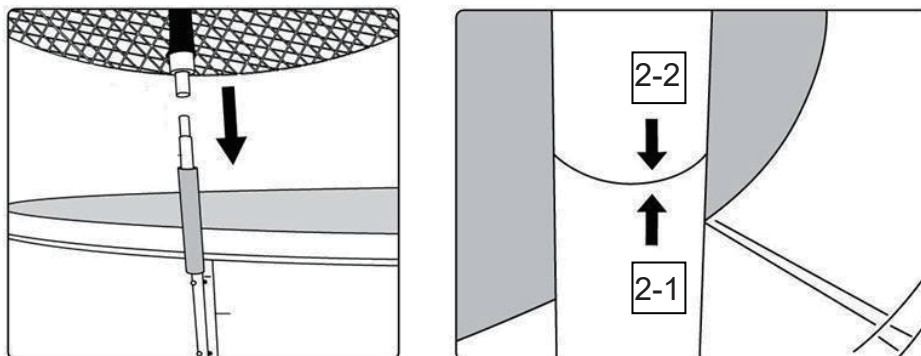

STEP 4: Carefully and evenly pull down the safety net (2-8), then attach the safety net to the backside of the trampoline. Using the elastic fastening ties, secure it to the inner straps of the jumping pad. Ensure there are no large openings that could allow someone to fall out.

STEP 5: Close the zip on the safety net (2-8) and fasten both security fasteners, ensuring it is properly secured.

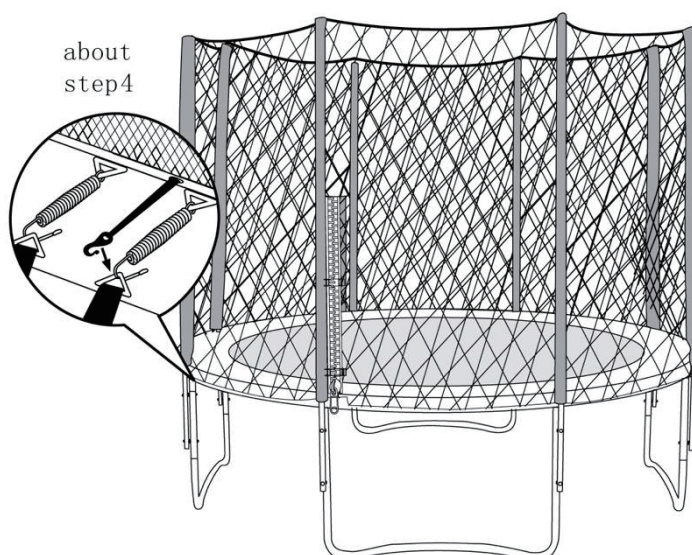

IMPORTANT WARNING!

Before finishing the assembly, perform the following steps to ensure the safety net functions properly:

- Go back and stretch all attachment hooks tightly.
- Check that you have securely fastened all screws and bolts.
- Ensure the safety net stands stiff and firmly attached.
- Ensure the safety net is correctly fastened to the trampoline, leaving no loose parts.
- Only after ensuring proper and secure installation, finish assembling the trampoline.

WARNING – GENERAL SAFETY ADVICE

- Please read all instructions before use. Keep the manual for future reference.
- Following the instructions in this manual, ensure the trampoline safety net has been assembled correctly.
- When using this trampoline, children must be supervised by a responsible adult with knowledge of trampoline use.

- **NEVER** leave children unattended inside the safety net.
- When using this trampoline, always follow the safety warnings inside this manual.
- **DO NOT** climb, swing or intentionally jump onto the panels or poles.
- If there are any damages to the safety net, do not use the trampoline until fixed.
- The safety net is for reducing the risk of injury from falling off the trampoline.
- Children must not take toys or other items onto the trampoline.

Please retain this information for future reference.

Care and use

- **Assembly Information:** An adult must assemble this product, following the instructions provided. Having a helper can make the process easier. The safety net contains small parts - it is not suitable for children under the age of three years. Before assembly, take an inventory of all parts. If any parts are missing, do not use the equipment until replacement parts are fitted.
- **Location:** Place the trampoline on a flat and level surface that is well-lighted. Avoid positioning the trampoline on hard surfaces like concrete or asphalt, unless there is two metres of free space surrounding the trampoline, covered with a safety surface and seven metres of free space in height. Suitable surfaces include grass, sand or play surfaces designed for trampolines. Do not place or store anything under the trampoline.

Safety information

- The safety net is for domestic purposes only - it can be used by ages six years and older. It is not a rebounding device. It is for controlling the entry and exit of the trampoline. It also helps trampoline users gain confidence, balance, coordination and agility without the fear of rebounding off the trampoline, which could cause injuries.
- When playing on this trampoline, children must be supervised by a responsible adult. Children must be instructed on how to use the trampoline safely, so they do not use it dangerously. Pay particular attention to:
 - The objects children bring into the safety net.
 - Children's activities inside the safety net.
 - Conditions inside the safety net when children are inside.
 - The way children get into and out of the Safety net.
- Do not wear cycle helmets when using this trampoline.
- The trampoline frame is made of steel, which will conduct electricity. To avoid the risk of electrocution, no electrical equipment (lights, heater, extension cords, household appliances, etc.) are allowed on this trampoline.

- Only one person can use this trampoline at a time. Multiple users may collide with each other, which can result in serious injury.
- As the trampoline mat is raised off the ground, there is a risk of falling when exiting through the safety net. Small children must be assisted when entering and exiting the trampoline.
- When entering and exiting the trampoline, only do so through the safety net door.
- Weather conditions: During wet weather, surfaces can become slippery – there is a higher risk of falling over. During hot weather, parts can become extremely hot. Regularly check all parts (especially metal parts), ensuring they are not too hot.



Care and maintenance

- **Regular inspection:** An adult should frequently check the equipment. Assembled products should be inspected at least once a month, paying extra attention to connections and fastenings. If any part shows signs of wear and tear, it must be replaced to prevent malfunctions, which could cause injury.
- **Proper installation and maintenance:** Do not use this product until properly installed and thoroughly checked. Galvanised tubular products may require occasional maintenance. If surface rust appears, remove it with a wire brush or coarse sandpaper, then apply non-toxic paint to the affected area.
- **Pets and animals:** To avoid damaging the safety net, do not allow pets or other animals on the trampoline. Their claws and teeth can damage the netting and trampoline mat.
- **Bonfires:** Ensure no bonfires are lit near the trampoline and safety net. In windy conditions, sparks and embers can travel and burn holes in the netting and mat.
- **High winds:** Large trampolines, with or without a safety net, can be blown around in high winds, posing the risk of injury or damage. It is advisable to remove the safety net in such conditions, storing it in a dry location.

6. Trampoline ladder assembly

Warning: Remove the ladder while the trampoline is in use.

List of ladder parts

Ref No.	Picture	Description	Quantity / pc(s)
2-10		Frame poles	2
2-11		Plastic step board	3
2-12		Screw set	6

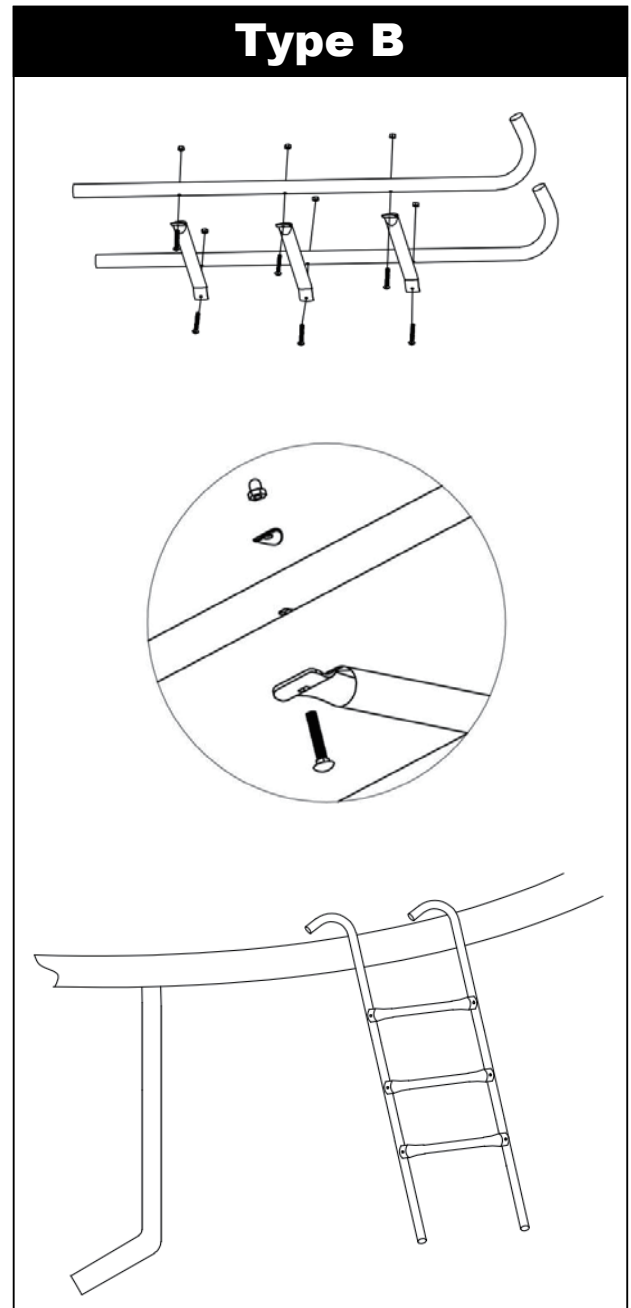
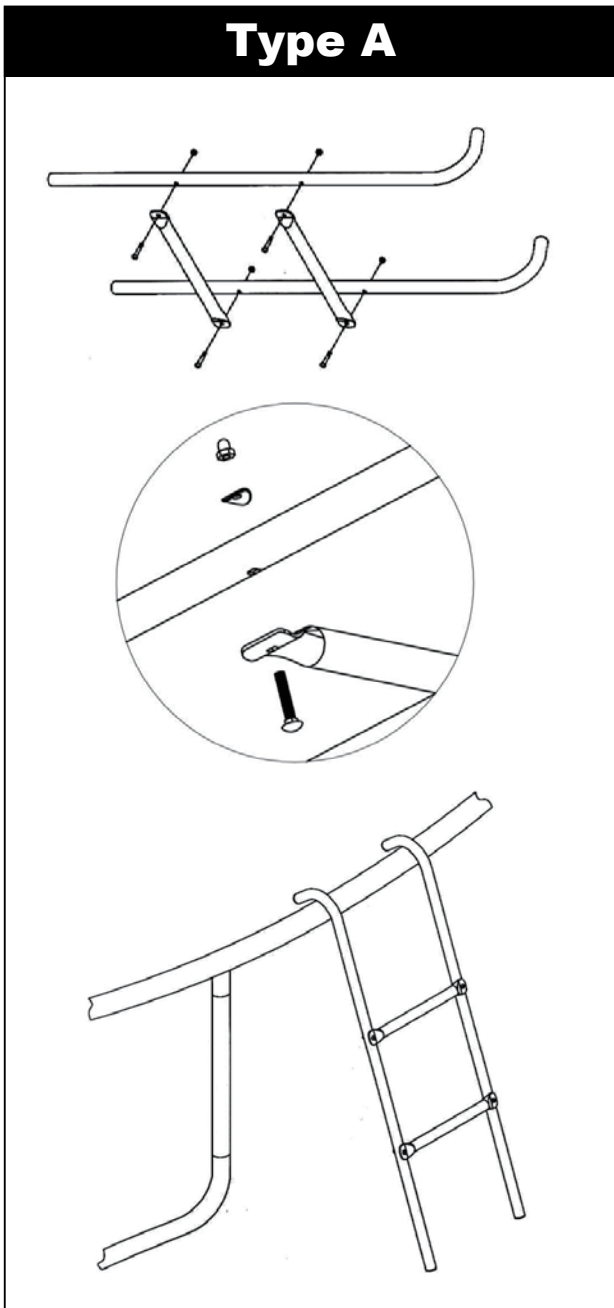

UK

If you have any questions, please contact our customer care center.

Our contact details are below:



0044-800-240-4004



enquiries@mhstar.co.uk

IMPORTER ADDRESS:

MH STAR UK LTD

Unit 27, Perivale Park,
Horsenden lane South
Perivale, UB6 7RH
MADE IN CHINA

ES

Si tiene alguna pregunta, comuníquese con nuestro Centro de Atención al Cliente.

Nuestros datos de contacto son los siguientes:



0034-931294512



atencioncliente@aosom.es

IMPORTADOR:

SPANISH AOSOM, S.L.

C/ ROC GROS, N° 15. 08550, ELS HOSTALETS DE
BALENYÀ, SPAIN.

B66295775

WWW.AOSOM.ES

ATENCIONCLIENTE@AOSOM.ES

TEL: 931294512

HECHO EN CHINA

FR

Si vous avez la moindre question, veuillez contacter notre centre d'assistance à la clientèle.

Nos coordonnées sont les suivantes:



0033-1-84166106



aosom@mhfrance.fr

Importé par:

MH France

2, rue Maurice Hartmann
92130 Issy-les-Moulineaux
France
Fabriqué en Chine

PT

Se tiver alguma dúvida, por favor contacte o nosso Centro de Atendimento ao Cliente. Os nossos dados de contacto são os seguintes:



0034-931294512



info@aosom.pt.

IMPORTADOR:

SPANISH AOSOM, S.L

C.ROC GROS N.15, 08550. ELS HOSTALETS DE BALENYÀ
TEL: 931294512 (SEG-SEX DAS 7:30H ÀS 16:30H)

INFO@AOSOM.PT

WWW.AOSOM.PT

DE

Wenn Sie Fragen haben, wenden Sie sich bitte an unser Kundendienstzentrum.

Unsere Kontaktdaten stehen unten:



0049-0(40)-88307530



service@aosom.de

ADRESSE DES IMPORTEURE:

MH Handel GmbH
Wendenstraße 309
D-20537 Hamburg
Germany
IN CHINA HERGESTELLT

IT

In caso di dubbio, si prega di contattare il nostro centro assistenza clienti.

I nostri dettagli di contatto sono di seguito:



0039-0249471447



clienti@aosom.it

IMPORTATO DA:

AOSOM Italy srl

Centro Direzionale Milanofiori

Strada 1 Palazzo F1

20057 Assago (MI)

P.I.: 08567220960

FATTO IN CINA