

**KINDER-FUSSBODENSPIELZEUG QUAD
MONTAGE- UND BETRIEBSANLEITUNG**

* Geeignet für Kinder im Alter von 18-36 Monate.

* Max. Gewicht: 20 kg.



Bilder dienen nur als Referenz, bitte halten Sie sich an die Originalprodukte als Standard.

Lesen und verstehen Sie dieses Handbuch vor der Verwendung vollständig!

**WICHTIG! SORGFÄLTIG LESEN UND FÜR SPÄTER NACHSCHLAGEN
AUFBEWAHREN**

MONTAGEANWEISUNGEN

WARNUNG:

1. ERSTICKUNGSGEFAHR-Kleine Teile.

Die Montage darf nur von Erwachsenen vorgenommen werden, halten Sie Kinder fern.

2. Es ist unter der direkten Aufsicht eines Erwachsenen zu verwenden.

3. Erlauben Sie jeweils nur einem Kind es zu benutzen.

4. Verwenden Sie es bitte auf einer ebenen und sauberen Oberfläche. Es sollte niemals in der Nähe von Treppen, steile Auf-/ oder Abfahrten, hügeligen Straßen, Alleen, Schwimmbadbereichen, Straßen, auf Gras oder nassen Oberflächen oder anderen Gewässern benutzt werden.

5. Vor jeder Nutzung des Spielzeugautos sollte ein Erwachsener die Schrauben aller Teile überprüfen. Ziehen Sie bitte die Schraubenkappen fest, wenn sie locker sind. Überprüfen Sie vor jeder Fahrt alle Befestigungselemente.

6. Es sollten immer Schuhe und eine geeignete Schutzausrüstung getragen werden. Während der Fahrt sollte immer ein gemäß der örtlichen Norm zugelassener Helm getragen werden, dessen Kinnriemen fest sitzt.

7. Nicht während der Dämmerung, bei Nacht oder bei eingeschränkter Sicht mit dem Produkt fahren.

8. Beachten Sie stets die örtlichen Gesetze und Vorschriften.

WARTUNG & PFLEGE

A. Bewahren Sie alle Anweisungen und Teile, die sich auf dieses Produkt beziehen, zur späteren Verwendung auf.

B. Prüfen Sie es regelmäßig auf Beschädigungen und ob alle Schrauben fest angezogen sind.

C. Prüfen Sie, ob der Sitz sicher befestigt ist.

D. Schmieren Sie die Kette so oft wie nötig.

E. Prüfen Sie regelmäßig den Reifendruck.

Alle Ersatzteile beim Öffnen des Kartons

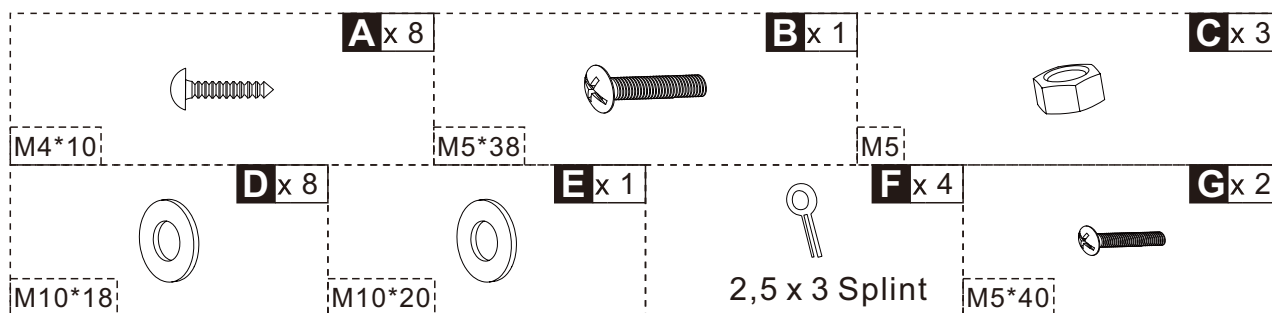
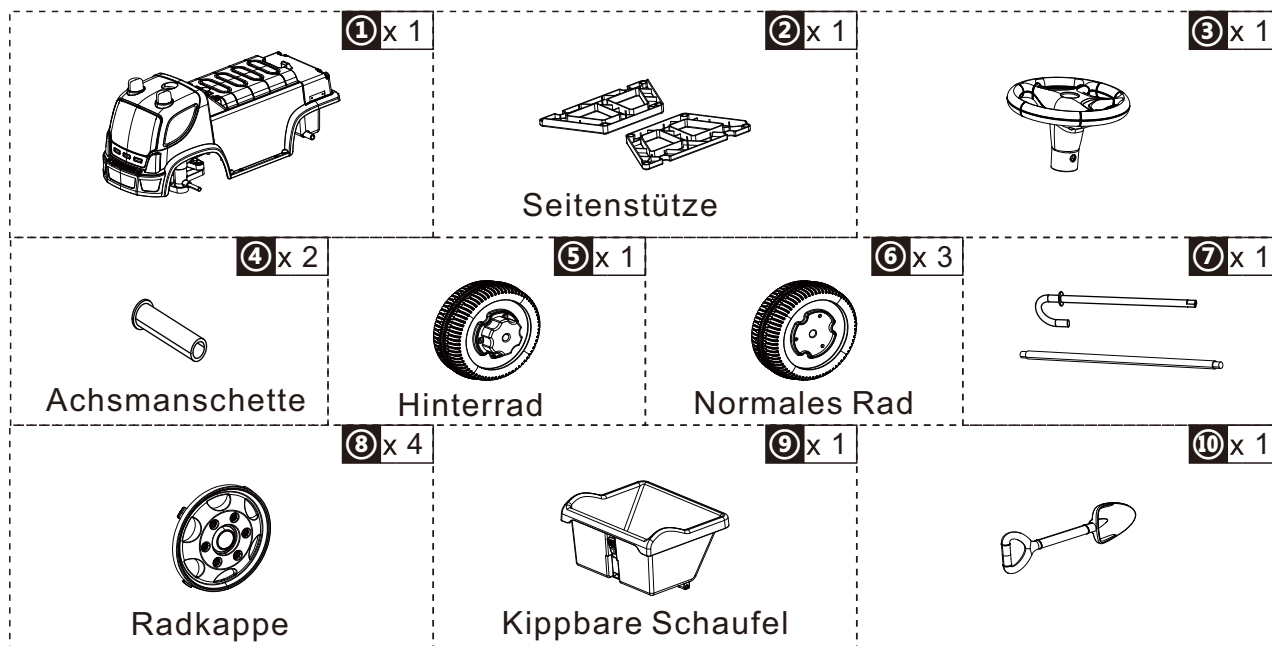
**HINWEIS:**

Alle Schrauben, Muttern und Kunststoffkleinteile sind in der entsprechenden Position vorinstalliert. Entfernen Sie sie bitte, indem Sie die Schritte befolgen, bevor Sie das Produkt installieren.

Montageverfahren:

1. Seitenstütze montieren

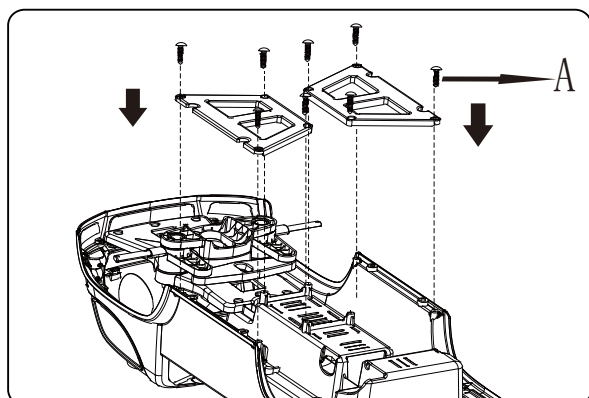

Drehen Sie die Karosserie um, drücken Sie die Seitenstütze auf die Karosserie und befestigen Sie sie mit Schrauben. (4 X 10 Blechschrauben x 8)

2. Montieren Sie das Rad

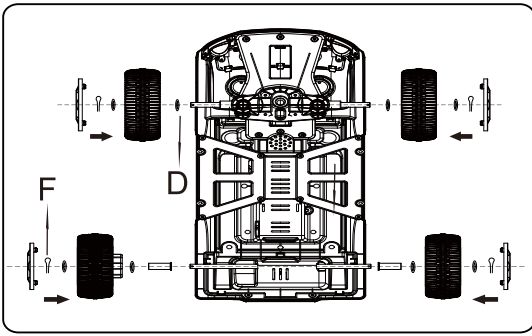

Drehen Sie die Karosserie um, setzen Sie die Hinterachse in die Karosserie ein, setzen Sie die Achsmanschette und die Dichtung ein, setzen Sie das Antriebsrad auf der linken Seite ein, setzen Sie das normale Rad auf der rechten Seite ein, setzen Sie die Dichtung ein, verriegeln Sie mit dem Öffnungsstift, decken Sie die Radabdeckung ab. Das Vorderrad funktioniert auf die gleiche Weise. (10 X 18 X 1 Unterlegscheibe x 8 & 2,5 X 3 Splint x 4)

3. Lenkstange montieren

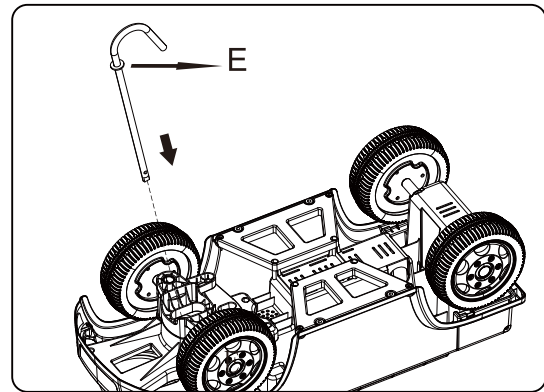

Stecken Sie die Lenkstange mit einer Unterlegscheibe durch die Karosserie. (10 x 20 x 2 Unterlegscheibe x 1)

4. Lenker montieren

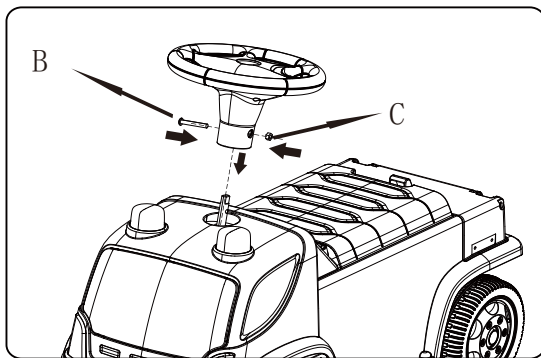

Stecken Sie den Lenker in die Lenkstange und schrauben Sie es fest. (M5-Mutter x 1 & 5 x 38-Schraube x 1)

5. Montieren Sie die Kippmulde

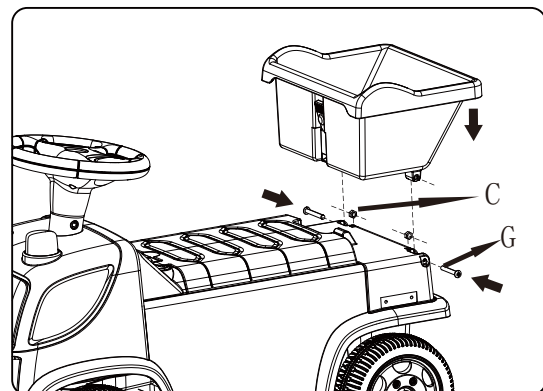

Setzen Sie die Kippmulde auf das Heck des Fahrzeugs und schrauben Sie sie fest. (M5-Mutter x 2 & 5 x 40-Schraube x 2)

6. Montieren Sie einen Spaten

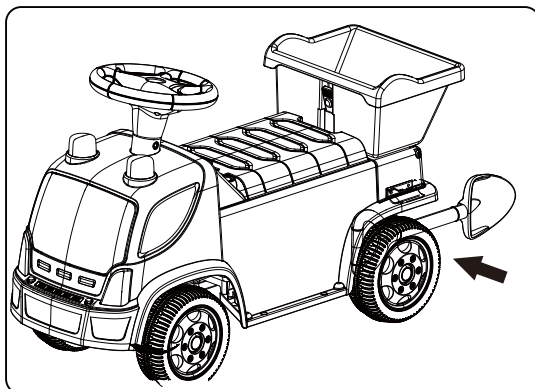

Stecken Sie den Spaten in den Schlitz an der Seite des Wagens

7. Leitungsanschluss

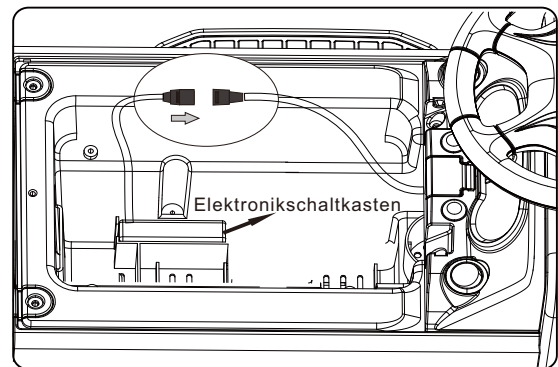

Öffnen Sie den Sitz, schließen Sie die Kabelzuführung am Batteriefach an, öffnen Sie das Batteriefach, legen Sie die Trockenbatterie ein und schließen Sie den Sitz. (3 X 1,5 V #7 Trockenzelle)

Bedienungsleitfaden

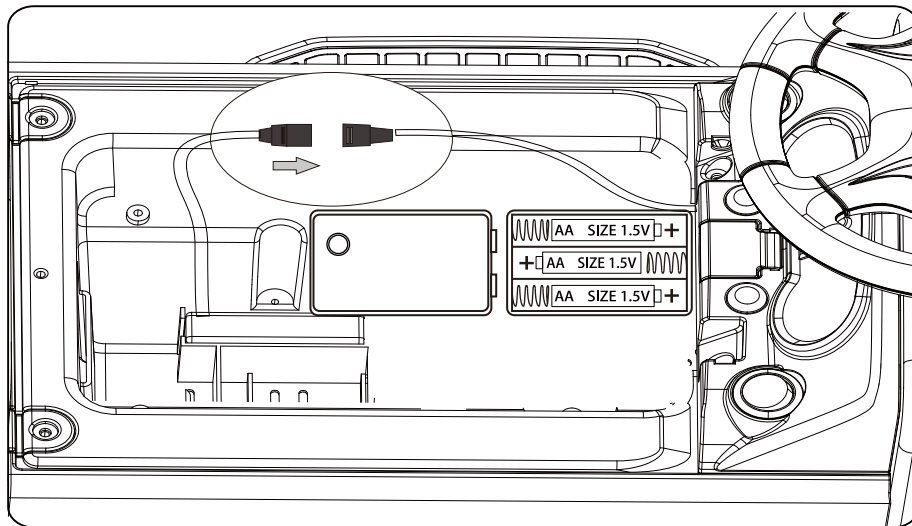
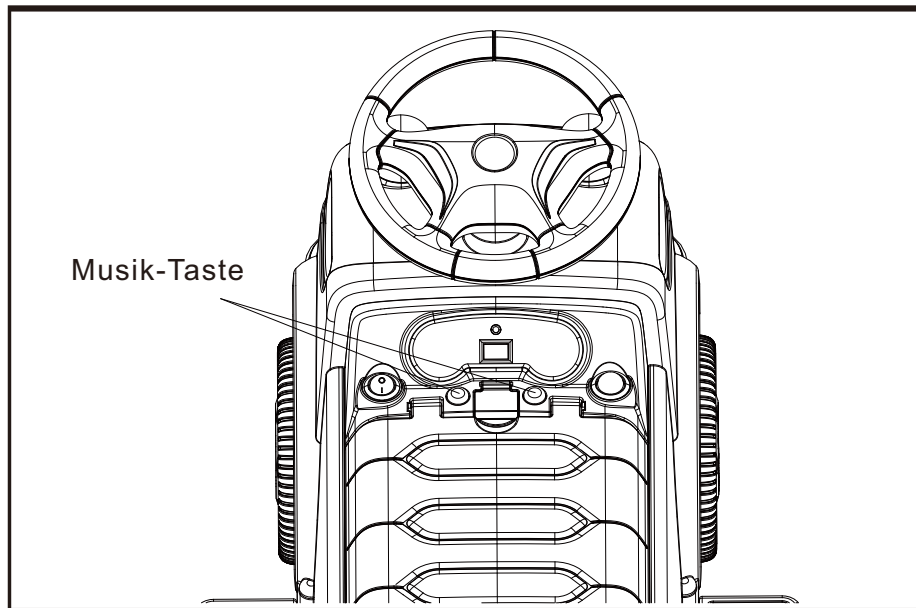

Hinweise zum Einlegen und Wechseln der Batterien

- (1). Lassen Sie das Einsetzen und Wechseln der Batterien von Erwachsenen vornehmen
- (2). Legen Sie die Batterien gemäß den Abbildungen (1) der einzelnen Teile ein: Öffnen Sie die Abdeckung, legen Sie die AA (1,5 V) Batterien entsprechend den Markierungen der positiven und negativen Elektroden ein und schließen Sie die Abdeckung
- (3). Mischen Sie die Batterien nicht, z.B. unbenutzte Batterien, neue und alte Batterien, verschiedene Batterietypen
- (4). Nehmen Sie die verbrauchten Batterien heraus und vermeiden Sie einen Kurzschluss.

Dieses Produkt wird nicht mit einer Trockenbatterie geliefert, bitte kaufen Sie sie selbst.

Bilder sind nur als Referenz, bitte halten Sie sich an die Originalprodukte als Standard

DE

Wenn Sie Fragen haben, wenden Sie sich bitte
an unser Kundendienstzentrum.

Unsere Kontaktdaten stehen unten:



0049-0(40)-88307530



service@aosom.de

ADRESSE DES IMPORTEURE:

MH Handel GmbH

Wendenstraße 309

D-20537 Hamburg

Germany

IN CHINA HERGESTELLT

Aosom