

**KIDS BALANCE BIKE/VÉLO D'ÉQUILIBRE D'ENFANTS  
/KINDER-LAUFRAD/  
BICICLETA DE EQUILIBRIO PARA NIÑOS**



**EN\_WARNING:** Certification Age: 18+ months; Max weight: 25 kg.

**DE\_WARNING:** Zertifizierungsalter: 18+ Monate; Max. Gewicht: 25 kg.

**FR\_ATTENTION:** Âge de certification: 18+ mois; Poids maximum: 25 kg.

**ES\_ADVERTENCIA:** Edad de certificación: 18+ meses; Peso máximo: 25 kg.

**EN\_IMPORTANT, RETAIN FOR FUTURE REFERENCE: READ CAREFULLY.  
DE\_WICHTIG! SORGFÄLTIG LESEN UND FÜR SPÄTER NACHSCHLAGEN  
AUFBEWAHREN.**

**FR\_IMPORTANT : A LIRE ATTENTIVEMEN ET A CONSERVER POUR VOUS Y REFERER  
ULTERIEUREMENT**

**ES\_IMPORTANTE, LEA Y GUARDE PARA FUTURAS REFERENCIAS.**

## PARTS NAME

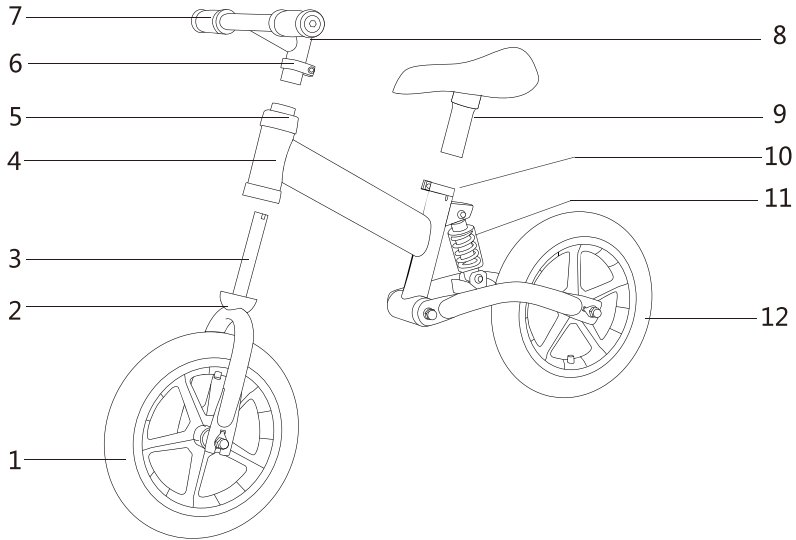

1.Front wheel ; 2.Down-cap ; 3.Front fork ; 4.Main frame ; 5.Up-cap ;  
 6.Handle bar screw ; 7.Handle bar sleeve ; 8.Handle bar ; 9.Seat ;  
 10.Adjuster ; 11.Anti-shock ; 12.Rear wheel assembly

## THE PARTS IN THE CARTON

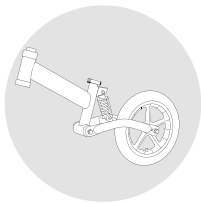

Balance bike  
main frame



Manual

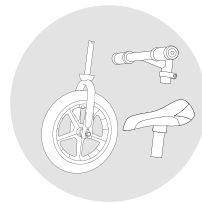

Front wheel assembly  
+ handle bar  
+ seat

## INSTALLATION STEPS

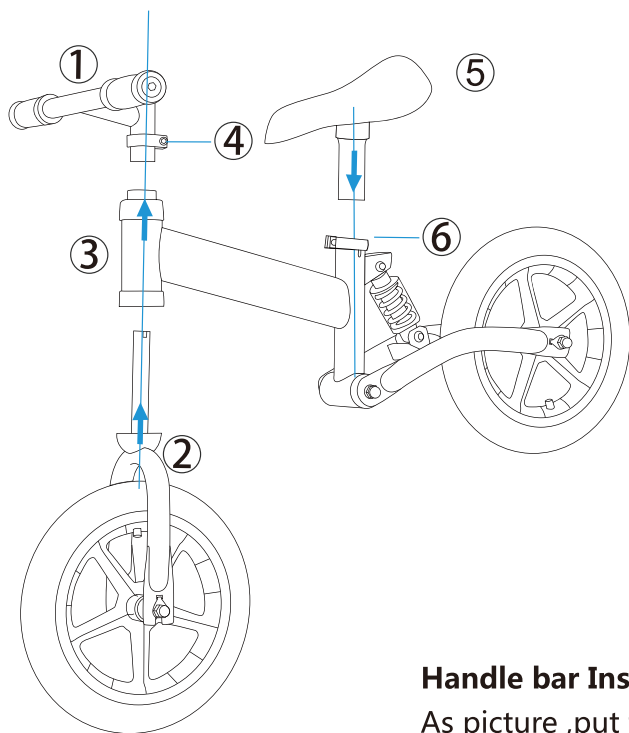

### Handle bar Installation

As picture ,put the front wheel assemble (2) insert the main frame(2),put the handle bar ( 1 ) , fix with screw(4)

### Seat Installation

As picture,put the seat(5) insert the main frame(3),then tight the adjuster(6) and fix the seat

## ATTENTION

PLEASE READ THE INSTRUCTION BEFORE ASSEMBLING THE BALANCE BIKE, TO AVOID ANY DAMAGE AND INJURIES TO YOUR BABY.

## NOTICE

1. NEVER LEAVE YOUR CHILD UNATTENDED WHEN IN USE.
2. PLEASE INSPECT ALL PARTS ARE ASSEMBLE CORRECT BEFORE USING.
3. THIS PRODUCT CAN BE USED AFTER ENSURE ALL PARTS ARE FIRMED AND ASSEMBLE BY AN ADULT.
4. AVOID USING BALANCE BIKE ON OR NEAR THRESHOLD, STAIRS OR IRREGULAR PLACES, IT MAY RESULT IN SERIOUS INJURY.
5. DO NOT USE BALANCE BIKE ON THE SLOPE DRIVEWAY, ROAD OR STREET.
6. AVOID PUT THE BALANCE BIKE IN THE WET, COLD OR HOT ENVIRONMENT FOR A LONG TIME. KEEP AWAY FROM THE FIRE.
7. DO NOT USE ALLOW CHILD TO PUSH THE BALANCE BIKE WHEN THERE IS A BABY USE IT.
8. PLASTIC BAGS MAY BE DANGEROUS. KEEP AWAY FROM THE REACH OF CHILDREN TO AVIOD SUFFOCATION HAZARDS.
9. HIGHLIGHT THE POTENTIAL RISKS OF SHARP POINTS OREDGES.
10. A REMINDER THAT THE TOY SHOULD BE USED WITH CAUTIONSINCE SKILL IS REQUIRED TO AVOID FALLS OR COLLISIONSCAUSING INJURY TO THE USER OR THIRD PARTIES.

## WARNING

1. WARNING! ASSEMBLY BY AN ADULT!
2. KEEP AWAY FROM THE STREET AND MOTOR ROAD, KEEP YOUR KIDS IN VIEW.
3. USE BALANCE BIKE ON SAFE ROAD ONLY AND KEEP YOUR ATTENTION WHILE IN USE.
4. KEEP AWAY ALL SMALL PARTS FROM BABY TO AVOID SWALLOWING.
5. DO NOT OVERLOAD MORE THAN 25KGS.
6. DO PUT AWAY THE PLASTIC BAGS TO AVOID SUFFOCATION WHEN PLAYING.
7. DO PLAY THIS BALANCE BIKE IN RIGHT WAY.

## MAINTENANCE

1. CLEANNESS: CLEAN THE BALANCE BIKE BY SOFT CLOTH INSTEAD OF AUTO WAX OR WATER AVOIDING DEGENERATING.
2. STORAGE: KEEP AWAY FROM FIRE, DAMP AND OTHER HIGH T EMPERATURE AREA
3. PLEASE INSPECT SCREW PERIODICALLY TO. ENSURE IT IS NOT LOOSE.

## EINZELTEIL-BEZEICHNUNGEN

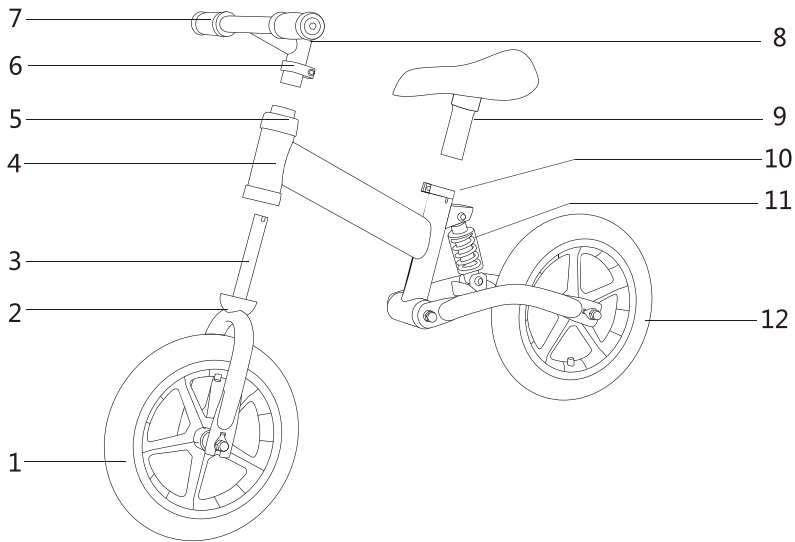

1. Vorderrad; 2. Daunenmütze; 3. Vordergabel; 4. Hauptrahmen; 5. Up-cap;  
 6. Lenker-Versteller; 7. Lenkergriffe; 8. Lenker; 9. Sitz;  
 10. Versteller; 11. Feder; 12. Hinterreifen

## ENTHALTENE EINZELTEILE

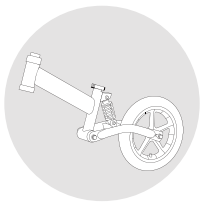

LaufRad-Hauptrahmen



Nutzeranleitung

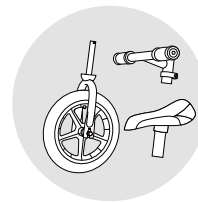

Vorderrad + Lenker + Sitz

# MONTAGESCHRITTE

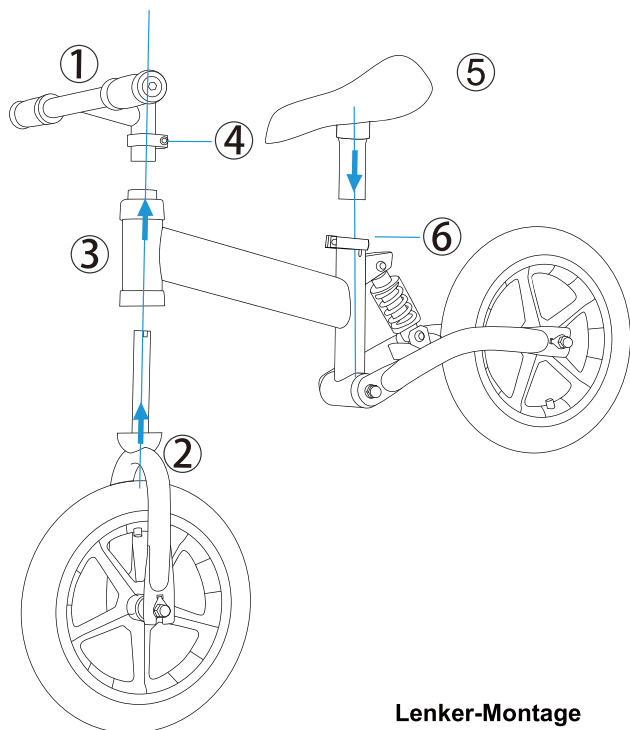

## Lenker-Montage

Wie auf der Abbildung zu sehen, bitte setzen Sie das Rad (2) in den Hauptrahmen (2) ein und fixieren Sie den lenker (1) mit einer Schraube (4).

## Sitz-Montage

Wie auf der Abbildung zu sehen, bitte setzen Sie den Sitz (5) auf den Hauptrahmen (3) und ziehen Sie ihn mit dem Versteller (6) fest.

## ACHTUNG

BITTE LESEN SIE DIE ANLEITUNG SORGFAELTIG VOR DER MONTAGE DES LAUFRADS DURCH, UM JEDWEDEN GEFAHREN FUER IHR KIND VORZUBEUGEN.

## HINWEISE

1. LASSEN SIE IHR KIND NIEMALS UNBEAUF SICHTIGT WAEHREND DER NUTZUNG.
2. BITTE UEBERPRUEFEN SIE DEN ZUSAMMENBAU DER EINZELNEN TEILE VOR NUTZUNG.
3. DIESES PRODUKT DARF NUR GENUTZT WERDEN, WENN ES VON EINEM ERWACHSENEN ZUSAMMENGEBAUT UND DIE MONTAGE UEBERPRUEFT WORDEN IST.
4. NUTZEN SIE DAS LAUFRAD NICHT IN DER NAEHE VON STUFEN, BORDSTEINEN ODER ANDEREN GEFAEHR LICHEN ORTEN UM VERLETZUNGEN VORZUBEUGEN.
5. NUTZEN SIE DAS LAUFRAD NICHT AUF ABSCHUESSIGEN EINFARTEN UND/ODER STRASSEN.
6. STELLEN SIE DAS LAUFRAD BITTE NICHT FUER LAENGERE ZEIT AN EINEN FEUCHTEN, KALTEN ODER HEISSEN ORT. HALTEN SIE DAS RAD VON FEUERQUELLEN FERN.
7. LASSEN SIE KEINE KINDER DAS LAUFRAD SCHIEBEN, FALLS EIN BABY DARAUF SITZT.
8. DIE PLASTIKVERPACKUNG DES PRODUKTS KANN GEFAEHR LICH SEIN. HALTEN SIE SIE VON KINDERN FERN UM ERSTICKUNGSGEFAHREN VORZUBEUGEN.
9. ACHTEN SIE AUF POTENZIELLE RISIKEN VON SPITZEN KANTEN.
10. ACHTEN SIE AUF DIE KORREKTE NUTZUNG DES PRODUKTS, DA EINE FALSCH E NUZTUNG IN UNFAELLEN UND GEFAHREN FUER DEN NUTZER UND DRITTE PERSONEN ENDEN KANN.

## WARNUNG

1. WARNUNG! MONTAGE DURCH EINEN ERWACHSENEN ERFORDERLICH!
2. HALTEN SIE DAS LAUFRAD VON BEFAHRENNEN STRASSEN FERN UND BEAUF SICHTIGEN SIE IHRE KINDER.
3. NUTZEN SIE DAS LAUFRAD NUR AUF SICHEREN WEGEN UND ACHTEN SIE AUF DIE NUTZUNG.
4. HALTEN SIE KLEINTEILE VON BABIES FERN UM EIN SCHLUCKEN ZU VERHINDERN.
5. MAXIMALGEWICHT BETRAEGT 25KG, BITTE UEBERLADEN SIE DAS RAD NICHT.
6. ENTSORGEN SIE DIE PLASTIKVERPACKUNGEN UM EINER ERSTICKUNGSGEFAHR VORZUBEUGEN.
7. NUTZEN SIE DAS PRODUKT RICHTIG.

## NUTZUNG

1. REINIGUNG: REINIGEN SIE DAS LAUFRAD NUR MIT EINEM WEICHEN TUCH ANSTATT VON AUTOWACHS ODER WASSER UM EINE BESCHAEDIGUNG ZU VERMEIDEN.
2. LAGERUNG: HALTEN SIE DAS LAUFRAD VON FEUERQUELLEN, SOWIE FEUCHTEN ODER HEISSEN UMGEBUNGEN FERN.
3. BITTE UEBERPRUEFEN SIE REGELMAESSIG OB ALLE SCHRAUBEN RICHTIG FESTGEZOGEN SIND.

## NOM DES PIÈCES

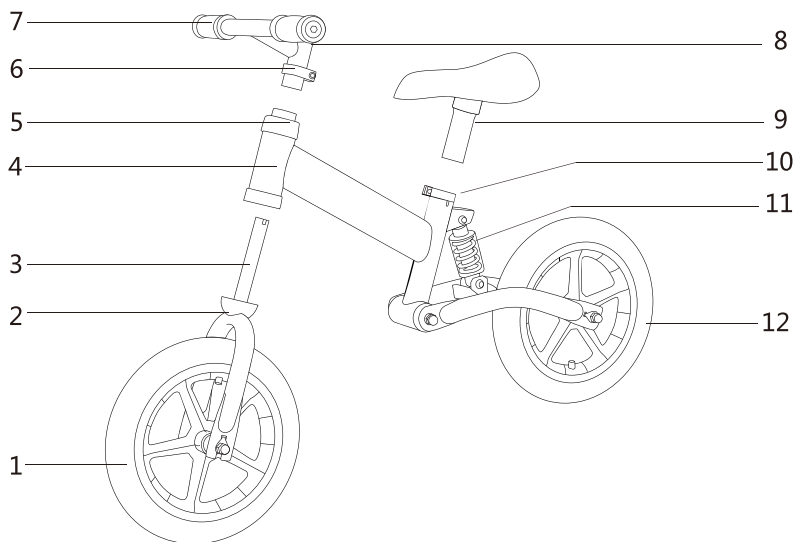

1. Roue avant; 2. Down-cap; 3. Fourche avant; 4. Cadre principal; 5. Up-cap;  
 6. Poignée de la vis de barre; 7. Manche de barre de poignée; 8. Barre de poignée;  
 9. Siège; 10. Ajusteur; 11. Anti-choc; 12. Assemblage des roues arrière

## LES PIÈCES DANS LE CARTON

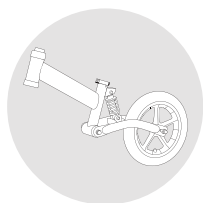

Équilibrez le cadre principal du vélo avant

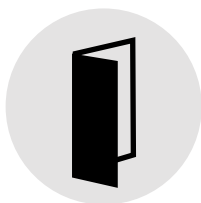

Manual

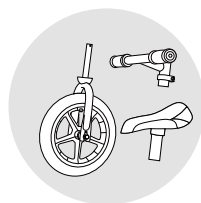

Assemblage de roue + la barre de poignée et le +siège



## ÉTAPES D'INSTALLATION

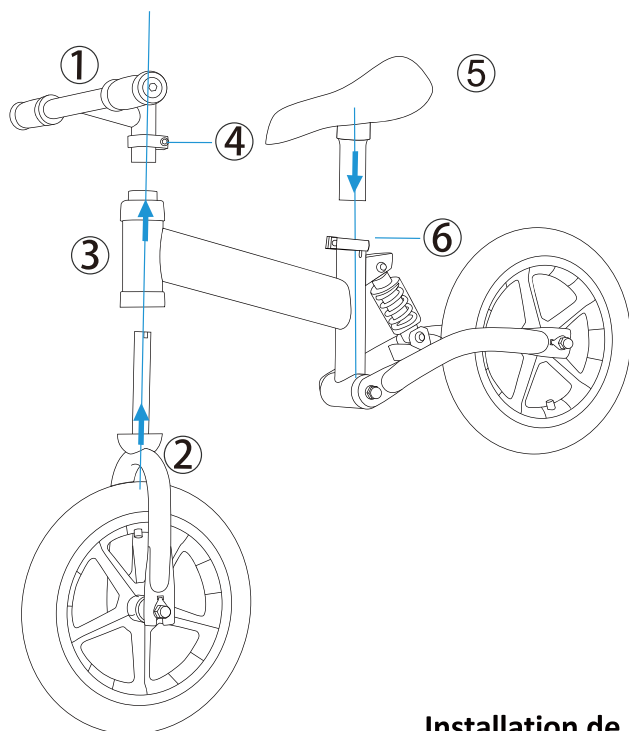

### **Installation de barre de poignée**

Comme image, mettez la roue avant d'assemblage (2) insérer le cadre principal (2), mettez la barre de poignée (1), fixez-les avec vis (4)

### **Installation de siège**

Comme image, placez le siège (5) et insérez le cadre principal (3), puis serrez l'ajusteur (6) et fixez le siège

## Attention

VEILLEZ LIRE L'INSTRUCTION AVANT D'ASSEMBLER LE VÉLO D'ÉQUILIBRE, POUR ÉVITER TOUT DOMMAGE ET DES BLESSURES À VOTRE BÉBÉ.

## Remarque

1. JAMAIS LAISSEZ VOTRE ENFANT TOUT SEUL LORS DE L'UTILISATION.
2. VEUILLEZ INSPECTER SI TOUTES LES PIÈCES SONT ASSEMBLÉES CORRECTEMENT AVANT D'UTILISER.
3. CE PRODUIT PEUT ÊTRE UTILISÉ APRÈS AVOIR ASSURÉ QUE TOUTES LES PIÈCES SONT FIXÉES ET ASSEMBLÉES PAR ADULTE.
4. ÉVITER D'UTILISER LE VÉLO D'ÉQUILIBRE SUR OU PRÈS DU SEUIL, DES ESCALIERS OU DES ENDROITS IRRÉGULIERS, IL PEUT ENTRAÎNER DES BLESSURES GRAVES.
5. ÉVITER D'UTILISER LE VÉLO D'ÉQUILIBRE SUR L'ALLÉE DE PENTE, LA ROUTE OU LA RUE.
6. ÉVITER D'UTILISER LE VÉLO D'ÉQUILIBRE DANS LA CONDITION HUMIDE, FROIDE OU CHAUDE POUR UNE PÉRIODE LONGUE. ÉLOIGNEZ-VOUS DU FEU.
7. NE PAS UTILISER L'AUTORISATION DE PERMETTRE À L'ENFANT DE PASSER LE VÉLO D'ÉQUILIBRE QUAND IL EST UN BÉBÉ.
8. LES SACS PLASTIQUES PEUVENT ÊTRE DANGEREUX. GARDER LOIN DE LA PORTÉE DES ENFANTS POUR ÉVITER LES RISQUES DE SUFFOCATION.
9. METTRE EN ÉVIDENCE LES RISQUES POTENTIELS DES CRÉANCES DE POINTS.
10. FAITES ATTENTION QUE LE JOUET DOIT ÊTRE UTILISÉ AVEC MISE EN GARDE SI UNE COMPÉTENCE EST NÉCESSAIRE POUR ÉVITER LES CHUTES OU LES COLLISIONS, CAUSANT DES BLESSURES À L'UTILISATEUR OU À DES TIERS.

## Avertissement

1. AVERTISSEMENT! ASSEMBLÉE PAR UN ADULTE!
2. GARDEZ-LE LOIN DE LA RUE ET DE LA ROUTE DE MOTEUR, GARDEZ VOS ENFANTS EN VUE.
3. LE VÉLO D'ÉQUILIBRE DOIT ÊTRE UTILISÉ SUR LA ROUTE DE SÉCURITÉ SEULEMENT ET GARDEZ VOTRE ATTENTION PENDANT L'UTILISATION.
4. GARDEZ LOIN TOUTES LES PETITES PIÈCES DE BÉBÉ POUR ÉVITER LA DÉGLUTITION.
5. NE CHARGEZ PAS PLUS DE 25KGS.
6. GARDER LOIN LES SACS PLASTIQUES DE LA PORTÉE DES ENFANTS POUR ÉVITER LES RISQUES DE SUFFOCATION
7. JOUEZ CE VÉLO D'ÉQUILIBRE DANS LA BONNE FAÇON.

## Maintenance

1. NETTOYAGE : NETTOYEZ LE VÉLO D'ÉQUILIBRE PAR LE TISSU MOU AU LIEU DE LA CIRE AUTOMATIQUE OU DE L'EAU ÉVITANT DE DÉGÉNÉRER.
2. STOCKAGE : GARDEZ LOIN DU FEU, HUMIDE ET AUTRE ESPACE HAUTE TEMPÉRATURE
3. VEUILLEZ INSPECTER LES VIS PÉRIODIQUEMENT POUR ASSURER S'ILS NE SONT PAS DESERRÉS.

## PIEZAS

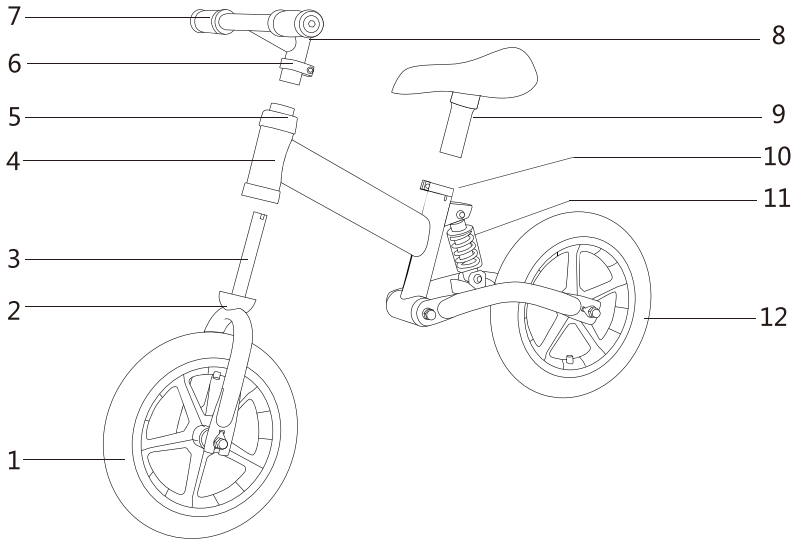

1. Rueda delantera; 2. Capuchón de abajo; 3. Tenedor frontal; 4. Marco principal; 5. Capuchón de arriba;  
 6. Tornillo de la barra de la manija; 7. Manga de la barra del manillar; 8. Manillar;  
 9. Asiento;  
 10. Ajustador; 11. Anti-choque; 12. Conjunto de la rueda trasera

## PIEZAS EN EL CARTÓN

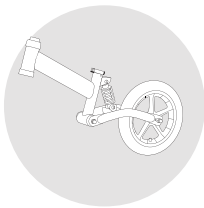

Cuadro principal de  
bicicleta de equilibrio

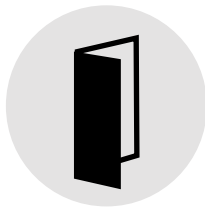

Manual

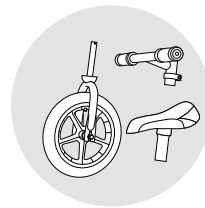

Conjunto de rueda  
+ manillar + asiento

## PASOS DE INSTALACIÓN

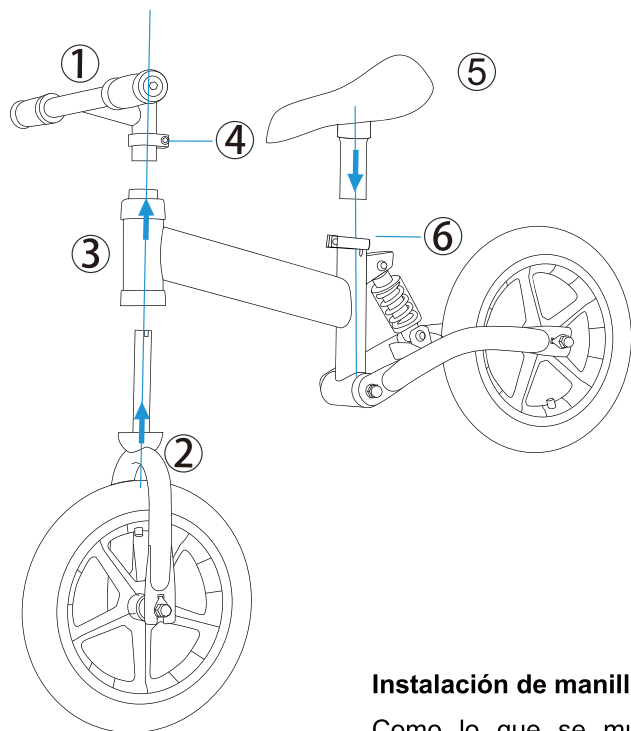

### **Instalación de manillar**

Como lo que se muestra en la imagen, inserte el conjunto de la rueda delantera (2) en el marco principal (2), luego coloque el manillar (1), y fije el manillar con el tornillo (4).

### **Instalación de asiento**

Como lo que se muestra en la imagen, inserte el asiento (5) en el marco principal (3), luego ajuste el ajustador (6) y luego fije el asiento.

## ATENCIÓN

LEA LA INSTRUCCIÓN ANTES DE MONTAR LA BICICLETA DE EQUILIBRIO PARA EVITAR CUALQUIER DAÑO Y LESIONES A SU HIJO/A.

## NOTICIA

1. NUNCA DEJE A SU HIJO/A DESATENDIDO CUANDO ESTÉ USANDO EL PRODUCTO.
2. VERIFIQUE QUE TODAS LAS PIEZAS SE ENSAMBLÉN CORRECTAMENTE ANTES DE USAR EL PRODUCTO.
3. ESTE PRODUCTO SE PUEDE UTILIZAR DESPUÉS DE ASEGURAR QUE TODAS LAS PIEZAS ESTÁN FIRMADAS Y MONTADAS POR UN ADULTO.
4. EVITE USAR EL PRODUCTO EN O CERCA DEL UMBRAL, ESCALERAS O LUGARES IRREGULARES, LO QUE PUEDE RESULTAR EN LESIONES GRAVES.
5. NO UTILICE EL PRODUCTO EN LA CARRETERA, AVENIDA O CALLE DE LA PENDIENTE.
6. EVITE PONER EL PRODUCTO EN EL ENTORNO HÚMEDO, FRÍO O CALIENTE DURANTE MUCHO TIEMPO. MANTÉNGASE EL PRODUCTO LEJOS DEL FUEGO.
7. NO PERMITE QUE OTRO NIÑO EMPUJE LA BICICLETA DE EQUILIBRIO CUANDO UN BEBÉ LO USE.
8. LAS BOLSAS DE PLÁSTICO PUEDEN SER PELIGROSAS. MANTÉNGA LAS BOLSAS DE PLÁSTICO ALEJADO DEL ALCANCE DE LOS NIÑOS PARA EVITAR PELIGROS DE SUFOCACIÓN.
9. DESTAQUE LOS RIESGOS POTENCIALES DE PUNTOS AFILADOS.
10. SE REQUIERE UN RECORDATORIO CON PRECAUCIÓN PARA EVITAR CAÍDAS O COLISIONES QUE CAUSEN LESIONES AL USUARIO O TERCEROS.

## ADVERTENCIA

1. ¡ADVERTENCIA! ASAMBLEA EL PRODUCTO POR UN ADULTO!
2. MANTENGA EL PRODUCTO ALEJADO DE LA CALLE Y DEL CAMINO DEL MOTOR, MANTENGA A SUS NIÑOS BAJO VIGILANCIA.
3. UTILICE LA BICICLETA EN UN CAMINO SEGURO SOLAMENTE Y PRESTA ATENCIÓN MIENTRAS ESTÁ EN USO.
4. MANTENGA TODAS LAS PIEZAS PEQUEÑAS LEJOS DEL BEBÉ, EVITE QUE LAS COME.
5. NO SOBRECARGUE MÁS DE 25KGS.
6. MANTENGA LAS BOLSAS DE PLÁSTICO LEJOS PARA EVITAR EL SUFOCAMIENTO AL JUGAR.
7. JUEGA ESTA BICICLETA DE LA MANERA CORRECTA..

## MANTENIMIENTO

1. LIMPIEZA: LIMPIE LA BICICLETA CON UN PAÑO SUAVE EN LUGAR DE LA CERA AUTOMÁTICA O EL AGUA EVITANDO LA DEGENERACIÓN.
2. ALMACENAMIENTO: MANTENGA EL PRODUCTO LEJOS DEL FUEGO, LA HUMEDAD Y OTRAS ÁREAS DE ALTA TEMPERATURA.
3. INSPECCIONE EL TORNILLO PERIÓDICAMENTE PARA ASEGURARSE DE QUE NO ESTÉ SUELTO.

**UK**

If you have any questions, please contact our customer care center.

Our contact details are below:



0044-800-240-4004



enquiries@mhstar.co.uk

IMPORTER ADDRESS:

MH STAR UK LTD  
Unit 27, Perivale Park,  
Horsenden lane South  
Perivale, UB6 7RH  
MADE IN CHINA

**ES**

Si tiene alguna pregunta, comuníquese con nuestro Centro de Atención al Cliente. Nuestros datos de contacto son los siguientes:



0034-931294512



atencioncliente@aosom.es

IMPORTADOR:

SPANISH AOSOM, S.L.  
C/ ROC GROS, N° 15. 08550, ELS HOSTALETES DE  
BALENYÀ, SPAIN.  
B66295775  
WWW.AOSOM.ES  
ATENCIONCLIENTE@AOSOM.ES  
TEL: 931294512  
HECHO EN CHINA

**FR**

Si vous avez la moindre question, veuillez contacter notre centre d'assistance à la clientèle.

Nos coordonnées sont les suivantes:



0033-1-84166106



aosom@mhfrance.fr

Importé par:

MH France  
2, rue Maurice Hartmann  
92130 Issy-les-Moulineaux  
France  
Fabriqué en Chine

**DE**

Wenn Sie Fragen haben, wenden Sie sich bitte an unser Kundendienstzentrum.

Unsere Kontaktdaten stehen unten:



0049-0(40)-88307530



service@aosom.de

ADRESSE DES IMPORTEURS:

MH Handel GmbH  
Wendenstraße 309  
D-20537 Hamburg  
Germany  
IN CHINA HERGESTELLT



FR

**DONNEZ**  
OU  
**RECYCLEZ**



OU

ASSOCIATION



OU

LIVRAISON



DÉCHÈTERIE

Adresses sur [quefairedemesdechets.fr](http://quefairedemesdechets.fr)

