



IN230800374V02_UK_FR_DE_IT

370-304V70_370-304V90

EN



Max. inflate to 40 psi (280Kpa)



IMPORTANT, RETAIN FOR FUTURE REFERENCE: READ CAREFULLY

ASSEMBLY INSTRUCTION



Car Body

① x 1



Handlebar

② x 1



Handlebar fixing device A

③ x 2



Handlebar fixing device B

④ x 1



Front wheel

⑤ x 1



Front guard

⑥ x 1



Mudguard

⑦ x 1



Shock absorber

⑧ x 1

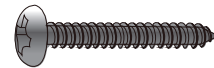

Screw

⑨ x 5



Open spanner

⑩ x 1



L-type Hex wrench

⑪ x 1

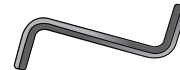

Z-type Hex wrench

⑫ x 1



Hexagonal screw

⑬ x 4

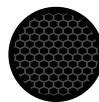

Front guard sticker

⑭ x 1

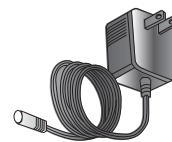

Charger

⑮ x 1



User manual

⑯ x 1

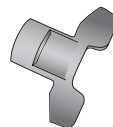

Wrench

⑰ x 1



9

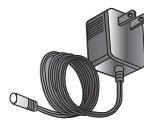

15



16

Tools:

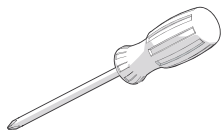

Phillips Screwdriver
(Not Included)



10



11

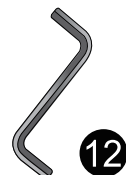

12

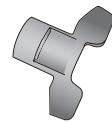

17

Product Specifications:

Battery:	12V 10AH*2
Drive Motor:	24V 350W*1 (2700RPM)
Suitable age:	8-12 years old
Maximum weight:	65kg
Car Size:	119*64*76.5cm
Speed:	8 -16 km/h
Hours of Use:	Using 0.5 hours after Charging 8-12 hours
Charger:	Input: 100V-240V 50/60Hz Output: 24V 1.0A
Fuse:	Auto-reset fuse

Assembly instruction

Adult assembly is required.

Take care of small parts. To prevent a choking hazard, keep small children away when assembling.

Before assembling, count all small parts carefully, ensuring everything is present. Dispose of the plastic bag properly. Do not let children play with the plastic bag.

1.Shock absorber assembly

Remove the shock absorber ⑧ from the spare parts bag. Loosen the two screws (b) and two nuts (a) using the L-type hex wrench ⑪ and Z-type hex wrench ⑫. Insert the shock absorber ⑧ into the car body, as shown in the provided pictures. Then, tighten the two screws (b) and two nuts (a) using the L-type hex wrench ⑪ and Z-type hex wrench ⑫.

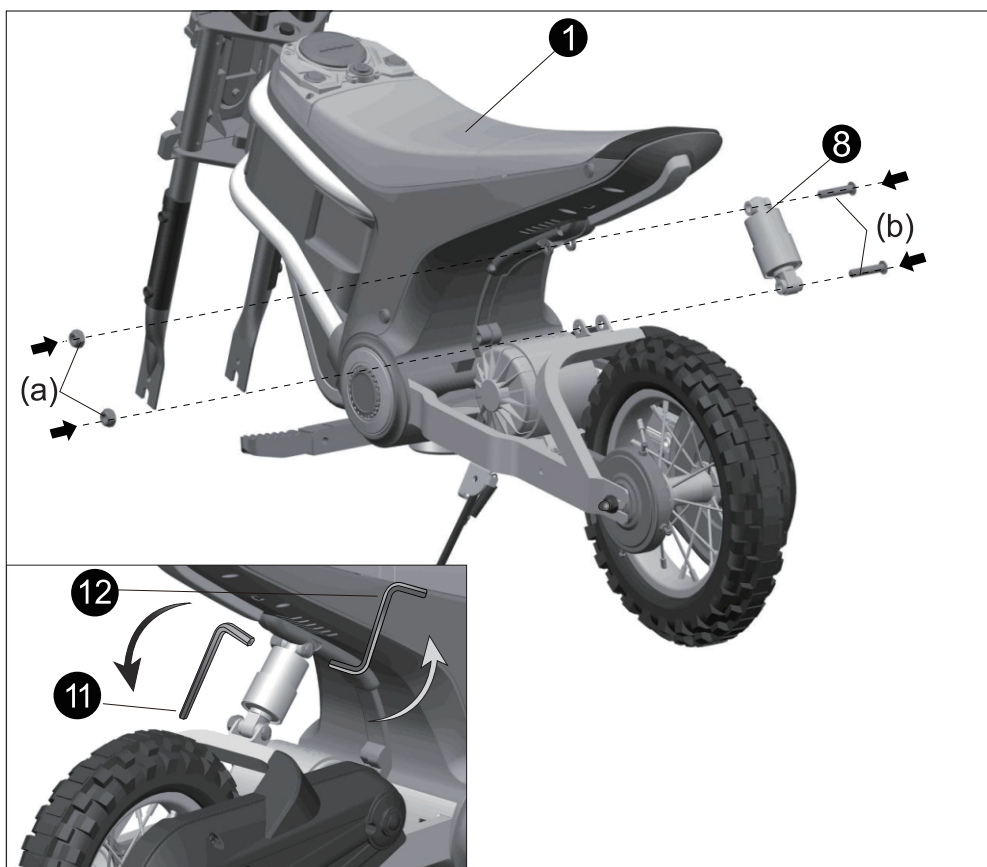

2. Front guard and mudguard assembly

Attach the front guard ⑥ to its correct position on the car body, then fasten it using a M4*14 screw ⑨. Apply the sticker ⑭ onto the front guard ⑥, as shown in the picture. Insert the mudguard ⑦ into the correct position on the car body, then from the bottom, secure it with four M4*14 screws ⑨ using a screwdriver.

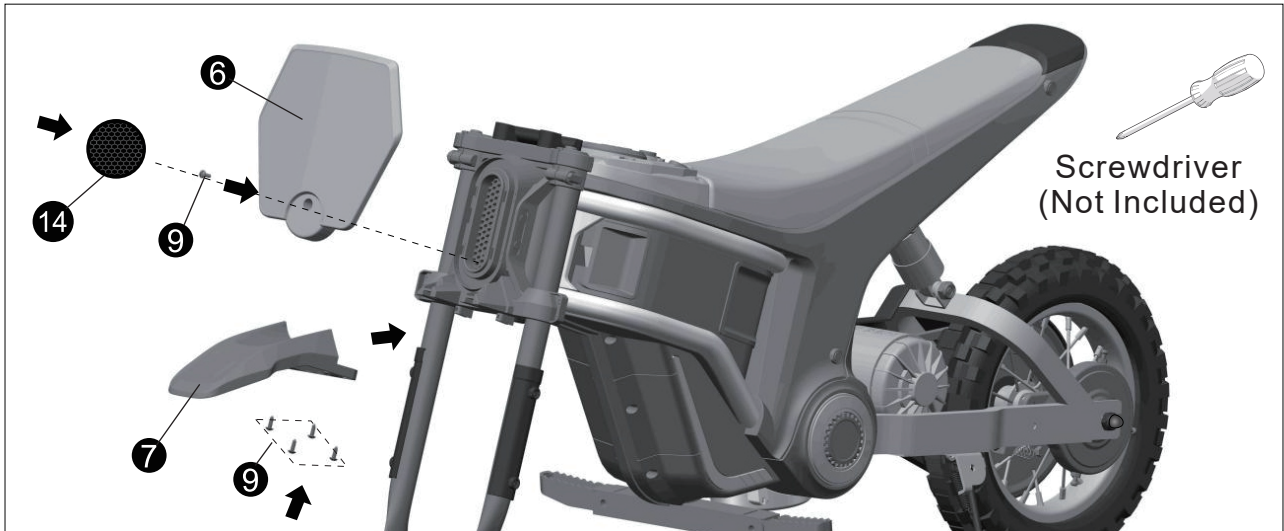

3. Front wheel assembly

Using the wrench ⑰, remove the front axle (A). You will not need the front axle (A) for the next assembly steps.

Loosen the two nuts (C) from the front wheel ④ using the open spanner ⑩, then remove the two washers (B).

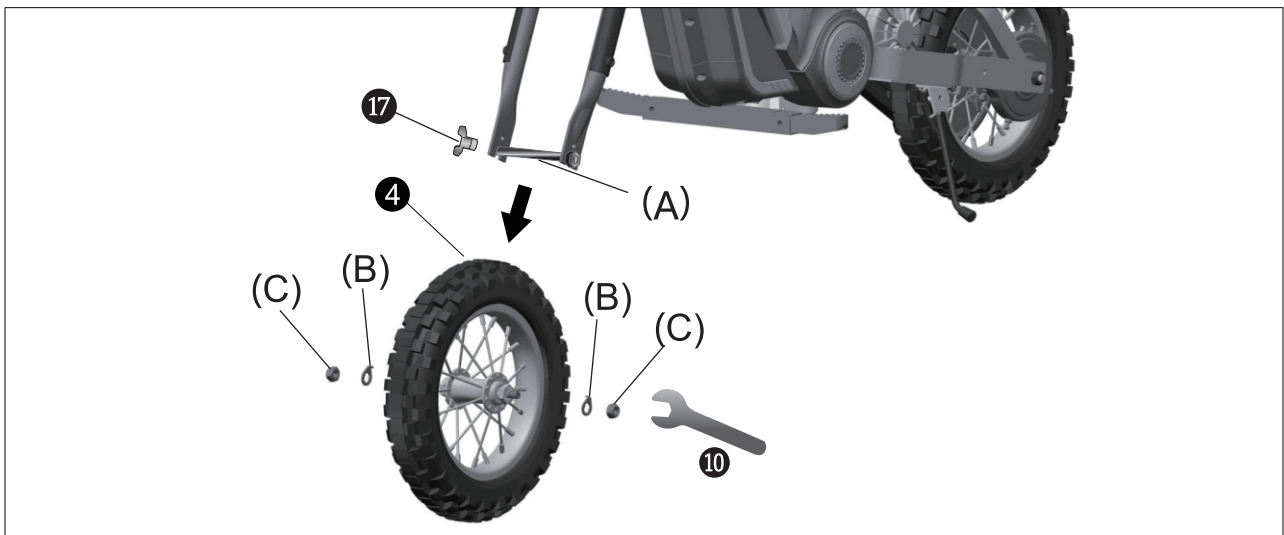

Place the front wheel ④ into the front fork, as shown in the picture. Insert two washers (B) on each side, then secure the front wheel by tightening two nuts (C) using the open spanner ⑩.

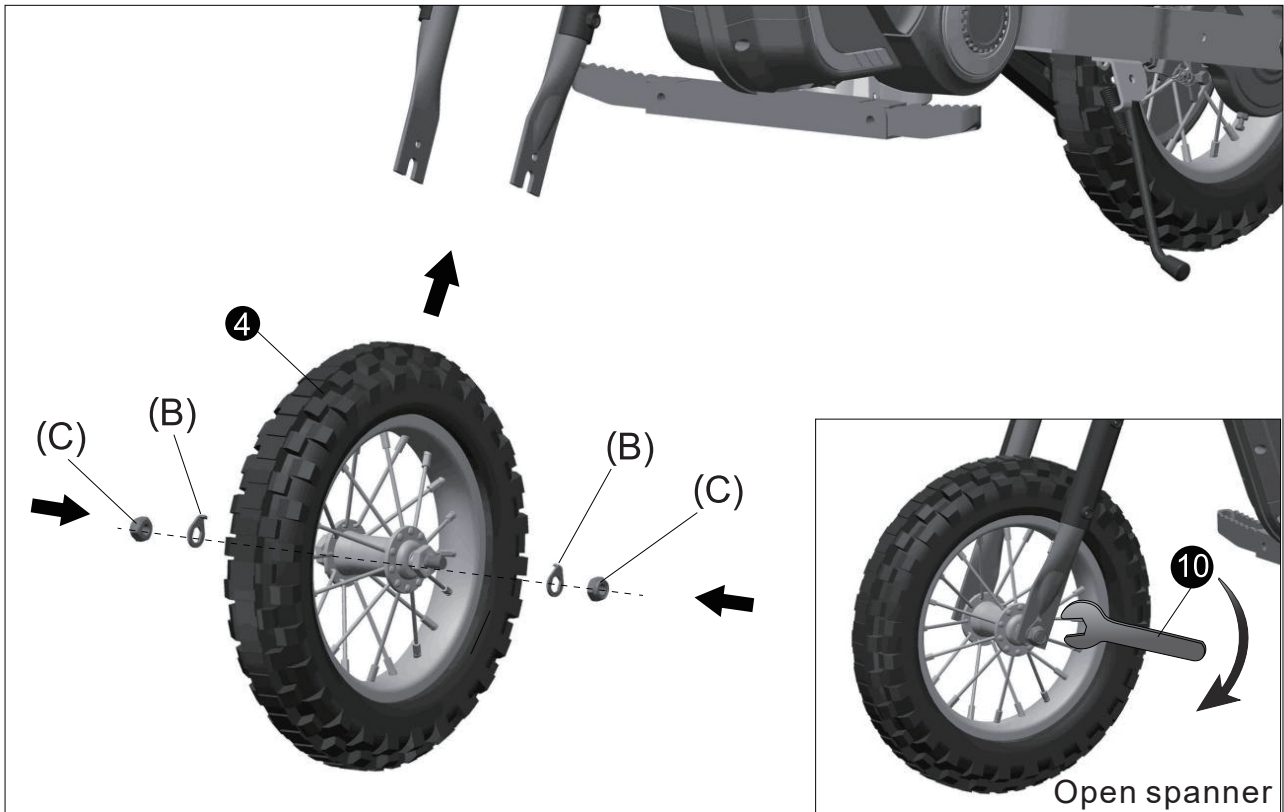

4. Handlebar assembly

Position the handlebar fixing device B ④ over the four holes on the car body. Insert the handlebar ② into place. Attach handlebar fixing device A ③ and insert four M8*45 screws ⑬. Tighten them using the Z-type hex wrench ⑫.

To complete the connection, connect the two plugs from the car body and the handlebar ②.

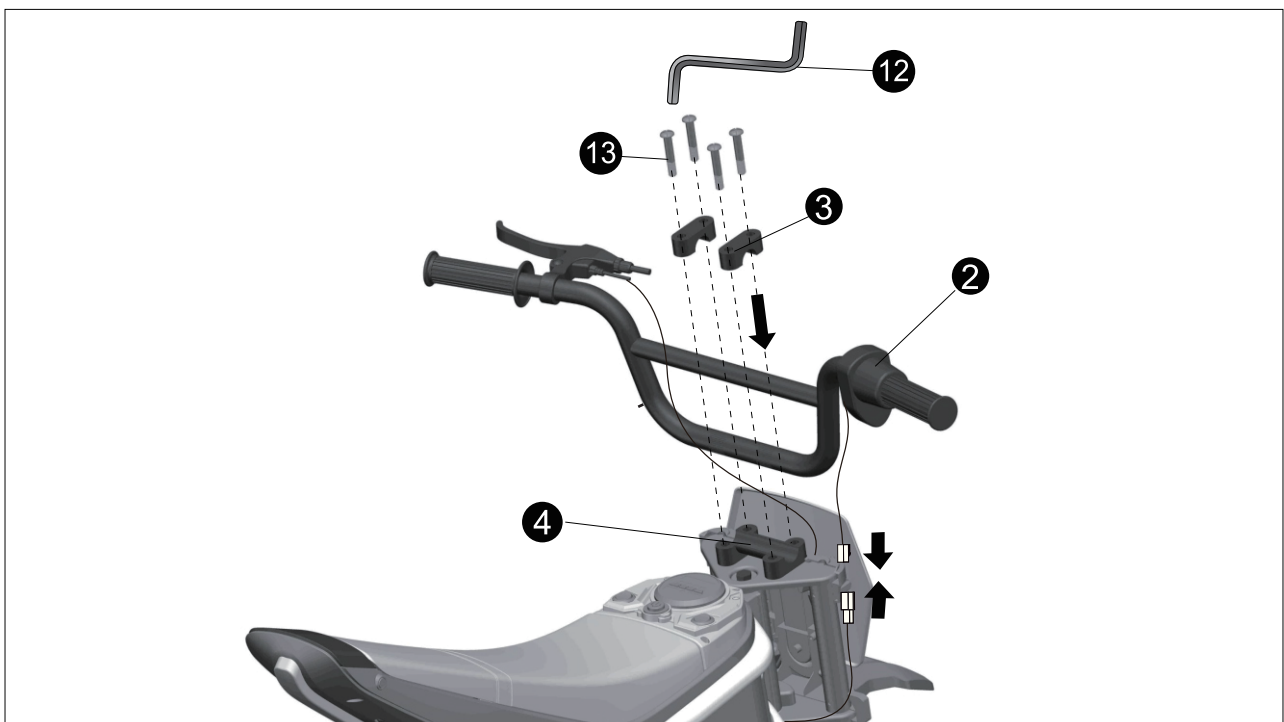

5. Battery connection

Using the screwdriver, loosen and remove the screws (g) from the bottom. Open the seat and connect the power by matching the two red plugs. Using the screwdriver, reattach the seat with two screws (g).

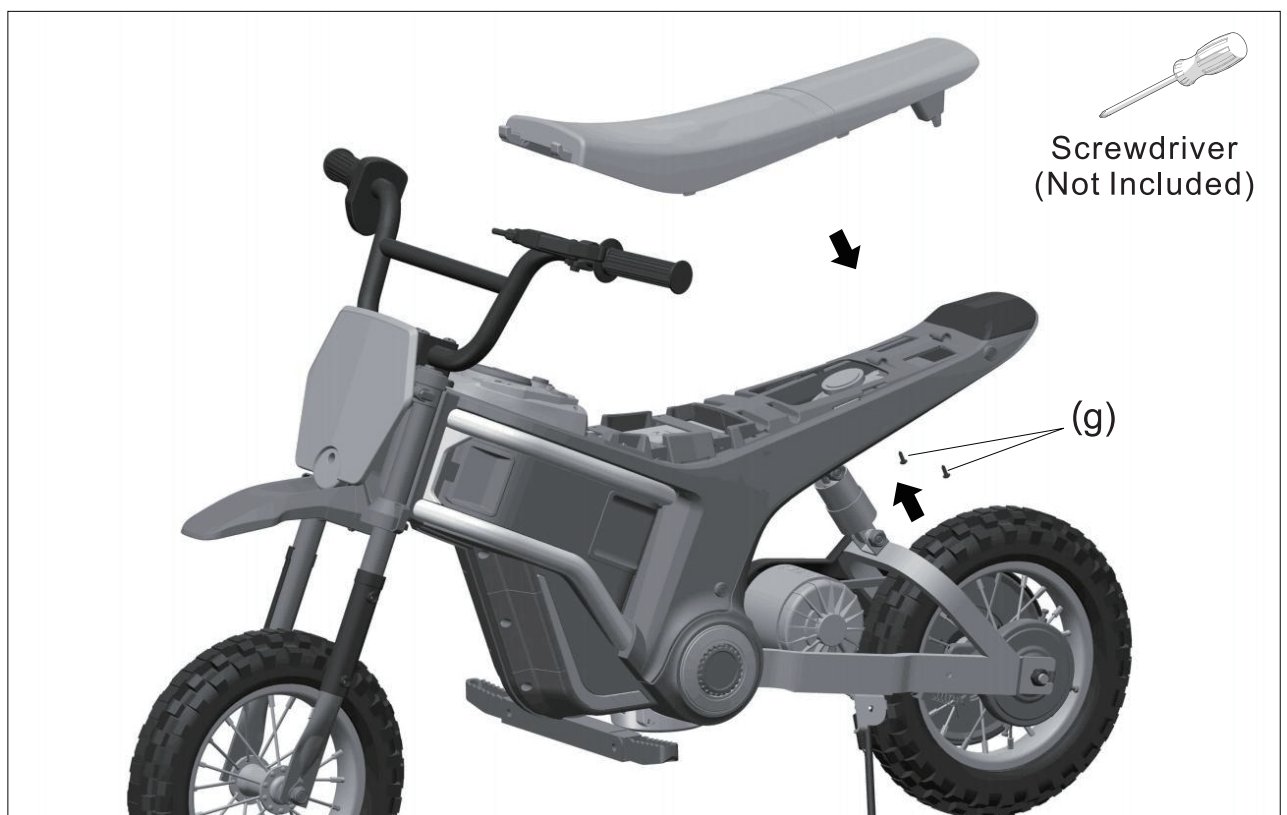
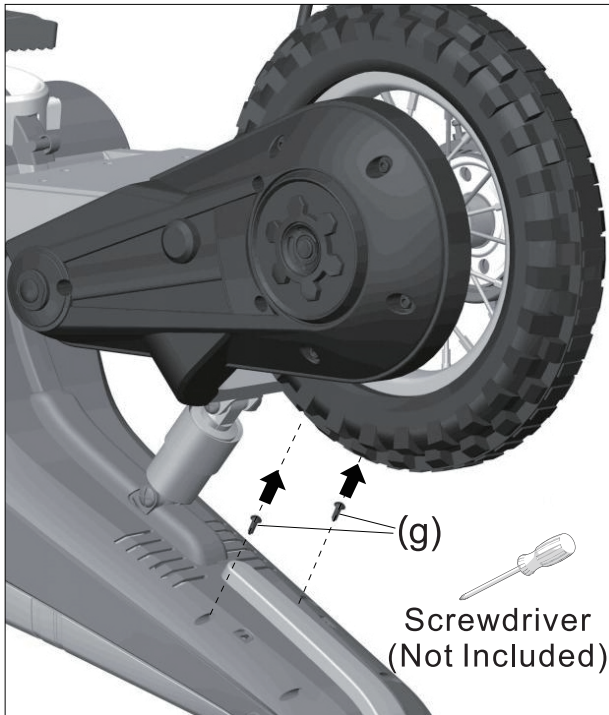

6. Brake adjustment method

(1) Adjusting the brake lever:

- If there is too much travel on the brake, it requires tightening.
- Loosen the white nut (d) on the brake lever by turning it anticlockwise, which tightens the brake.

(2) Adjusting the brake disk nut:

- If the brake still has excessive travel after the lever adjustment, you should focus on the nut (e) near the brake disk.
- Loosen the nut (e) by turning it anticlockwise, which tightens the brake.

(3) Adjusting the brake cable:

- If even after the above adjustments, the brake still has too much travel, you need to check the nut of the brake cable (f).
- Turn the nut of the brake cable (f) anticlockwise to loosen it.
- Tighten the brake cable while holding it in place. Rotate the wheel to assess the level of tightness.
- When you start to feel a slight friction on the wheel, turn the nut of the brake cable (f) clockwise to tighten it.

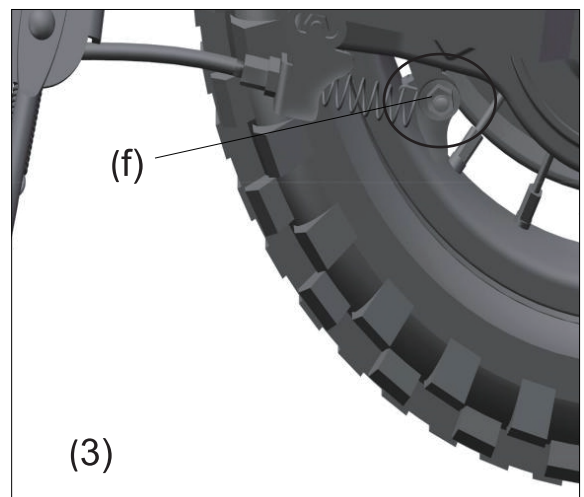
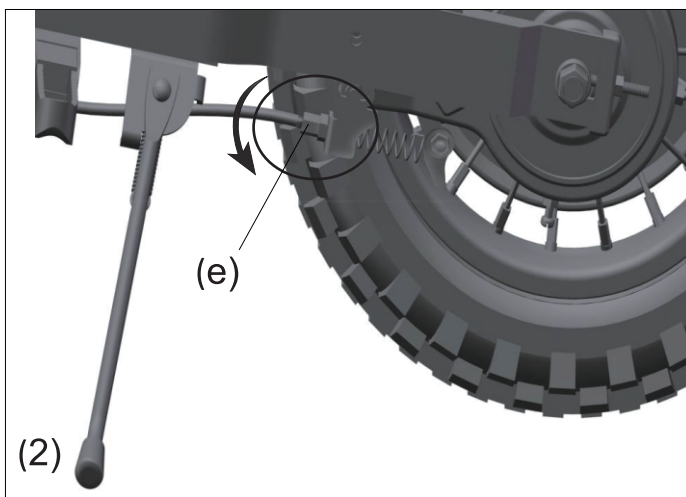
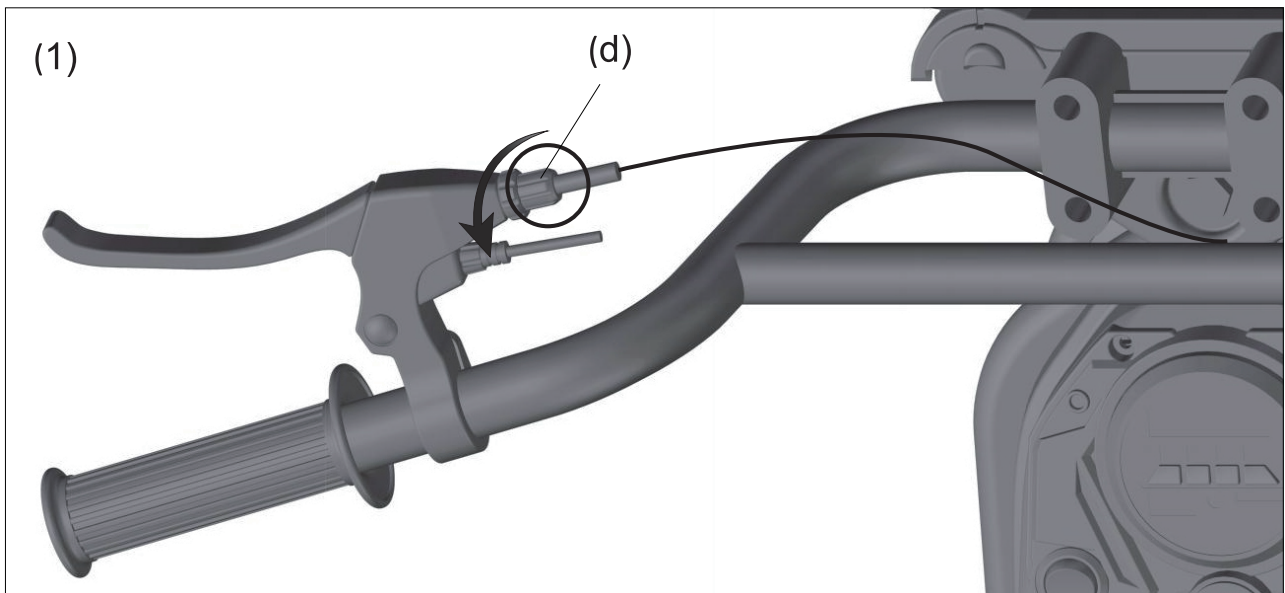

FUSE

The car has an auto-reset fuse. If the car suddenly stops while driving, it is usually due to a sudden surge in current. This causes the fuse to trip automatically.

Turn off the ride-on and do not use for eight seconds, so the fuse can reset. Then, turn on the power again. To avoid the fuse tripping and cutting off the power supply, follow these instructions:

- Do not drag anything behind the ride-on.
- Keep batteries and other electrical components away from water and other liquids.
- Do not alter the circuit system or the structure of the product.

WARNINGS

- Adult assembly is required.
- When unassembled, this product contains small and sharp parts – keep out of the reach of small children.
- Do not use in traffic.
- This product is not to be used by children under three years of age.
- The seatbelt must be worn when using this product.
- Adult supervision is required when using this product.
- Battery must be charged by an adult. Charge the product before its first use.
- To avoid suffocation, keep packaging out of the reach of children.
- Only use parts provided by the manufacturer.
- Ensure children do not play with the charger.

Note

- Do not use in congested streets, roads, slopes or near drains.
- Do not change the circuit or add electrical devices to the product.
- Do not use the remote control in rain. Keep the car away from water and other liquids to avoid damage.
- The maximum load is 65kg – this product can be used by one child at a time.
- Ensure the power is switched off when not in use. Remove the battery connector when it has not been used for a while.
- Before using and charging, check the plug and other parts for any damage.

Operating(function reference diagram)

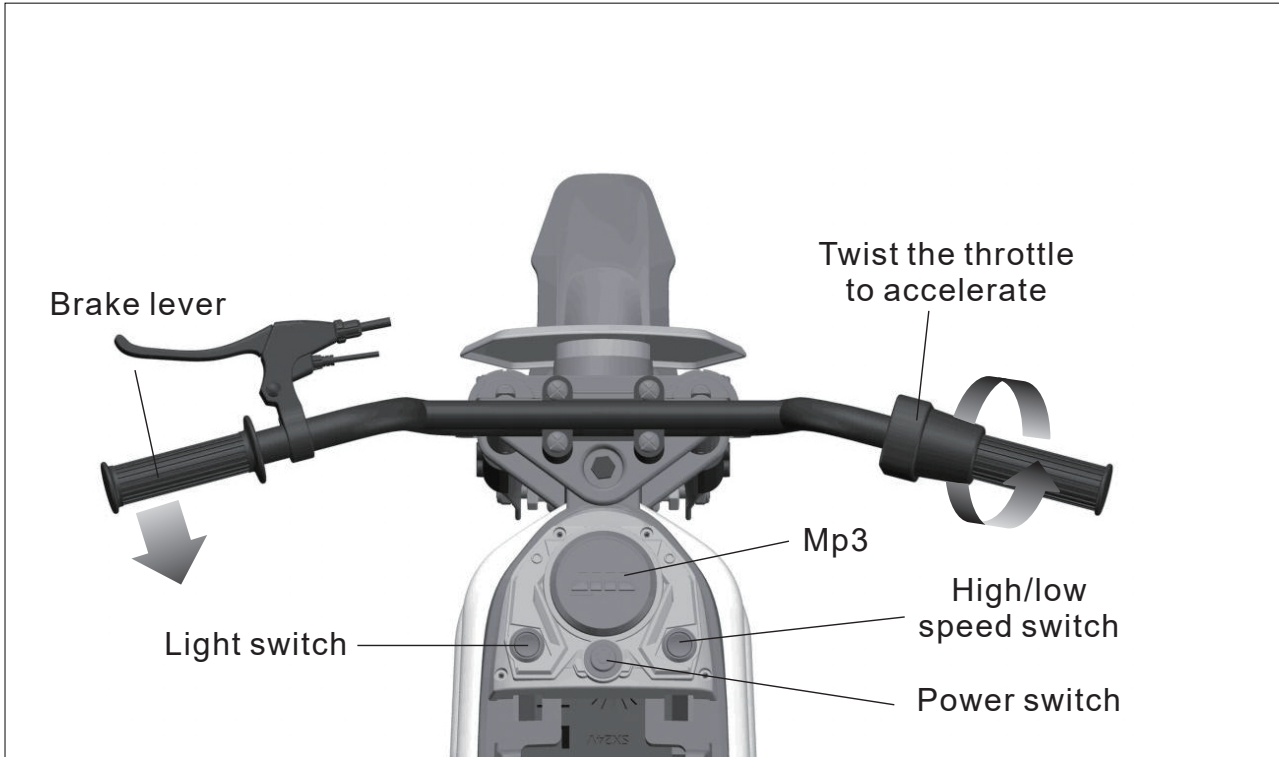

Mp3 player

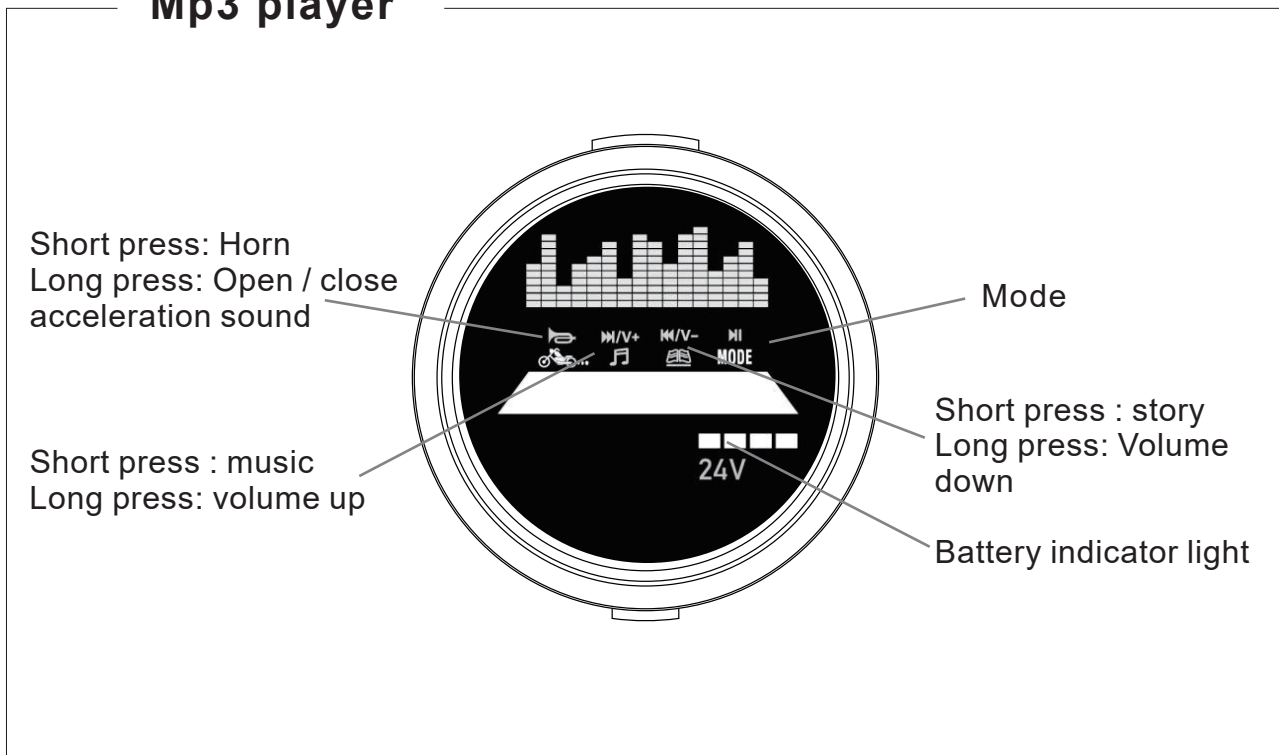

Charging:

- Charge the battery for less than 12 hours – charging for longer can cause permanent damage.
- Place the DC plug into the power socket, then put the charger into the plug. Never use the product while charging.
- This product can be used for 0.5 hours – the charging time is 8-12 hours.
- It is normal for the charger and battery to stay cool when charging.
- Do not use the connector near water to avoid damage.
- Only use the supplied charger. Using a charger, which is not supplied by the manufacturer, can damage the product.
- When not in use for a long time, charge the product.

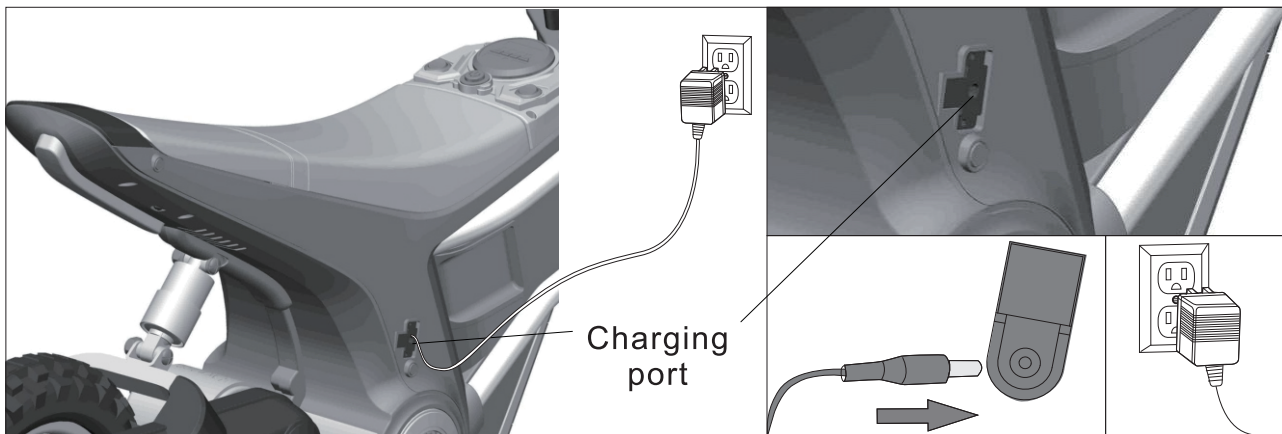

Please follow the instructions to charge the battery.

1. Insert the plug of the charger into the charging port.
2. Insert the charger into the power socket. (The car cannot be started while charging).

Maintenance

- Before using, check the wiring, plug, shell and other parts, ensuring there is no damage.
- When using after a long time, ensure the iron castings are lubricated to avoid rust. When storing, place the product on a flat surface, ensuring it's out of direct sunlight. Keep the product indoors or cover with a water-resistant cloth.
- Keep the product away from stoves, ovens and heaters to avoid plastic from thawing.
- Clean its surface with a dry cloth. Clean plastic parts with non-wax furniture polish.
- Do not clean plastic parts with chemical solutions. Do not clean the car with water.
- Do not drive in wet weather – this could damage the generator, circuit system or battery.
- When not in use, ensure the power is off – the switch should be on 'STOP' or 'OFF'.
- Do not use a fuse that does not conform with the agreed specifications.
- Do not make any modifications to this product or circuit system. Any damages must be fixed by a professional or under the guidance of a professional.

Troubleshooting

Problem	Cause	Solution
The car does not start.	<ul style="list-style-type: none"> - The battery is low. - Failure to press the switch button correctly. - Power connector failure. - Battery breakdown. - Electrical devices are damaged. - Generator is faulty. 	<ul style="list-style-type: none"> - Ensure battery is fully charged. - Follow instructions when using this product. - Reinstall the power connector. - Change battery. - Change electrical devices. - Change generator.
The battery does not charge.	<ul style="list-style-type: none"> - Battery connector failure. - Charger doesn't charge. - Faulty charger. 	<ul style="list-style-type: none"> - Reinstall the connector. - Plug in the charger again. - Change the charger.
The car doesn't drive far.	<ul style="list-style-type: none"> - Battery isn't fully charged. - Overused battery. 	<ul style="list-style-type: none"> - Ensure the battery is fully charged. - Change the battery.
There's a slight noise and the car heats when charging.	<ul style="list-style-type: none"> - This is normal. 	<ul style="list-style-type: none"> - Nothing needs to be done.
The car operates at a slow speed.	<ul style="list-style-type: none"> - Overused battery. - The battery is dead. - The product has exceeded its maximum load. - Uneven driving surface. 	<ul style="list-style-type: none"> - Change the battery. - Ensure battery is fully charged. - Ensure the weight is below 65kg. - Drive on a flat and even surface.



Gonfler au max. à 40 psi (280Kpa)



**IMPORTANT - CONSERVEZ CES INFORMATIONS
POUR VOTRE CONSULTATION ULTÉRIEURE: LISEZ ATTENTIVEMENT**

INSTRUCTIONS D'ASSEMBLAGE



Corps de voiture

① x 1



Guidon

② x 1

Dispositif de fixation
du guidon A

③ x 2

Dispositif de fixation
du guidon B

④ x 1



Roue avant

⑤ x 1



Garde

⑥ x 1



Garde-boue

⑦ x 1



Amortisseur

⑧ x 1

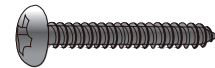

Vis

⑨ x 5



Clé à molette

⑩ x 1



Clé hexagonale en L

⑪ x 1

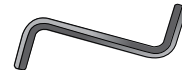

Clé hexagonale en Z

⑫ x 1



Vis hexagonale

⑬ x 4

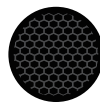

Autocollant du garde

⑭ x 1

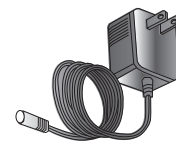

Chargeur

⑮ x 1



Manuel de l'utilisateur

⑯ x 1

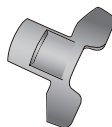

Clé

⑰ x 1

M8*45

M4*14



9

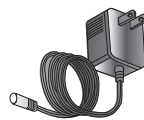

15



16

Outils:

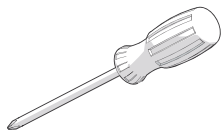

Tournevis Phillips
(non inclus)



10



11

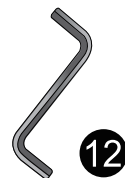

12

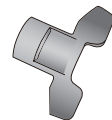

17

Spécifications du produit :

Batterie : 12V 10AH *2

Moteur d'entraînement 24V 350W* 1 (2700RPM)

Âge approprié : 8-12 ans

Poids maximum : 65kg

Taille de la voiture : 119*64*76,5 cm

Vitesse : 8 -16km/ h

Durée d'utilisation : Utilisation de 0,5 heure après 8-12 heures de charge

Chargeur : Entrée : 100V-240V 50/60Hz

Sortie : 24V 1,0A

Fusible : Fusible auto-réinitialisable

Instructions d'assemblage

Assemblage par un adulte requis.

Faire attention aux petites pièces. Pour prévenir les risques d'étouffement, tenir les petits enfants éloignés lors du montage.

Avant de monter, compter toutes les petites pièces avec soin, en s'assurant que tout est présent. Jeter correctement le sac en plastique. Ne pas laisser les enfants jouer avec le sac en plastique.

1. Montage de l'amortisseur

Retirer l'amortisseur ⑧ du sac de pièces détachées. Desserrer les deux vis (b) et les deux écrous (a) en utilisant la clé hexagonale en L ⑪ et la clé hexagonale en Z ⑫ . Insérer l'amortisseur ⑧ dans le corps de la voiture, comme indiqué sur les photos fournies.

Ensuite, resserrer les deux vis (b) et les deux écrous (a) en utilisant la clé hexagonale en L ⑪ et la clé hexagonale en Z ⑫ .

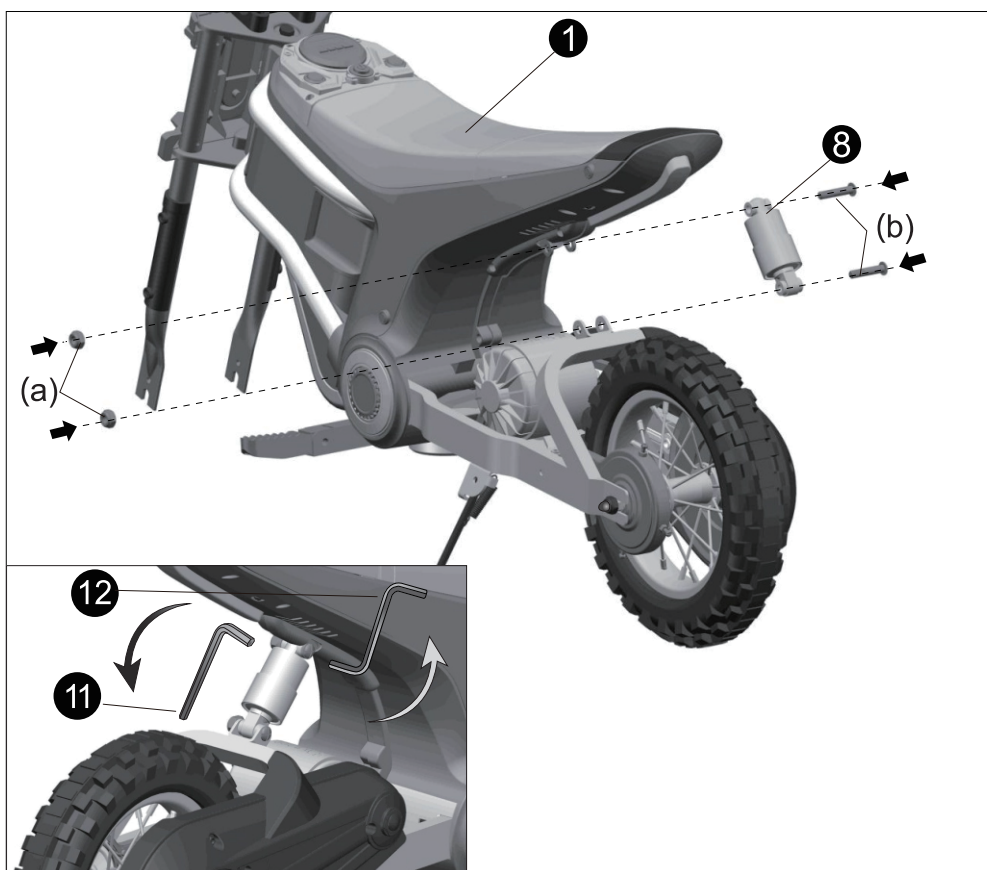

2. Montage du garde avant et du garde-boue

Fixer le garde avant ⑥ à sa position correcte sur le corps de la voiture, puis le sécuriser avec une vis M4*14 ⑨. Appliquer l'autocollant ⑭ sur le garde avant ⑥, comme indiqué sur la photo.

Insérer le garde-boue ⑦ dans la position correcte sur le corps de la voiture, puis, depuis le bas, le fixer avec quatre vis M4*14 ⑨ à l'aide d'un tournevis.

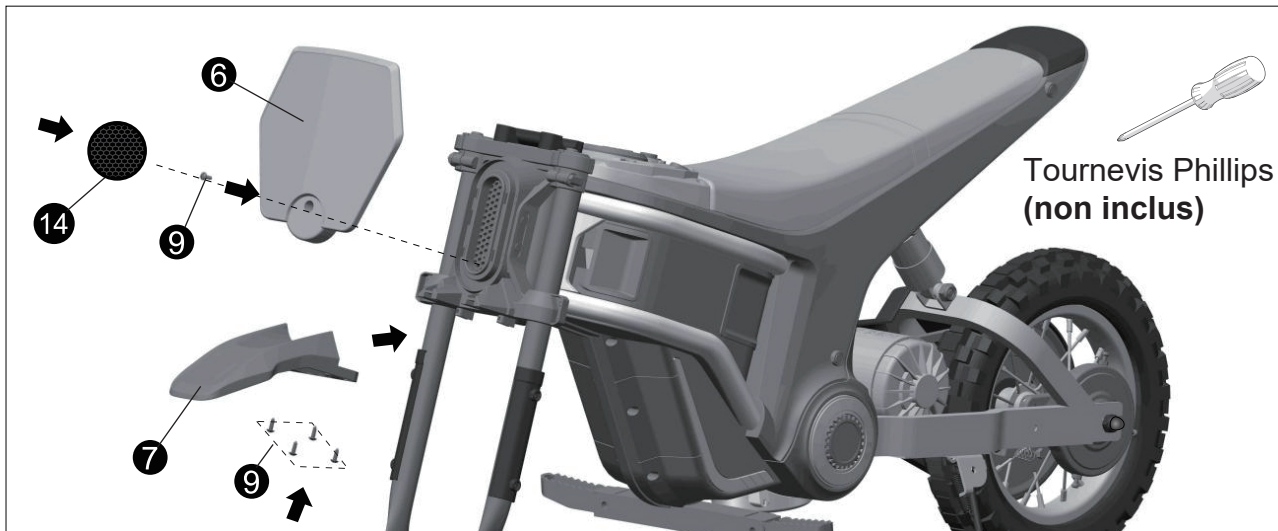

3. Montage de la roue avant

À l'aide de la clé ⑰, retirer l'essieu avant (A). L'essieu avant (A) ne sera pas nécessaire pour les étapes de montage suivantes.

Desserrer les deux écrous (C) de la roue avant ④ en utilisant la clé à molette ⑩, puis retirer les deux rondelles (B).

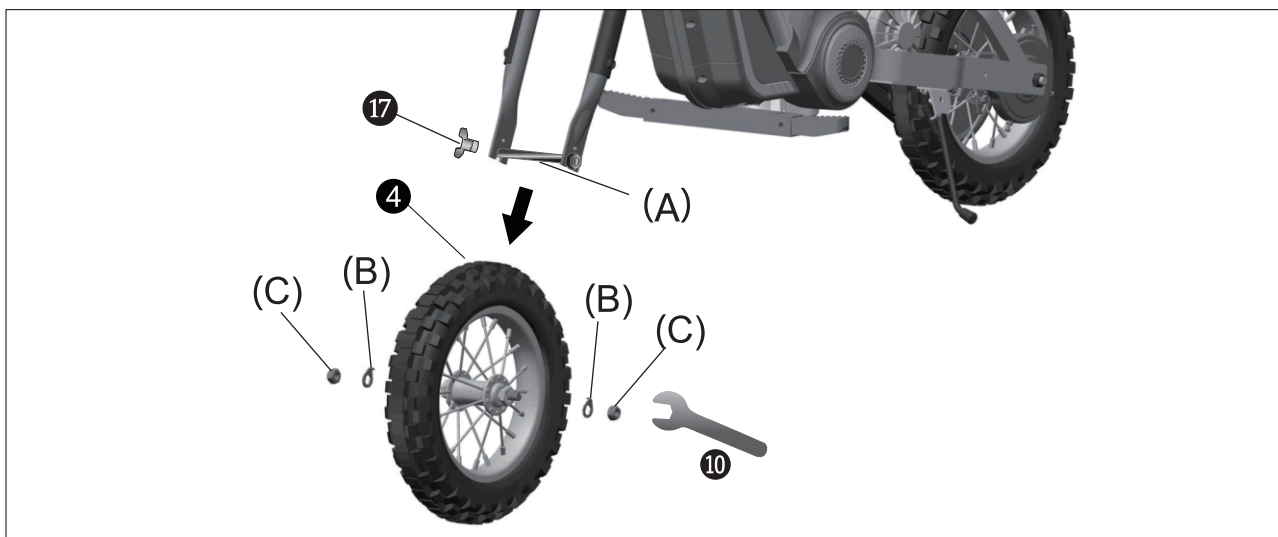

Placer la roue avant ④ dans la fourche avant, comme indiqué sur la photo. Insérer deux rondelles (B) de chaque côté, puis sécuriser la roue avant en serrant les deux écrous (C) à l'aide de la clé à molette ⑩ .

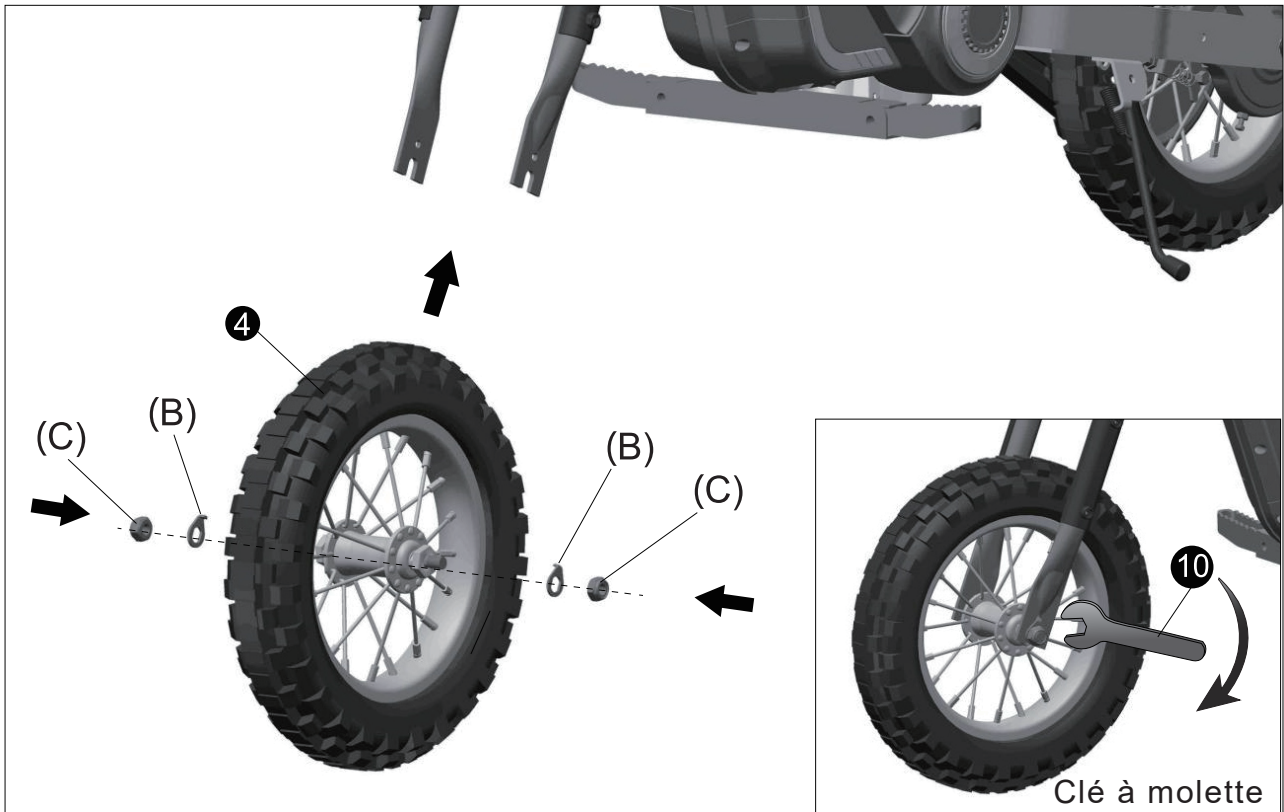

4. Montage du guidon

Positionner le dispositif de fixation du guidon B ④ au-dessus des quatre trous sur le corps de la voiture. Insérer le guidon ② en place. Fixer le dispositif de fixation du guidon A ③ et insérer quatre vis M8*45 ⑬ .

Les serrer à l'aide de la clé hexagonale en Z ⑫ .

Pour compléter la connexion, connecter les deux prises du corps de la voiture et du guidon ② .

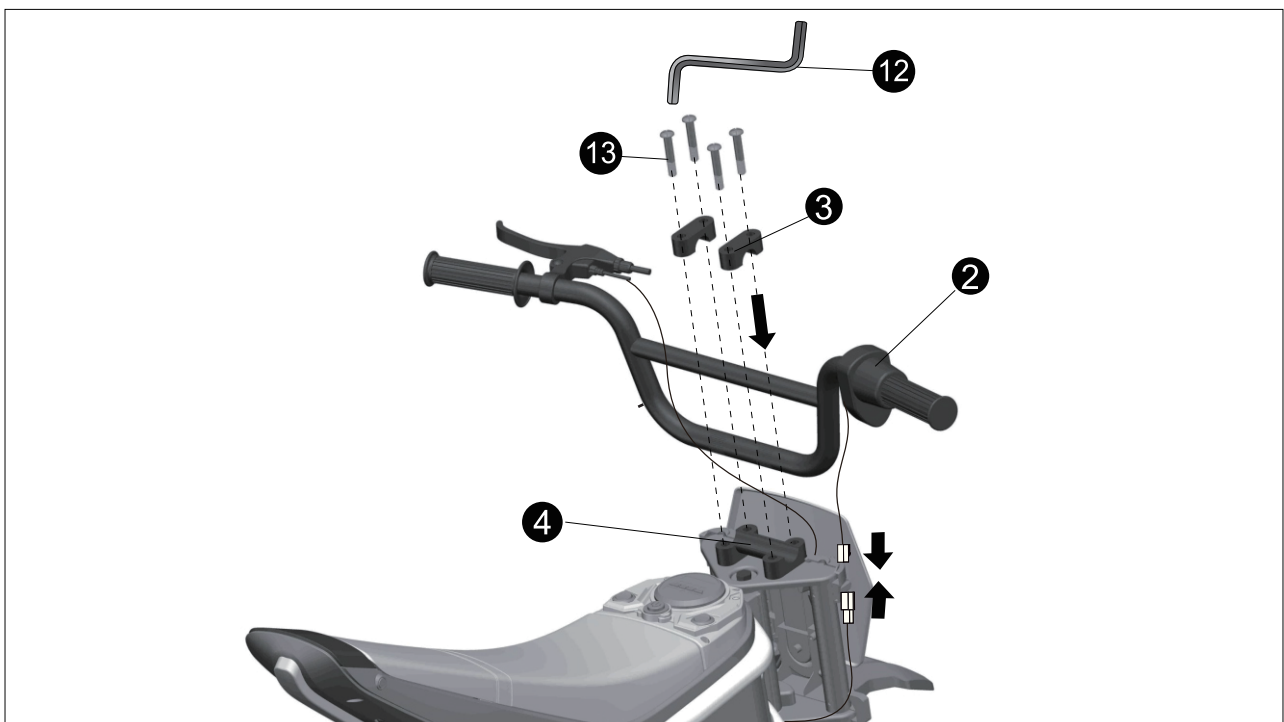

5. Connexion de la batterie

À l'aide du tournevis, desserrer et retirer les vis (g) du dessous. Ouvrir le siège et connecter l'alimentation en appariant les deux prises rouges. À l'aide du tournevis, refixer le siège avec deux vis (g).

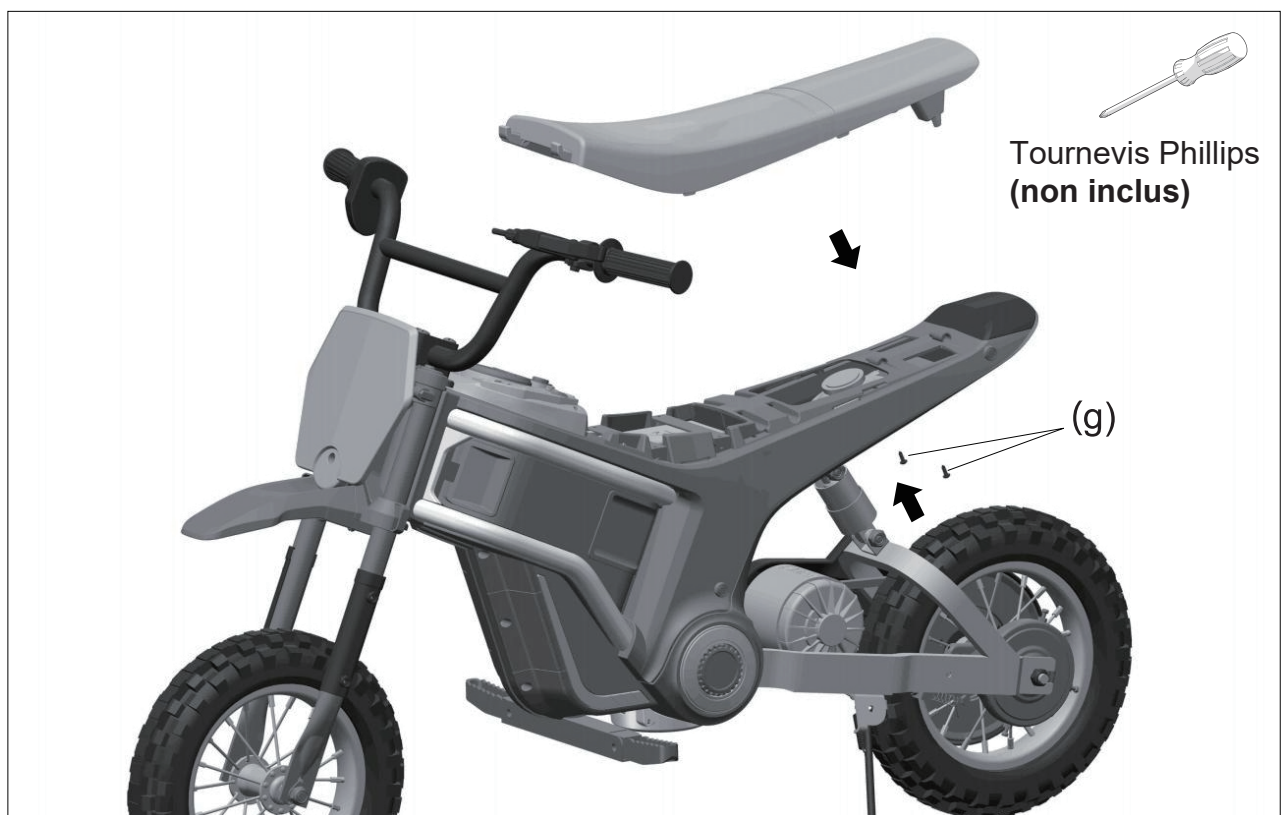
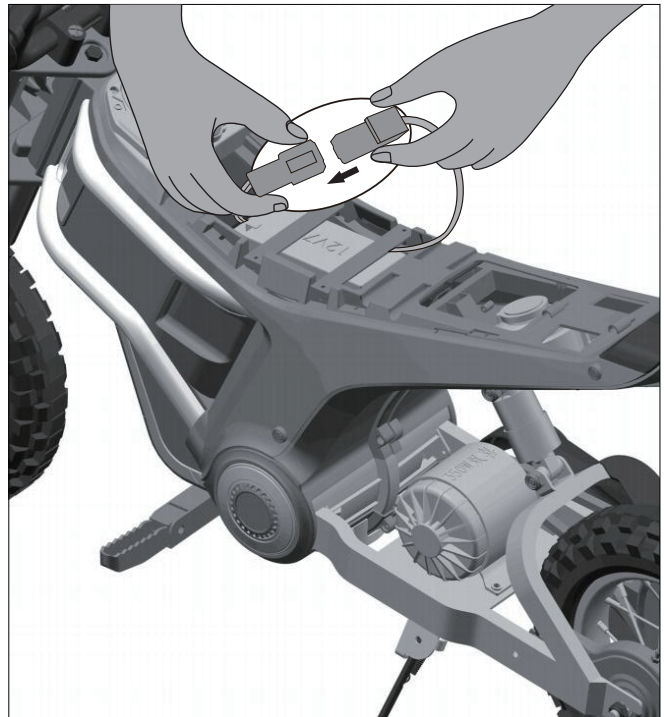
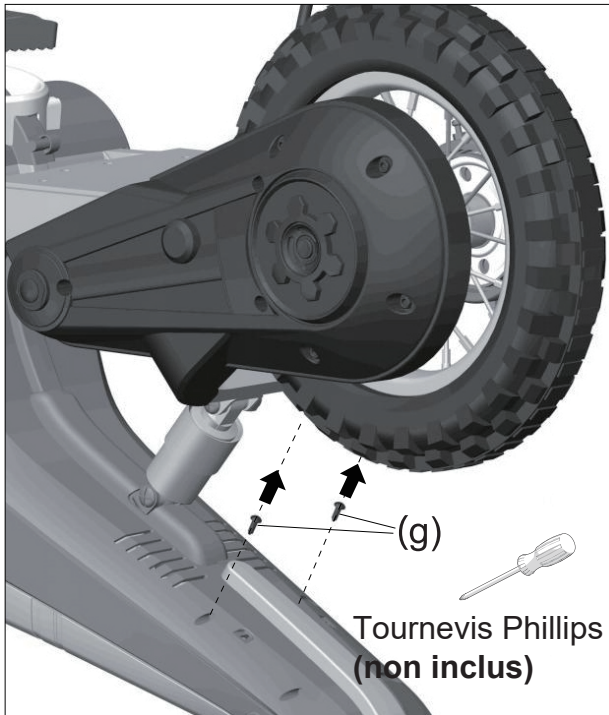

6. Méthode d'ajustement du frein

(1) Ajustement du levier de frein :

- Si le levier de frein a trop de jeu, il nécessite un serrage.
- Desserrer l'écrou blanc (d) sur le levier de frein en le tournant dans le sens antihoraire, ce qui serre le frein.

(2) Ajustement de l'écrou du disque de frein :

- Si le frein a encore trop de jeu après l'ajustement du levier, il faut se concentrer sur l'écrou (e) près du disque de frein.

- Desserrer l'écrou (e) en le tournant dans le sens antihoraire, ce qui serre le frein.

(3) Ajustement du câble de frein :

- Si, même après les ajustements ci-dessus, le frein a encore trop de jeu, il faut vérifier l'écrou du câble de frein (f).

- Tourner l'écrou du câble de frein (f) dans le sens antihoraire pour le desserrer.

- Serrer le câble de frein tout en le maintenant en place. Faire tourner la roue pour évaluer le niveau de serrage.

- Lorsque vous commencez à sentir un léger frottement sur la roue, tourner l'écrou du câble de frein (f) dans le sens horaire pour le serrer.

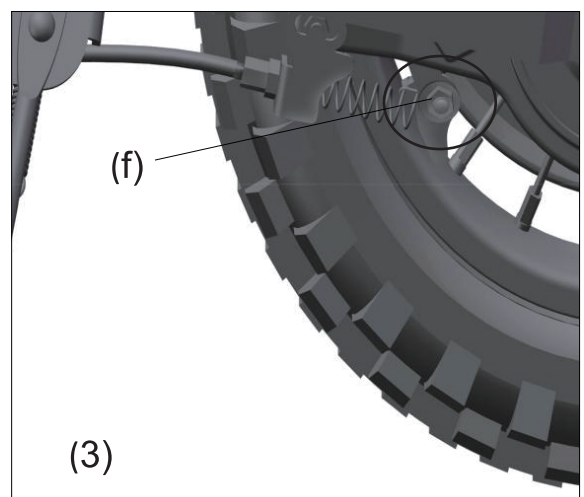
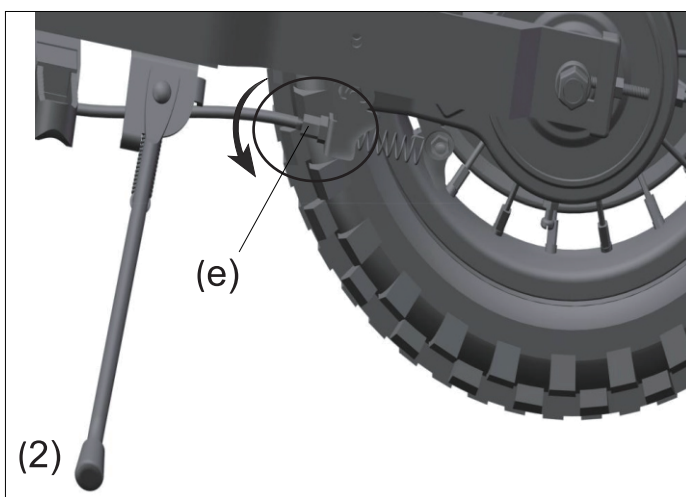
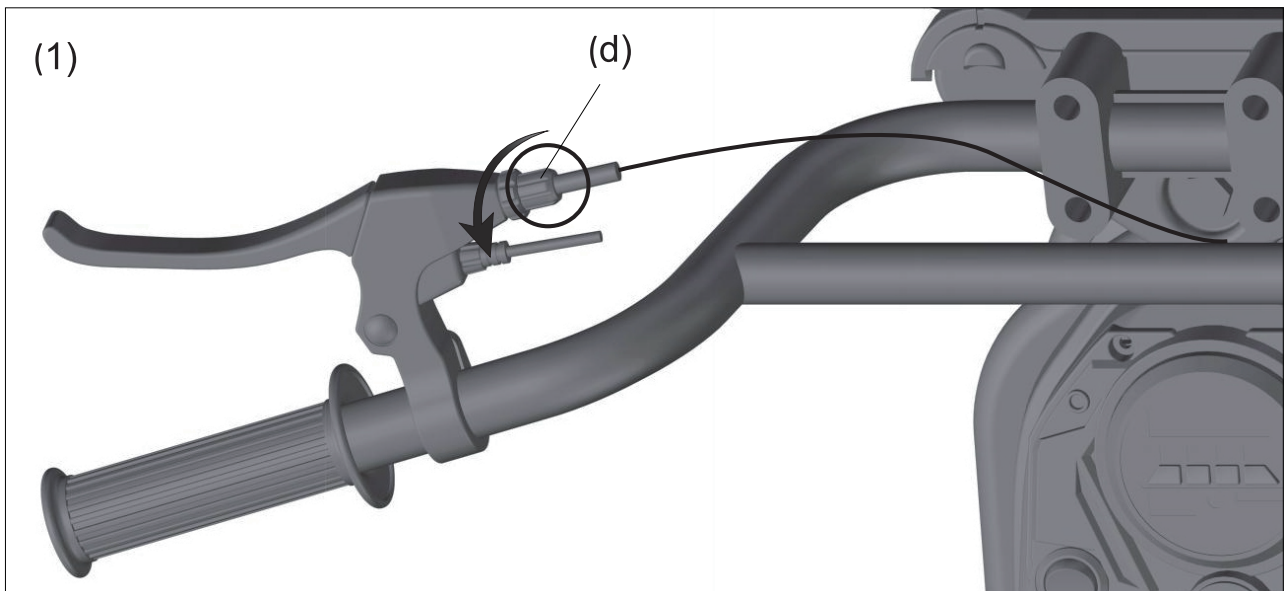

FUSIBLE

La voiture est équipée d'un fusible auto-réinitialisable. Si la voiture s'arrête soudainement pendant la conduite, c'est généralement dû à une surtension soudaine. Cela provoque le déclenchement automatique du fusible.

Éteignez le véhicule et ne l'utilisez pas pendant huit secondes, afin que le fusible puisse se réinitialiser. Ensuite, rallumez l'alimentation. Pour éviter le déclenchement du fusible et la coupure de l'alimentation électrique, suivez ces instructions :

- Ne tirez rien derrière le véhicule.
- Gardez les batteries et les autres composants électriques à l'écart de l'eau et d'autres liquides.
- Ne modifiez pas le système de circuit ou la structure du produit.



ATTENTION

- L'assemblage par un adulte est requis.
- Lorsqu'il est démonté, ce produit contient des petites pièces et des pièces coupantes – gardez-les hors de portée des petits enfants.
- Ne pas utiliser dans la circulation.
- Ce produit n'est pas destiné aux enfants de moins de trois ans.
- La ceinture de sécurité doit être portée lors de l'utilisation de ce produit.
- La surveillance d'un adulte est requise lors de l'utilisation de ce produit.
- La batterie doit être chargée par un adulte. Chargez le produit avant sa première utilisation.
- Pour éviter la suffocation, gardez l'emballage hors de portée des enfants.
- Utilisez uniquement les pièces fournies par le fabricant.
- Assurez-vous que les enfants ne jouent pas avec le chargeur.

Remarque:

- Ne pas utiliser dans des rues encombrées, sur des routes, des pentes ou près des caniveaux.
- Ne changez pas le circuit ou n'ajoutez pas de dispositifs électriques au produit.
- Ne pas utiliser la télécommande sous la pluie. Gardez la voiture à l'écart de l'eau et d'autres liquides pour éviter les dommages.
- La charge maximale est de 65 kg – ce produit peut être utilisé par un enfant à la fois.
- Assurez-vous que l'alimentation est éteinte lorsqu'elle n'est pas utilisée. Retirez le connecteur de la batterie lorsqu'il n'a pas été utilisé pendant un certain temps.
- Avant l'utilisation et la charge, vérifiez si la prise et les autres parties ne sont pas endommagées.

Fonctionnement (référence diagramme fonctionnel)

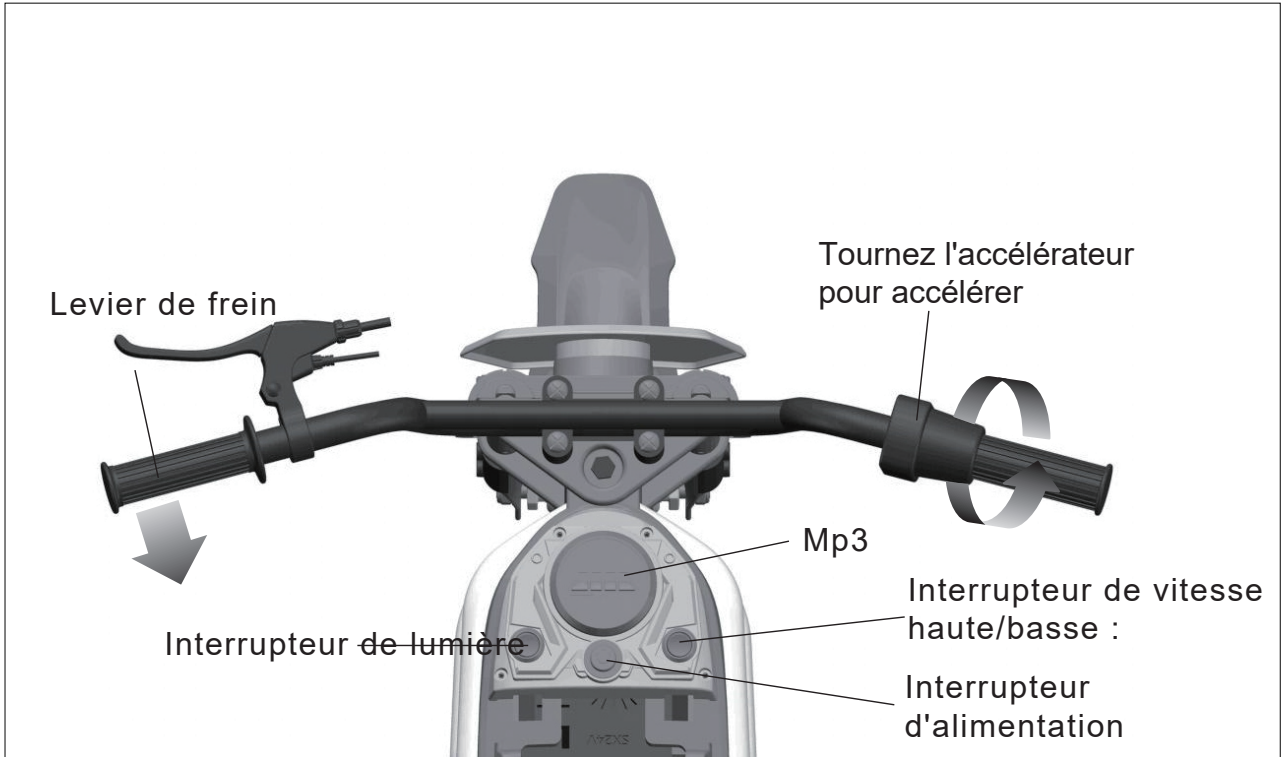

Lecteur Mp3

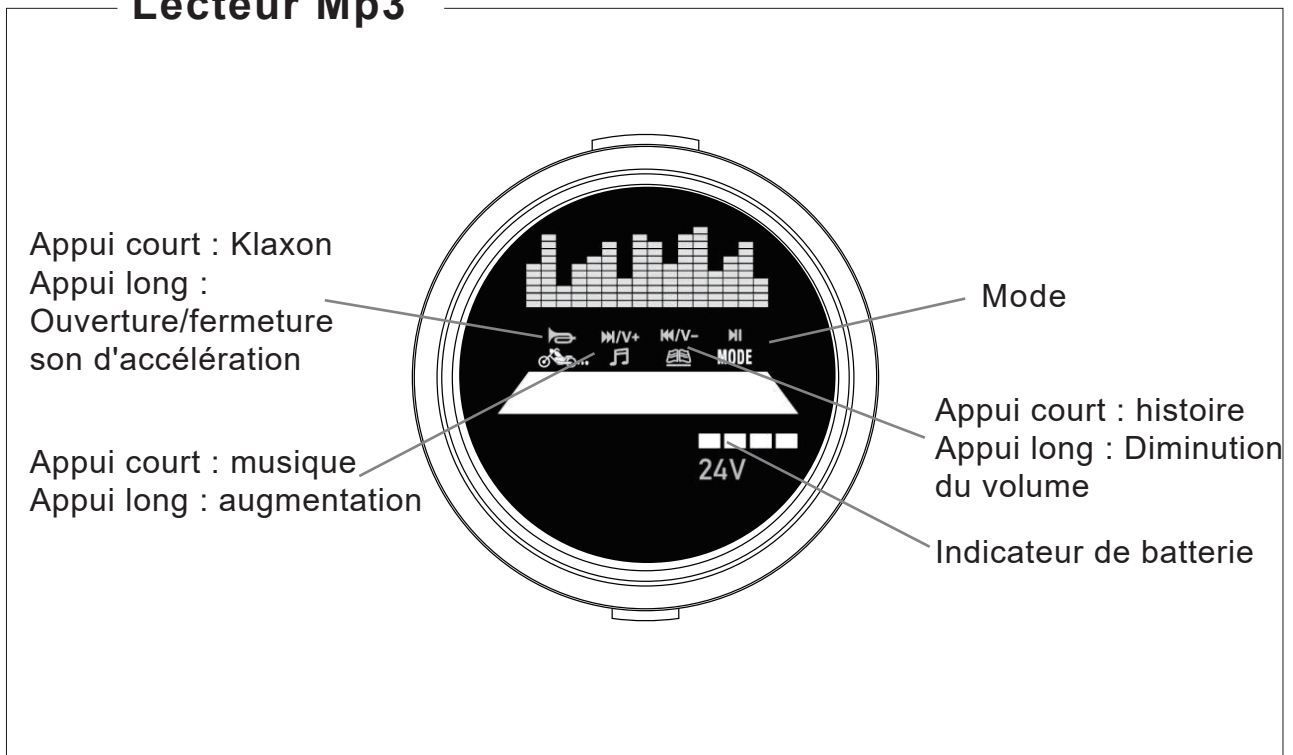

Charge:

- Chargez la batterie pendant moins de 12 heures – une charge plus longue peut causer des dommages permanents.
- Placez la fiche DC dans la prise électrique, puis branchez le chargeur. Ne jamais utiliser le produit pendant la charge.
- Ce produit peut être utilisé pendant 0,5 heure – la durée de charge est de 8 à 12 heures.
- Il est normal que le chargeur et la batterie restent froids pendant la charge.
- Ne pas utiliser le connecteur près de l'eau pour éviter les dommages.
- Utilisez uniquement le chargeur fourni. L'utilisation d'un chargeur non fourni par le fabricant peut endommager le produit.
- Lorsqu'il n'est pas utilisé pendant longtemps, chargez le produit.

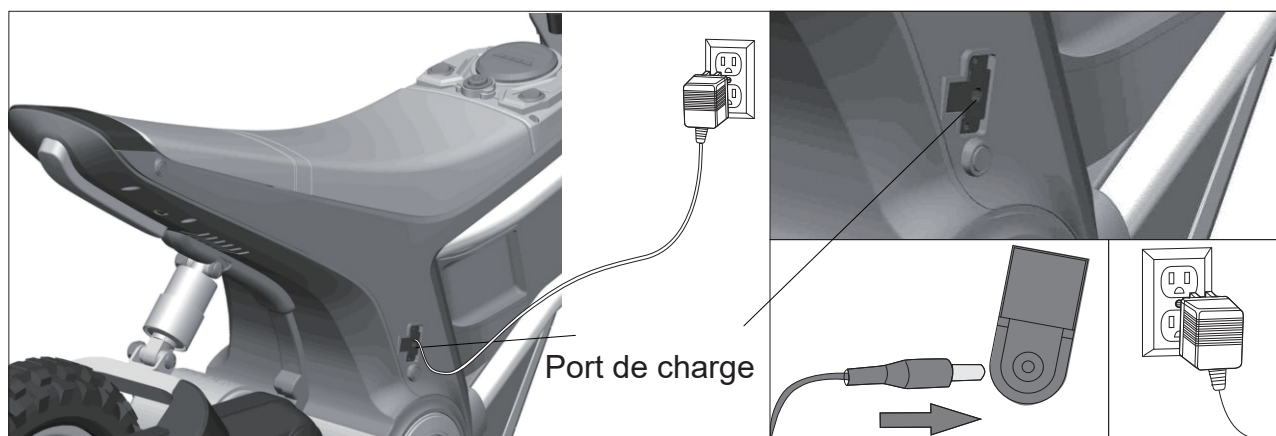

Veuillez suivre les instructions pour charger la batterie.

1. Insérez la fiche du chargeur dans le port de charge.
2. Branchez le chargeur dans la prise électrique. (La voiture ne peut pas être démarrée pendant la charge).

Entretien

- Avant l'utilisation, vérifiez le câblage, la prise, le boîtier et les autres parties, en vous assurant qu'il n'y a pas de dommages.
- Lors de l'utilisation après une longue période, assurez-vous que les pièces en fonte sont lubrifiées pour éviter la rouille. Lors du stockage, placez le produit sur une surface plate, en vous assurant qu'il est à l'abri de la lumière directe du soleil. Gardez le produit à l'intérieur ou couvrez-le avec un tissu résistant à l'eau.
- Gardez le produit loin des poêles, fours et chauffages pour éviter que le plastique ne fonde.
- Nettoyez sa surface avec un chiffon sec. Nettoyez les parties en plastique avec un polish pour meubles non cireux.
- Ne nettoyez pas les parties en plastique avec des solutions chimiques. Ne nettoyez pas la voiture avec de l'eau.
- Ne conduisez pas par temps humide – cela pourrait endommager le générateur, le système de circuit ou la batterie.
- Lorsqu'il n'est pas utilisé, assurez-vous que l'alimentation est éteinte – l'interrupteur doit être sur 'STOP' ou 'OFF'.
- N'utilisez pas de fusible qui ne correspond pas aux spécifications convenues.
- Ne faites aucune modification à ce produit ou au système de circuit. Tout dommage doit être réparé par un professionnel ou sous la direction d'un professionnel.

Dépannage

Problème	Cause	Solution
La voiture ne démarre pas.	<ul style="list-style-type: none">- La batterie est faible.- Échec à appuyer correctement sur le bouton d'allumage.- Défaillance du connecteur d'alimentation.- Panne de la batterie.- Les dispositifs électriques sont endommagés.- Le générateur est défectueux.	<ul style="list-style-type: none">- Assurez-vous que la batterie est complètement chargée.- Suivez les instructions lors de l'utilisation de ce produit.- Réinstallez le connecteur d'alimentation.- Changez la batterie.- Remplacez les dispositifs électriques.- Changez le générateur.
La batterie ne se charge pas.	<ul style="list-style-type: none">- Défaillance du connecteur de la batterie.- Le chargeur ne charge pas.- Chargeur défectueux.	<ul style="list-style-type: none">- Réinstallez le connecteur.- Branchez à nouveau le chargeur.- Changez le chargeur.
La voiture ne va pas loin.	<ul style="list-style-type: none">- La batterie n'est pas complètement chargée.- Batterie usée.	<ul style="list-style-type: none">- Assurez-vous que la batterie est complètement chargée.- Changez la batterie.
Il y a un léger bruit et la voiture chauffe lors de la charge.	<ul style="list-style-type: none">- C'est normal.	<ul style="list-style-type: none">- Aucune action requise
La voiture fonctionne à une vitesse lente.	<ul style="list-style-type: none">- Batterie usée.- La batterie est morte.- Le produit a dépassé sa charge maximale.- Surface de conduite inégale.	<ul style="list-style-type: none">- Changez la batterie.- Assurez-vous que la batterie est complètement chargée.- Assurez-vous que le poids est inférieur à 65kg.- Conduisez sur une surface plate et uniforme.



Maximal auf 40 psi (280 kPa) aufpumpen.



**WICHTIG - BITTE HEBEN SIE DIESE ANLEITUNG FÜR
EINE SPÄTERE BEZUGNAHME AUF: SORGFÄLTIG DURCHLESEN**

MONTAGEANLEITUNG



Autokarosserie

① x 1



Lenker

② x 1



Lenkerbefestigung A

③ x 2



Lenkerbefestigung B

④ x 1



Vorderrad

⑤ x 1



Vorderer Schutz

⑥ x 1



Kotflügel

⑦ x 1



Stoßdämpfer

⑧ x 1

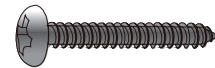

Schraube

⑨ x 5

Offener
Schraubenschlüssel

⑩ x 1

L-förmiger
Innensechskantschlüssel

⑪ x 1

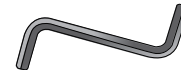
Z-förmiger
Innensechskantschlüssel

⑫ x 1



Sechskantschraube

⑬ x 4

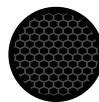

Vorderschutz-Aufkleber

⑭ x 1

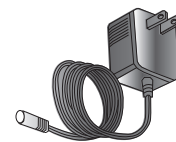

Ladegerät

⑮ x 1



Benutzerhandbuch

⑯ x 1

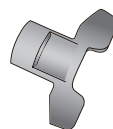

Schraubenschlüssel

⑰ x 1

M8*45

M4*14



9

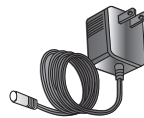

15



16

Werkzeuge:

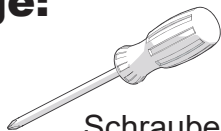

Schraubendreher
(Nicht enthalten)



10



11

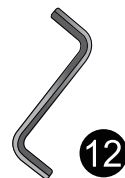

12

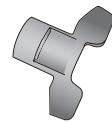

17

Produktspezifikationen:

Batterie: 12V 10AH2

Antriebsmotor: 24V 350W*1 (2700 U/min)

Geeignetes Alter: 8-12 Jahre

Maximales Gewicht: 65 kg

Größe des Autos: 119*64*76,5 cm

Geschwindigkeit: 8-16 km/h

Nutzungsdauer: Nach dem Laden 0,5 Stunden verwenden, nach dem Laden 8-12 Stunden.

Eingang: 100V-240V 50/60Hz

Ausgang: 24V 1,0A

Sicherung: Automatische Rückstell-Sicherung

Montageanleitung:

Erwachsenenmontage erforderlich.

Achten Sie auf kleine Teile. Um die Erstickungsgefahr zu vermeiden, halten Sie kleine Kinder während des Zusammenbaus fern.

Vor dem Zusammenbau zählen Sie alle kleinen Teile sorgfältig und stellen sicher, dass alles vorhanden ist. Entsorgen Sie die Plastiktüte ordnungsgemäß. Lassen Sie Kinder nicht mit der Plastiktüte spielen.

1. Stoßdämpfermontage

Entnehmen Sie den Stoßdämpfer **8** aus der Ersatzteiltüte. Lockern Sie die beiden Schrauben (b) und die beiden Muttern (a) mit dem L-förmigen Innensechskantschlüssel **11** und dem Z-förmigen Innensechskantschlüssel **12**. Führen Sie den Stoßdämpfer **8** in die Autokarosserie ein, wie auf den bereitgestellten Bildern gezeigt. Ziehen Sie dann die beiden Schrauben (b) und die beiden Muttern (a) mit dem L-förmigen Innensechskantschlüssel **11** und dem Z-förmigen Innensechskantschlüssel **12** fest.

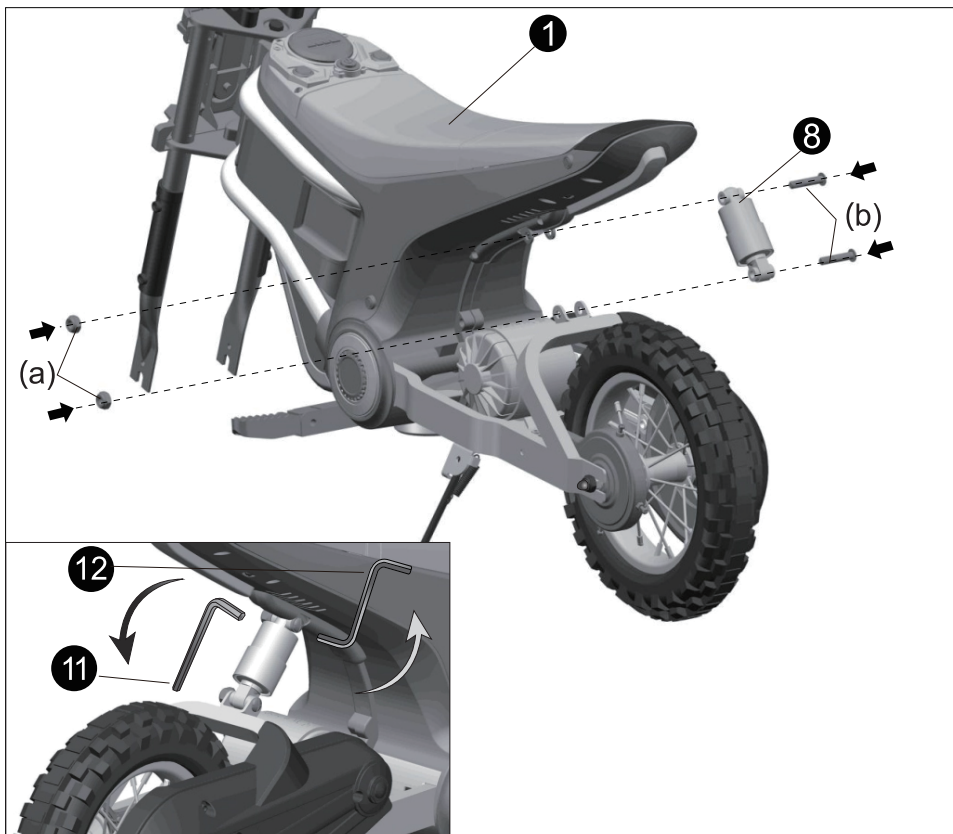

2. Montage des Vorderschutzes und Schutzblechs

Befestigen Sie den Vorderschutz **6** an seiner richtigen Position am Autokörper und befestigen Sie ihn dann mit einer M4*14 Schraube **9**. Tragen Sie den Aufkleber **14** auf den Vorderschutz **6** auf, wie im Bild gezeigt.

Führen Sie das Schutzblech **7** in die richtige Position am Autokörper ein und befestigen Sie es dann von unten mit vier M4*14 Schrauben **9** mit einem Schraubendreher.

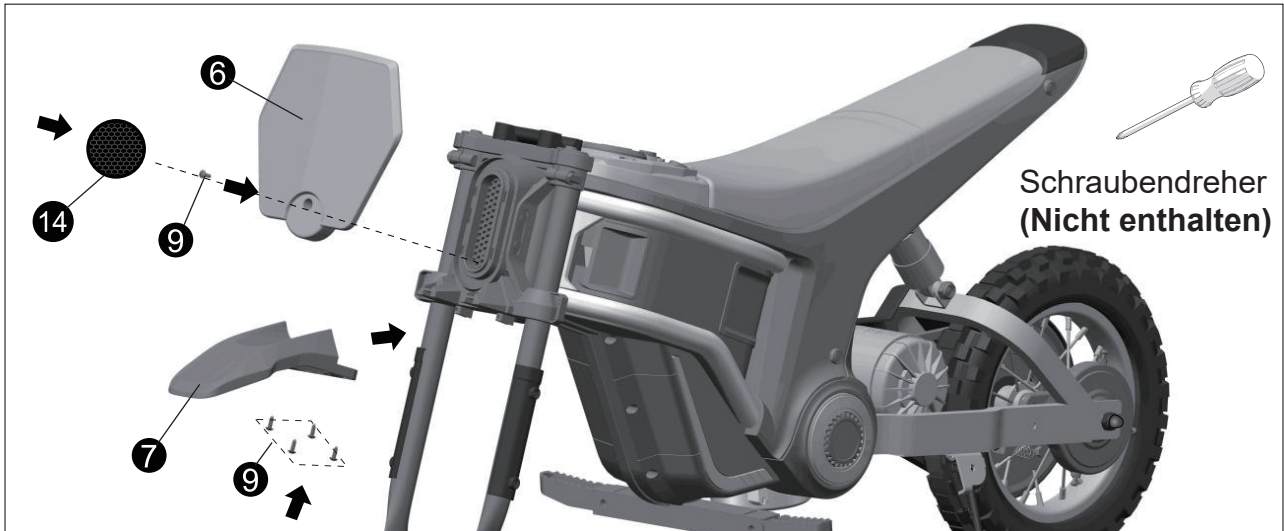

3. Montage des Vorderrads

Mit dem Schraubenschlüssel **17** den vorderen Achsstift (A) entfernen. Sie werden den vorderen Achsstift (A) für die nächsten Montageschritte nicht benötigen.

Lösen Sie die beiden Muttern (C) vom Vorderrad **4** mit dem offenen Ringschlüssel **10** und entfernen Sie dann die beiden Unterlegscheiben (B).

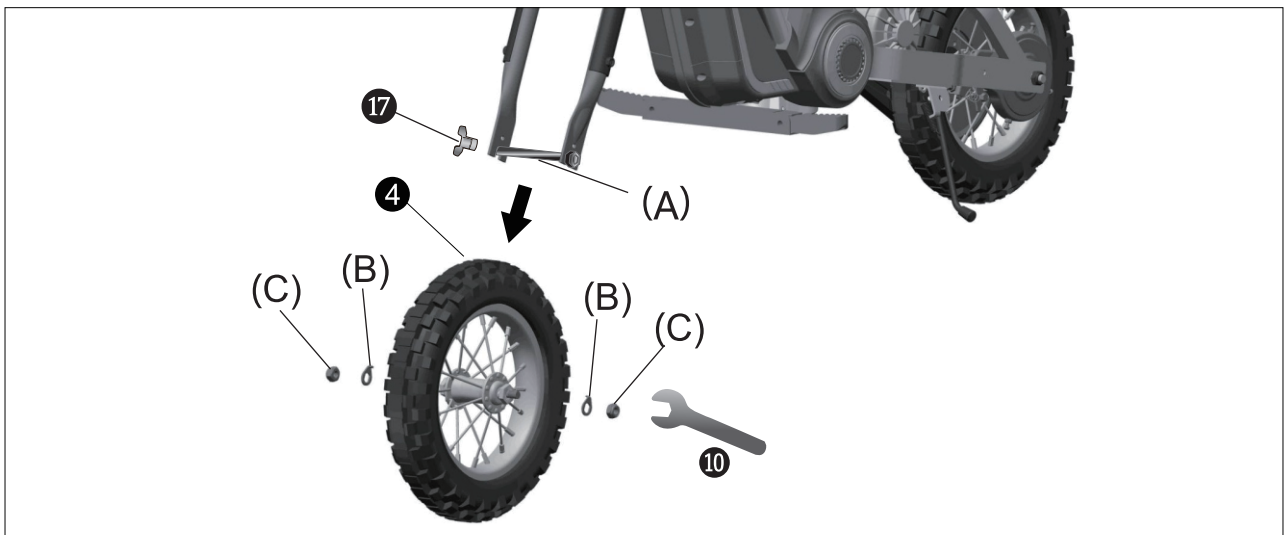

Platzieren Sie das Vorderrad ④ in die Vorderradgabel, wie im Bild gezeigt. Legen Sie auf jeder Seite zwei Unterlegscheiben (B) ein und sichern Sie dann das Vorderrad, indem Sie zwei Muttern (C) mit dem offenen Ringschlüssel ⑩ festziehen.

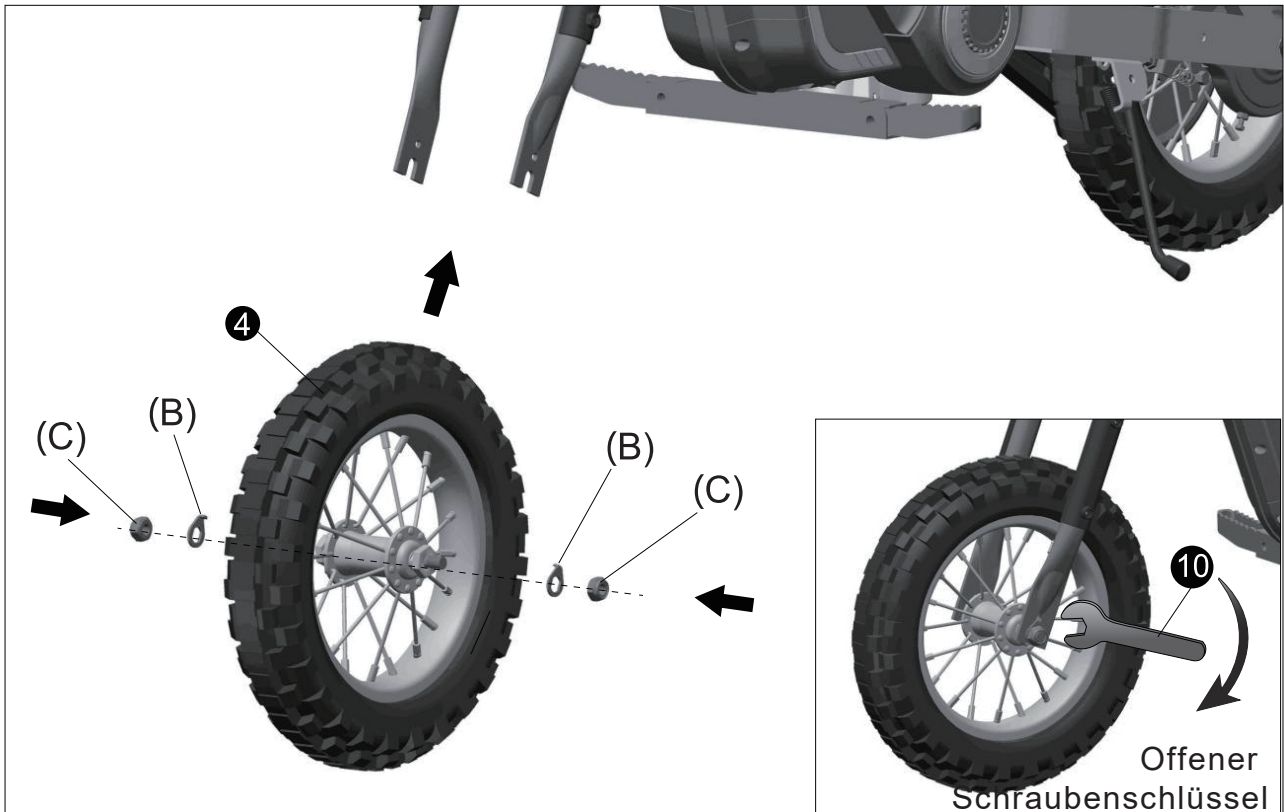

4. Montage des Lenkers

Positionieren Sie die Lenkerbefestigung B ④ über den vier Löchern am Autokörper. Führen Sie den Lenker ② an Ort und Stelle ein. Befestigen Sie die Lenkerbefestigung A ③ und setzen Sie vier M8*45 ⑬ Schrauben ein. Ziehen Sie sie mit dem Z-förmigen Innensechskantschlüssel ⑫ fest. Um die Verbindung abzuschließen, verbinden Sie die beiden Stecker von der Autokarosserie und dem Lenker ②.

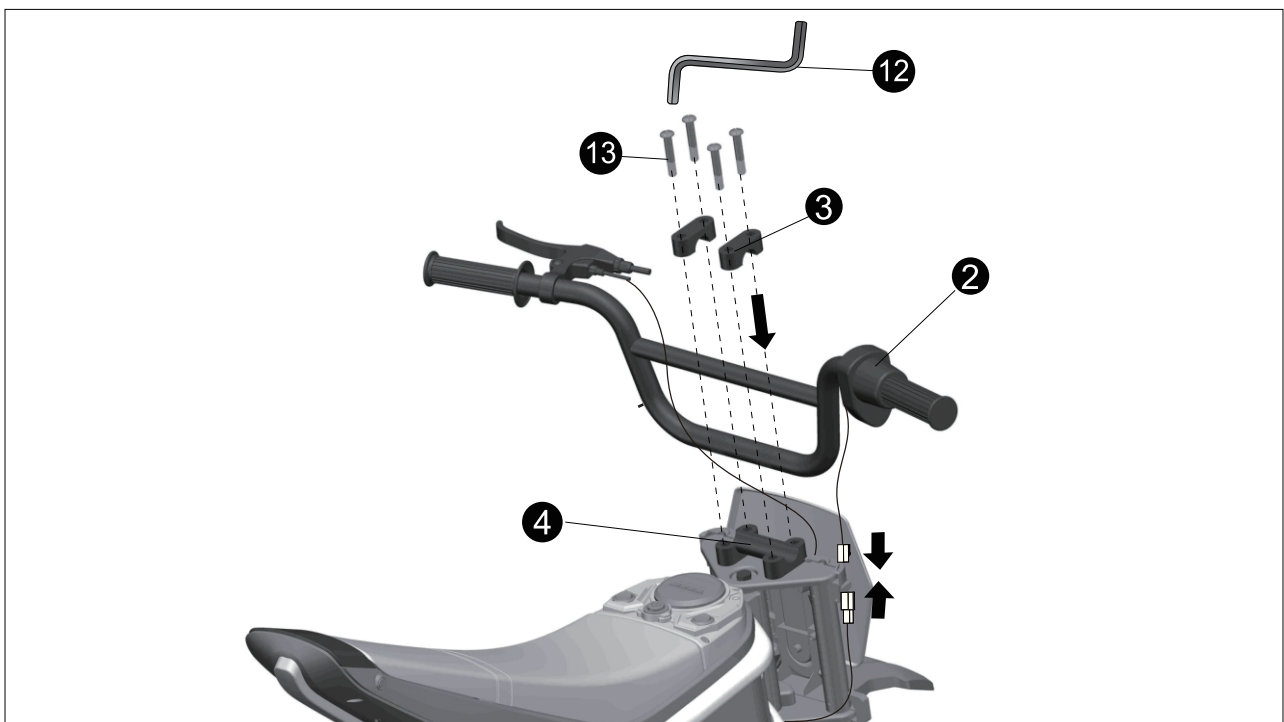

5. Batterieverbindung

Verwenden Sie den Schraubendreher, um die Schrauben (g) von unten zu lösen und zu entfernen. Öffnen Sie den Sitz und schließen Sie die Stromversorgung an, indem Sie die beiden roten Stecker abgleichen. Verwenden Sie den Schraubendreher, um den Sitz mit zwei Schrauben (g) wieder anzubringen.

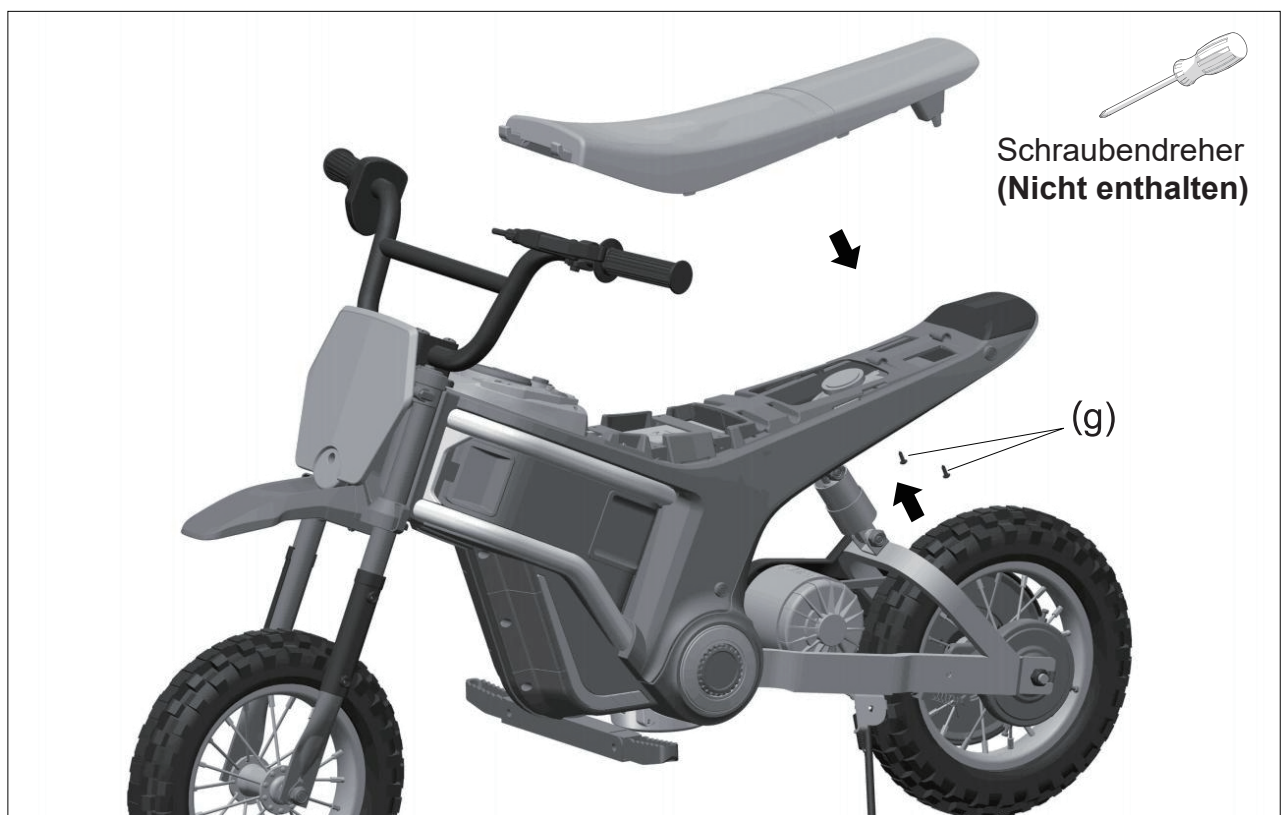
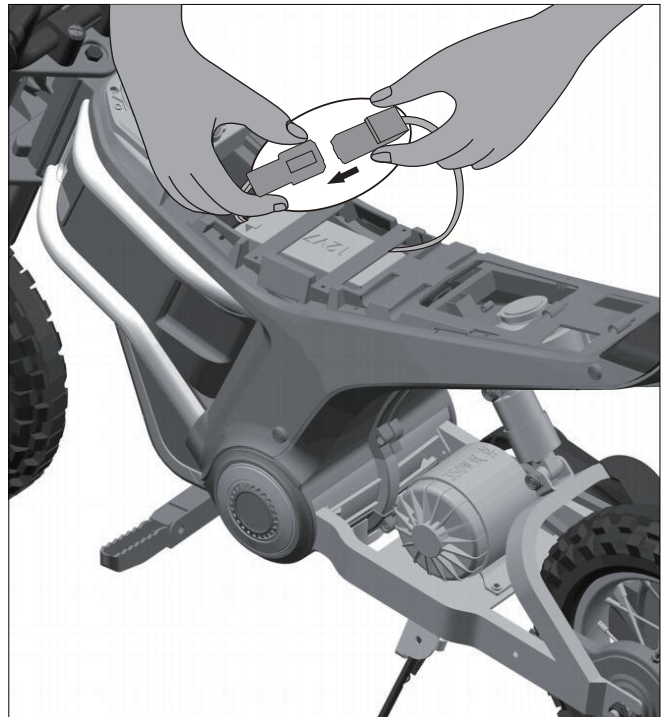
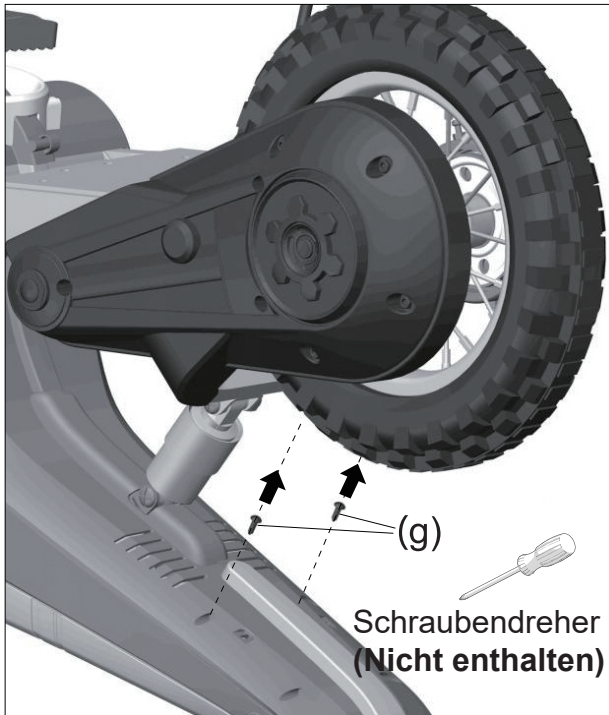

6. Bremseneinstellungsmethode

(1) Einstellung des Bremshebels:

- Wenn der Bremsweg zu groß ist, muss er angezogen werden.
- Lockern Sie die weiße Mutter (d) am Bremshebel, indem Sie sie gegen den Uhrzeigersinn drehen, um die Bremse anzuziehen.

(2) Einstellen der Bremsscheibenmutter:

- Wenn die Bremse nach der Hebeleinstellung immer noch zu viel Spiel hat, sollten Sie sich auf die Mutter (e) in der Nähe der Bremsscheibe konzentrieren.
- Lockern Sie die Mutter (e), indem Sie sie gegen den Uhrzeigersinn drehen, um die Bremse anzuziehen.

(3) Einstellen des Bremskabels:

- Wenn die Bremse auch nach den oben genannten Einstellungen immer noch zu viel Spiel hat, müssen Sie die Mutter des Bremskabels (f) überprüfen.
- Drehen Sie die Mutter des Bremskabels (f) gegen den Uhrzeigersinn, um sie zu lockern.
- Ziehen Sie das Bremskabel fest, während Sie es an Ort und Stelle halten. Drehen Sie das Rad, um den Grad der Spannung zu beurteilen.
- Wenn Sie eine leichte Reibung am Rad spüren, drehen Sie die Mutter des Bremskabels (f) im Uhrzeigersinn, um sie anzuziehen.

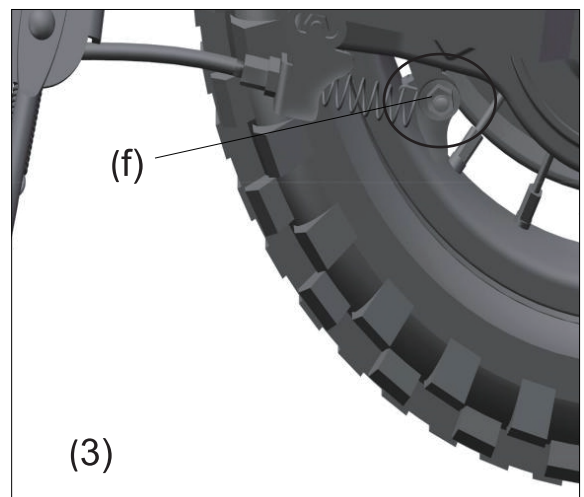
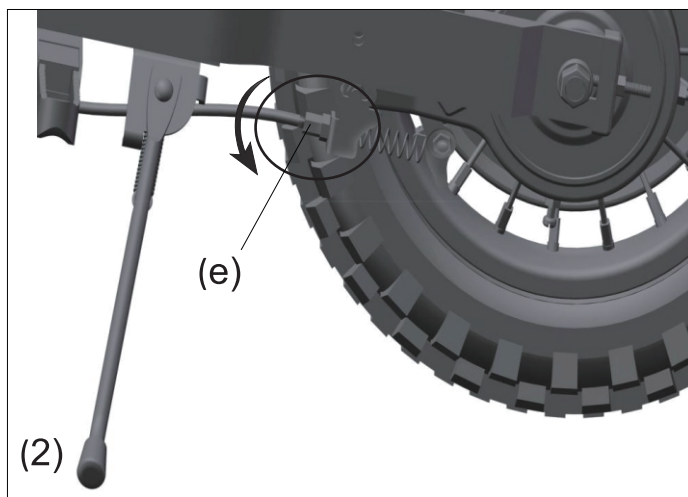
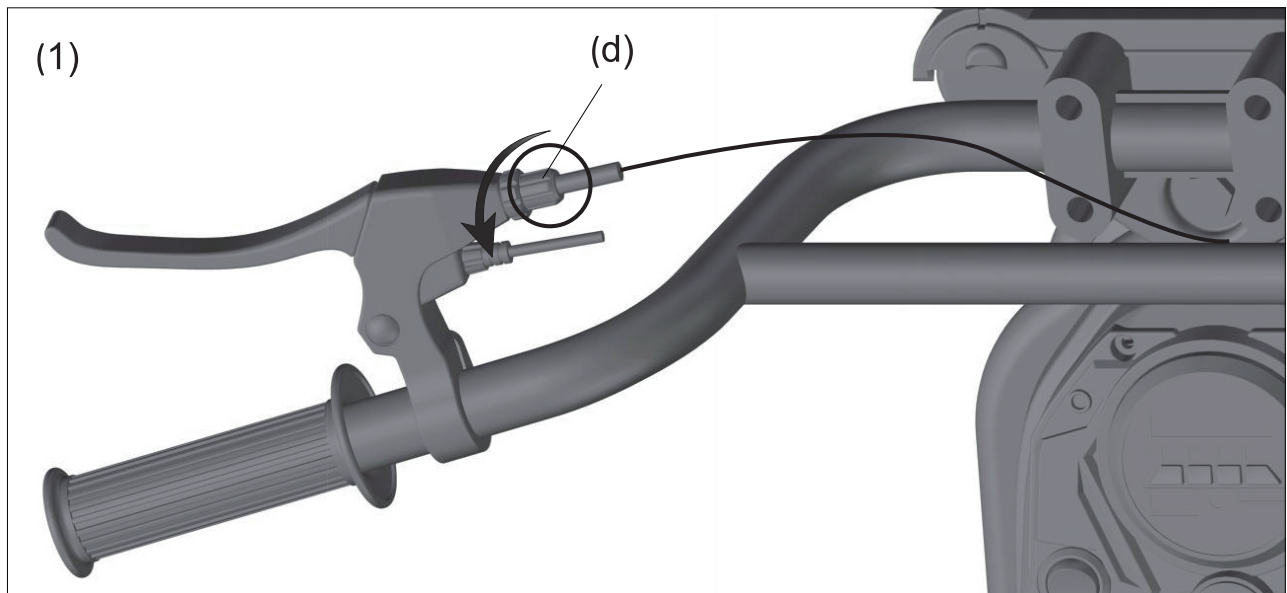

SICHERUNG

La voiture est équipée d'un fusible auto-réinitialisable. Si la voiture s'arrête soudainement pendant la conduite, c'est généralement dû à une surtension soudaine. Cela provoque le déclenchement automatique du fusible.

Éteignez le véhicule et ne l'utilisez pas pendant huit secondes, afin que le fusible puisse se réinitialiser. Ensuite, rallumez l'alimentation. Pour éviter le déclenchement du fusible et la coupure de l'alimentation électrique, suivez ces instructions :

- Ne tirez rien derrière le véhicule.
- Gardez les batteries et les autres composants électriques à l'écart de l'eau et d'autres liquides.
- Ne modifiez pas le système de circuit ou la structure du produit.



Achtung

- Erwachsenenmontage erforderlich.
- Wenn das Produkt nicht zusammengebaut ist, enthält es kleine und scharfe Teile - halten Sie es außerhalb der Reichweite von kleinen Kindern.
- Nicht im Verkehr verwenden.
- Dieses Produkt darf nicht von Kindern unter drei Jahren verwendet werden.
- Der Sicherheitsgurt muss beim Gebrauch dieses Produkts getragen werden.
- Erwachsenenaufsicht ist erforderlich, wenn dieses Produkt verwendet wird.
- Die Batterie muss von einem Erwachsenen aufgeladen werden. Laden Sie das Produkt vor dem ersten Gebrauch auf.
- Um Erstickungsgefahr zu vermeiden, halten Sie die Verpackung außerhalb der Reichweite von Kindern.
- Verwenden Sie nur vom Hersteller bereitgestellte Teile.
- Stellen Sie sicher, dass Kinder nicht mit dem Ladegerät spielen.

Hinweis

- Verwenden Sie nicht auf stark befahrenen Straßen, Straßen, Gefällen oder in der Nähe von Abflüssen.
- Ändern Sie nicht den Stromkreis oder fügen Sie elektrische Geräte dem Produkt hinzu.
- Verwenden Sie die Fernbedienung nicht im Regen. Halten Sie das Auto fern von Wasser und anderen Flüssigkeiten, um Schäden zu vermeiden.
- Die maximale Belastung beträgt 65 kg - dieses Produkt kann nur von einem Kind gleichzeitig verwendet werden.
- Stellen Sie sicher, dass die Stromversorgung ausgeschaltet ist, wenn das Produkt nicht verwendet wird. Entfernen Sie den Batterieanschluss, wenn er längere Zeit nicht verwendet wurde.
- Überprüfen Sie vor der Verwendung und dem Laden den Stecker und andere Teile auf Schäden.

Bedienung (Funktionsreferenzdiagramm)

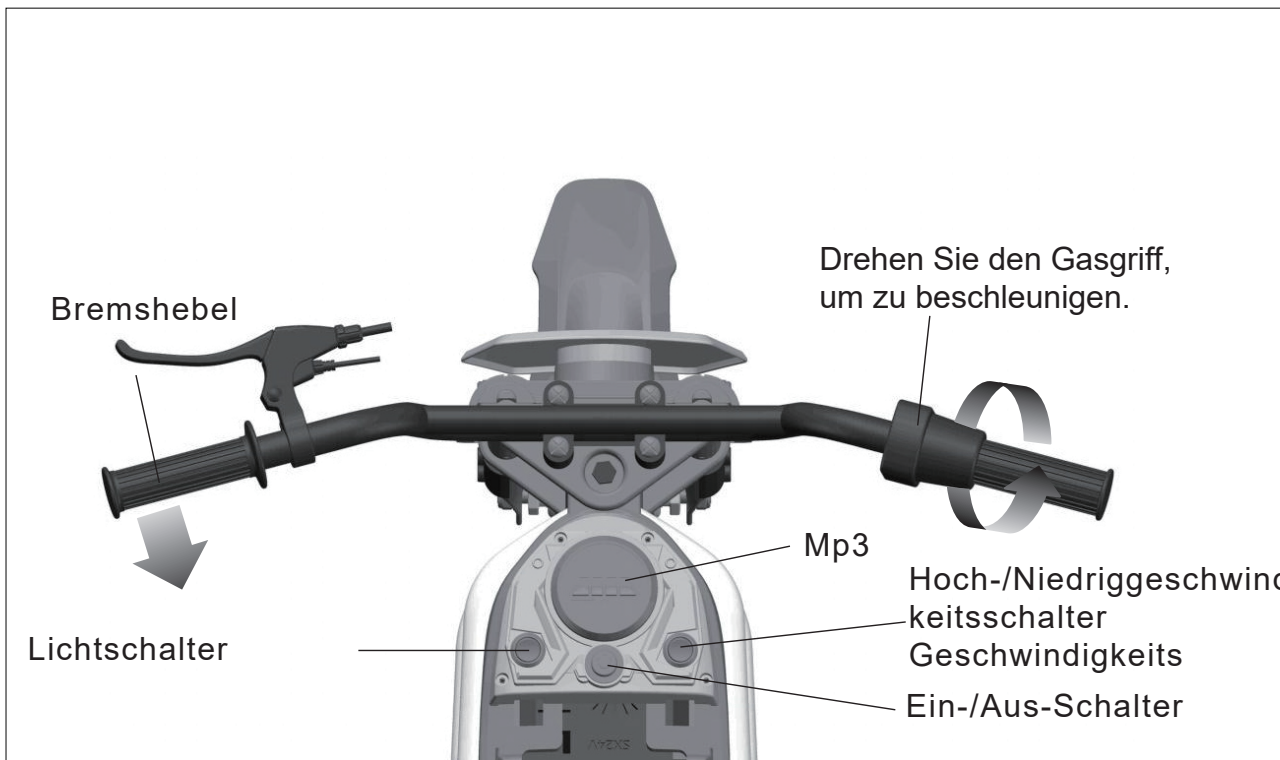

MP3-Player

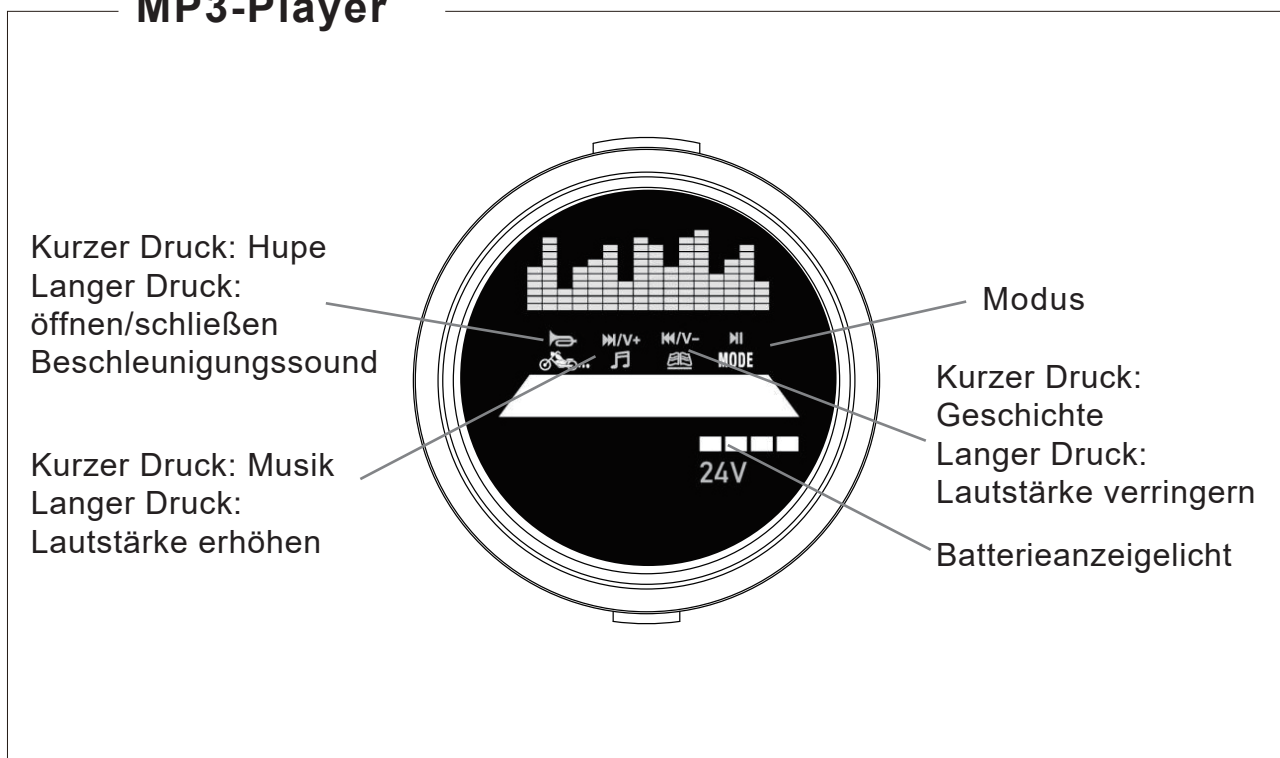

Laden:

- Laden Sie die Batterie weniger als 12 Stunden lang auf - ein längeres Laden kann zu dauerhaften Schäden führen.
- Platzieren Sie den Gleichstromstecker in die Steckdose und stecken Sie dann das Ladegerät in den Stecker. Verwenden Sie das Produkt niemals während des Ladevorgangs.
- Dieses Produkt kann für 0,5 Stunden verwendet werden - die Ladezeit beträgt 8-12 Stunden.
- Es ist normal, dass das Ladegerät und die Batterie beim Laden kühl bleiben.
- Verwenden Sie den Stecker nicht in der Nähe von Wasser, um Schäden zu vermeiden.
- Verwenden Sie nur das mitgelieferte Ladegerät. Die Verwendung eines Ladegeräts, das nicht vom Hersteller bereitgestellt wurde, kann das Produkt beschädigen.
- Wenn das Produkt längere Zeit nicht verwendet wird, laden Sie es auf.

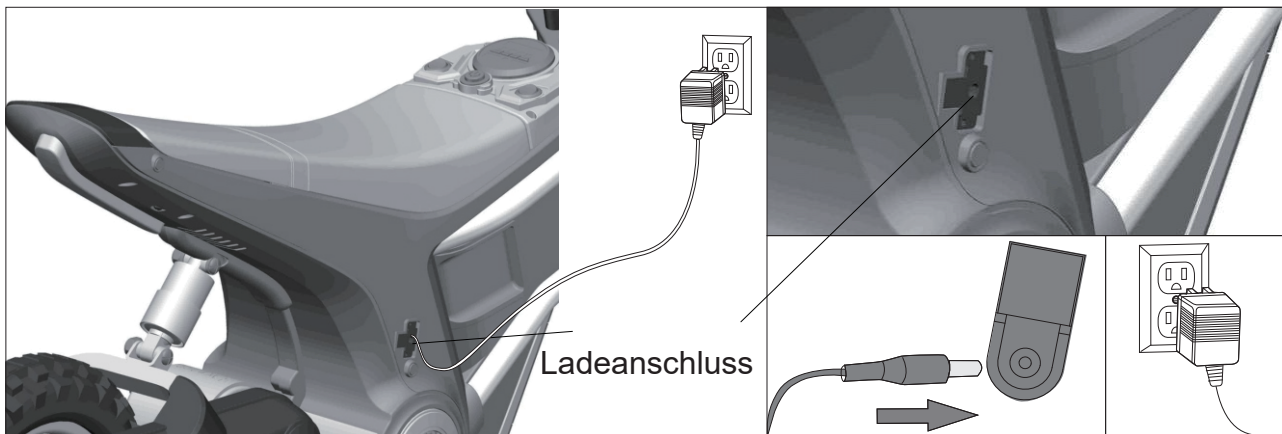

Bitte befolgen Sie die Anweisungen zum Laden der Batterie:

1. Stecken Sie den Stecker des Ladegeräts in den Ladeanschluss.
2. Stecken Sie das Ladegerät in die Steckdose. (Das Auto kann während des Ladevorgangs nicht gestartet werden).

Wartung

- Überprüfen Sie vor der Verwendung die Verkabelung, den Stecker, das Gehäuse und andere Teile und stellen Sie sicher, dass keine Beschädigungen vorliegen.
- Wenn das Produkt nach längerer Nichtbenutzung verwendet wird, stellen Sie sicher, dass die Gusseisen geschmiert sind, um Rostbildung zu vermeiden. Beim Lagern stellen Sie das Produkt auf eine ebene Fläche und achten Sie darauf, dass es nicht direktem Sonnenlicht ausgesetzt ist. Bewahren Sie das Produkt in einem geschlossenen Raum auf oder decken Sie es mit einem wasserfesten Tuch ab.
- Halten Sie das Produkt von Herden, Öfen und Heizungen fern, um ein Aufweichen des Plastiks zu vermeiden.
- Reinigen Sie die Oberfläche mit einem trockenen Tuch. Reinigen Sie die Kunststoffteile mit einer nichtwachshaltigen Möbelpolitur.
- Reinigen Sie Kunststoffteile nicht mit chemischen Lösungen. Reinigen Sie das Auto nicht mit Wasser.
- Fahren Sie nicht bei feuchtem Wetter - dies könnte den Generator, das Schaltungssystem oder die Batterie beschädigen.
- Wenn das Produkt nicht verwendet wird, stellen Sie sicher, dass die Stromversorgung ausgeschaltet ist - der Schalter sollte auf „STOP“ oder „AUS“ stehen.
- Verwenden Sie keine Sicherung, die nicht den vereinbarten Spezifikationen entspricht.
- Ändern Sie dieses Produkt oder das Schaltungssystem nicht. Alle Schäden müssen von einem Fachmann behoben oder unter Anleitung eines Fachmanns behoben werden.

FEHLERBEHEBUNG

Problem	Ursache	Lösung
Das Auto startet nicht.	<ul style="list-style-type: none"> - Die Batterie ist schwach. - Fehlende korrekte Betätigung der Schaltertaste. - Fehler des Stromsteckers. - Batterieausfall. - Elektrische Geräte sind beschädigt. - Generator ist fehlerhaft. 	<ul style="list-style-type: none"> - Stellen Sie sicher, dass die Batterie vollständig geladen ist. - Befolgen Sie die Anweisungen beim Gebrauch dieses Produkts. - Installieren Sie den Stromstecker erneut. - Batterie wechseln. - Elektrische Geräte austauschen. - Generator austauschen.
Die Batterie lädt nicht auf.	<ul style="list-style-type: none"> - Fehler des Batterieanschlusses. - Ladegerät lädt nicht auf. - Defektes Ladegerät. 	<ul style="list-style-type: none"> - Stecken Sie den Stecker erneut ein. - Stecken Sie das Ladegerät wieder ein. - Ladegerät wechseln.
Das Fahrzeug fährt nicht weit.	<ul style="list-style-type: none"> - Batterie ist nicht vollständig geladen. - Überbeanspruchte Batterie. 	<ul style="list-style-type: none"> - Stellen Sie sicher, dass die Batterie vollständig geladen ist. - Batterie wechseln.
Es gibt ein leichtes Geräusch und das Auto erhitzt sich beim Laden.	<ul style="list-style-type: none"> - Dies ist normal. 	<ul style="list-style-type: none"> - Es muss nichts unternommen werden.
Das Auto fährt langsam.	<ul style="list-style-type: none"> - Überbeanspruchte Batterie. - Die Batterie ist leer. - Das Produkt hat seine maximale Belastung überschritten. - Unebener Fahrbelag. 	<ul style="list-style-type: none"> - Batterie wechseln. - Stellen Sie sicher, dass die Batterie vollständig geladen ist. - Stellen Sie sicher, dass das Gewicht unter 65 kg liegt. - Fahren Sie auf einer ebenen und gleichmäßigen Oberfläche.



Gonfiare fino a max. 40 psi (280Kpa)



**IMPORTANTE - CONSERVARE QUESTE INFORMAZIONI
PER CONSULTARLE IN SEGUITO: LEGGERE ATTENTAMENTE**

ISTRUZIONI DI ASSEMBLAGGIO



Carrozzeria

① x 1



Manubrio

② x 1

Dispositivo di fissaggio
del manubrio A

③ x 2

Dispositivo di fissaggio
del manubrio B

④ x 1



Ruota anteriore

⑤ x 1



Paraurti anteriore

⑥ x 1



Parafango

⑦ x 1



Ammortizzatore

⑧ x 1

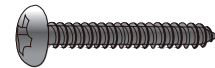

Vite

⑨ x 5



Chiave inglese

⑩ x 1



Chiave a brugola a L

⑪ x 1

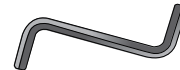

Chiave a brugola a Z

⑫ x 1



Vite esagonale M8*45

⑬ x 4

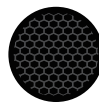
Adesivo del paraurti
anteriore

⑭ x 1

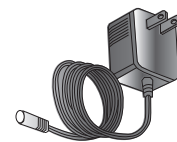

Caricatore

⑮ x 1



Manuale d'uso

⑯ x 1

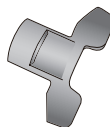

Chiave

⑰ x 1



9

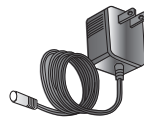

15



16

Utensili:

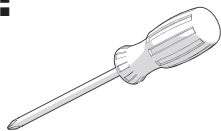

Cacciavite Phillips
(Non incluso)



10



11

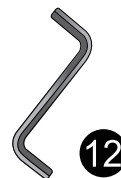

12

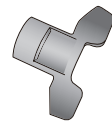

17

Specifiche del prodotto:

Batteria: 12V 10AH2

Motore: 24V 350W*1 (2700RPM)

Eta' adatta: 8-12 anni

Peso massimo: 65 kg

Dimensioni veicolo: 119*64*76,5 cm

Velocita': 8-16 km/h

Tempo di ricarica: sare 0 ,5 ore dopo una ricarica 8- 12 ore

Caricatore: Input: 100V-240V 50/60Hz

Output: 24V 1,0A

Fusibile: Fusibile autoresetante

Istruzioni di Assemblaggio

Deve essere assemblato da un adulto.

Fare attenzione alle parti di piccole dimensioni. Per prevenire il rischio di soffocamento, tenere lontani i bambini durante il montaggio.

Prima del montaggio, contare attentamente tutte le parti di piccole dimensioni, assicurandosi che siano tutte presenti. Smaltire correttamente il sacchetto di plastica. Non lasciare che i bambini giochino con il sacchetto di plastica.

1. Assemblaggio dell'ammortizzatore

Estrarre l'ammortizzatore **8** dalla confezione dei pezzi di ricambio. Allentare le due viti (b) e i due dadi (a) utilizzando la chiave a brugola a L **11** e la chiave a brugola a Z **12**. Inserire l'ammortizzatore **8** nella carrozzeria come mostrato in figura. Quindi, stringere le due viti (b) e i due dadi (a) utilizzando la chiave a brugola a L **11** e la chiave a brugola a Z **12**.

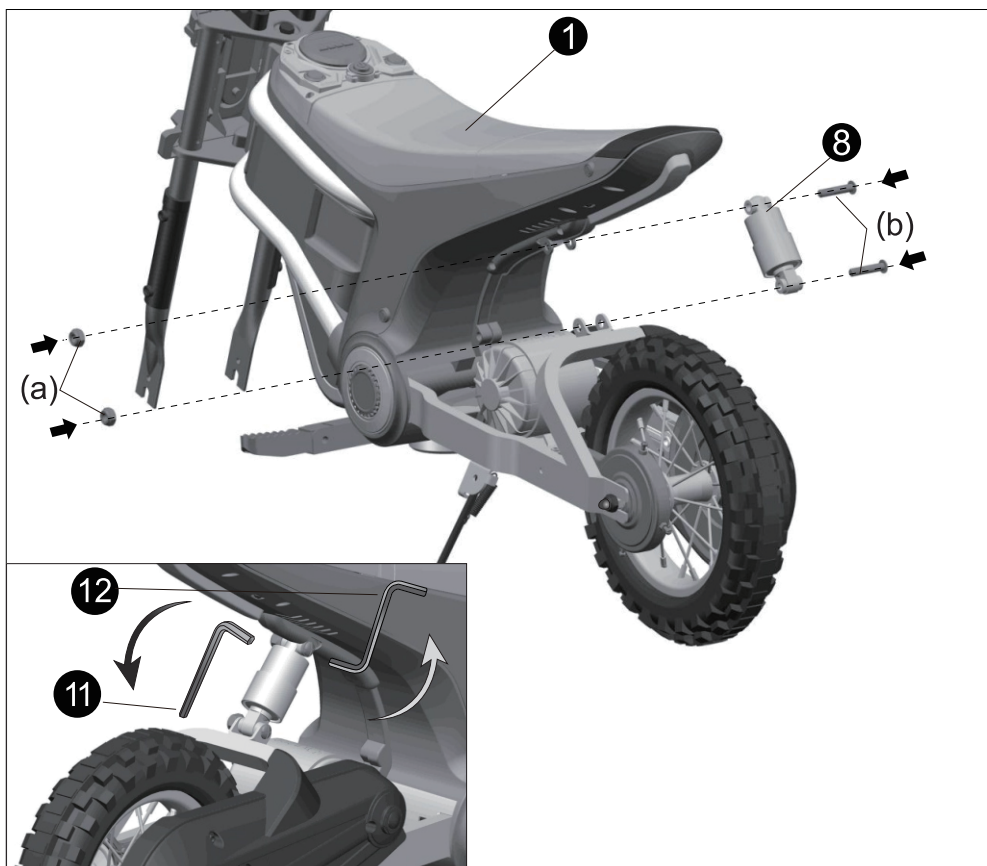

2. Assemblaggio del paraurti anteriore e del parafrangente

Fissare il paraurti anteriore ⑥ in posizione corretta sulla carrozzeria, quindi fissarlo con una vite M4*14 ⑨. Applicare l'adesivo ⑭ sul paraurti anteriore ⑥, come mostrato in figura.

Inserire il parafrangente ⑦ in posizione corretta sulla carrozzeria, quindi fissarlo dal basso con quattro viti M4*14 ⑨ con un cacciavite.

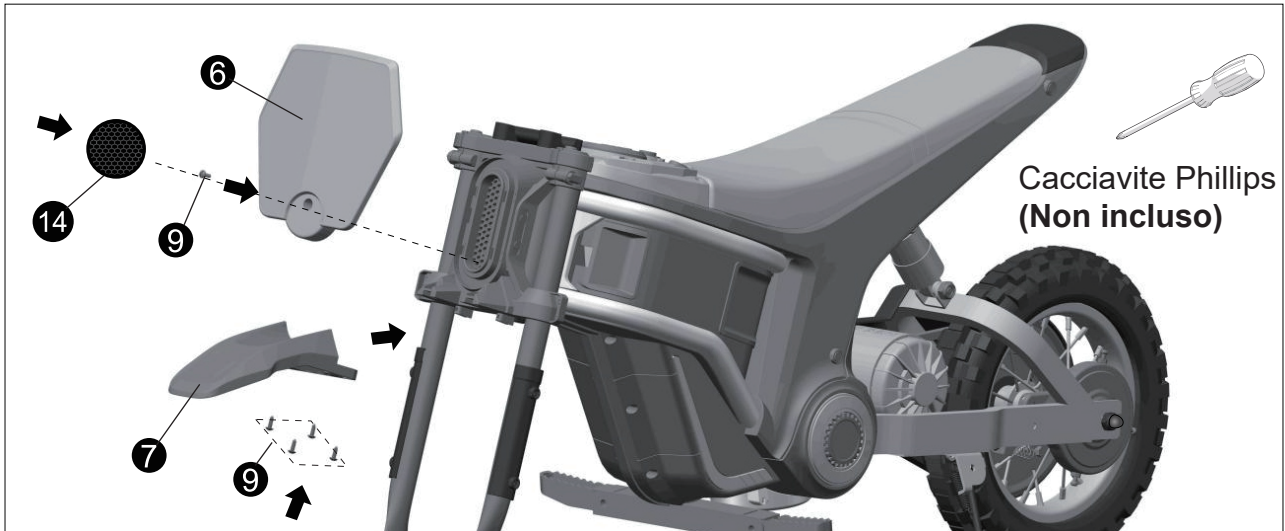

3. Assemblaggio della ruota anteriore

Usando la chiave in dotazione ⑰, rimuovere l'asse anteriore (A). Tenere da parte l'asse anteriore (A) per le fasi di montaggio successive.

Allentare i due dadi (C) della ruota anteriore ④ utilizzando la chiave in dotazione ⑩, quindi rimuovere le due rondelle (B).

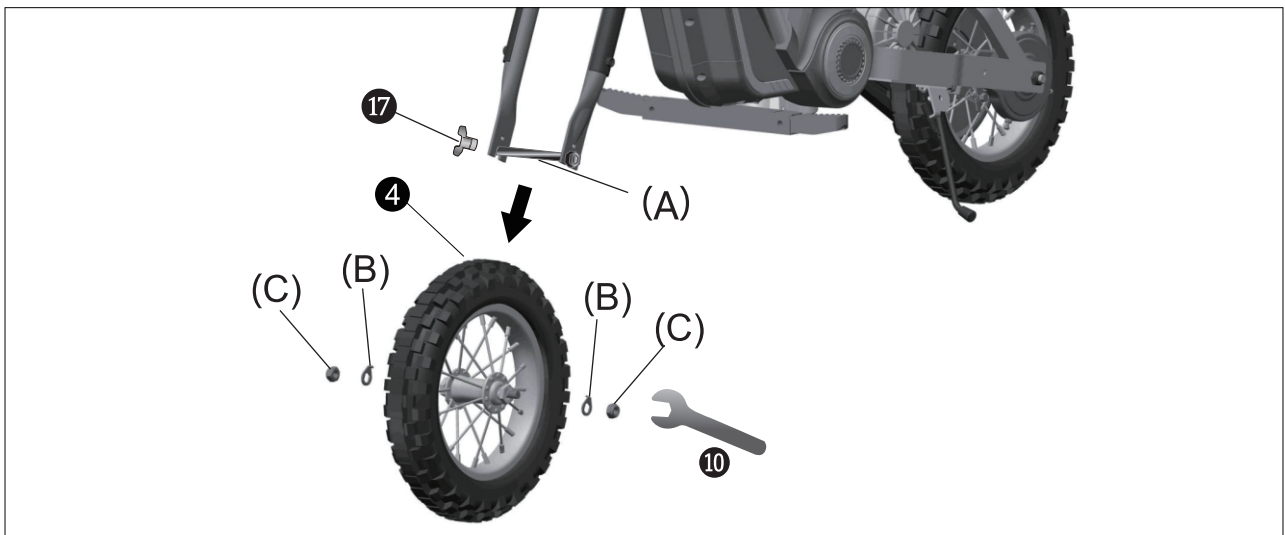

Inserire la ruota anteriore ④ nella forcella anteriore, come mostrato in figura. Inserire due rondelle (B) su ciascun lato, quindi fissare la ruota anteriore stringendo due dadi (C) con la chiave ⑩

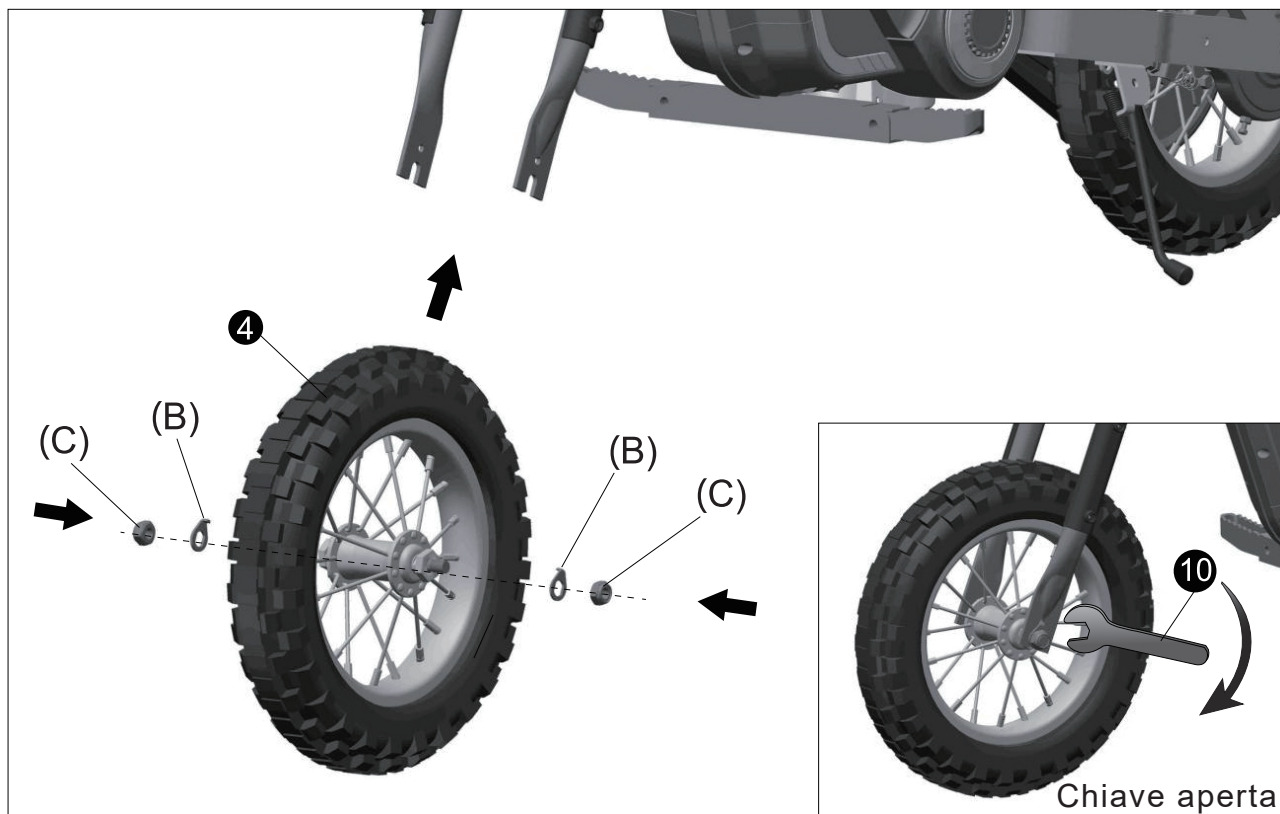

4. Assemblaggio del manubrio

Posizionare il dispositivo di fissaggio del manubrio B ④ sopra i quattro fori presenti sulla carrozzeria. Inserire il manubrio ② in posizione corretta. Collegare il dispositivo di fissaggio del manubrio A ③ e inserire quattro viti M8*45 ⑬. Stringere utilizzando la chiave esagonale tipo Z ⑫.

Per completare l'assemblaggio, collegare le due spine dalla carrozzeria e dal manubrio ②.

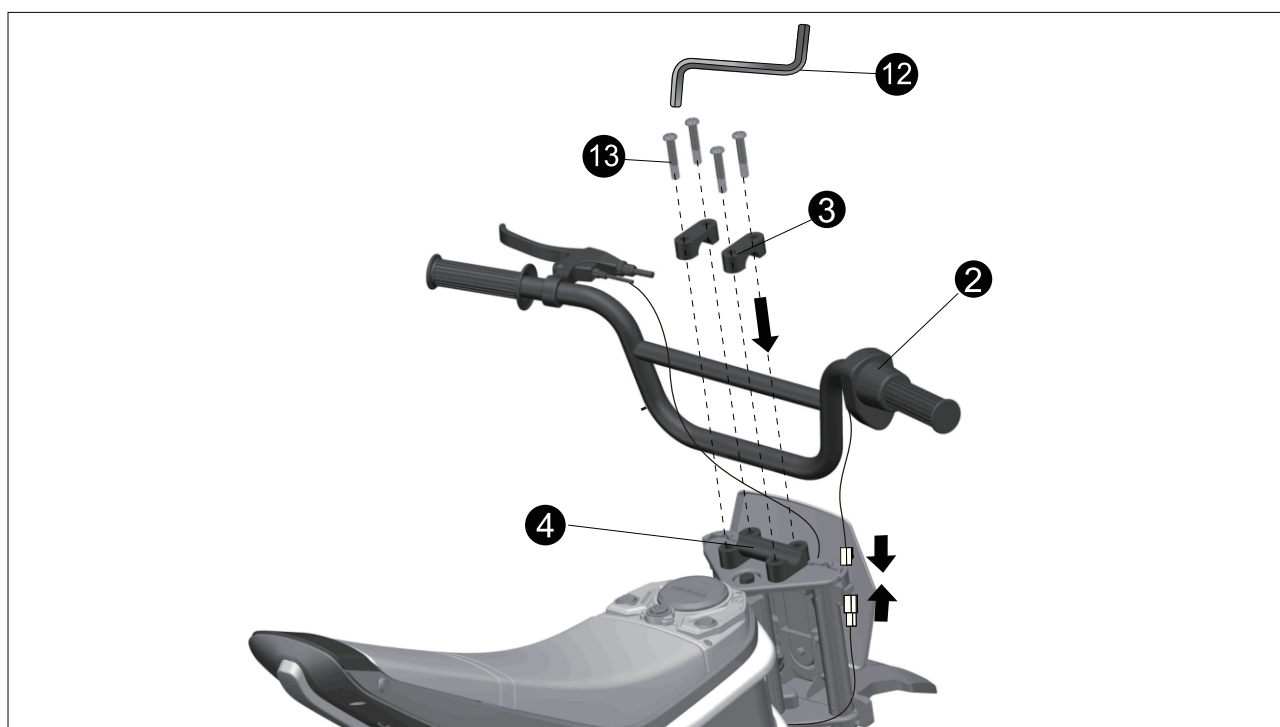

5. Connettore della batteria

Utilizzando il cacciavite, allentare e rimuovere le viti (g) dal fondo. Aprire il sedile e collegare il cavo di alimentazione collegando le due spine rosse. Utilizzando il cacciavite, rimontare il sedile con due viti (g).

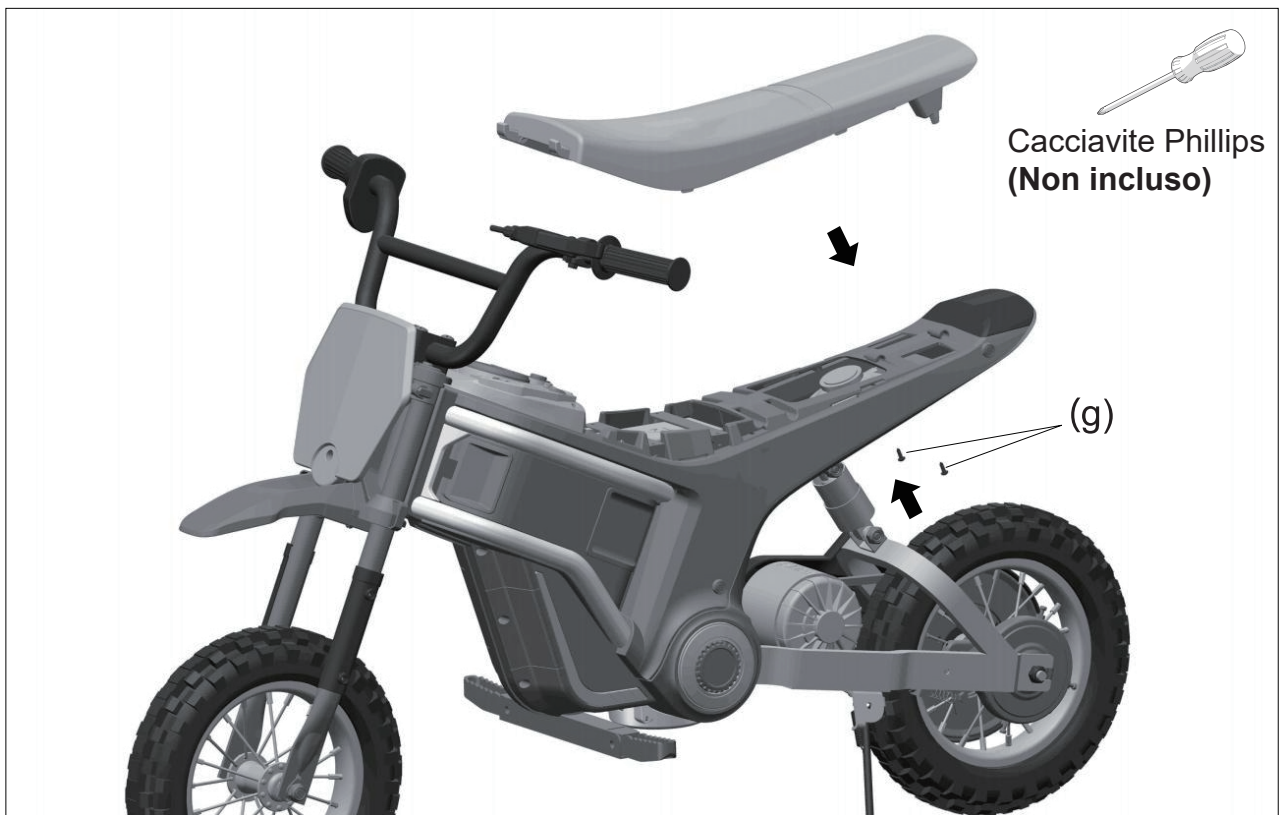
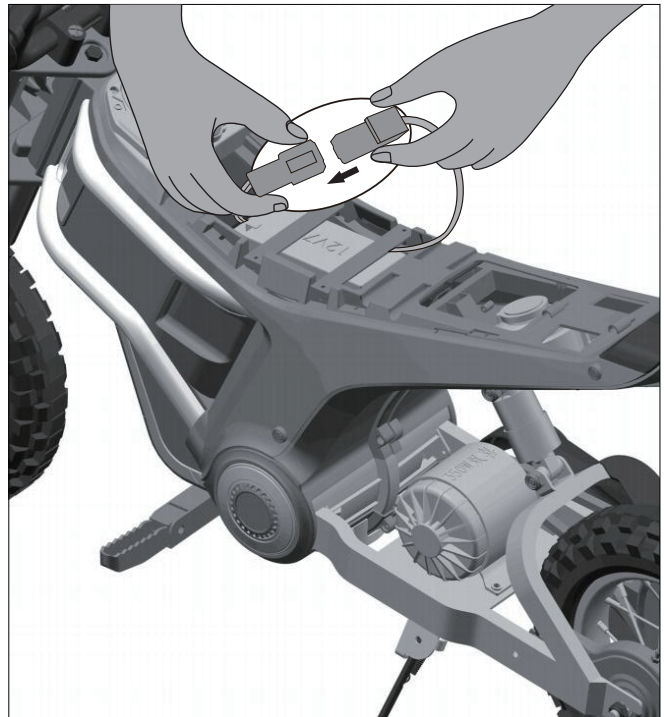
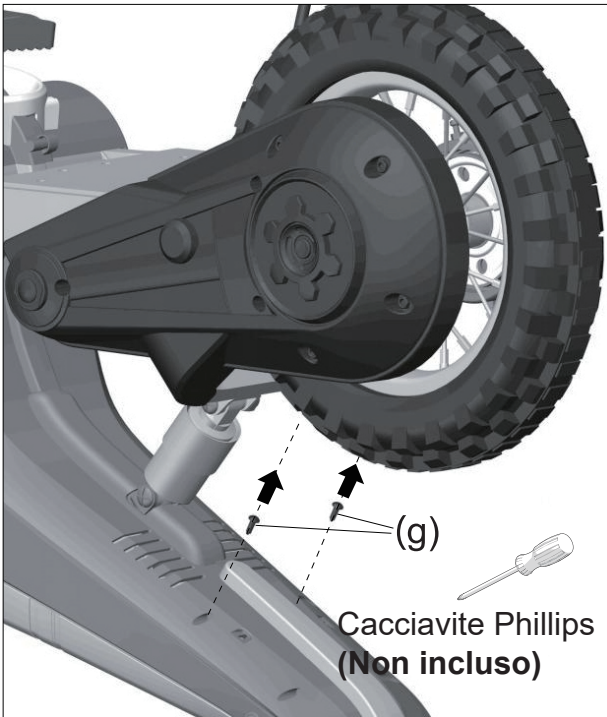

6. Metodo di regolazione dei freni

(1) Regolazione della leva del freno:

- Se distanza percorsa è eccessiva, è necessario tendere la leva del freno.
- Allentare il dado bianco (d) sulla leva del freno ruotandolo in senso antiorario, per tendere il freno.

(2) Regolazione del dado del disco del freno:

- Se la leva del freno percorre ancora una distanza eccessiva dopo la regolazione della leva, concentrarsi sul dado (e) vicino al disco del freno.

- Allentare il dado (e) ruotandolo in senso antiorario, il dado che stringe il freno. (3)

Regolazione del cavo del freno:

- Se anche dopo le regolazioni di cui sopra la leva freno si muove ancora troppo, è necessario controllare il dado del cavo del freno (f) .

- Ruotare il dado del cavo del freno (f) in senso antiorario per allentarlo.

- Tendere il cavo del freno mantenendolo in posizione. Girare la rotella per valutare il livello di tenuta.

- Quando si inizia a sentire un leggero attrito sulla ruota, girare il dado del cavo del freno (f) in senso orario per stringerlo.

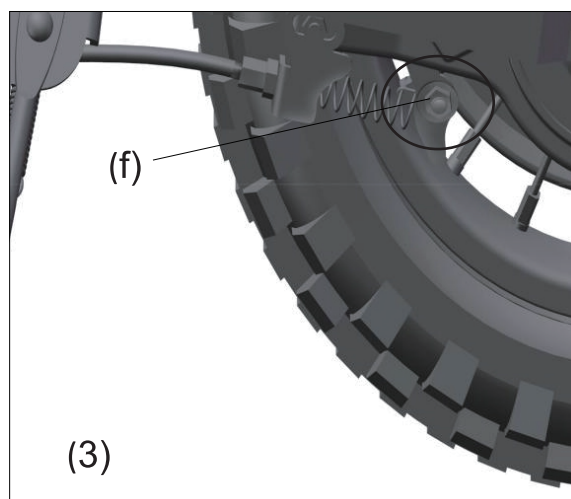
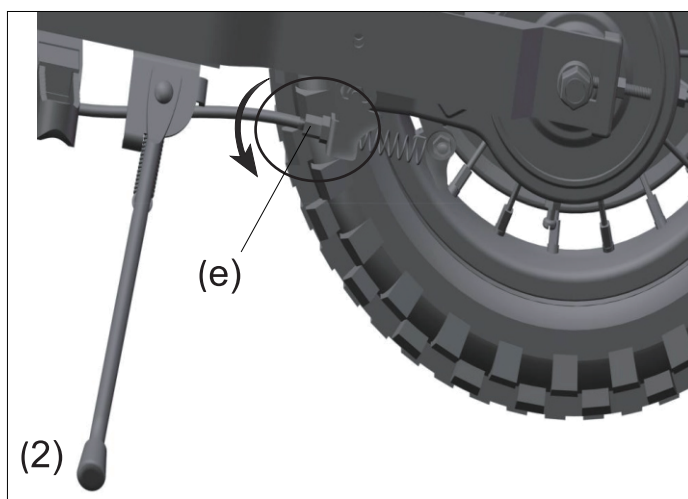
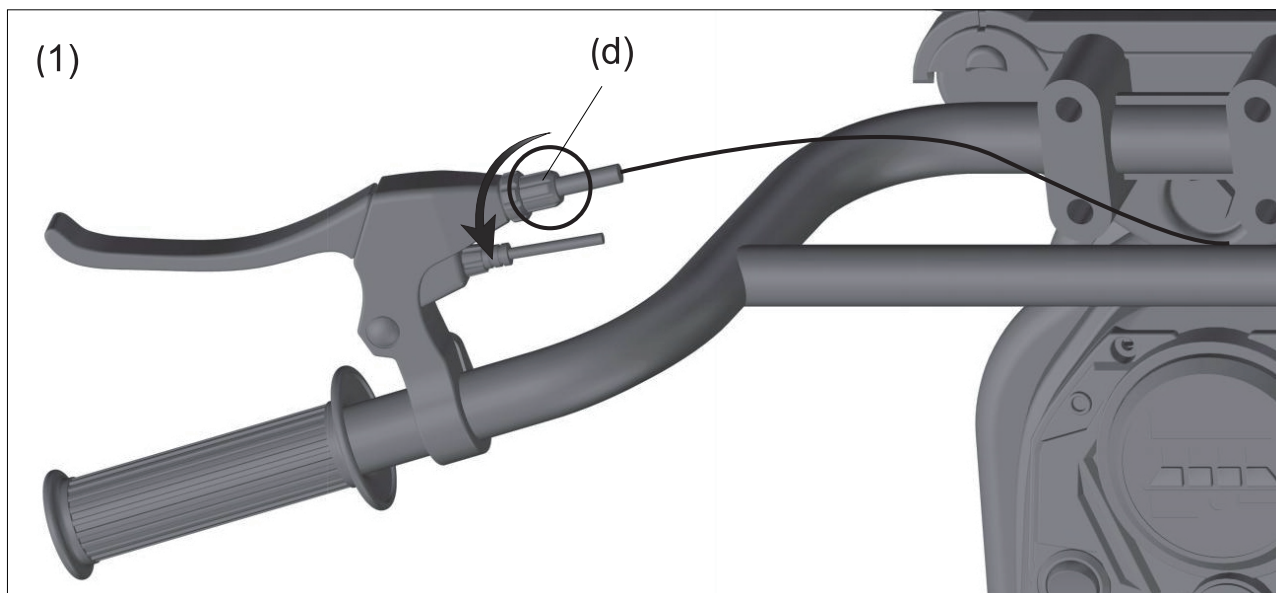

FUSIBILE

La voiture est équipée d'un fusible auto-réinitialisable. Si la voiture s'arrête soudainement pendant la conduite, c'est généralement dû à une surtension soudaine. Cela provoque le déclenchement automatique du fusible.

Éteignez le véhicule et ne l'utilisez pas pendant huit secondes, afin que le fusible puisse se réinitialiser. Ensuite, rallumez l'alimentation. Pour éviter le déclenchement du fusible et la coupure de l'alimentation électrique, suivez ces instructions :

- Ne tirez rien derrière le véhicule.
- Gardez les batteries et les autres composants électriques à l'écart de l'eau et d'autres liquides.
- Ne modifiez pas le système de circuit ou la structure du produit.



AVVERTENZE

- Deve essere montato da un adulto.
- Quando smontato, questo prodotto contiene piccole di piccole dimensioni e taglienti: tenere fuori dalla portata dei bambini piccoli.
- Non utilizzare nel traffico.
- Questo prodotto non deve essere utilizzato da bambini di età inferiore a tre anni.
- La cintura di sicurezza deve essere indossata quando si utilizza questo prodotto.
- È richiesta la supervisione di un adulto quando si utilizza questo prodotto.
- La batteria deve essere caricata da un adulto. Caricare il prodotto prima del primo utilizzo.
- Per evitare il soffocamento, tenere l'imballaggio fuori dalla portata dei bambini.
- Utilizzare solo le parti fornite dal produttore.
- Assicurarsi che i bambini non giochino con il caricatore.

Avviso

- Non utilizzare in strade congestionate, viali, pendii o vicino a sistemi di drenaggio.
- Non modificare il circuito elettrico né aggiungere dispositivi elettrici al prodotto.
- Non utilizzare il telecomando sotto la pioggia. Tenere il veicolo lontano dall'acqua e da altri liquidi per evitare danni.
- Il carico massimo consentito è di 65 kg: questo prodotto può essere utilizzato da un bambino per volta.
- Assicurarsi che l'alimentazione sia spenta quando non in uso. Rimuovere il connettore della batteria quando non viene utilizzata a lungo.
- Prima di utilizzare e ricaricare il prodotto, controllare la spina e le altre parti per rilevare eventuali danni.

Funzionamento (diagramma di riferimento delle funzionalita')

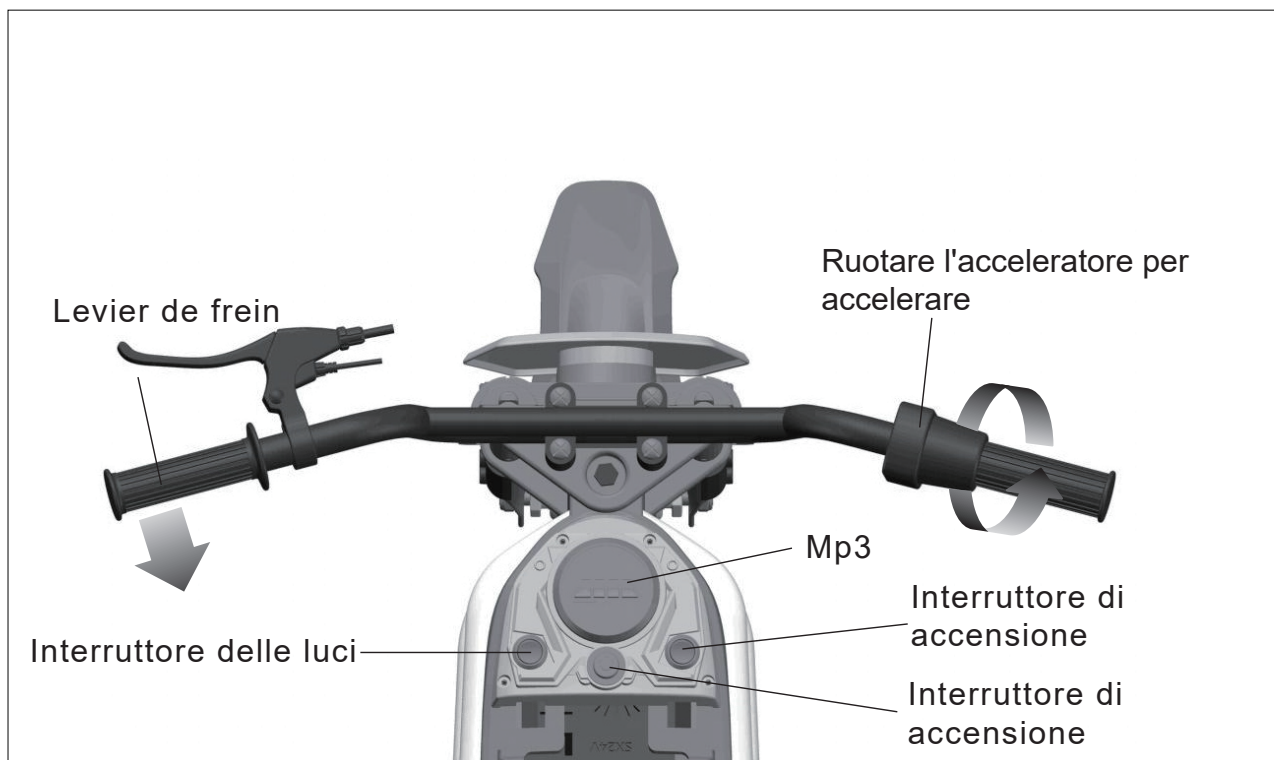

Riproduttore Mp3

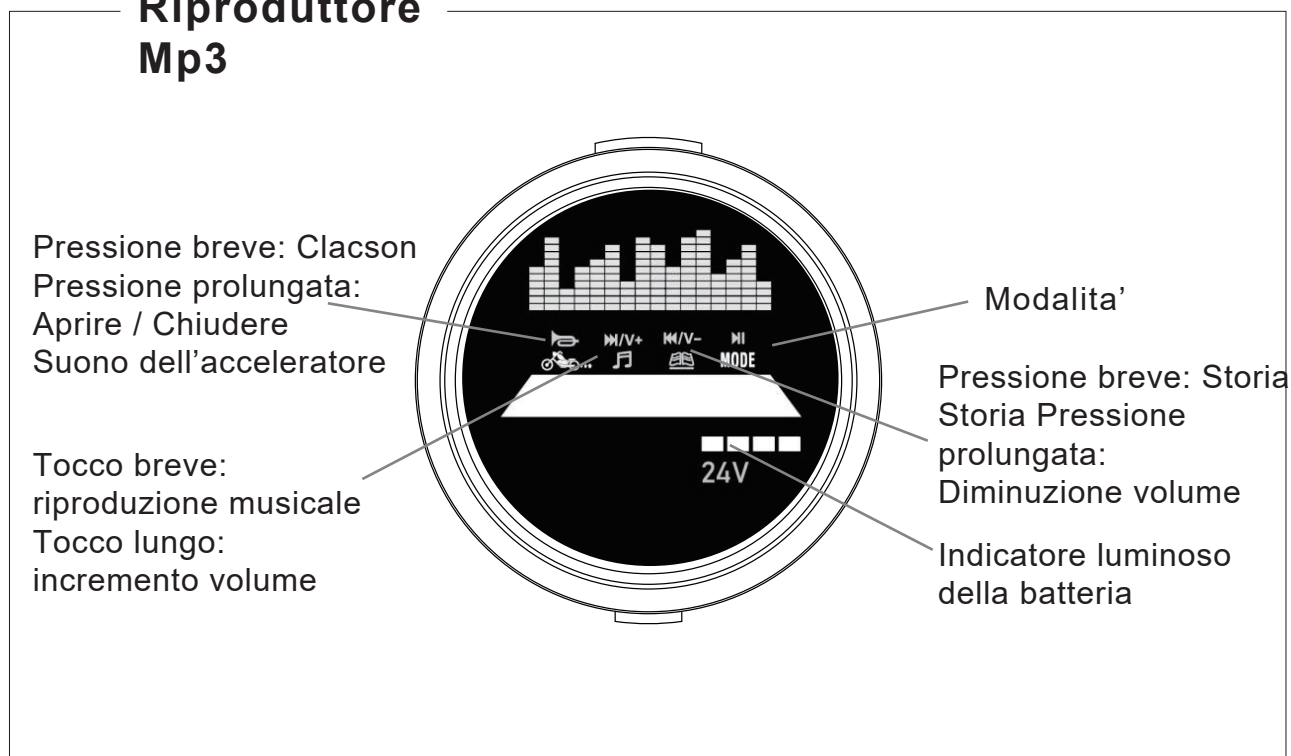

Ricarica:

- Caricare la batteria per meno di 12 ore: una ricarica più lunga può causare danni permanenti.
- Inserire la spina CC nella presa di corrente, quindi inserire il caricatore nella presa. Non utilizzare mai il prodotto durante la ricarica.
- Questo prodotto può essere utilizzato per 0,5 ore: il tempo di ricarica è di 8-12 ore.
- È normale che il caricatore e la batteria rimangano freddi durante la ricarica.
- Non utilizzare il connettore vicino all'acqua per evitare danni.
- Utilizzare solo il caricatore in dotazione. L'utilizzo di un caricatore non fornito dal produttore può danneggiare il prodotto.
- Quando non è stato utilizzato a lungo, ricaricare il prodotto.

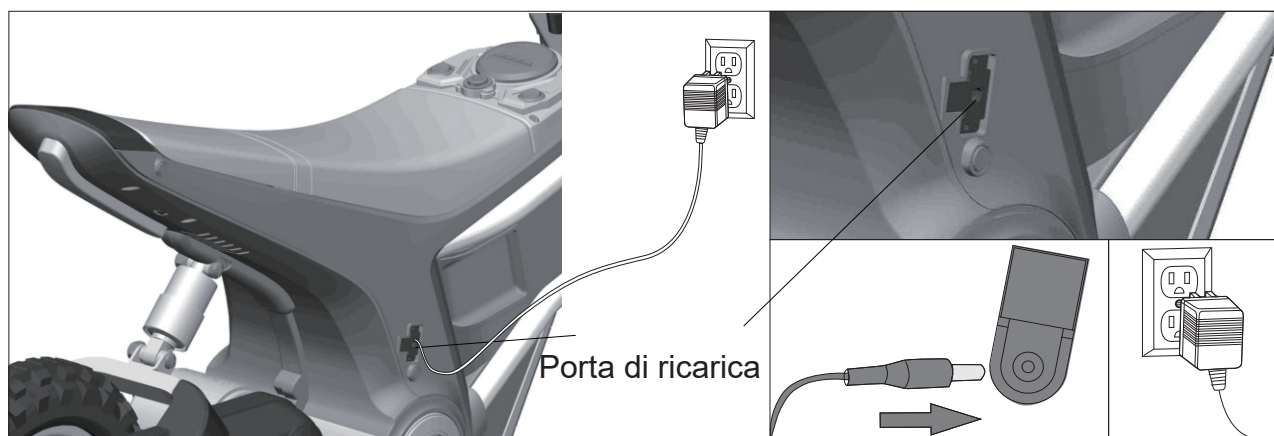

Seguire le istruzioni per caricare la batteria.

1. Inserire la spina del caricatore nella porta di ricarica.
2. Inserire il caricatore nella presa di corrente. (il veicolo non può essere acceso durante la ricarica) .

Manutenzione

- Prima dell'uso, controllare i cavi, la spina, l'alloggiamento e le altre parti, assicurandosi che non vi siano danni.
- Quando si utilizza dopo un lungo periodo di inutilizzo, assicurarsi i giunti in ferro siano lubrificati per evitare la ruggine. Durante lo stoccaggio, posizionare il prodotto su una superficie piana, assicurandosi di tenerlo lontano dalla luce solare diretta. Conservare il prodotto in ambienti chiusi o coprirlo con un panno resistente all'acqua.
- Tenere il prodotto lontano da stufe, forni e caloriferi per evitare scioglimento della plastica.
- Pulire la superficie con un panno asciutto. Pulire le parti in plastica con un lucidante per mobili senza cera.
- Non pulire le parti in plastica con soluzioni chimiche. Non pulire il veicolo con acqua.
- Non guidare in caso di pioggia: ciò potrebbe danneggiare il generatore, il circuito elettrico o la batteria.
- Quando non in uso, assicurarsi che l'alimentazione sia spenta: l'interruttore deve trovarsi in posizione "STOP" o "OFF".
- Non utilizzare un fusibile non conforme alle specifiche riportate.
- Non apportare alcuna modifica a questo prodotto o ai circuiti. Eventuali danni devono essere riparati da un professionista o sotto la guida di un professionista.

Risoluzione dei problemi

Problema	Cause	Soluzione
Il veicolo non parte	<ul style="list-style-type: none">- La batteria è scarica.- Impossibile premere correttamente il pulsante dell'interruttore.- Guasto al connettore di alimentazione.- Guasto della batteria.- I dispositivi elettrici sono danneggiati.- Il generatore è difettoso.	<ul style="list-style-type: none">- Assicurarsi che la batteria sia completamente carica.- Seguire le istruzioni quando si utilizza questo prodotto.- Reinstallare il connettore di alimentazione.- Sostituire la batteria.- Sostituire i dispositivi elettrici.- Sostituire il generatore.
La batteria non si carica.	<ul style="list-style-type: none">- Guasto al connettore della batteria.- Il caricatore non carica.- Caricatore difettoso.	<ul style="list-style-type: none">- Reinstallare il connettore.- Collegare nuovamente il caricatore.- Sostituire il caricatore.
Il veicolo non percorre lunghe distanze.	<ul style="list-style-type: none">- La batteria non è completamente carica.- Batteria sovrautilizzata.	<ul style="list-style-type: none">- Assicurarsi che la batteria sia completamente carica.- Sostituire la batteria.
C'è un leggero rumore e il veicolo si riscalda durante la ricarica.	<ul style="list-style-type: none">- Questo è normale .	<ul style="list-style-type: none">- Nessuna azione necessaria.
Il veicolo è lento .	<ul style="list-style-type: none">- Batteria sovrautilizzata.- La batteria è scarica.- Il prodotto ha superato il suo carico massimo.- Superficie di guida irregolare.	<ul style="list-style-type: none">- Sostituire la batteria.- Assicurarsi che la batteria sia completamente carica.- Assicurarsi che il peso dell'utente sia inferiore a 65 kg.- Guidare su una superficie piana e regolare.

Model identifie	370-304V70	
Input voltage	AC 100-240	V
Input AC frequency	50/60	Hz
Output voltage	24	V
Output current	1.0	A
Output power		W
Average active efficiency	86.2	%
Efficiency at low load (10 %)	77.0	%
No-load power consumption	0.1	W

UK

If you have any questions, please contact our customer care center.

Our contact details are below:



0044-800-240-4004



enquiries@mhstar.co.uk

IMPORTER ADDRESS:

MH STAR UK LTD
Unit 27, Perivale Park,
Horsenden lane South
Perivale, UB6 7RH
MADE IN CHINA

IT

In caso di dubbio, si prega di contattare il nostro centro assistenza clienti.

I nostri dettagli di contatto sono di seguito:



0039-0249471447



clienti@aosom.it

IMPORTATO DA:

AOSOM Italy srl
Centro Direzionale Milanofiori
Strada 1 Palazzo F1
20057 Assago (MI)
P.I.: 08567220960
FATTO IN CINA

FR

Si vous avez la moindre question, veuillez contacter notre centre d'assistance à la clientèle.

Nos coordonnées sont les suivantes:



0033-1-84166106



aosom@mhfrance.fr

Importé par:

MH France
2, rue Maurice Hartmann
92130 Issy-les-Moulineaux
France
Fabriqué en Chine

DE

Wenn Sie Fragen haben, wenden Sie sich bitte an unser Kundendienstzentrum.

Unsere Kontaktdaten stehen unten:



0049-(0)40-88307530



service@aosom.de

ADRESSE DES IMPORTEURE:

MH Handel GmbH
Wendenstraße 309
D-20537 Hamburg
Germany
IN CHINA HERGESTELLT

