

**SPORTNOW**

IN231000394V01\_DE

**A61-058V00**

**DE**

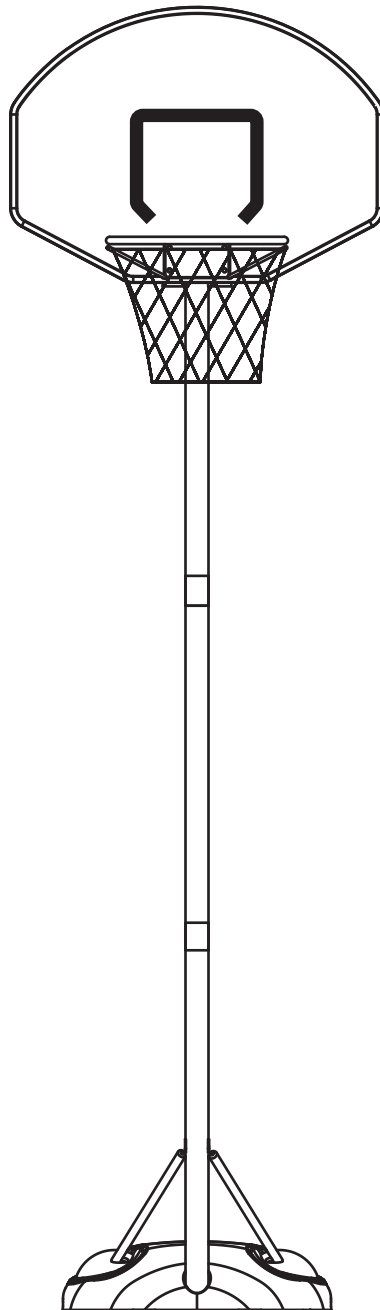

**CE**

\*Geeignet für Kinder im Alter von 8+ Jahren.

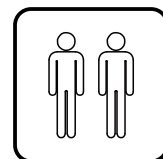

**WICHTIG - BITTE HEBEN SIE DIESE ANLEITUNG FÜR  
EINE SPÄTERE BEZUGNAHME AUF: SORGFÄLTIG DURCHLESEN**

**MONTAGEANLEITUNG**

## SICHERHEITSHINWEISE

### DIE NICHTBEACHTUNG DIESER WARNUNGEN KANN ZU SCHWEREN VERLETZUNGEN ODER SACHSCHÄDEN FÜHREN.

Versuchen Sie aus Sicherheitsgründen nicht, dieses Produkt zu montieren, ohne alle Anweisungen sorgfältig zu lesen und zu befolgen. Überprüfen Sie den gesamten Karton und die Innenseite aller Verpackungsmaterialien auf Teile und/oder zusätzliches Anweisungsmaterial. Bevor Sie mit der Montage beginnen, identifizieren und inventarisieren Sie alle Teile und Hardware anhand der Teile- und Hardwarelisten und Kennzeichnungen in diesem Dokument. Eine ordnungsgemäße und vollständige Montage, Verwendung und Beaufsichtigung ist für eine gute Orientierung und zur Verringerung der Unfall- und Verletzungsgefahr unerlässlich. Es besteht eine hohe Wahrscheinlichkeit für schwere Verletzungen, wenn dieses Produkt nicht ordnungsgemäß installiert, gewartet und/oder betrieben wird. Die Nichtbeachtung eines der Warnhinweise in diesem Handbuch kann zu schweren Verletzungen wie Schnittverletzungen, Knochenbrüchen, Nervenschäden, Lähmungen, Hirnverletzungen oder zum Tod führen. Die Nichtbeachtung kann auch zu Sachschäden führen. Beachten Sie alle Warnungen und Vorsichtshinweise.

- Wenn Sie bei der Montage eine Leiter verwenden, gehen Sie äußerst vorsichtig vor.
- Nur Erwachsene sollten das Produkt aufstellen. Lassen Sie Kinder nicht in den Aufstellbereich, bevor die Montage abgeschlossen ist.
- Prüfen Sie den Boden täglich auf Leckagen. Leckagen können zum Umfallen des Produkts führen.
- Montieren Sie die Stangenabschnitte ordnungsgemäß. Andernfalls können sich die Stangenabschnitte während des Spielens oder des Transports lösen.
- **Die meisten Verletzungen werden durch falschen Gebrauch und/oder Nichtbeachtung der Anweisungen verursacht. Seien Sie bei der Verwendung dieses Produkts vorsichtig.**



### WARNUNG

Aus Sicherheitsgründen empfehlen wir, Sand statt Wasser zum Befüllen des Bodens zu verwenden. Bei einer Undichtigkeit könnte unbemerkt Wasser auslaufen und das System umfallen, was zu schweren Personen- oder Sachschäden führen kann.

Wenn Sie Wasser verwenden, prüfen Sie den Boden sorgfältig auf Lecks. Wenn ein Leck gefunden wird, legen Sie das System auf den Boden und rufen Sie den Kundendienst an. Verwenden Sie ein undichtes System nicht, stellen Sie sich nicht darauf und spielen Sie nicht darauf.





## WARNUNG

**DIE NICHTBEACHTUNG DIESER WARNHINWEISE KANN ZU SCHWEREN VERLETZUNGEN UND/ODER SACHSCHÄDEN FÜHREN. DIE BESITZER MÜSSEN SICHERSTELLEN, DASS ALLE SPIELER DIESE REGELN FÜR DEN SICHEREN BETRIEB DES SYSTEMS KENNEN UND BEFOLGEN.**

1. Erlauben Sie Kindern nicht, das System zu bewegen oder einzustellen.
2. Vergewissern Sie sich, dass der Einstellknopf vor dem Spielen immer fest angezogen ist.
3. Vergewissern Sie sich, dass die Zementanker bei der Montage ordnungsgemäß installiert wurden und vor dem Spielen sicher befestigt sind.
4. Spieler sollten während des Spiels, vor allem beim Ball-Eintauchen, das Gesicht von der Rückwand, dem Rand und dem Netz fernhalten. Es kann zu schweren Verletzungen kommen, wenn Zähne/Gesicht mit der Rückwand, dem Rand oder dem Netz in Kontakt kommen. Der Spieler sollte während des Spiels einen Mundschutz tragen.
5. Lassen Sie sich nur kurz am Ring hängen, um das Gleichgewicht wiederzuerlangen oder um andere nicht zu verletzen. Lassen Sie den Ring so schnell wie sicher möglich los.
6. NICHT auf dem Boden oder der Stange rutschen, klettern oder spielen.
7. Prüfen Sie vor jeder Verwendung ob der Boden gemäß den Anweisungen des Herstellers gefüllt ist. Überprüfen Sie den Boden vor jeder Verwendung auf lose Teile, Instabilität und Anzeichen von Korrosion und reparieren Sie sie. Prüfen Sie den Boden auf Leckagen. Wenn ein Leck vorhanden ist, könnte unbemerkt Wasser auslaufen und das Gerät umfallen. Spielen Sie niemals mit beschädigten Geräten.
8. Die Oberfläche unter dem Boden muss glatt und frei von Kies oder anderen Gegenständen sein. Unebenheiten können zu Leckagen führen und das System zum Umkippen bringen.
9. Tragen Sie während des Spiels keinen Schmuck (Ringe, Uhren, Halsketten usw.). Gegenstände können sich im Netz verfangen.
10. Wenn Sie das System bewegen, halten Sie Hände und Finger von den beweglichen Teilen fern.
11. Prüfen Sie einmal im Monat die Stangen und alle Metallteile auf Rost. Entfernen Sie den Rost vollständig und streichen Sie ihn mit einem Außenanstrich neu. Wenn Rost in ein Stahlteil eingedrungen ist, ersetzen Sie dieses Teil, bevor Sie das System wieder benutzen. Halten Sie Wasser und organisches Material von den Stangen fern.
12. Betreiben oder lassen Sie das Gerät niemals in aufrechter Position stehen, ohne vorher den Boden mit Gewicht zu beschweren und Zementanker zu befestigen, da es sonst in den Pool umkippen und Verletzungen wie die oben genannten verursachen kann.
13. Verwenden Sie das System nicht bei windigem oder Wetter oder Unwettern. Das System kann umkippen. Stellen Sie das System in einem windgeschützten Bereich auf oder in einem Bereich, der von Gegenständen entfernt ist, die beim Umfallen des Systems beschädigt werden könnten.

## TRANSPORTIEREN DES TRAGBAREN BODENS

1. Stellen Sie sicher, dass der Boden leer ist, bevor Sie ihn transportieren.
2. Richten Sie die Vorderseite des Bodens auf die Stelle, an der sich die Räder befinden, und ziehen Sie die Stange zurück, bis das Gerät auf den Rädern ausbalanciert ist.
3. Bewegen Sie das Gerät an den gewünschten Standort und stellen Sie es vorsichtig ab.
4. Füllen Sie den Boden, sichern Sie die Zementanker und prüfen Sie den tragbaren Boden auf seine Stabilität, bevor Sie spielen.

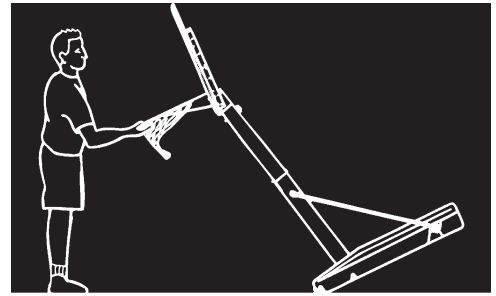

## EINSTELLEN DES SYSTEMS

1. Eine Person muss das Backboard stabilisieren, während die andere Person den Verriegelungsknopf und den Bolzen der Stange entfernt.
2. Stellen Sie die Stange auf die gewünschte Höhe ein, und bringen Sie den Knopf und die Schraube wieder an.
3. Vergewissern Sie sich, dass der Einstellknopf fest sitzt.

① x 1

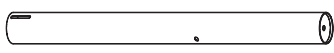

② x 1

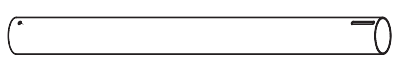

③ x 1

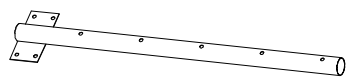

④-L x 1

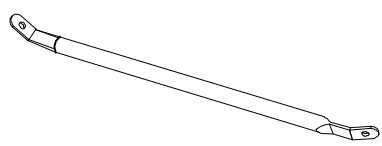

④-R x 1

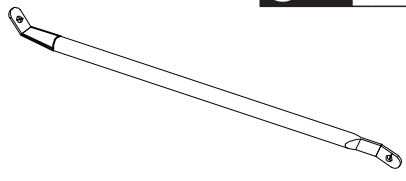

⑤ x 1



⑥ x 1

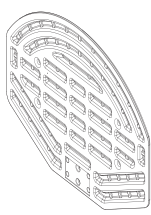

⑦ x 1

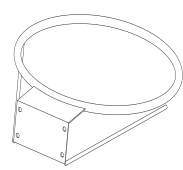

⑧ x 1

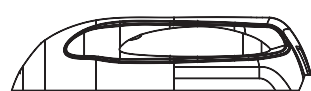

⑨ x 2



⑩ x 1

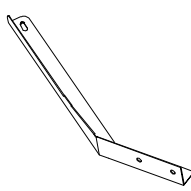

⑪ x 2

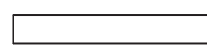

⑫ x 1

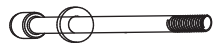

⑬ x 1



⑭ x 4

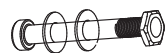

⑮ x 2

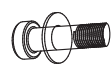

⑯ x 1

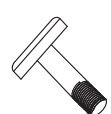

⑰ x 1

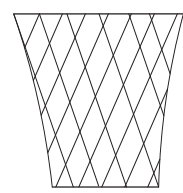

⑱ x 2



⑲ x 2

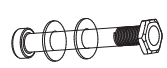

⑳ x 1

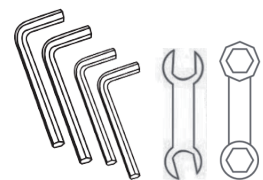

## PRODUKTZUSAMMENBAU

Prüfen Sie den gesamten Karton, um sicherzustellen, dass Sie alle aufgeführten Teile haben. Sollte etwas fehlen, wenden Sie sich bitte an uns.

### Schritt 1.

Stellen Sie den Fuß (Teil #8) auf einen ebenen Boden. Stecken Sie die Radachse (Teil #11) wie abgebildet in das Rad (Teil #9). Drücken Sie dann über die Räder nach unten, damit die Achsen einrasten.

⑧ x 1

⑨ x 2

⑪ x 2

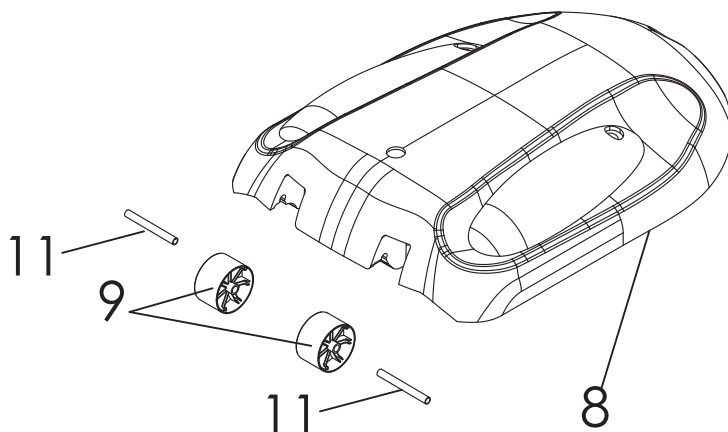

### Schritt 2.

Stecken Sie die untere Stange (Teil #1) in das Loch des Fußes (Teil #8). Verriegeln Sie die untere Stange im Fuß mit dem Bolzen und der Unterlegscheibe (Teil #12).

① x 1

⑫ x 1

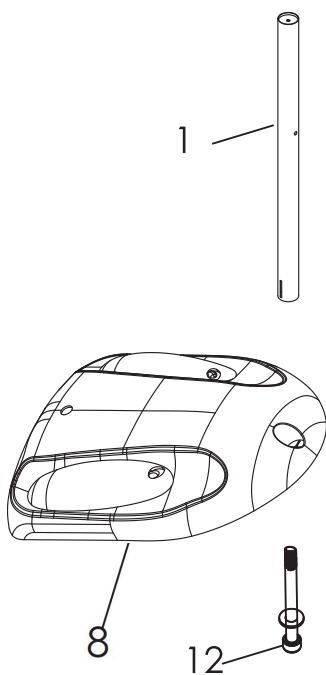

### Schritt 3.

a: Befestigen Sie die untere linke Strebe (Teil #4-L) und die untere rechte Strebe (Teil #4-R) mit 2 Sätzen von Bolzen, Muttern und Unterlegscheiben (Teil #19) am Fuß.

b: Befestigen Sie die untere linke Strebe (Teil #4-L) und die untere rechte Strebe (Teil #4-R) mit Bolzen, Muttern und Unterlegscheiben (Teil #13) an der unteren Stange (Teil #1).

④-L x 1

④-R x 1

⑬ x 1

⑲ x 2

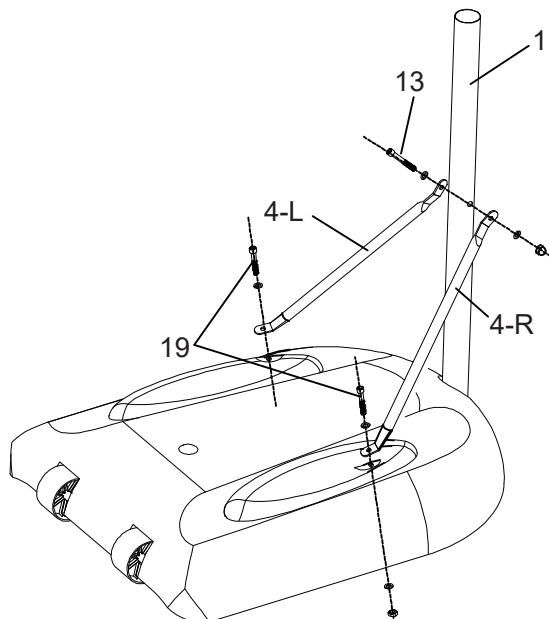

### Schritt 4.

Stecken Sie die mittlere Stange (Teil #2) auf die untere Stange (Teil #1). Befestigen Sie die mittlere Stange und die untere Stange mit 2 Sätzen von Bolzen, Unterlegscheiben und Muttern (Teil #18).

② x 1

⑱ x 2

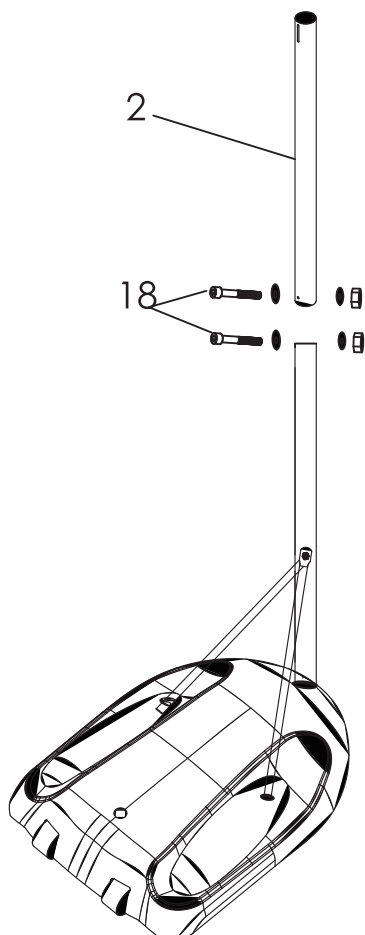

## Schritt 5.

Befestigen Sie die linke Stützstrebe für das Basketballbrett (Teil #5), die rechte Stützstrebe für das Basketballbrett (Teil #10) und den Ring (Teil #7) mit 4 Sätzen Schrauben, Muttern und Unterlegscheiben (Teil #14) an der oberen Stange (Teil #3) und dem Basketballbrett (Teil #6).

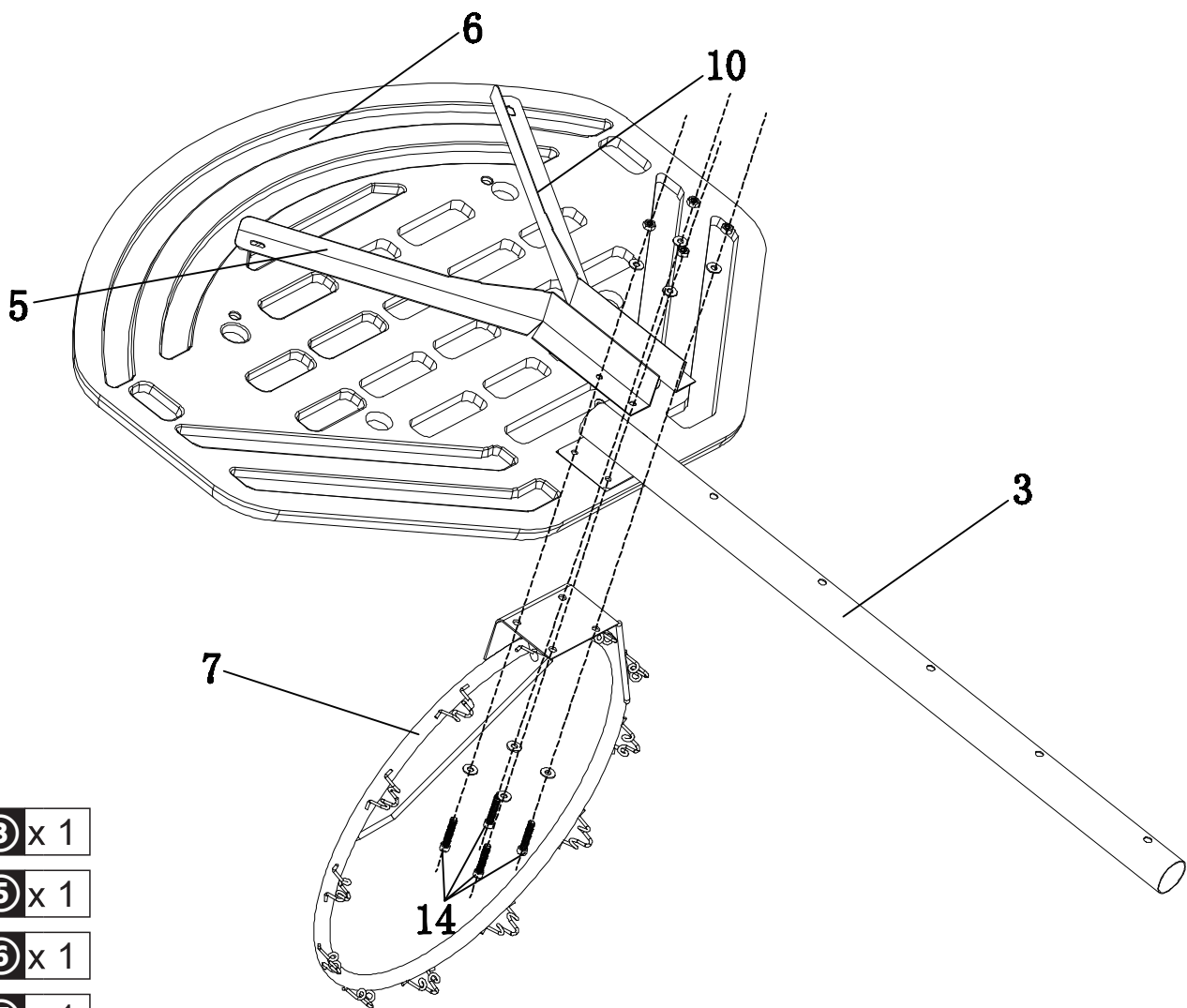
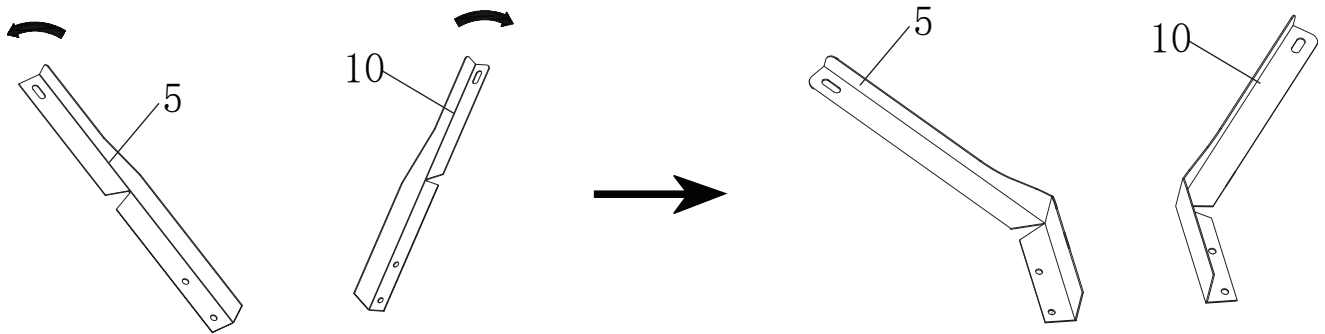

③ x 1

⑤ x 1

⑥ x 1

⑦ x 1

⑩ x 1

⑭ x 4



## Schritt 6.

Befestigen Sie die linke Stützstrebe für das Basketballbrett (Teil #5) und die rechte Stützstrebe für das Basketballbrett (Teil #10) mit 2 Sätzen Bolzen und Unterlegscheiben (Teil #15) wie gezeigt am Basketballbrett (Teil #6).

15 x 2

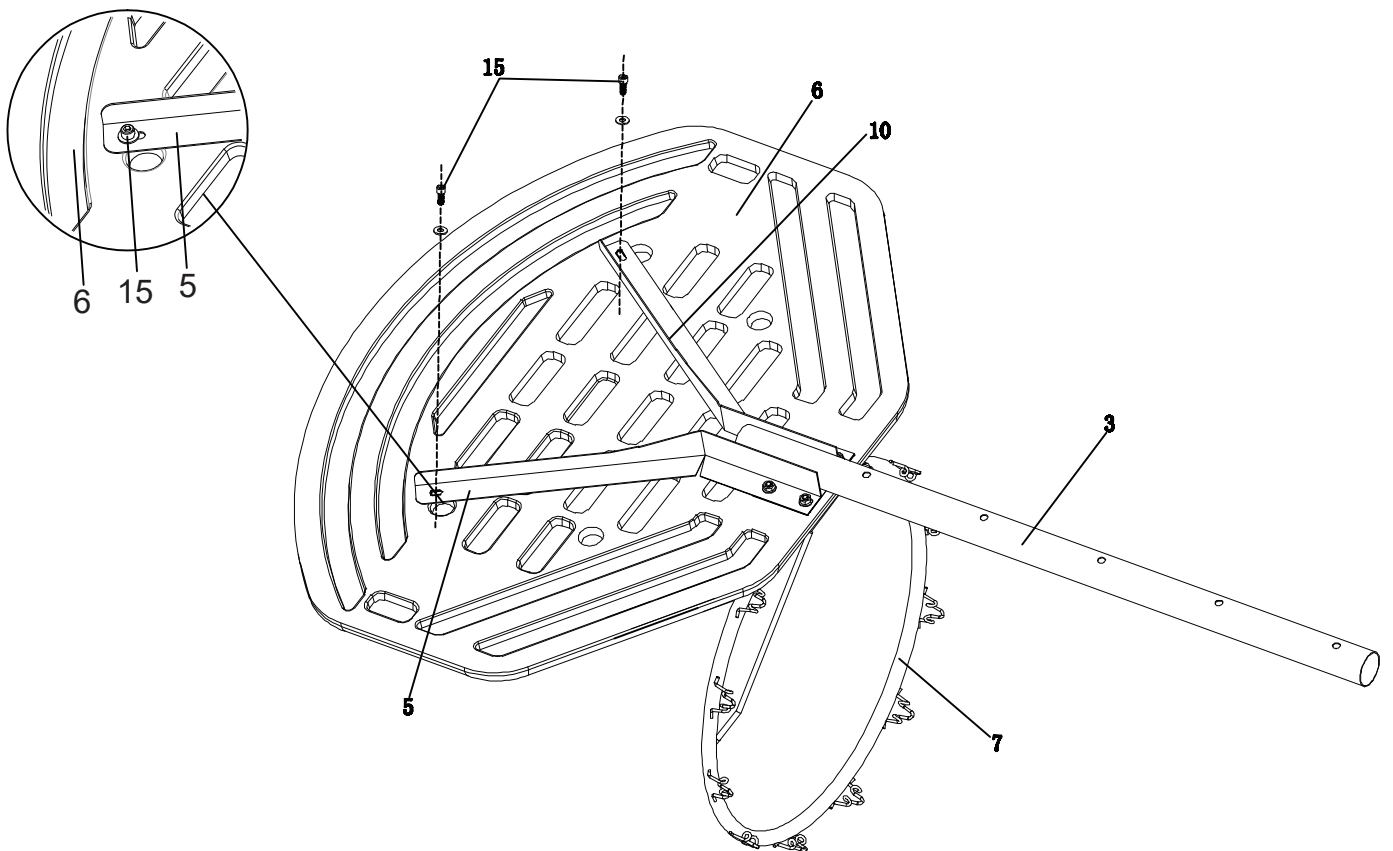

## Schritt 7.

Hängen Sie das Netz (Teil #17) an die Haken am Ring (Teil #7).

17 x 1

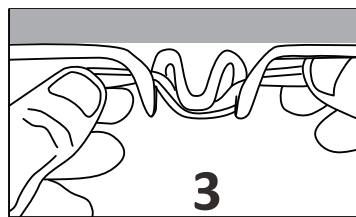
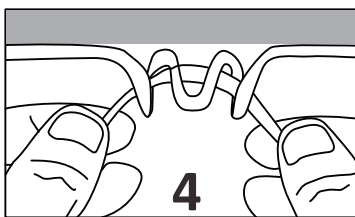
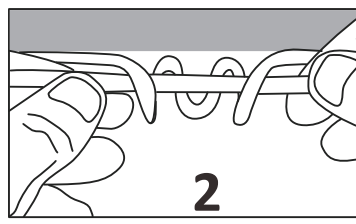
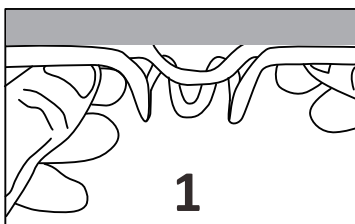
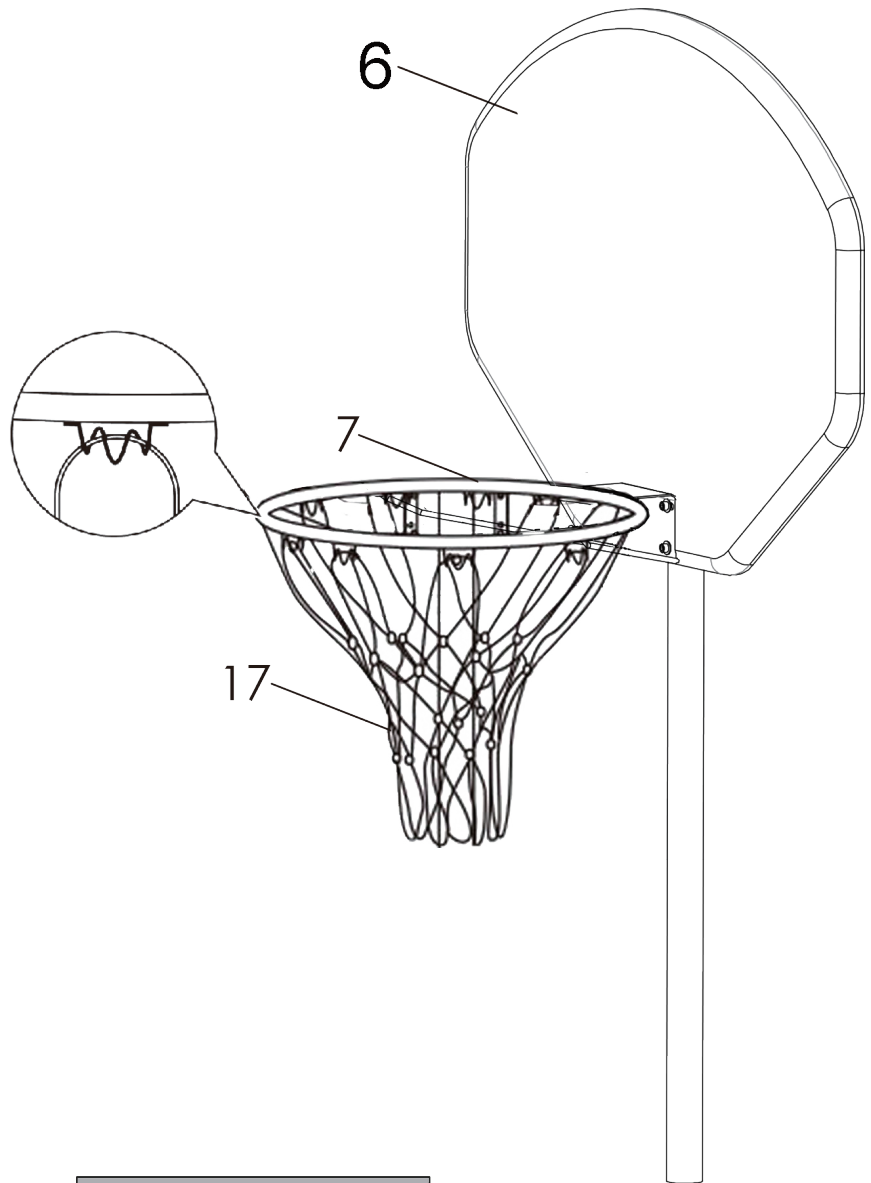

## Schritt 8.

Befestigen Sie die obere Stange (Teil #3) an der mittleren Stange (Teil #2) und fixieren Sie sie mit dem Einstellknopf (Teil #16).

16 x 1

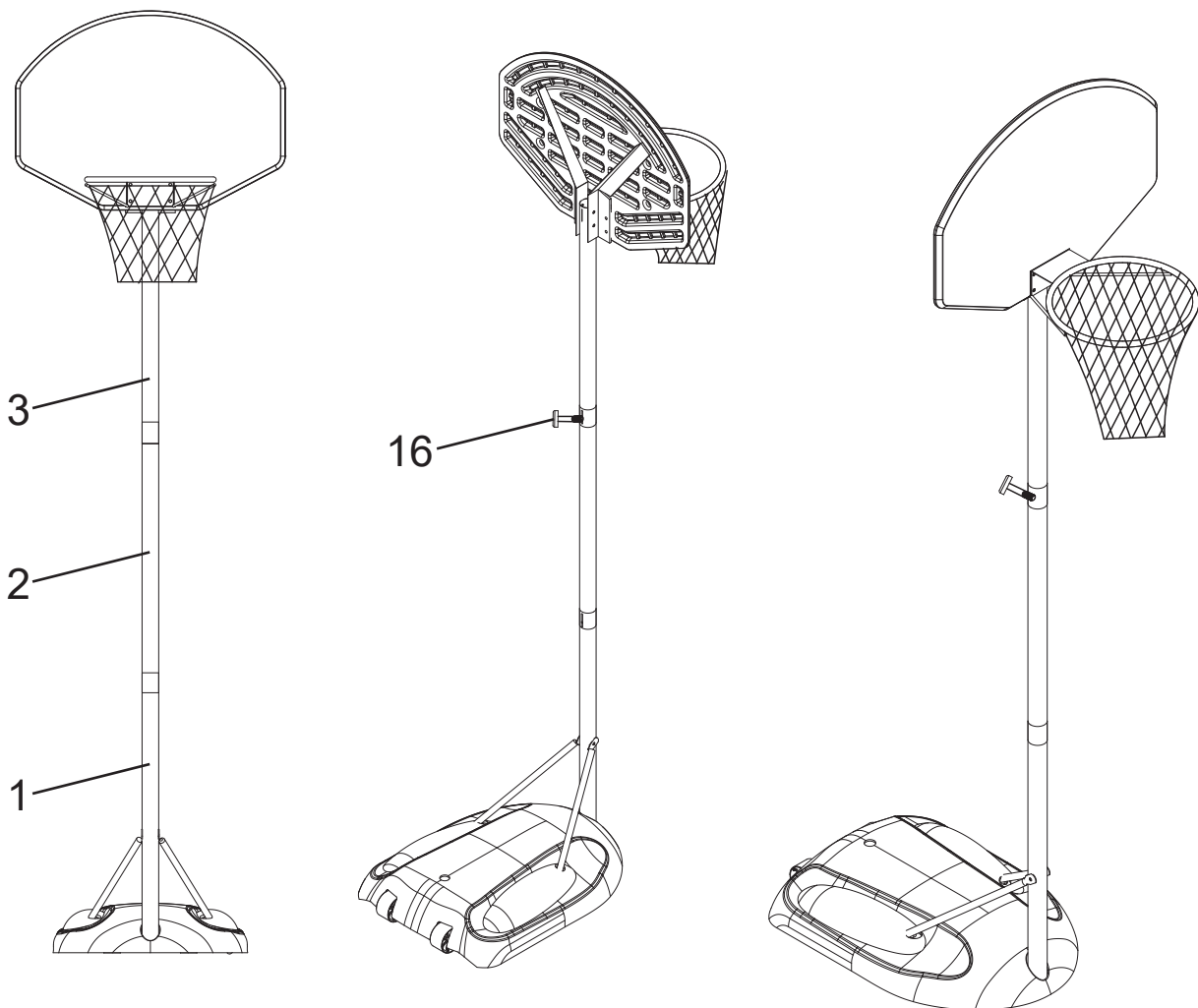

## Schritt 9.

Ziehen Sie den Knopf und die Muttern fest. Füllen Sie die Stange mit Sand oder Wasser: Sand ist Wasser vorzuziehen, da es bei einem Leck zu Unfällen und Ausrutschen kommen kann.

**EN**

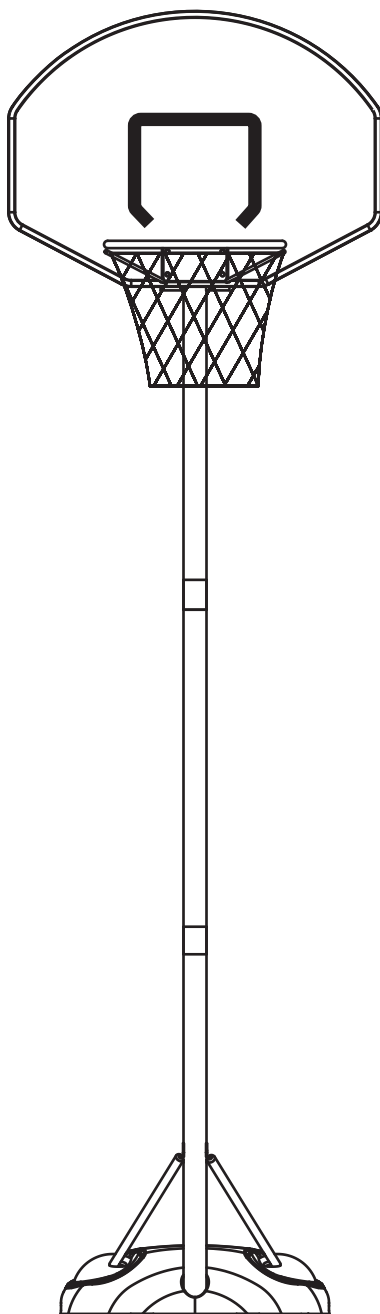

\*Suitable for children of 8+ years old.

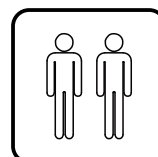

**IMPORTANT, RETAIN FOR FUTURE REFERENCE: READ CAREFULLY**

## **ASSEMBLY INSTRUCTIONS**

## SAFETY INSTRUCTIONS

### FAILURE TO FOLLOW THESE WARNINGS MAY RESULT IN SERIOUS INJURY OR PROPERTY DAMAGE.

To ensure safety, do not attempt to assemble this product without reading and following all instructions carefully. Check the entire box and inside all packing materials for parts and/or additional instruction material. Before beginning assembly, identify and inventory all parts and hardware using the parts and hardware lists and identifiers in this document.

Proper and complete assembly, use and supervision are essential for proper orientation and to reduce the risk of accident or injury. A high probability of serious injury exists if this product is not installed, maintained, and/or operated properly.

Failure to comply with any of the warnings in this instruction manual may result in serious personal injuries such as cuts, broken bones, nerve damage, paralysis, brain injury, or death. Failure to comply may also result in property damage. Please heed all warnings and cautions.

- If using a ladder during assembly, use extreme caution.
- Only adults should set up the product. Do not allow children in the setup area until assembly is complete.
- Check base daily for leakage. Leaks may cause product to fall.
- Assemble the pole sections properly. Failure to do so could cause the pole sections to separate during play or transport.
- **Most injuries are caused by misuse and/or not following instructions. Use caution when using this product.**



### WARNING

For safety reasons, we recommend that sand be used instead of water to fill the Base. If a leak develops, water could run out unnoticed, allowing the system to fall over, resulting in serious personal injuries, or property damage.

If using Water, check the Base carefully for leaks. If a leak is found, lay the system down on the ground and call Customer Service. Do not use, stand up, or play on a leaking system.





## **WARNING**

### **OWNERS MUST ENSURE THAT ALL PLAYERS KNOW AND FOLLOW THESE RULES FOR SAFE OPERATION OF THE SYSTEM.**

1. Do Not allow children to move or adjust the system.
2. Always make sure adjustment knob is securely tightened before play.
3. Make sure cement anchors are installed properly during assembly and that they are secure before play.
4. During play, especially when performing dunk type activities, keep players face away from the backboard, rim and net. Serious injury could occur if teeth/face come in contact with the backboard, rim or net. Player should wear mouth guard during play.
5. Only hang from rim briefly to regain balance or avoid injuring others. Release the rim as soon as safely possible.
6. DO NOT slide, climb or play on base or pole.
7. Before each use, always check that the base is filled according to manufacturer's instructions. Check for loose hardware, instability, and signs of corrosion and repair before each use. Check the base for leaks. If a leak exists, water could run out unnoticed, allowing the unit to fall over. Never play on damaged equipment.
8. Surface beneath the base must be smooth and free of gravel or other objects. Punctures can cause leakage and could cause system to tip over.
9. During play, do not wear Jewelry (rings, watches, necklaces, etc.). Objects may entangle in net.
10. When moving system, keep hands and fingers away from moving parts.
11. Once a month check pole and all metal parts for rust. Completely remove rust and repaint with exterior enamel. If rust has penetrated any steel part, replace that part before using system again. Keep water and organic material away from pole.
12. Never operate or leave the unit standing in an upright position without first filling the base with weight and securing cement anchors or it may tip over into the pool and cause injuries such as those listed above.
13. Do not use system during windy or severe weather. System may tip over. Place system in an area protected from the wind or in an area away from property that may be damaged if the system falls.

## TRANSPORTING THE PORTABLE BASE

1. Make sure the base is empty before moving.
2. Face the front of the base where the wheels are located and pull back on the pole until the unit is balanced on its wheels.
3. Move the unit to the desired location and carefully set it down.
4. Fill the Base, secure cement anchors and check portable base for stability before play.

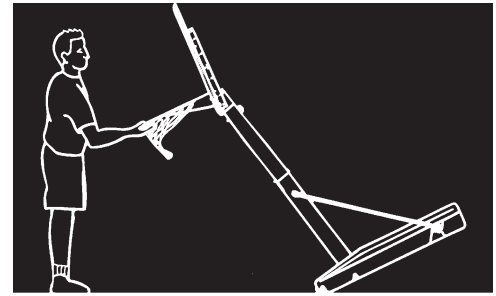

## ADJUSTING THE SYSTEM

1. One person must stabilize the backboard, while the other person removes the pole locking knob and bolt.
2. Adjust the pole to desired height, and replace the knob and bolt.
3. Make sure adjustment knob is secure.

**1** x 1

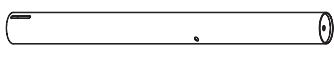

**2** x 1

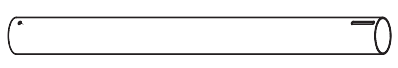

**3** x 1

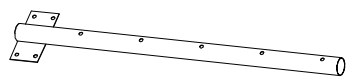

**4-L** x 1

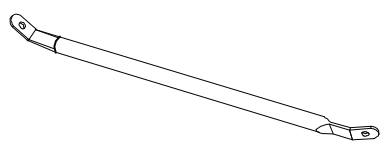

**4-R** x 1

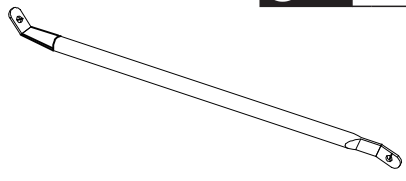

**5** x 1



**6** x 1



**7** x 1

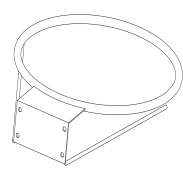

**8** x 1

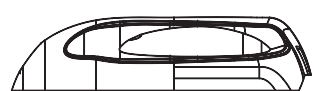

**9** x 2



**10** x 1

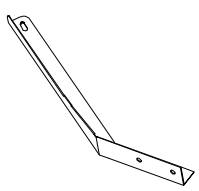

**11** x 2

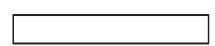

**12** x 1

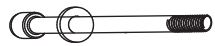

**13** x 1



**14** x 4

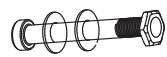

**15** x 2

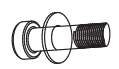

**16** x 1



**17** x 1

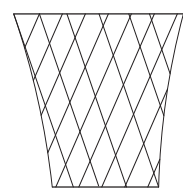

**18** x 2



**19** x 2

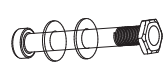

**20** x 1

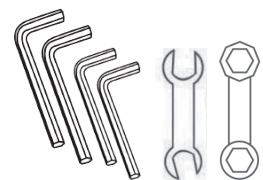



## PRODUCT ASSEMBLY

Check entire box to ensure you have all listed parts. If any, are missing, please contact us.

### Step 1.

Place base (Part #8) on flat ground. Insert wheel axle(Part #11) into the wheel (Part #9) as shown. Then press down over the wheels to snap the axles in place.

⑧ x 1

⑨ x 2

⑪ x 2

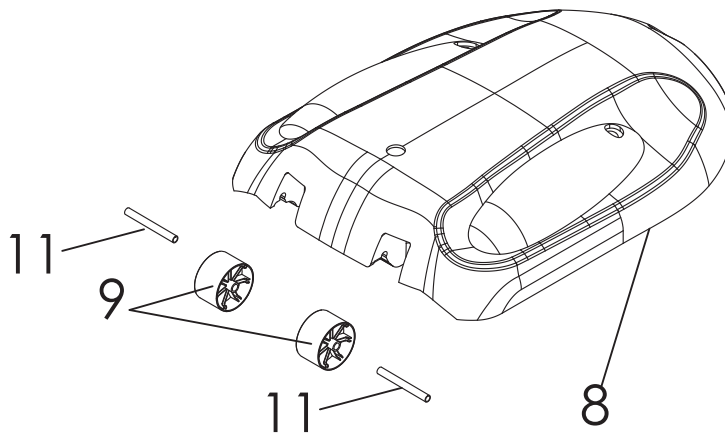

### Step 2.

Place the bottom pole (Part #1) into the hole of the base (Part #8). Lock the bottom pole into the base with the bolt and washer (Part #12).

① x 1

⑫ x 1

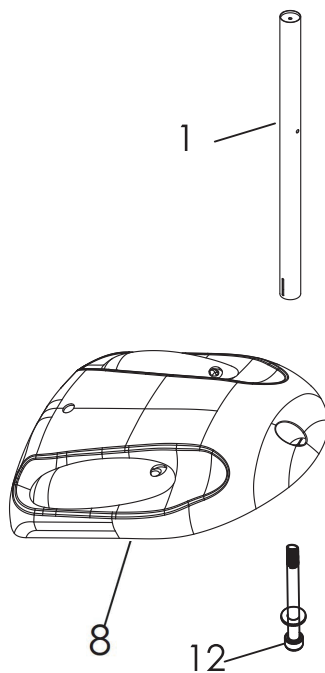

### Step 3.

a: Fix the Lower Left Brace (Part #4-L) and Lower Right Brace (Part #4-R) with 2 sets of bolts, nuts, and washers (Part #19) to the base.

b: Lock the Lower Left Brace (Part #4-L) and Lower Right Brace (Part #4-R) to the Bottom Pole (Part #1) with Bolt, Nuts and Washer (Part #13).

④-L x 1

④-R x 1

⑬ x 1

⑲ x 2

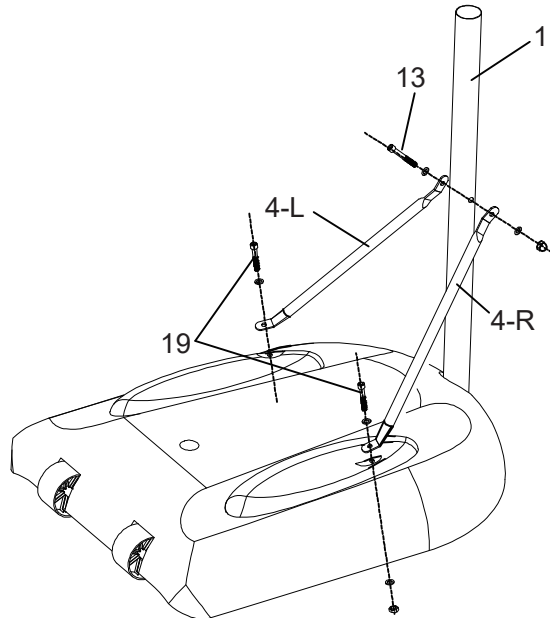

### Step 3.

Put the Middle Pole (Part #2) on the Bottom Pole (Part #1). Fix the Middle Pole and the Bottom Pole with 2 sets of Bolts, Washers and Nuts (Part #18).

② x 1

⑱ x 2

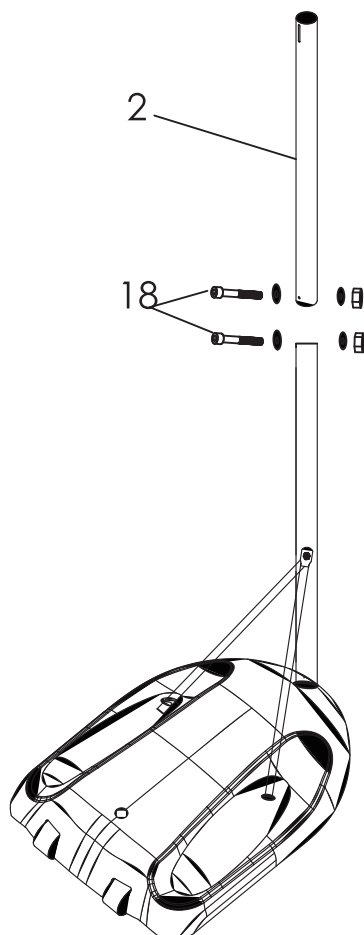

## Step 5.

Fix the left backboard support brace (part #5), right backboard support brace (part #10) and rim (part #7) to the top pole (part #3) and backboard (part #6) with 4x sets of bolts, nuts and washers (part #14).

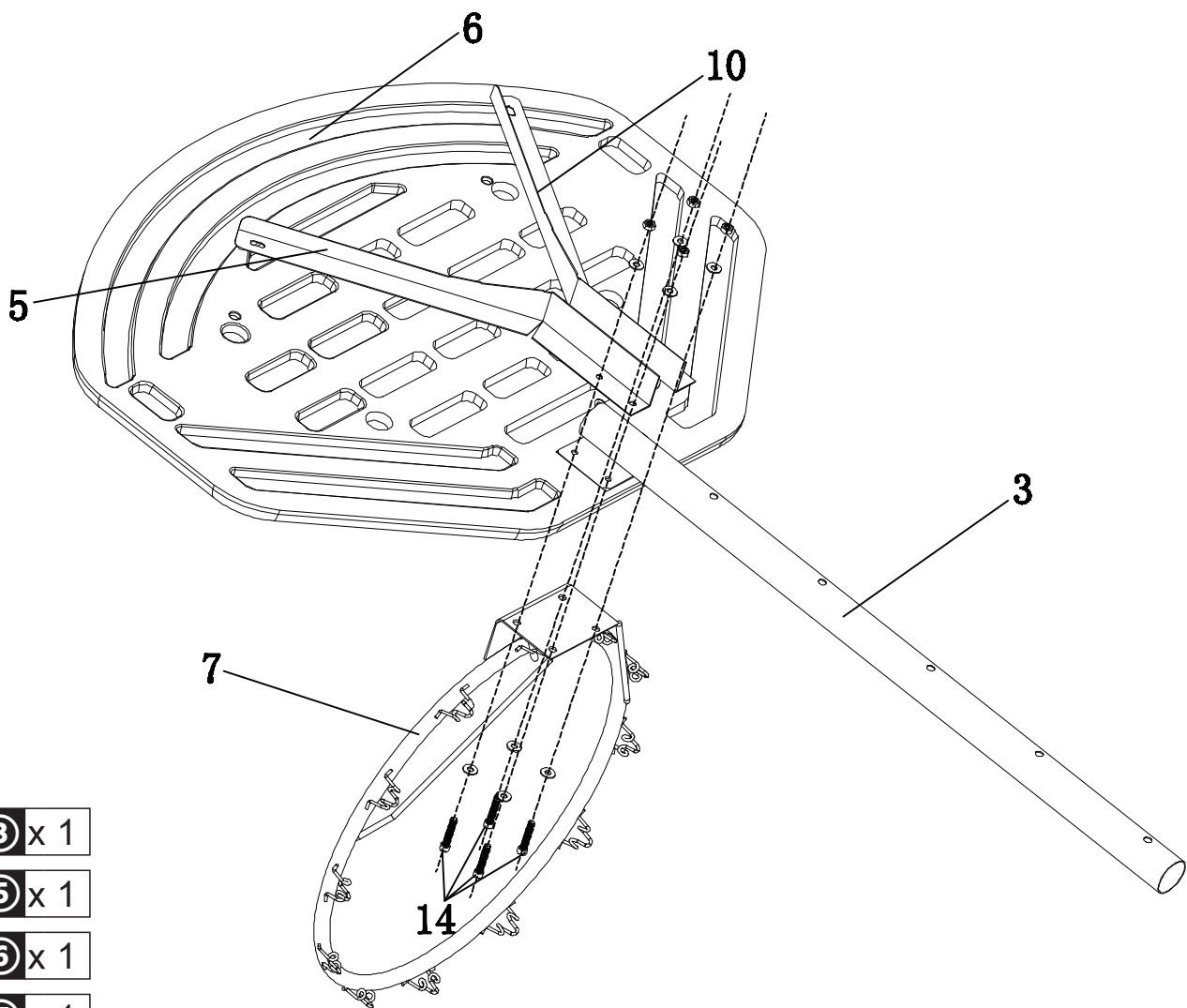
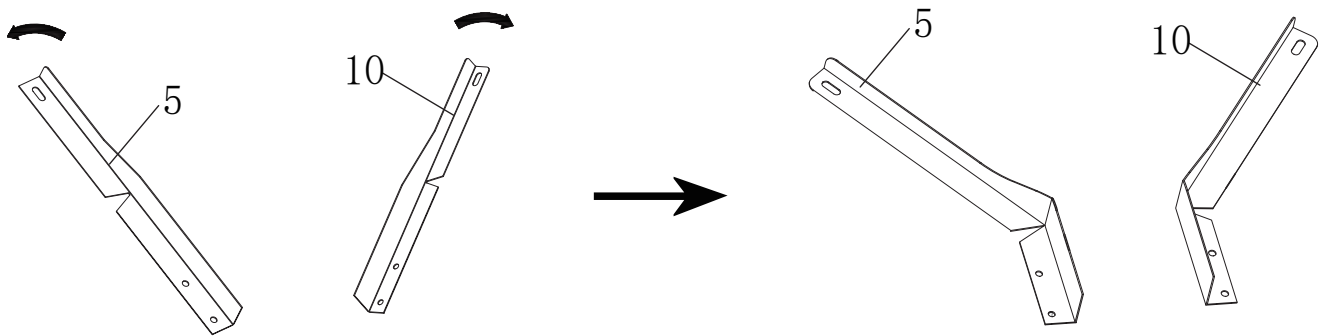

- 3** x 1
- 5** x 1
- 6** x 1
- 7** x 1
- 10** x 1
- 14** x 4

## Step 6.

Fix the left backboard support brace (part #5) and right backboard support brace (part #10) to the backboard (part #6) with 2x sets of bolts and washers (part #15) as shown.

⑮ x 2

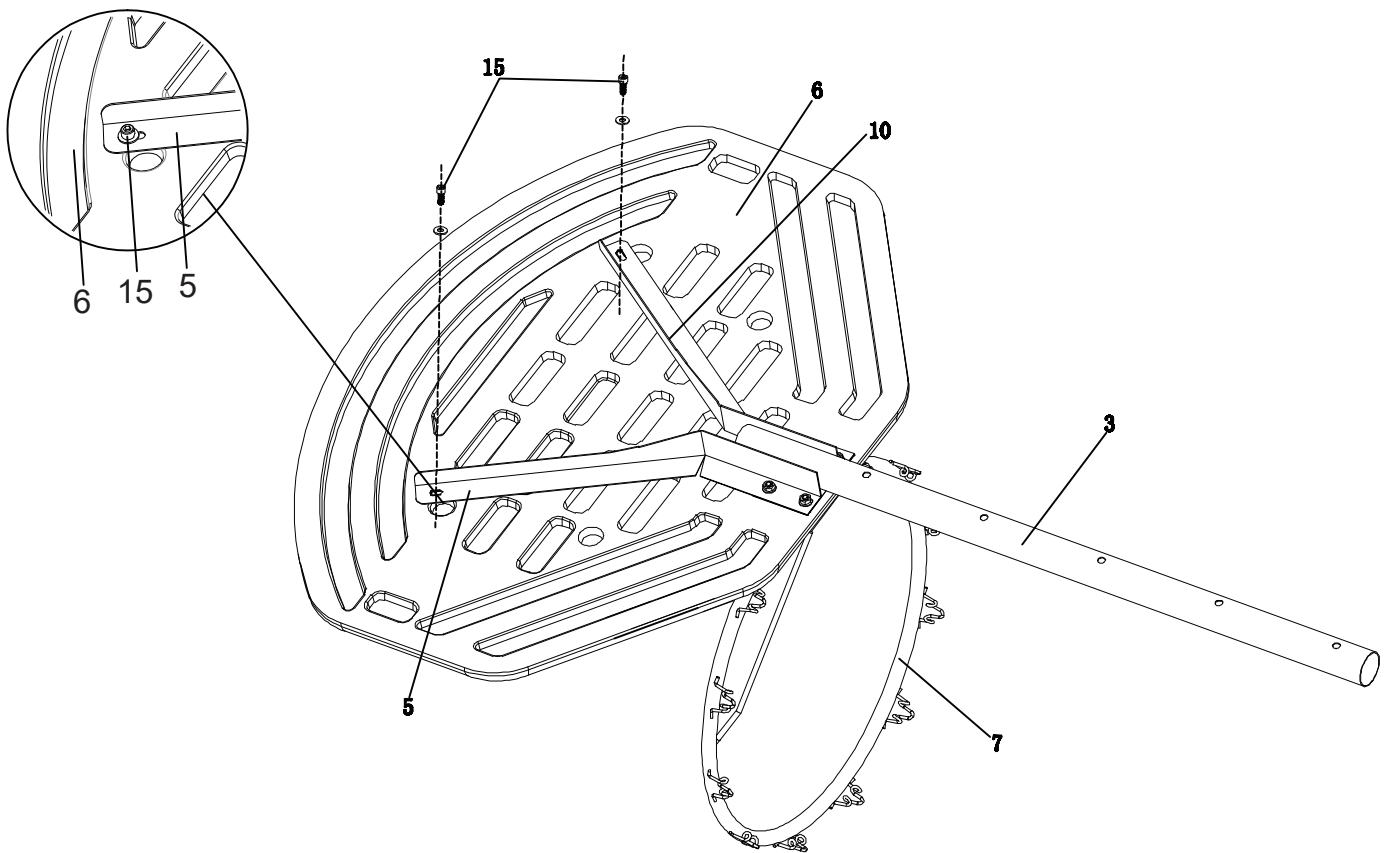

## Step 7.

Hang the net (part #17) to the hooks on the rim (part #7).

⑰ x 1

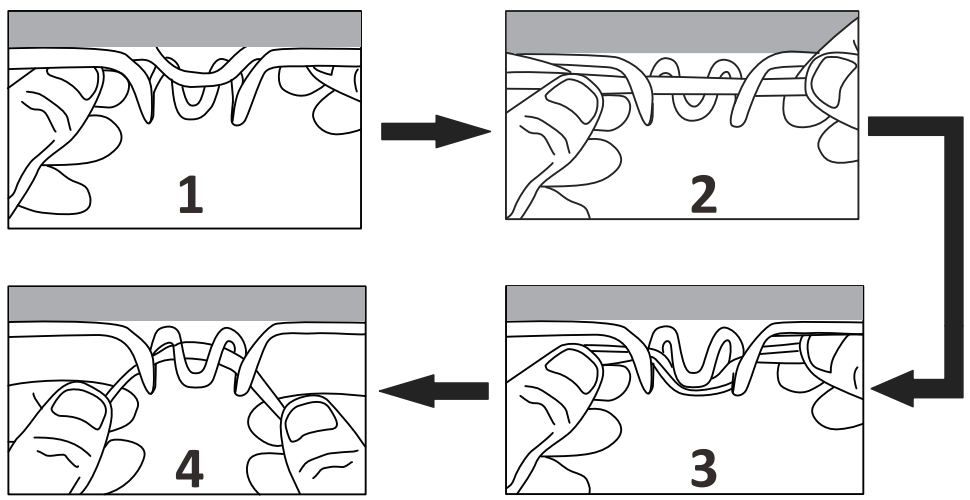
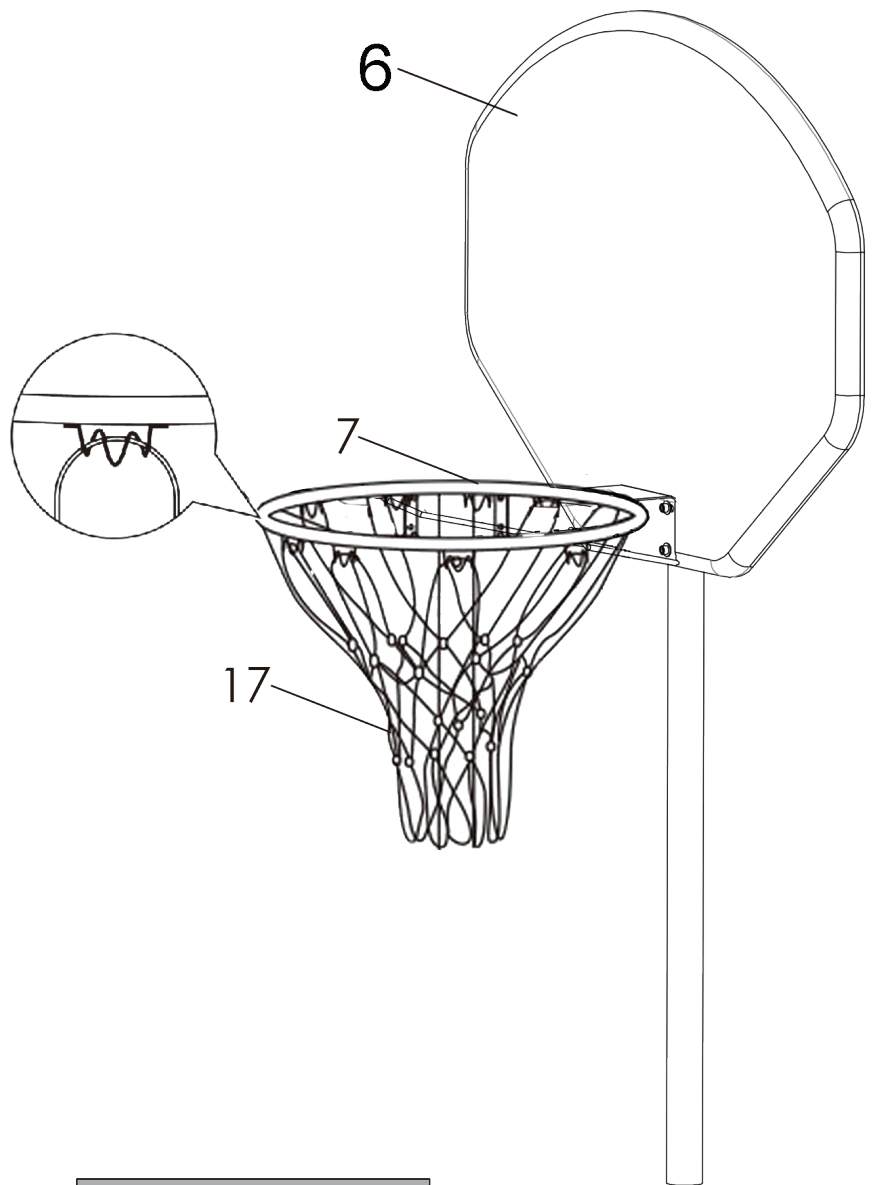

## Step 8

Attach the top pole (part #3) to the middle pole (part #2) and fix them with the adjusting knob (part #16).

16 x 1

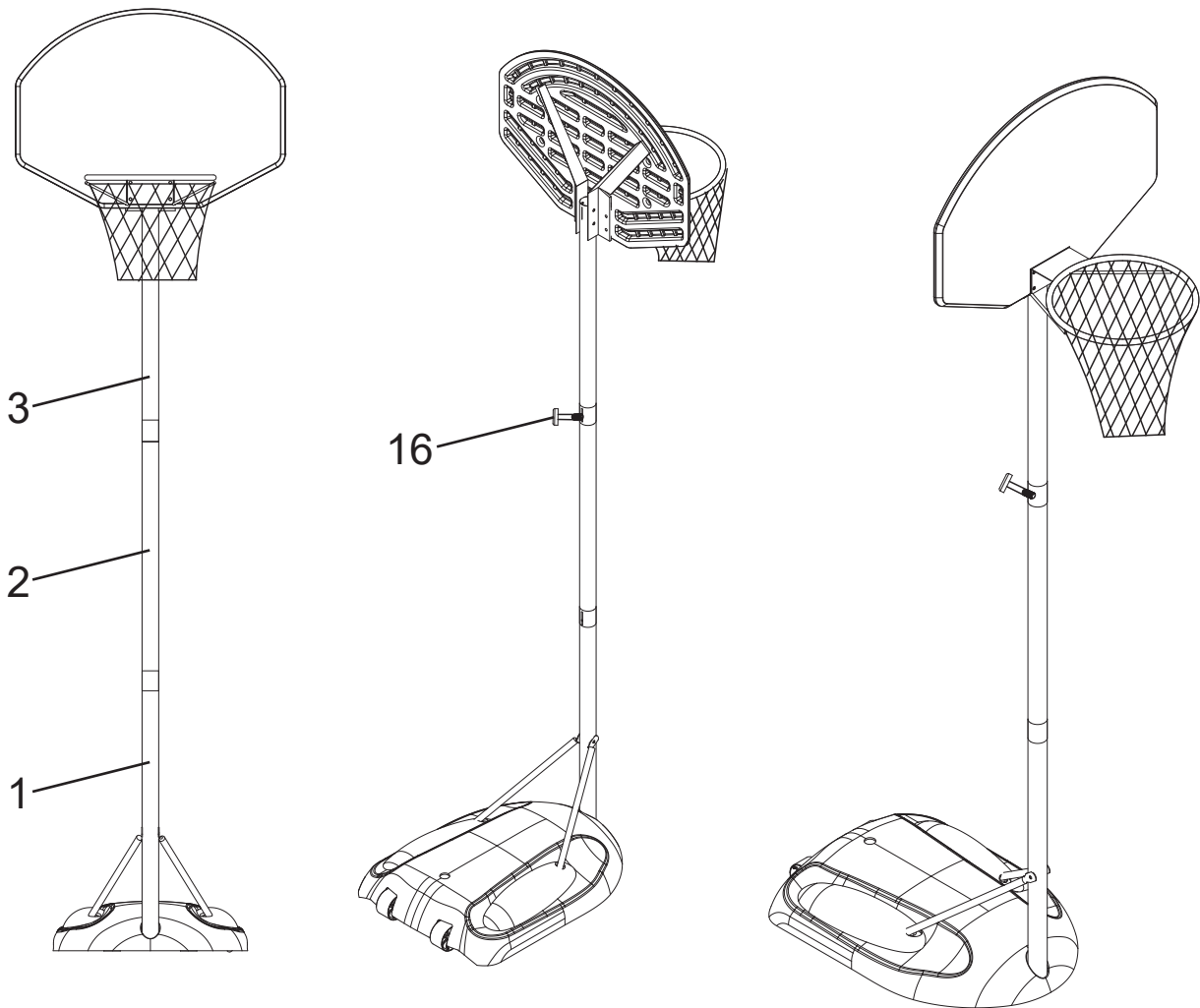

## Step 9

Tighten the knob and nuts. Fill with sand or water: sand is recommended over water, as if a leak happens, accidents and slips might happen.

**UK**

If you have any questions, please contact our customer care center.

Our contact details are below:



0044-800-240-4004



enquiries@mhstar.co.uk

IMPORTER ADDRESS:

MH STAR UK LTD

Unit 27, Perivale Park,

Horsenden lane South

Perivale, UB6 7RH

MADE IN CHINA

**ES**

Si tiene alguna pregunta, comuníquese con nuestro Centro de Atención al Cliente. Nuestros datos de contacto son los siguientes:



0034-931294512



atencioncliente@aosom.es

IMPORTADOR:

SPANISH AOSOM, S.L.

C/ ROC GROS, N° 15. 08550, ELS HOSTALETS DE

BALENYÀ, SPAIN.

B66295775

WWW.AOSOM.ES

ATENCIONCLIENTE@AOSOM.ES

TEL: 931294512

HECHO EN CHINA

**FR**

Si vous avez la moindre question, veuillez contacter notre centre d'assistance à la clientèle.

Nos coordonnées sont les suivantes:



0033-1-84166106



aosom@mhfrance.fr

Importé par:

MH France

2, rue Maurice Hartmann

92130 Issy-les-Moulineaux

France

Fabriqué en Chine

**PT**

Se tiver alguma dúvida, por favor contacte o nosso Centro de Atendimento ao Cliente. Os nossos dados de contacto são os seguintes:



0034-931294512



info@aosom.pt.

IMPORTADOR:

SPANISH AOSOM, S.L

C.ROC GROS N.15, 08550. ELS HOSTALETS DE BALENYÀ

TEL: 931294512 (SEG-SEX DAS 7:30H ÀS 16:30H)

INFO@AOSOM.PT

WWW.AOSOM.PT

**DE**

Wenn Sie Fragen haben, wenden Sie sich bitte an unser Kundendienstzentrum.

Unsere Kontaktdaten stehen unten:



0049-0(40)-88307530



service@aosom.de

ADRESSE DES IMPORTEURE:

MH Handel GmbH

Wendenstraße 309

D-20537 Hamburg

Germany

IN CHINA HERGESTELLT

**IT**

In caso di dubbio, si prega di contattare il nostro centro assistenza clienti. I nostri dettagli di contatto sono di seguito:



0039-0249471447



clienti@aosom.it

IMPORTATO DA:

AOSOM Italy srl

Centro Direzionale Milanofiori

Strada 1 Palazzo F1

20057 Assago (MI)

P.I.: 08567220960

FATTO IN CINA