

# Soozier

IN231000417V01\_US\_CA

**A90-351V00**

**EN**

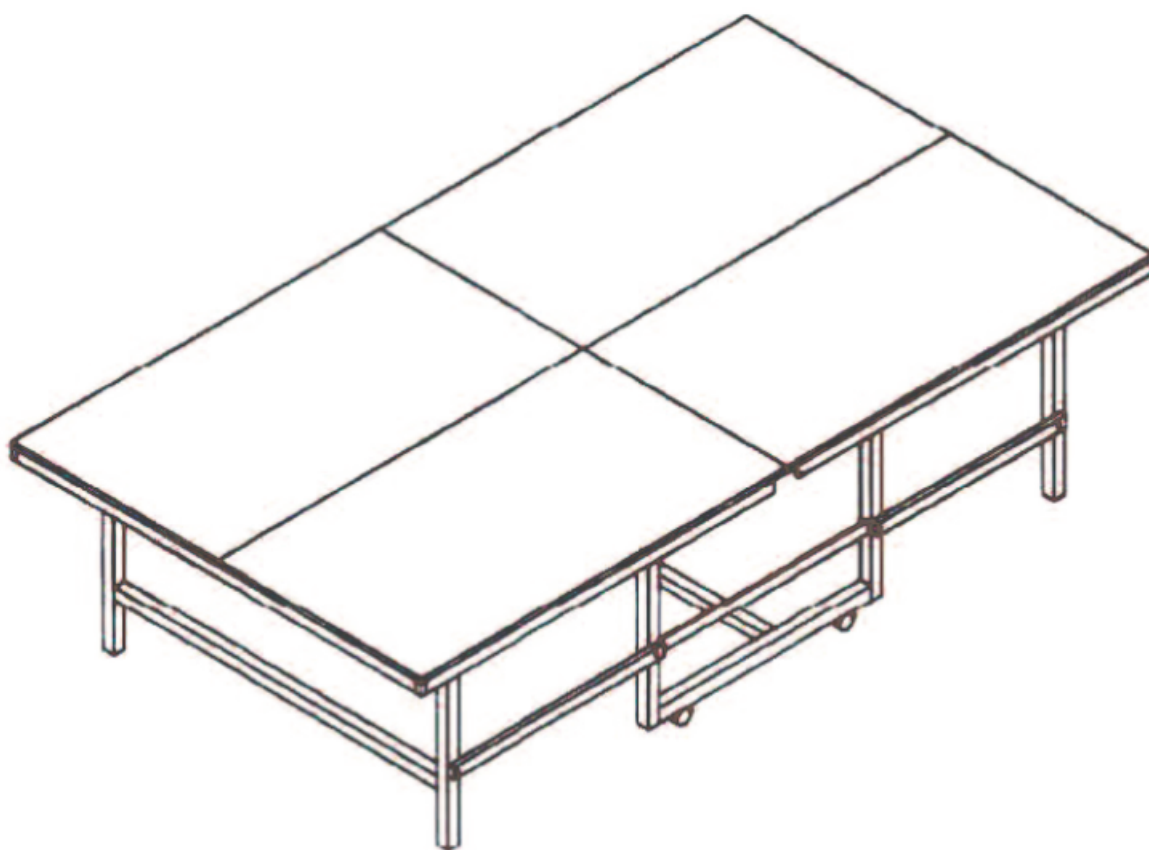

**WARNING**

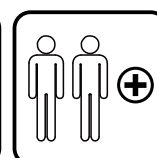
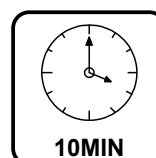

- DO NOT ASSEMBLE OR USE THIS TABLE WITHOUT READING THIS MANUAL.
- THIS TABLE IS FOR HOME RECREATIONAL USE ONLY, NOT FOR COMMERCIAL USE.
- NOT SUITABLE FOR CHILDREN UNDER 6 YEARS OF AGE.
- ADULT SUPERVISION IS REQUIRED WHEN CHILDREN ARE PLAYING.

IMPORTANT, RETAIN FOR FUTURE REFERENCE: READ CAREFULLY

## ASSEMBLY INSTRUCTIONS

## PLEASE READ ALL THE INSTRUCTIONS BEFORE ASSEMBLY

### **BEFORE YOU BEGIN:**

- Review all steps before assembly and read all precautions before using the product.
- Two adults are required to assemble this table.
- Check the pack and make sure you have all of the parts listed in the Parts List section of this user manual. IF ANY PARTS ARE MISSING, please call the Customer Service toll-free number for assistance. Do not install or use the product if any parts are missing or damaged. Store in a safe place until ready to install.
- Make sure that you have plenty of space and a clean dry indoor area suitable for the assembly of this product. It is important that the intended location for this table is completely flat.



Carefully read these warnings before using this product. Failure to follow these safety instructions can result in personal injury or product damage.



### **WARNING**

- Do not attempt to install the table alone. Parts are heavy and can cause serious injury. Persons with limitations, injury, back, neck, leg arm, shoulder or other injury must not attempt to lift or assemble the table.
- The table is not designed to withstand heavy weight. Do not sit, stand, lean, jump or place heavy items on top of the table. Failure to comply with this warning could result in personal injury and/or property damage.
- Do not allow small children to be near the product during assembly due to small parts. Also children must not be allowed to open/close the table. Improper handling and misuse can result in serious injury or damage.
- When assembling or moving the table, do not grasp metal parts, joints or hinges to avoid pinching or other injuries.

## TOOLS REQUIRED:

Phillips Screwdriver - **Not Included**

Standard (Flat Head Screwdriver) - **Not Included**

Allen Wrench - **Not Included**

### CAUTION !

Electric Screwdrivers may be helpful during assembly; however, please set a low torque and use extreme caution.

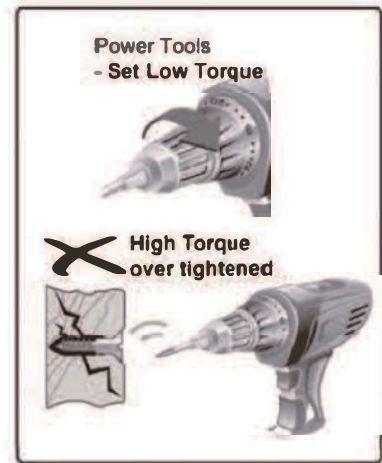

## ASSEMBLY TIPS:

- 1 - Please read the instructions carefully, and follow all assembly, operation or safety instructions properly in order to avoid damage or injury. For the assembly, at least two adults are required.
- 2 - Some figures or drawings may not look exactly like your product. Please read and understand the text before beginning each assembly step.

## IMPORTANT NOTICE!

- 1 - Please Do Not sit, climb or lean on the game table.
- 2 - Please Do Not drag the table when moving it in order to avoid damage to the legs.
- 3 - Please only use spray furniture polish to clean the exterior surfaces on the game table.
- 4 - This is not a child's toy, adult supervision is required for children playing this game.

### CAUTION !

Changes or modifications not expressly approved by the party responsible for compliance could void the user's authority to operate the equipment.



**WARNING:** Adult Assembly Required.



Strong Adults Needed



No Children in  
Assembly Area





















Keep away from pets













Do not keep product outdoors.  
No wet/humid conditions.

# PART LIST

	P41	TABLE TOP	2PCS
	P42	TABLE TOP	2PCS
	P1A	"U" LEG TUBE	1PC
	P1B	"U" LEG TUBE	1PC
	P3A	CONNECTION TUBE	2PCS
	P3B	CONNECTION TUBE	2PCS
	P3C	SQUARE TUBE	1PC
	P4A	"H" LEG TUBE	2PCS
	P4B	TABLE TOP SUPPORT TUBE	4PCS
	P5	TABLE TOP CONNECTION PLATE	4PCS
	P4C	TABLE TOP SUPPORT TUBE (pre-assembled)	4PCS
	P4D	PLASTIC CORNER	8PCS
	P4D1	25*25MM END CUP (pre-assembled)	16PCS
	P4D2	10*20MM END CUP (pre-assembled)	8PCS

	<b>P4E</b>	SUPPORT TUBE BRACKET (pre-assembled)	16PCS
	<b>H9-N</b>	LEG WHEEL	4PCS
	<b>H10</b>	TIE STRAP	1SET
	<b>H11</b>	ADJUSTABLE SCREW	4PCS

## HARDWARE LIST

	<b>H1</b>	BOLT 6×65MM	8PCS
	<b>H2</b>	BUSHING	8PCS
	<b>H3</b>	BUSHING	8PCS
	<b>H4</b>	LOCKING NUT (M6)	16PCS
	<b>H5</b>	BOLT 6×45MM	8PCS
	<b>H6</b>	LOCKPIN	2PCS
	<b>H8</b>	SCREW M3*29MM (28pcs pre-assembled)	60PCS
	<b>H12</b>	BOLT 6×50MM	2PCS
	<b>H7</b>	SCREW 4×10MM	18PCS
	<b>H13</b>	WASHER	2PCS
	<b>H7A</b>	SCREW 4×12MM (pre-assembled)	64PCS

## ASSEMBLY INSTRUCTION

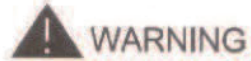

WARNING

READ AND FOLLOW ALL ASSEMBLY , OPERATING ,AND SAFETY INSTRUCTIONS CAREFULLY.

### STEP1

Place four table top P4 of the table tennis table face down on a clean , flat surface . See figure 1 . Remove all parts from the box and match up to the parts diagram .

DO NOT STEP ON AND DO NOT WALK ON THE 4 TABLE TOP PIECES DURING THE ASSEMBLY PROCESS .

Note : Do not leave any space or gap between the 4 table top panels . Make sure all edges are tight up against each other . As shown in figure 1 .

ATTENTION: assemble the end cap (P4D) with table top support tube (P4C) first, then go to the next step.

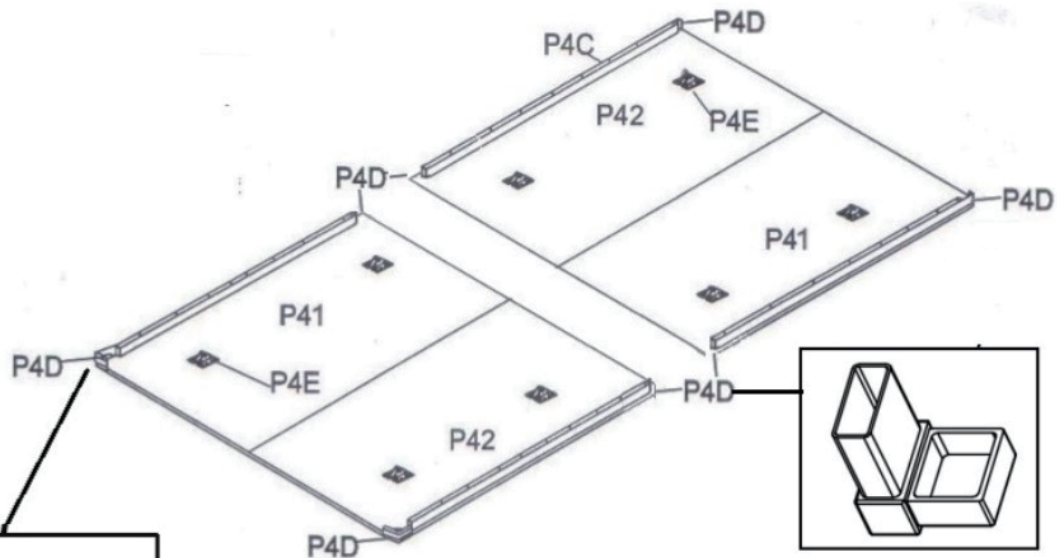

**FIGURE 1**

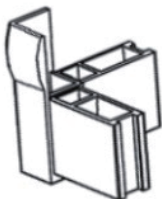

4 out corner protection use

**STEP2**

Attach two table top support tubes P4B on two ends of table tops P4 with screw H8 . See figure 2 .

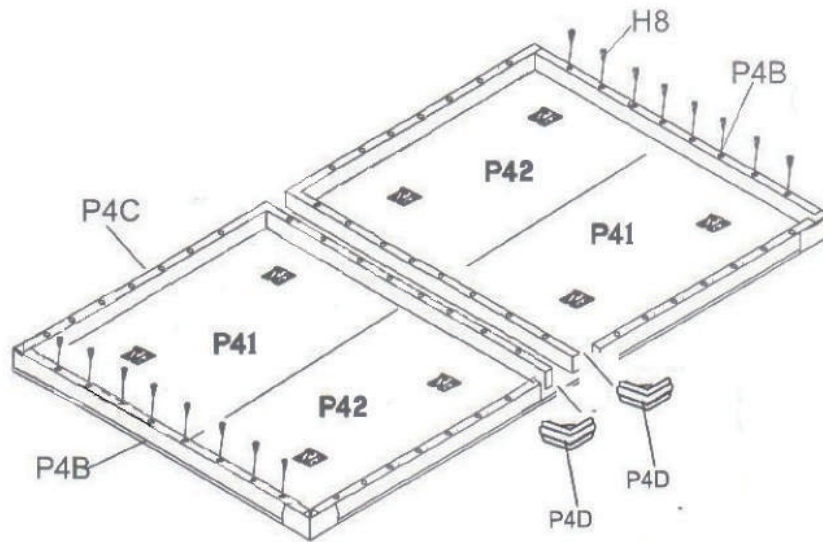
**FIGURE 2****STEP3**

Attach another two table top support tube P4B on the two sides of the midline with screw H8 . See figure 3 . Note : Two table top support tubes P4B must connect with table top support tube P4C pre-assembled upright .

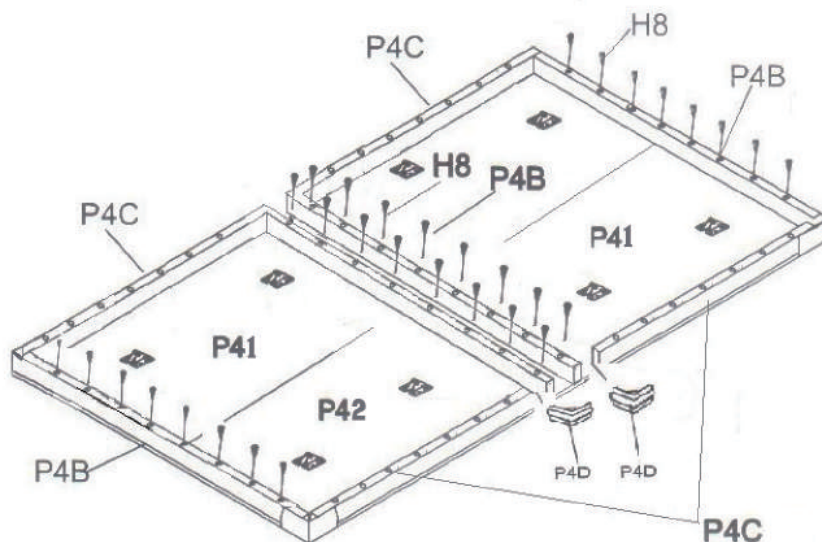
**FIGURE 3**

**STEP4**

Attach table top connection plate P5 on the transverse midline of each two table top P4 with screw H7 . See figure 4 .

Note : Be sure to put the table top connection plate P5 on average position of the midline .

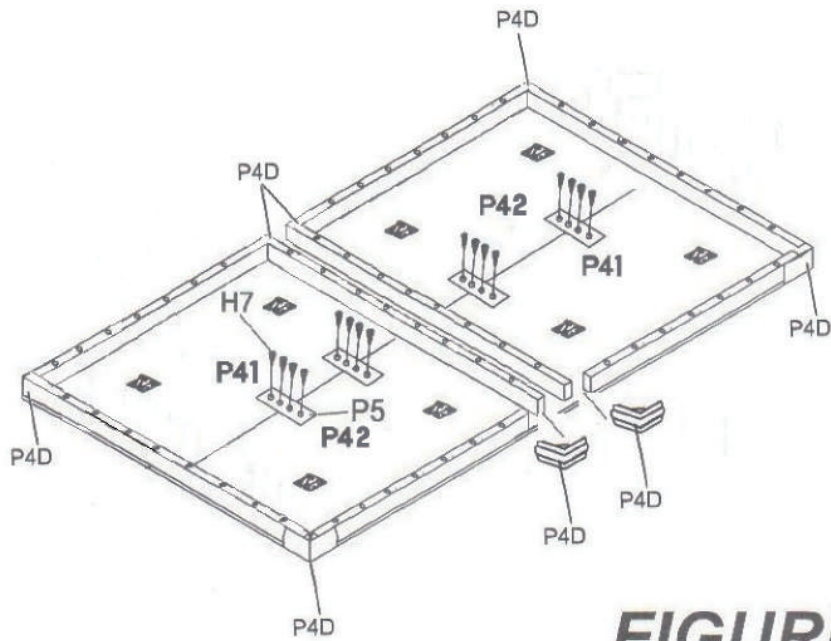

**FIGURE 4**

**STEP5**

Attach H leg tube P4A and support tube bracket P4E with bolt H5 , nut H4 . See figure 5 .

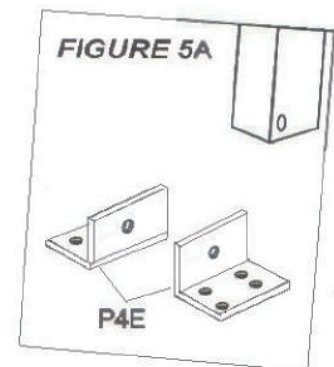
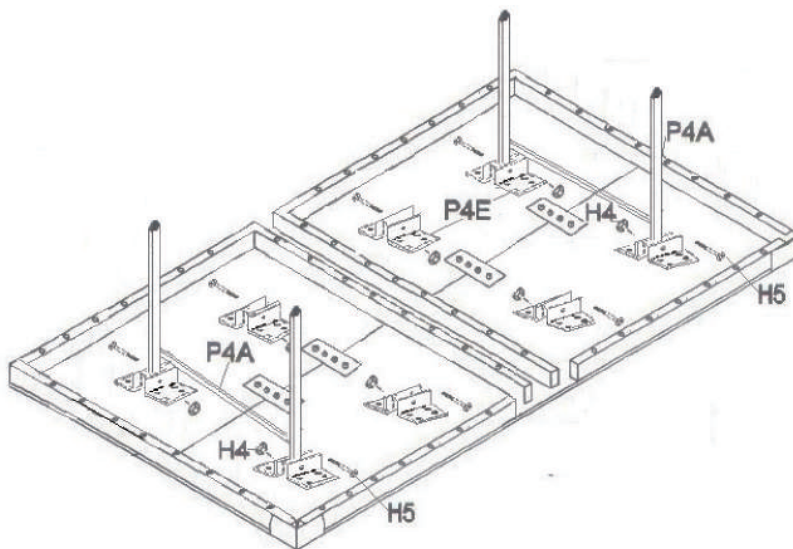
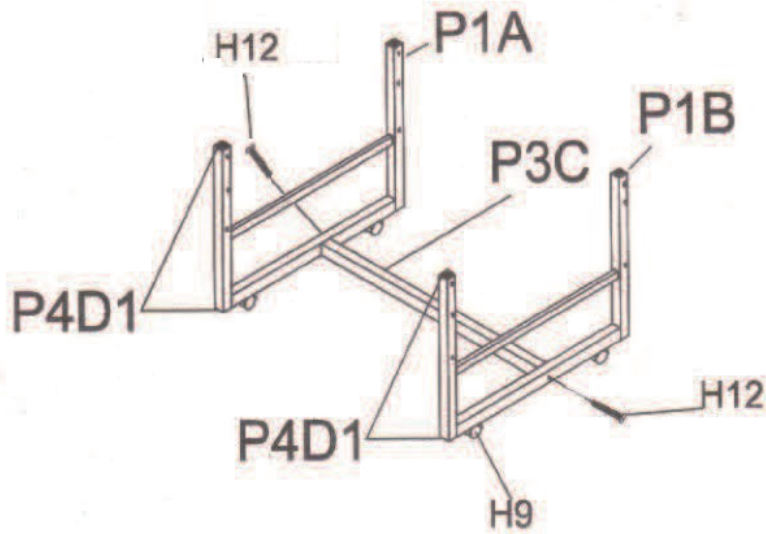

**FIGURE 5**



STEP6

Connect the square tube P3C to U leg tube P1A and P1B with bolt H12 , turn both U legs in upright position . See figure 6 .



**FIGURE 6**



WARNING

TABLE TOPS ARE HEAVY , DO NOT ATTEMPT TO ASSEMBLE ALONE .

**STEP 7**

Put 2 pieces of table top P4 on the upper of the U leg . Be sure to have the table leg (P4A) in steady position when assembly . Please have one adult help you to hold another side of two U leg until you have finished the step 7 . See figure 7 .

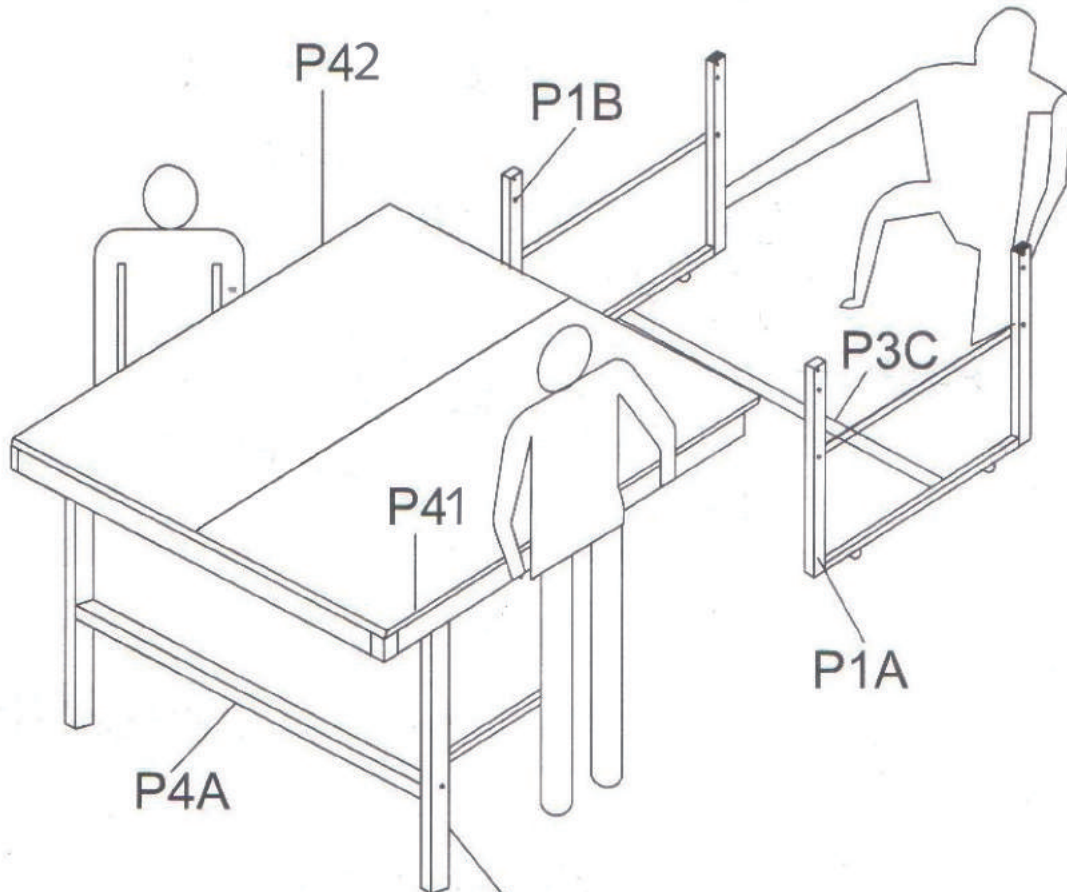

**WARNING**  
PLEASE MAKE SURE THESE  
P4A LEGS ARE IN A 90°  
STEADY POSITION

**FIGURE 7**

STEP8

Attach the end of U leg tube underneath the table to the support tube bracket (P4E) with bolt H5 , and nut H4 . See figure 8 ; Repeat same assembling process for the other end of U leg .

! NOTE :

ASSEMBLY PICTURE SHOWN  
BELOW IS PARTIALLY  
UNDERNEATH THE TABLE TOP

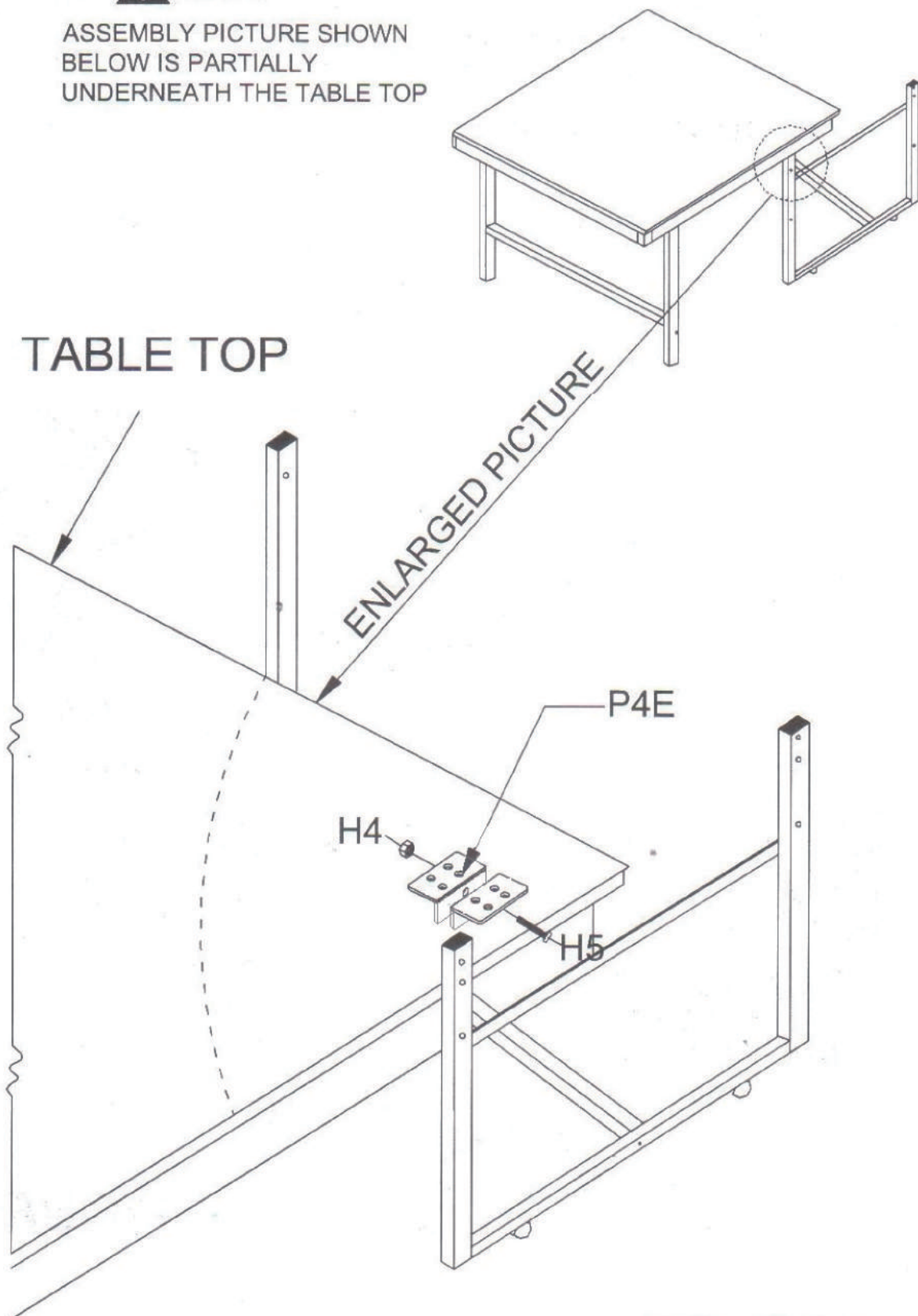
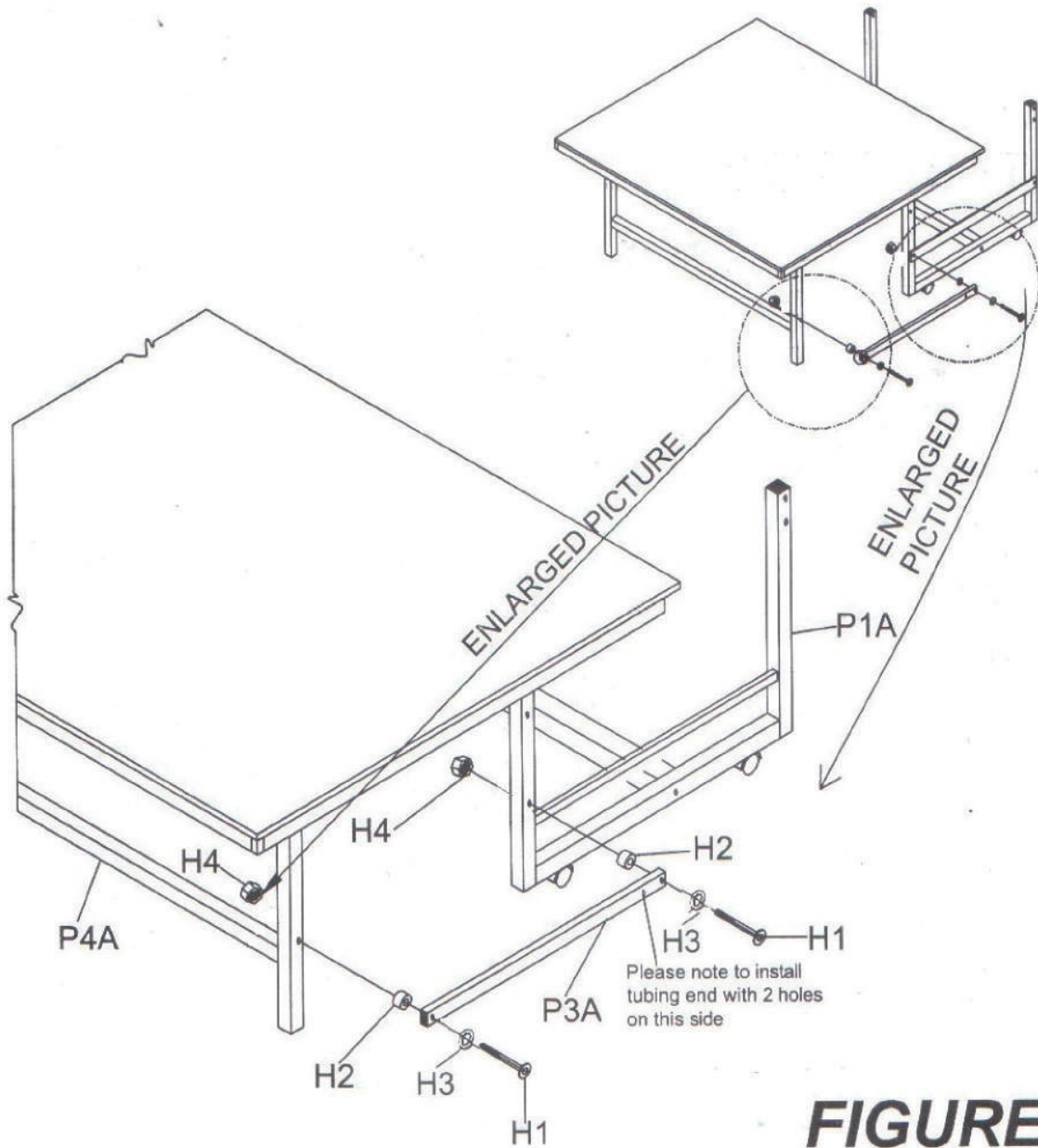

**FIGURE 8**

**STEP9**

Attach the flat connection tube P3A with the hole away from the end to the upright leg(P4A) with bolt H1 and bushingH3 、 bushing H2 , and nut H4 , as shown in the figure 9 .

Repeat same assembling process for the other end of tube .



**FIGURE 9**

**STEP10** Put another 2pcs of table top P4 on the other side of upper of U leg .  
(Note : Be sure to have leg in steady position ) , see figure 10 ;

**STEP11** Attach the end of U leg tube underneath the table to tube bracket P4E with bolt H5 , nut H4 . see figure 10 ;  
Repeat same assembling process for the other end of leg .



**NOTE :**

ASSEMBLY PICTURE SHOWN  
BELOW IS PARTIALLY  
UNDERNEATH THE TABLE TOP

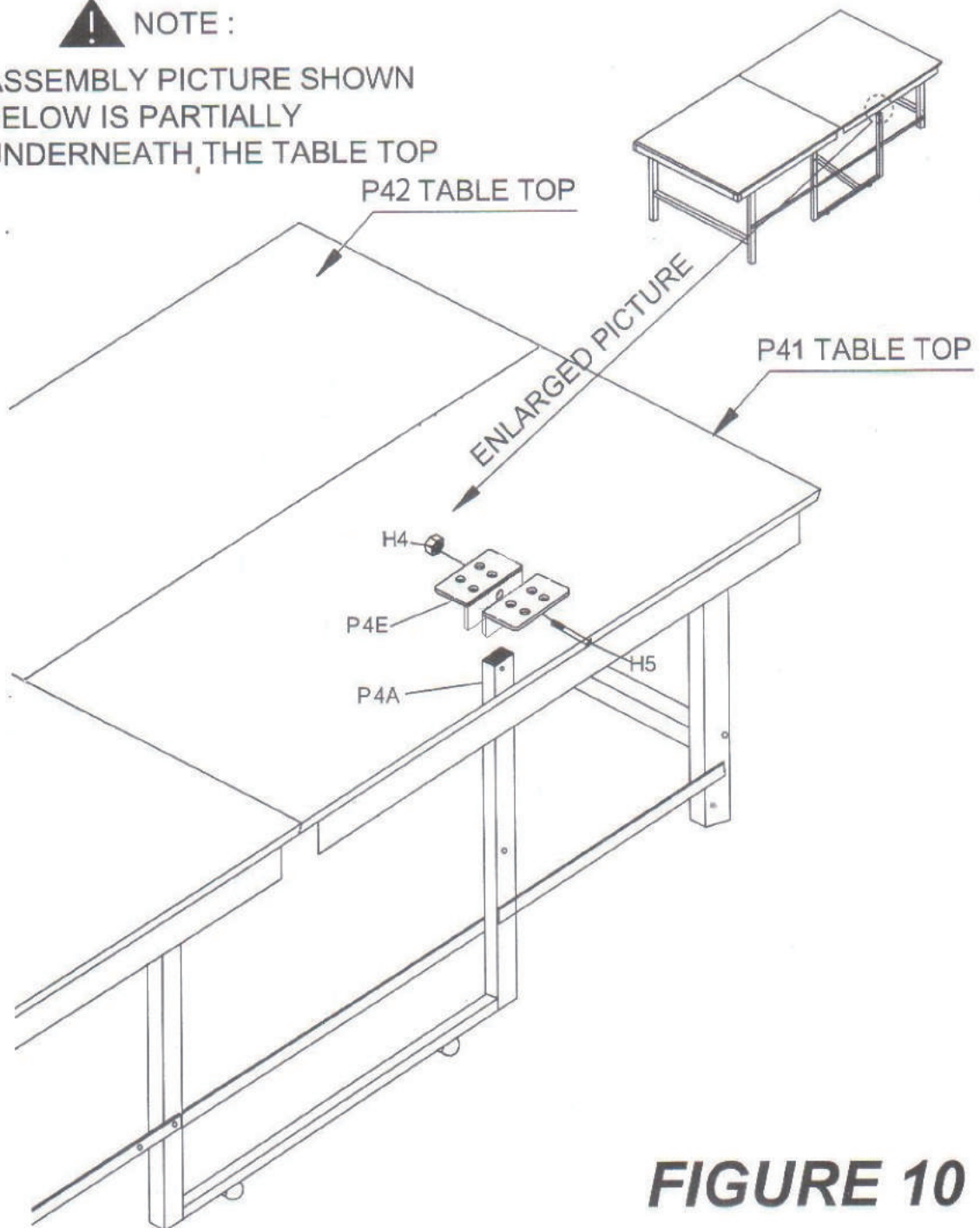
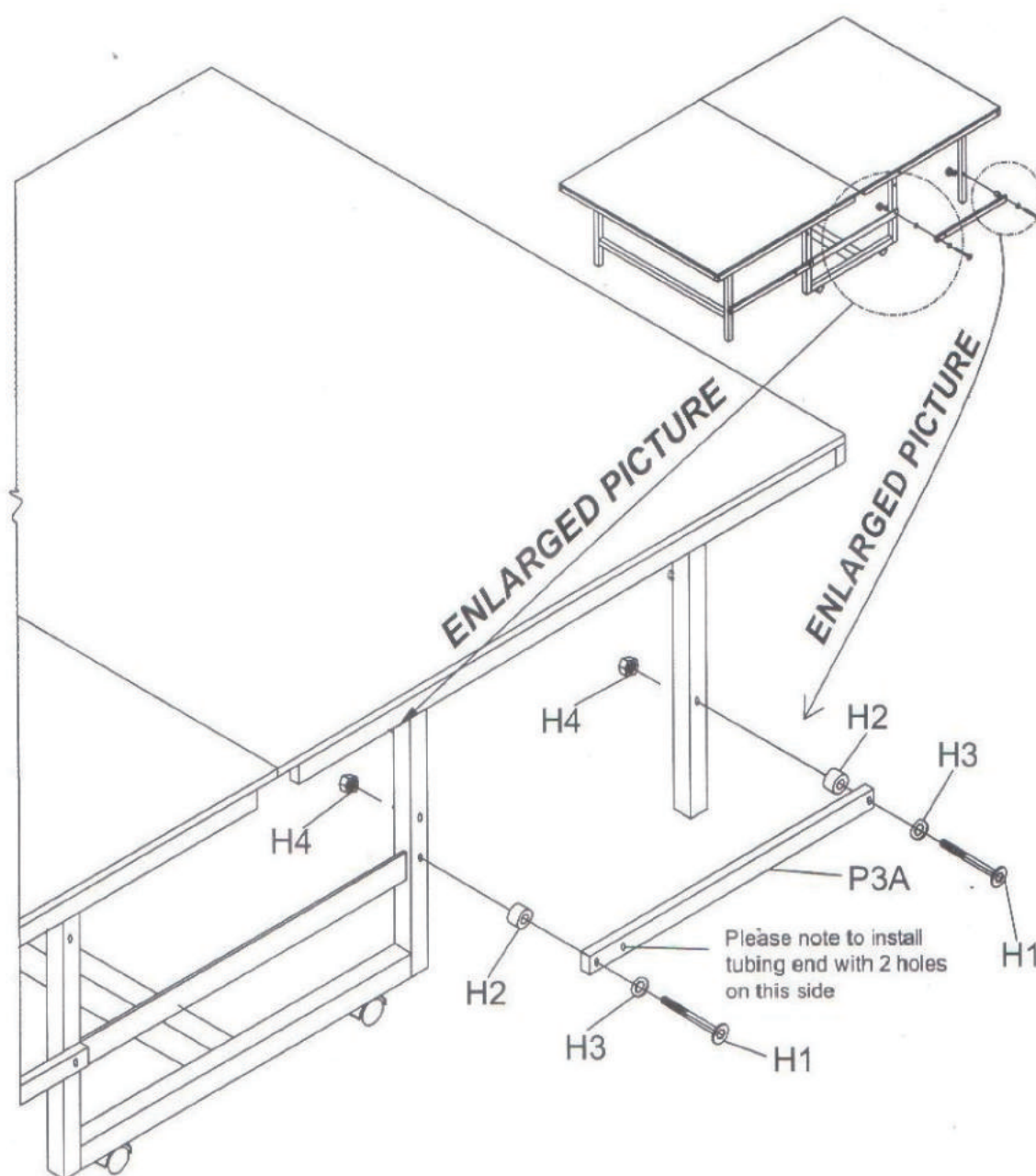

**FIGURE 10**

**STEP12**

Attach the flat connection tube P3A with the hole away from the end to the upright leg tube P4A with bolt H1 , bushing H3 , bushing H2 and nut H4.see figure 11 ;

Repeat same assembling process for the other end of tube .



**FIGURE 11**

## STEP 13

assemble tie strap (H10) on board by H7 screw and H13 washer.

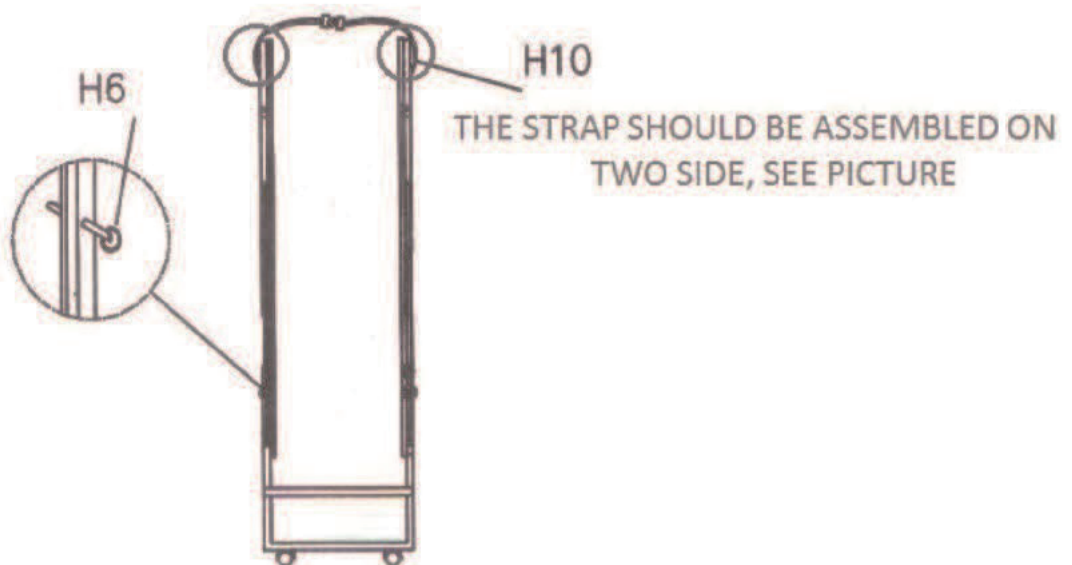
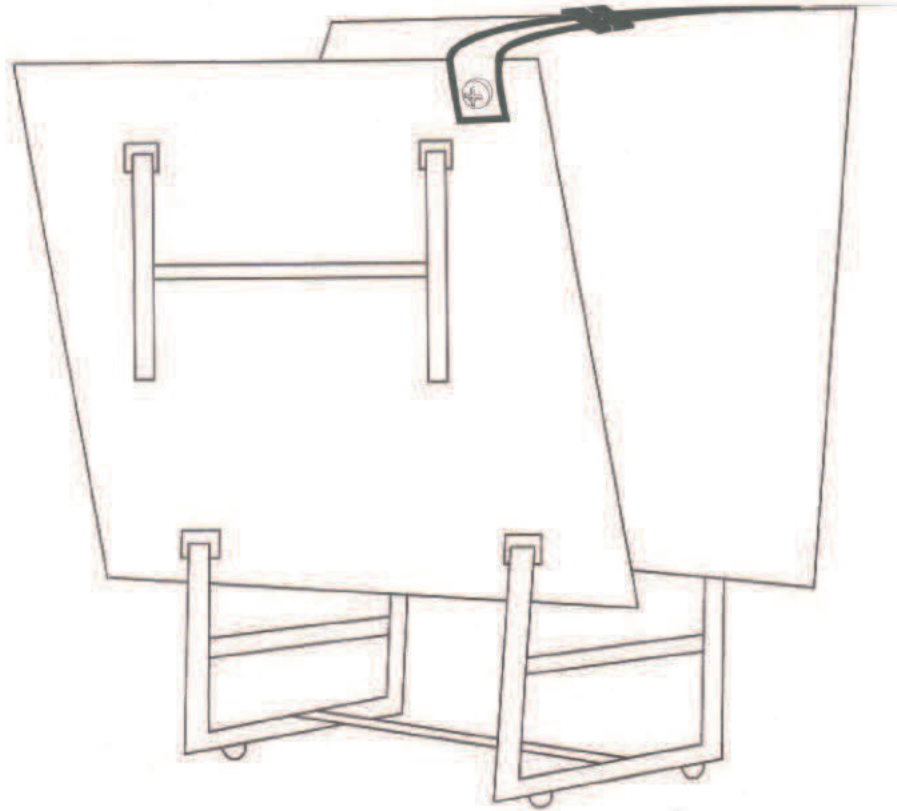

## OPENING AND CLOSING INSTRUCTIONS

### CAUTION

**EXERCISE CAUTION IN OPENING/CLOSING TABLE . SMALL CHILDREN MUST NOT BE ALLOWED TO OPEN/CLOSE TABLE . IMPROPER HANDLING AND MISUSE CAN RESULT IN SERIOUS INJURY OR DAMAGE . DO NOT CLIMB , STAND , OR JUMP ON TABLE . MOISTURE AND CONDENSATION WILL DAMAGE PLAYING SURFACE OF THIS TABLE . STORE IN DRY , INDOOR PLACE . .**

#### TO CLOSE :

1. REMOVE NET AND NET POSTS FROM TABLE ; (NOT INCLUDED)
2. LIFT TABLE HALF WITHOUT NET POSTS TO MIDPOINT . THEN CONTINUE LIFTING UNTIL CLOSED ;
3. INSERT LOCKPIN INTO HOLE OF LEG CONNECTION TUBE AND U LEG TUBE ; BE SURE TO HAVE THE STEEL BALL ON LOCKPIN GO THROUGH THE TWO TUBES ;
4. RAISE OTHER TABLE HALF IN THE SAME MANNER ;

D

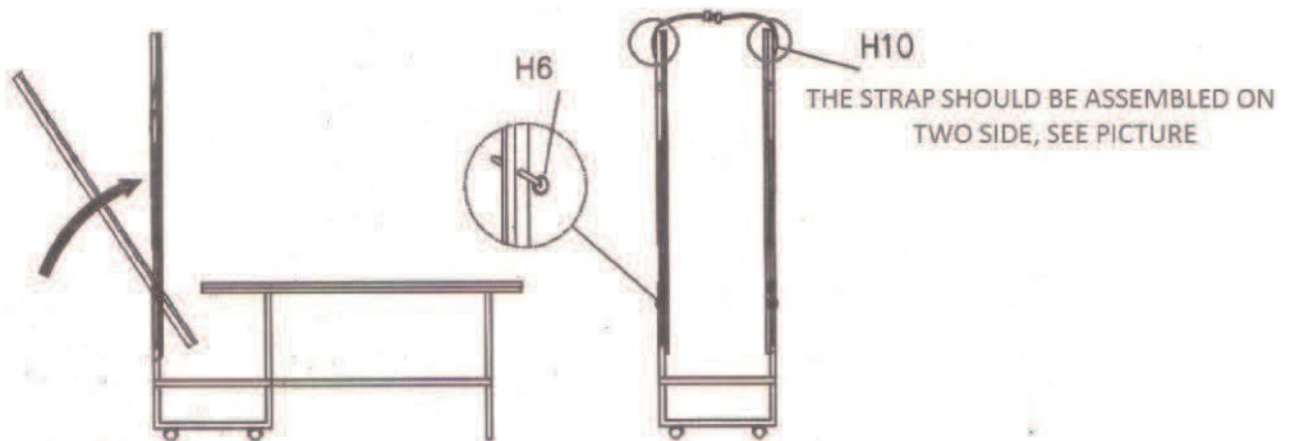

#### MOVING:

1. BE SURE TO HAVE THE LOCKPIN INSERTED INTO HOLE OF TWO LEG TUBES , AND BUTTON UP THE TIE STRAP ;
2. RELEASE THE BRAKE OF LEG WHEELS ;
3. HAVE ONE ADULT ON EACH END OF TABLE , PUSH THE TABLE IN THE SAME DIRECTION .

**⚠ WARNING : MOVING THE TABLE WITHOUT RELEASING THE BRAKE ON WHEELS WILL DAMAGE THE WHEELS .**



TO OPEN:

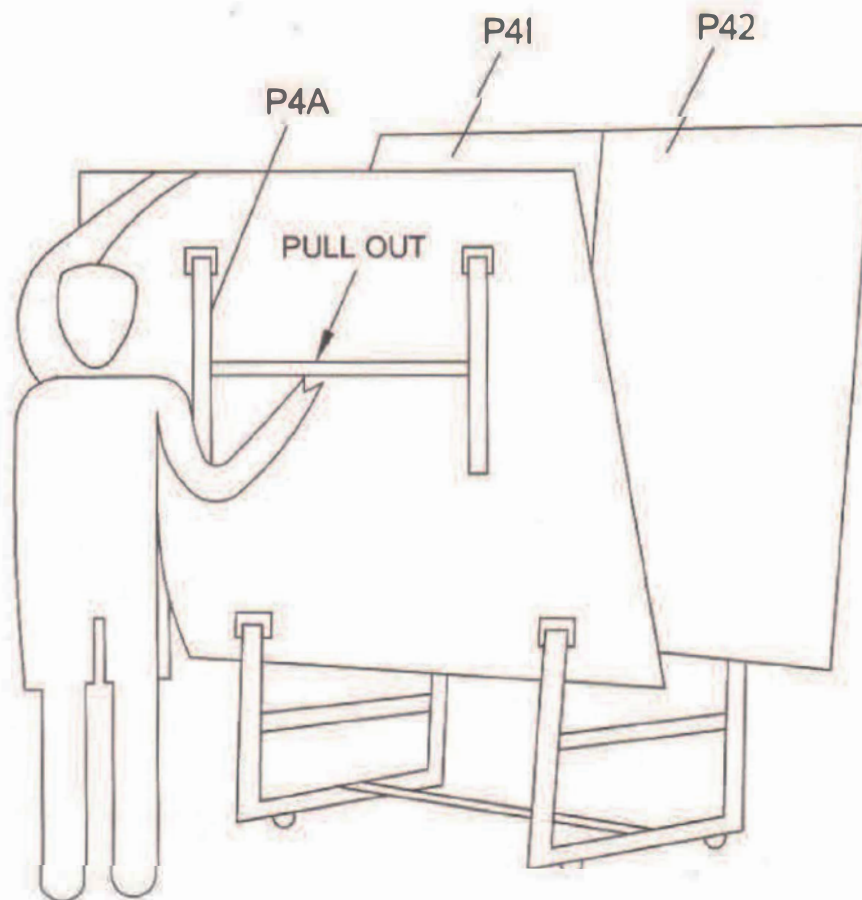

TO OPEN:

- (1) RELEASE THE TIE STRAP AND REMOVE THE LOCKPIN ; WHILE HOLDING THE TOP EDGE OF THE TABLE AS SHOWN .
- (2) PULL THE LEG FRAME OUT BY HOLDING THE CROSS BAR AS SHOWN . SLOWLY ALLOW THE TABLE TOP TO ROTATE DOWNWARD UNTIL LEG FRAME RESTS PROPERLY ON THE FLOOR .

# Soozier

IN231000417V01\_US\_CA

**A90-351V00**

**FR**

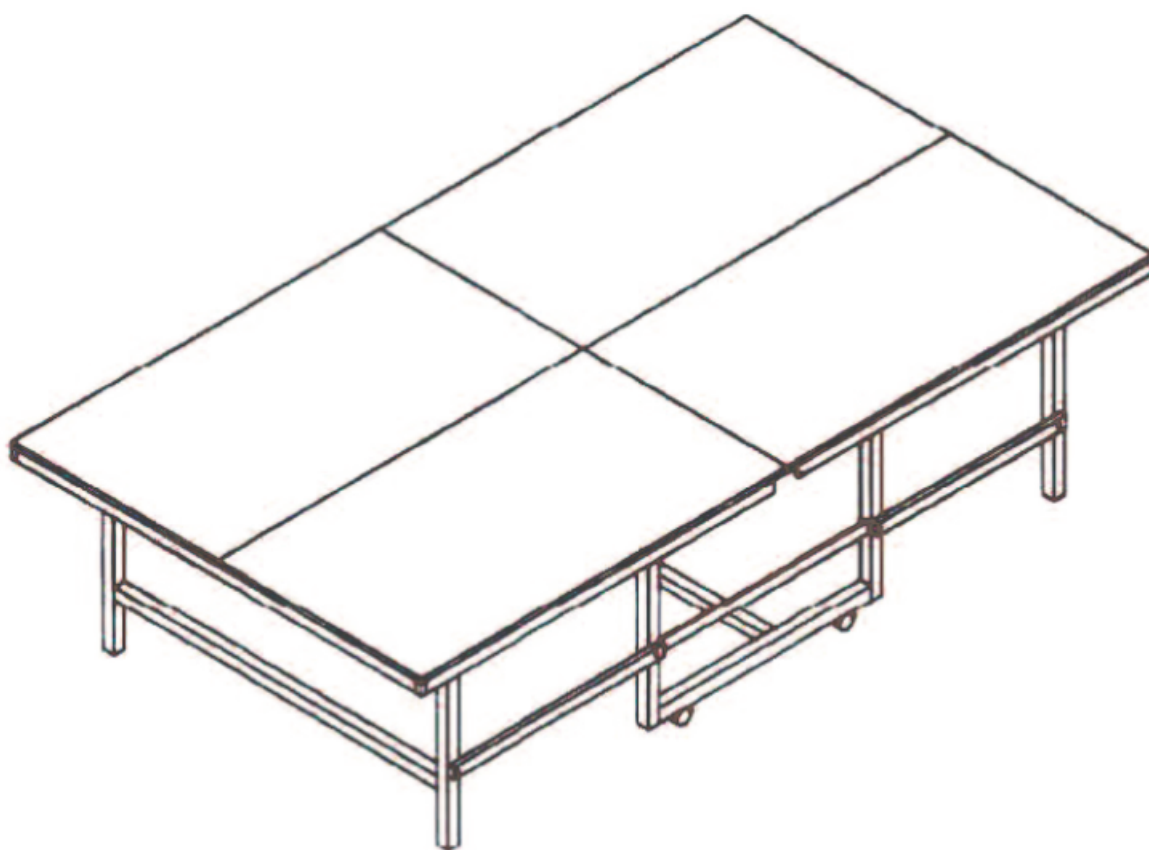

## **AVERTISSEMENT**

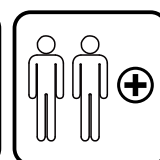
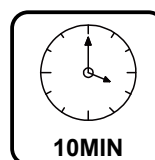

- N'ASSEMBLEZ PAS OU N'UTILISEZ PAS CETTE TABLE SANS AVOIR LU CE MANUEL.
- CETTE TABLE EST DESTINÉE À UNE UTILISATION DOMESTIQUE UNIQUEMENT.
- ELLE NE CONVIENT PAS AUX ENFANTS DE MOINS DE 6 ANS.
- UNE SURVEILLANCE ADULTE EST REQUISE LORSQUE LES ENFANTS JOUENT.

**IMPORTANT - CONSERVEZ CES INFORMATIONS  
POUR VOTRE CONSULTATION ULTÉRIEURE: LISEZ ATTENTIVEMENT**

## **INSTRUCTIONS D'ASSEMBLAGE**

BITTE LESEN SIE ALLE ANWEISUNGEN VOR DEM ZUSAMMENBAU

### **AVANT DE COMMENCER :**

- Passez en revue toutes les étapes avant l'assemblage et lisez toutes les précautions avant d'utiliser le produit.
- Deux adultes sont nécessaires pour assembler cette table.
- Vérifiez l'emballage et assurez-vous que toutes les pièces sont répertoriées dans la section Liste des pièces de ce manuel d'utilisation. **S'IL MANQUE DES PIÈCES**, veuillez appeler le numéro sans frais du service des douanes pour obtenir de l'aide. N'installez pas ou n'utilisez pas le produit si des pièces sont manquantes ou endommagées. Rangez l'appareil dans un endroit sûr jusqu'à ce que vous soyez prêt à installer.
- Assurez-vous d'avoir beaucoup d'espace et un espace intérieur propre et sec adapté à l'assemblage de ce produit. Il est important que l'emplacement prévu pour cette table soit complètement plat.



Lisez attentivement ces avertissements avant d'utiliser ce produit. Le non-respect de ces consignes de sécurité peut entraîner des blessures corporelles ou des dommages au produit.



### **AVERTISSEMENT**

- N'essayez pas d'installer la table seul. Les pièces sont lourdes et peuvent causer des blessures graves. Les personnes ayant des limitations, des blessures, le dos, le cou, les jambes, les bras, les épaules ou toute autre blessure ne doivent pas tenter de soulever ou d'assembler la table.
- La table n'est pas conçue pour supporter un poids lourd. Ne vous asseyez pas, ne vous tenez pas debout, ne vous penchez pas, ne sautez pas et ne placez pas d'objets lourds sur la table. Le non-respect de cet avertissement peut entraîner des blessures corporelles et/ou des dommages matériels.
- Ne laissez pas les jeunes enfants s'approcher du produit pendant l'assemblage en raison de petites pièces. De plus, les enfants ne doivent pas être autorisés à ouvrir / fermer la table. Une mauvaise manipulation et une mauvaise utilisation peuvent entraîner des blessures ou des dommages graves.
- Lorsque vous assemblez ou déplacez la table, ne saisissez pas les pièces métalliques, les joints ou les charnières pour éviter de vous pincer ou d'autres blessures.

## OUTILS REQUIS :

Tournevis Phillips - Non inclus  
Tournevis standard (à tête plate) - Non inclus  
Clé Allen - Non incluse

### ATTENTION !

Les tournevis électriques peuvent être utiles pendant LE MONTAGE ; cependant, veuillez régler un couple faible et faire preuve d'une extrême prudence.

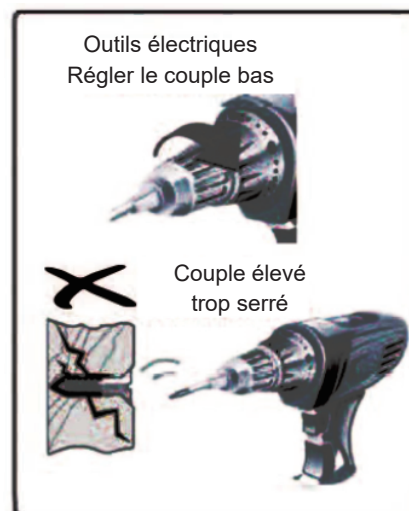

## MONTAGE :

1-Lisez attentivement les instructions et suivez correctement toutes les instructions DE MONTAGE, d'utilisation ou de sécurité pour éviter tout dommage ou blessure. Pour LE MONTAGE, au moins deux adultes sont nécessaires.  
2-Certaines figures ou dessins peuvent ne pas correspondre exactement à votre produit.

## AVIS IMPORTANT !

1. Ne vous asseyez pas, ne montez pas, ne vous appuyez pas sur la table de jeu.
2. Ne traînez pas la table lors de son déplacement pour éviter d'endommager les pieds.
3. Utilisez uniquement un produit d'entretien pour meubles en spray pour nettoyer les surfaces extérieures de la table de jeu.
4. Il ne s'agit pas d'un jouet pour enfants, une surveillance adulte est nécessaire lorsque les enfants jouent à ce jeu.

### ATTENTION !

Toute modification non expressément approuvée par la partie responsable de la conformité peut annuler l'autorisation de l'utilisateur d'utiliser l'équipement.



**AVERTISSEMENT : Montage par un adulte requis.**



Des adultes sont nécessaires.



Aucun enfant dans la zone de montage.





















Tenir à l'écart des animaux.













Ne conservez pas le produit à l'extérieur. Pas de conditions humides.

# LISTE DES PIÈCES

	<b>P41</b>	PLATEAU DE TABLE	2PCS
	<b>P42</b>	PLATEAU DE TABLE	2PCS
	<b>P1A</b>	TUBE EN FORME DE "U"	1PC
	<b>P1B</b>	TUBE EN FORME DE "U"	1PC
	<b>P3A</b>	TUBE DE CONNEXION	2PCS
	<b>P3B</b>	TUBE DE CONNEXION	2PCS
	<b>P3C</b>	TUBE CARRÉ	1PC
	<b>P4A</b>	TUBE EN FORME DE "H"	2PCS
	<b>P4B</b>	TUBE DE SUPPORT DU PLATEAU DE TABLE	4PCS
	<b>P5</b>	PLAQUE DE CONNEXION DE PLATEAU DE TABLE	4PCS
	<b>P4C</b>	TUBE DE SUPPORT DU PLATEAU DE TABLE (pré-assemblé)	4PCS
	<b>P4D</b>	COIN EN PLASTIQUE	8PCS
	<b>P4D1</b>	CAPUCHON D'EXTRÉMITÉ DE 25*25 MM (pré-assemblé)	16PCS
	<b>P4D2</b>	CAPUCHON D'EXTRÉMITÉ DE 10*20 MM (pré-assemblé)	8PCS

	<b>P4E</b>	SUPPORT DU TUBE DE SUPPORT (pré-assemblé)	16PCS
	<b>H9-N</b>	ROULETTE DE PIED	4PCS
	<b>H10</b>	SANGLE DE FIXATION	1SET
	<b>H11</b>	VIS RÉGLABLE	4PCS

## MATÉRIEL

	<b>H1</b>	BOULON 6x65MM	8PCS
	<b>H2</b>	DOUILLE	8PCS
	<b>H3</b>	BAGUE	8PCS
	<b>H4</b>	ÉCROU DE VERROUILLAGE (M6)	16PCS
	<b>H5</b>	BOULON 6x45MM	8PCS
	<b>H6</b>	GOUJON DE BLOCAGE	2PCS
	<b>H8</b>	VIS M3*29MM (28pcs pré-assemblés)	60PCS
	<b>H12</b>	BOULON 6x50MM	2PCS
	<b>H7</b>	VIS 4x10MM	18PCS
	<b>H13</b>	RONDELLE	2PCS
	<b>H7A</b>	VIS 4x12 MM (pré-assemblé)	64PCS

# INSTRUCTIONS DE MONTAGE



## AVERTISSEMENT

1-Lisez attentivement les instructions et suivez correctement toutes les instructions DE MONTAGE, d'utilisation ou de sécurité pour éviter tout dommage ou blessure. Pour LE MONTAGE, au moins deux adultes sont nécessaires.

### ETAPE 1

Placez les quatre PLATEAUX DE PLATEAU DE TABLE P4 de la table de tennis de table face cachée sur une surface propre et plane. Voir la figure 1. Retirez toutes les pièces de la boîte et faites correspondre avec le schéma des pièces.

**NE MARCHEZ PAS ET NE MARCHER PAS SUR LES 4 PANNEAUX DE TABLE PENDANT LE PROCESSUS D'ASSEMBLAGE.**

Remarque : Ne laissez aucun espace entre les 4 panneaux de table. Assurez-vous que tous les bords sont bien serrés les uns contre les autres.

Comme indiqué dans la figure 1.

ATTENTION : Assemblez d'abord le CAPUCHON D'EXTRÉMITÉ (P4D) avec le TUBE DE SUPPORT DU PLATEAU DE TABLE (P4C), puis passez à l'étape suivante.

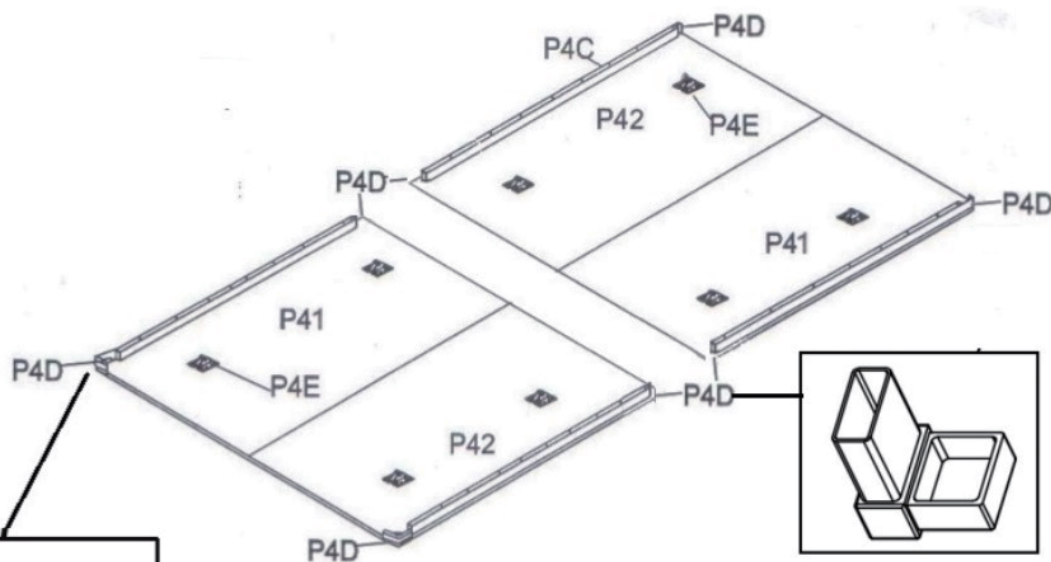

**FIGURE 1**

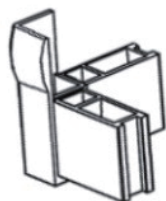

4 protections d'angle pour les coins à utiliser.

## ETAPE 2

Fixez deux tubes de support de PLATEAU DE PLATEAU DE TABLE P4B aux deux extrémités des PLATEAUX DE PLATEAU DE TABLE P4 avec la VIS H8. Voir la figure 2.

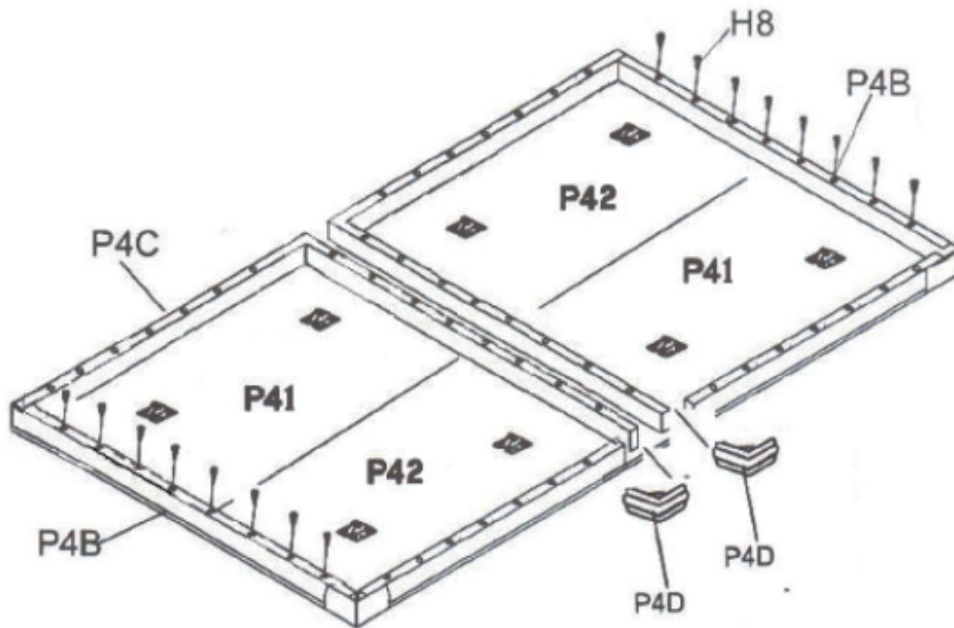

## FIGURE 2

## ETAPE 3

Fixez deux autres tubes de support de PLATEAU DE PLATEAU DE TABLE P4B sur les deux côtés de la ligne médiane avec la VIS H8. Voir la figure 3. Remarque : Les deux tubes de support de PLATEAU DE PLATEAU DE TABLE P4B doivent se connecter avec le TUBE DE SUPPORT DU PLATEAU DE PLATEAU DE TABLE P4C pré-assemblé à la verticale.

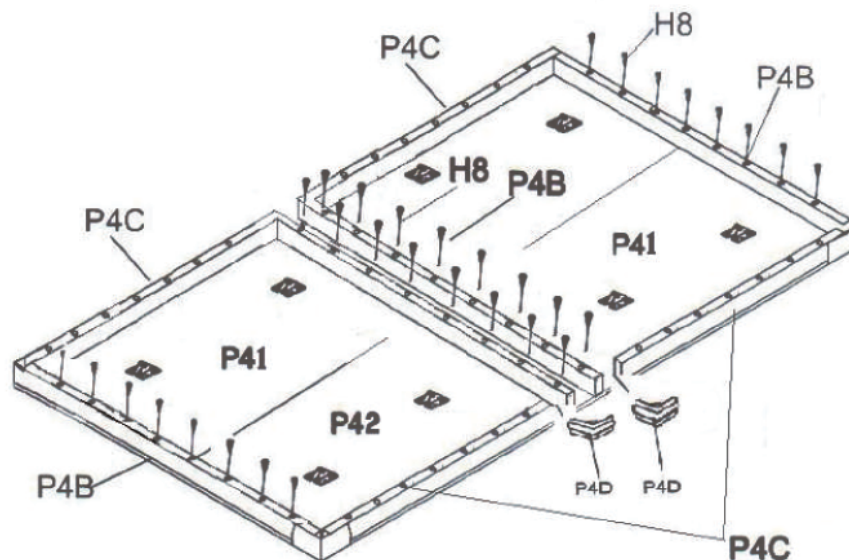

## FIGURE 3



#### ETAPE 4

Fixez la PLAQUE DE CONNEXION du PLATEAU DE TABLE P5 sur la ligne médiane transversale de chacun des deux PLATEAUX DE TABLE P4 avec la VIS H7. Voir la figure 4.

Remarque : Assurez-vous de placer la PLAQUE DE CONNEXION du PLATEAU DE TABLE P5 au milieu de la ligne médiane.

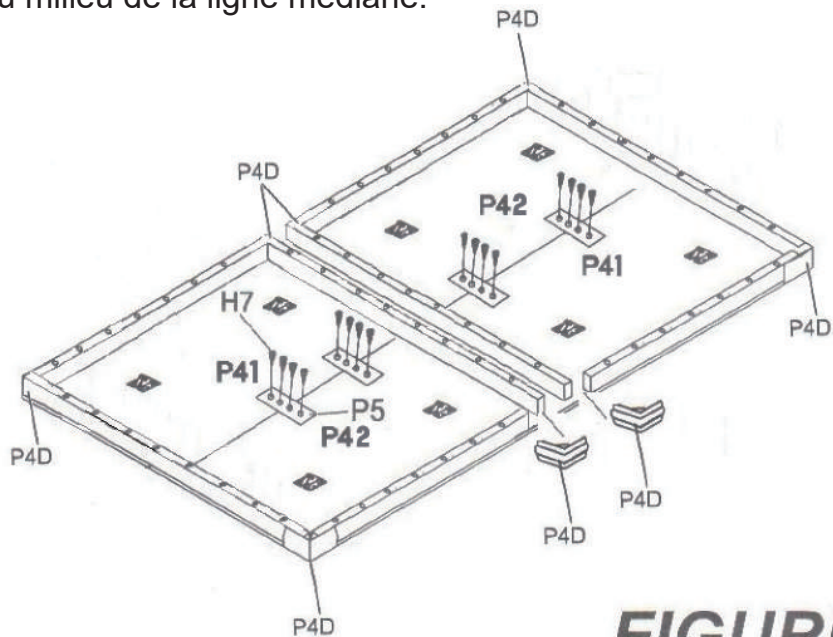

**FIGURE 4**

#### ETAPE 5

Fixez le TUBE DE PIEDS en forme de H P4A et le SUPPORT DE TUBE P4E avec le BOULON H5, l'ÉCROU H4. Voir la figure 5. Remarque : Assurez-vous de placer la PLAQUE DE CONNEXION du PLATEAU DE TABLE P5 au milieu de la ligne médiane.

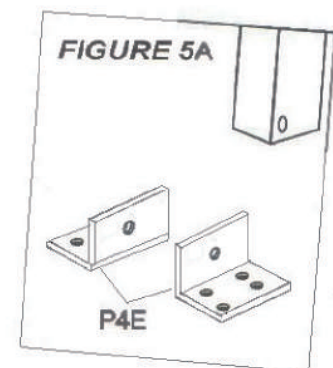
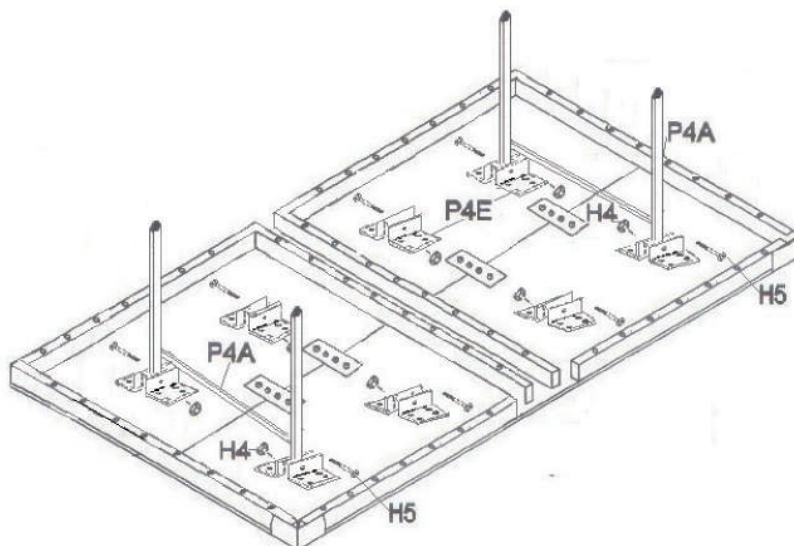

**FIGURE 5**

## ETAPE 6

Connectez le TUBE CARRÉ P3C aux TUBES DE PIEDS en forme de U P1A et P1B avec le BOULON H12, tournez les deux pieds en U en position verticale. Voir la figure 6.

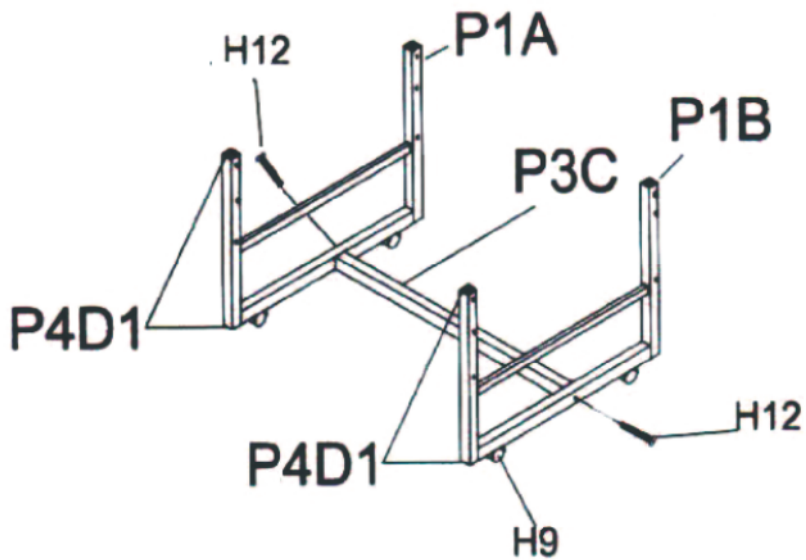

## FIGURE 6



**AVERTISSEMENT**

LES PLATEAUX DE TABLE SONT LOURDS, N'ESSAYEZ PAS DE LES MONTER SEUL.

## ETAPE 7

Placez 2 pièces de PLATEAU DE TABLE P4 sur le dessus du pied en U. Assurez-vous d'avoir le pied de table (P4A) dans une position stable lors du montage. Assurez-vous qu'un adulte vous aide à tenir l'autre côté des deux pieds en U jusqu'à ce que vous ayez terminé l'étape 7. Voir la figure 7.

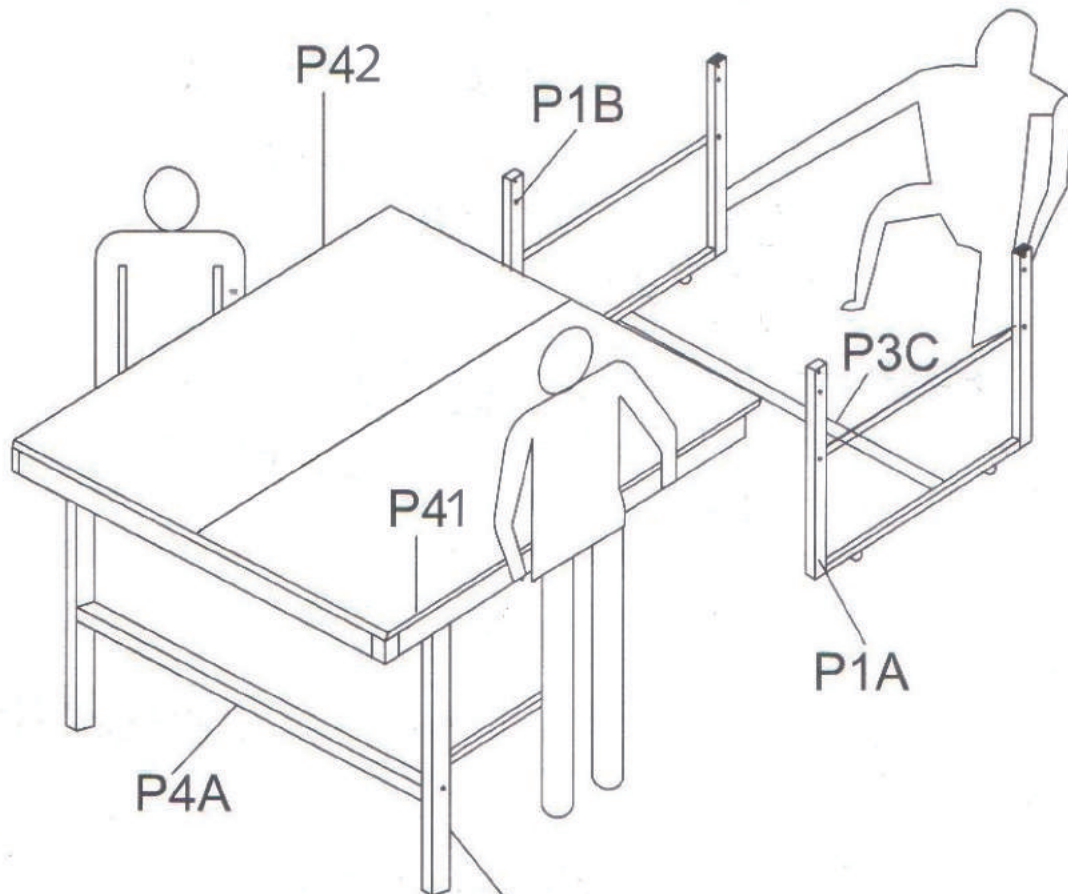

### **AVERTISSEMENT**

S'ASSURER QUE LES PIEDS P4A SONT EN POSITION STABLE À 90°.

**FIGURE 7**

## ETAPE 8

Fixez l'extrémité du TUBE DE PIEDS en U sous la table au SUPPORT DE TUBE P4E avec le BOULON H5 et l'ÉCROU H4. Voir la figure 8.

Répétez le même processus d'assemblage pour l'autre extrémité du pied en U.



### REMARQUE :

LA FIGURE D'ASSEMBLAGE CI-DESSOUS EST PARTIELLEMENT SOUS LE PLATEAU DE TABLE.

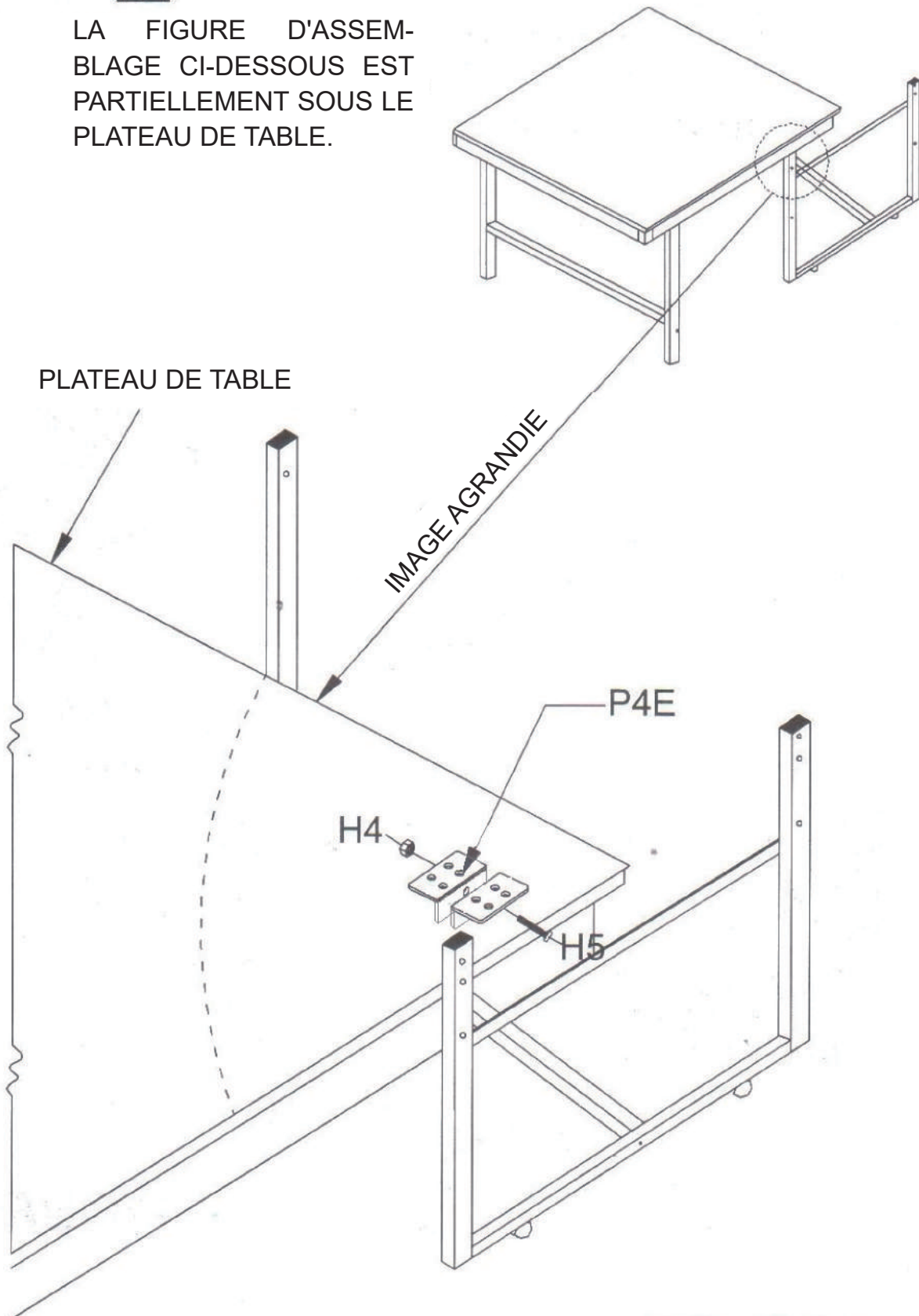
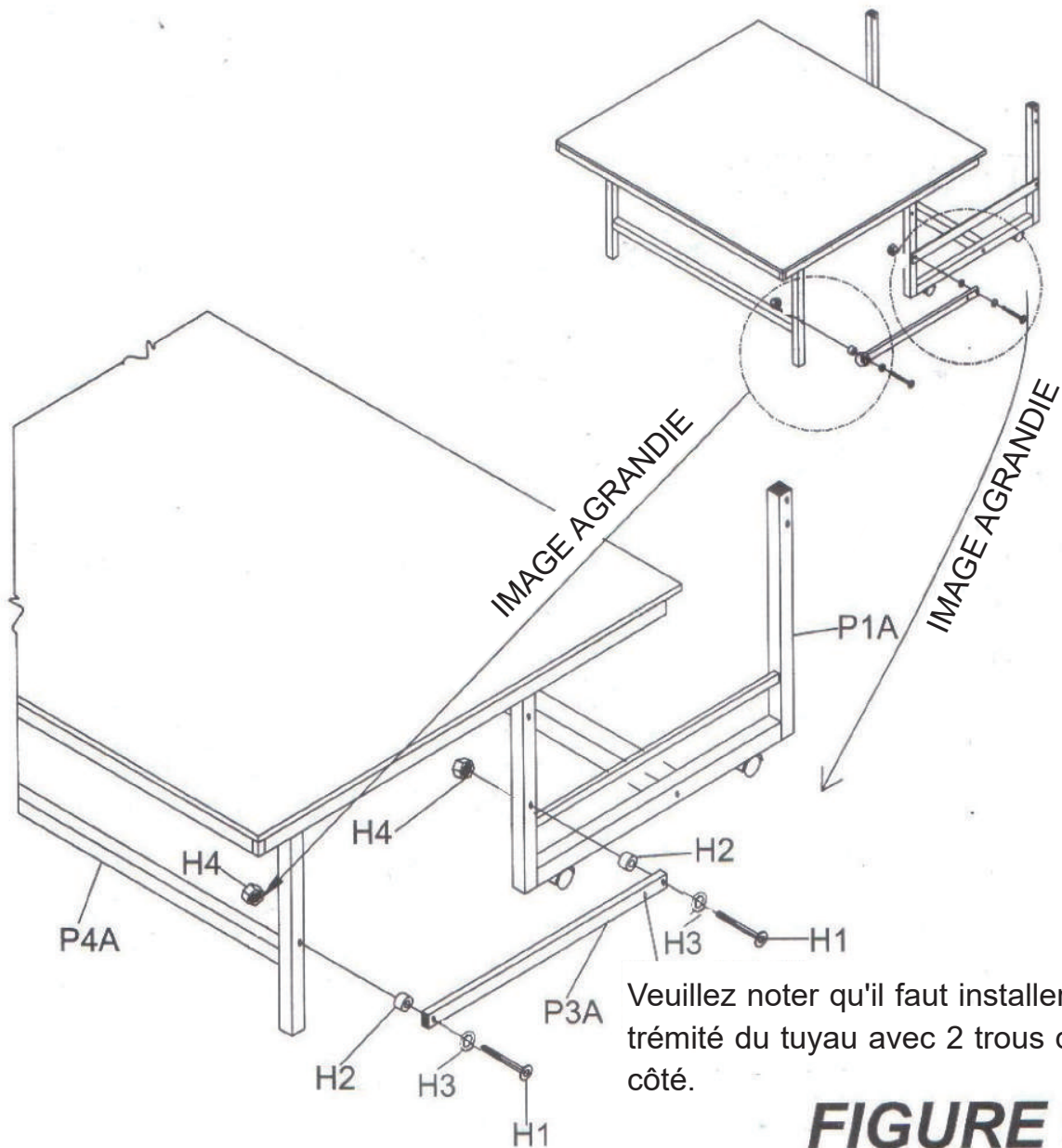

**FIGURE 8**

## ETAPE 9

Fixez le TUBE DE CONNEXION plat P3A avec le trou éloigné de l'extrémité au TUBE DE PIEDS verticale (P4A) avec le BOULON H1 et les BAGUES H3, H2, et l'ÉCROU H4, comme indiqué dans la figure 9.

Répétez le même processus d'assemblage pour l'autre extrémité du tube.



**FIGURE 9**

## ETAPE 10

Placez 2 autres morceaux de PLATEAU DE TABLE P4 de l'autre côté du dessus du pied en U. (Remarque : Assurez-vous que le pied est en position stable), voir la figure 10.

## ETAPE 11

Fixez l'extrémité du tube de jambe en U sous la table au support de tube P4E avec le boulon H5, l'écrou H4. voir la figure 10.

Répétez le même processus d'assemblage pour l'autre extrémité du pied.



### REMARQUE :

LA FIGURE D'ASSEMBLAGE CI-DESSOUS EST PARTIELLEMENT SOUS LE PLATEAU DE TABLE

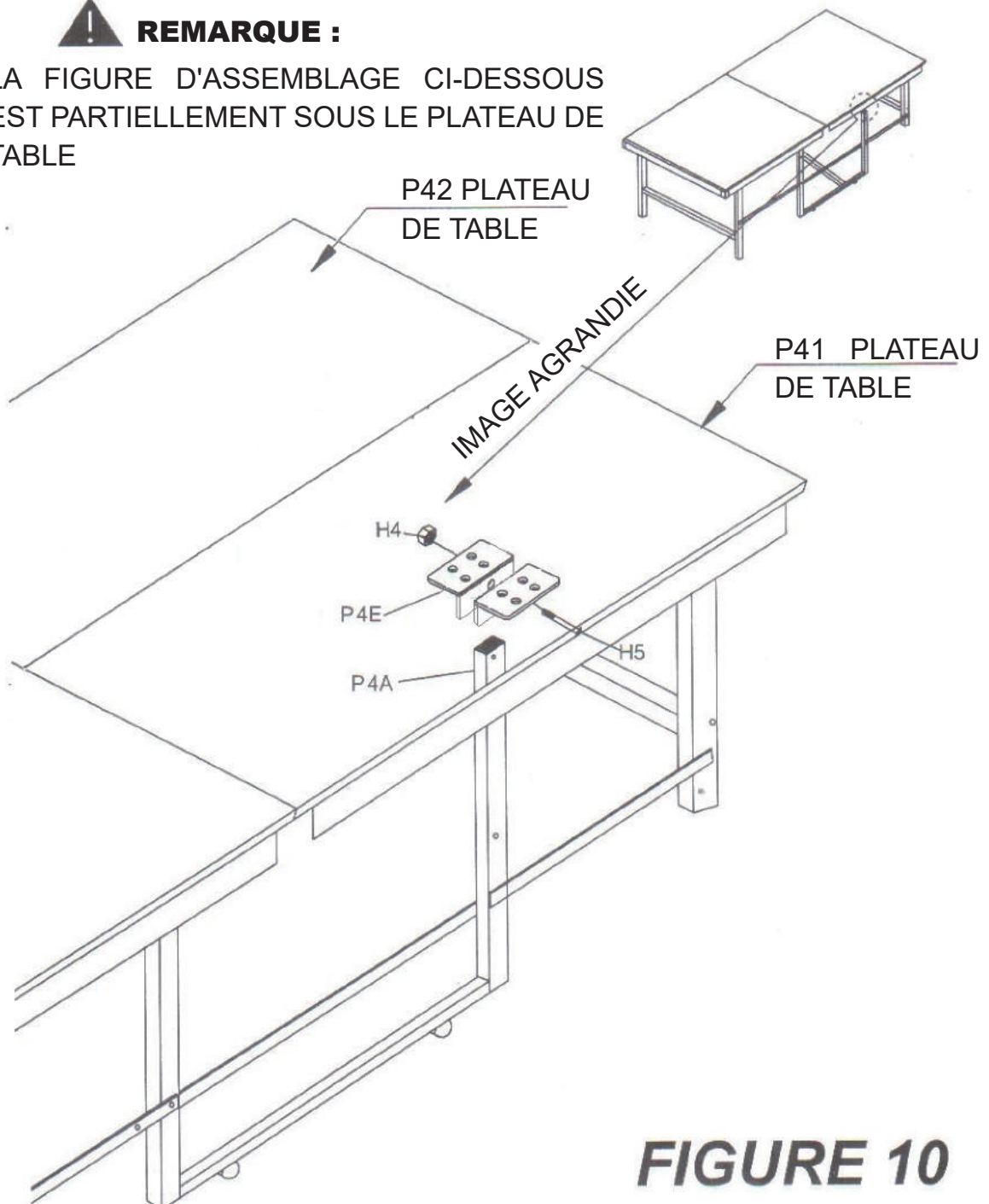
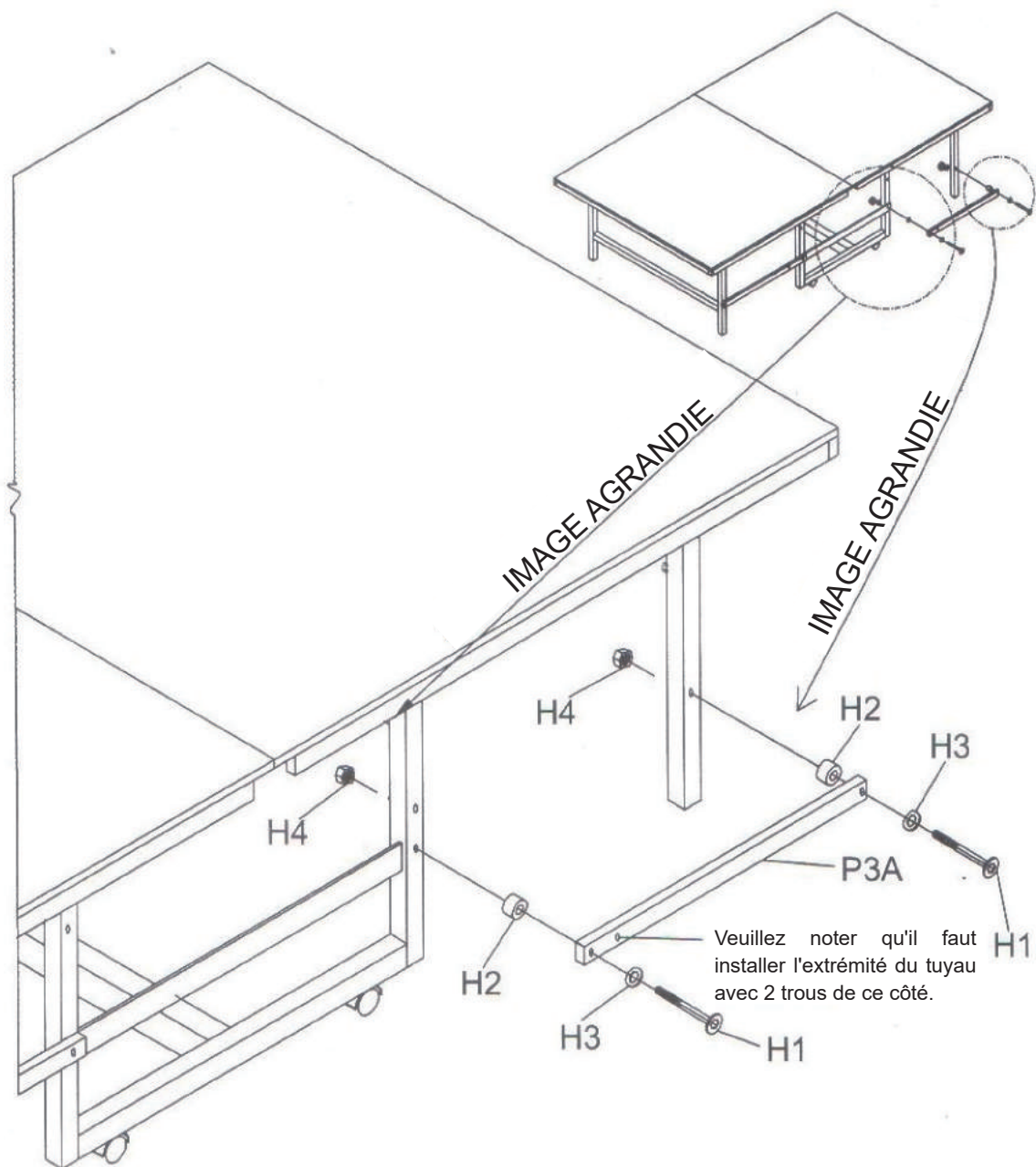

**FIGURE 10**

## ETAPE 12

Fixez le TUBE DE CONNEXION plat P3A avec le trou éloigné de l'extrémité au TUBE DE PIEDS en U P4A avec le BOULON H1, les BAGUES H3, H2, et l'ÉCROU H4. voir la figure 11.

Répétez le même processus d'assemblage pour l'autre extrémité du tube.



**FIGURE 11**

### ETAPE 13

Montez la SANGLE DE FIXATION (H10) sur la planche avec la VIS H7 et la RONDELLE H13.

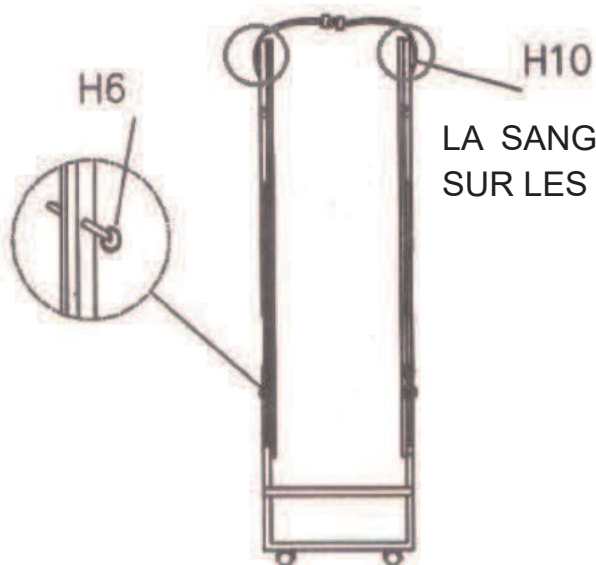
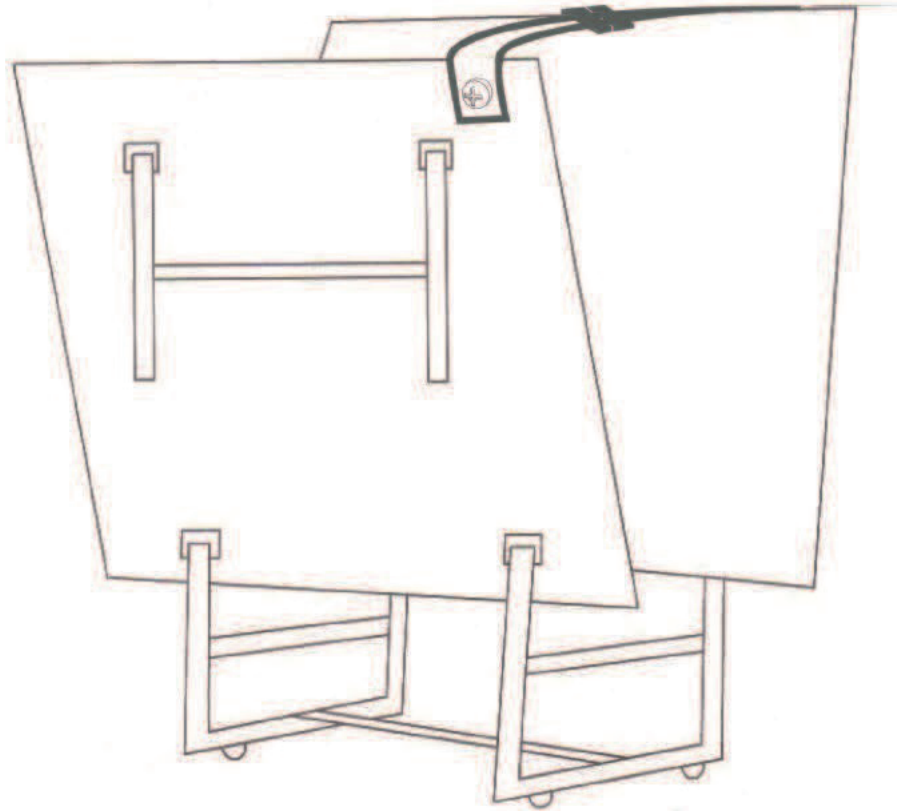

LA SANGLE DOIT ÊTRE ASSEMBLÉE SUR LES DEUX CÔTÉS, VOIR L'IMAGE



## INSTRUCTIONS D'OUVERTURE ET DE FERMETURE

### ATTENTION

FAITES PREUVE DE PRUDENCE EN OUVRANT/FERMANT LA TABLE. LES PETITS ENFANTS NE DOIVENT PAS ÊTRE AUTORISÉS À OUVRIR/FERMER LA TABLE. UNE MANIPULATION ET UNE UTILISATION INCORRECTES PEUVENT ENTRAÎNER DES BLESSURES GRAVES OU DES DOMMAGES. NE PAS GRIMPER, SE TENIR DEBOUT OU SAUTER SUR LA TABLE. L'HUMIDITÉ ET LA CONDENSATION ENDOMMAGERONT LA SURFACE DE JEU DE CETTE TABLE. RANGEZ-LA DANS UN ENDROIT SEC ET INTÉRIEUR.

#### POUR FERMER :

1. RETIREZ LE FILET ET LES POTEAUX DU FILET DE LA TABLE ; (NON INCLUS)
2. LEVEZ LA MOITIÉ DE LA TABLE SANS POTEAUX DE FILET JUSQU'AU MILIEU. PUIS CONTINUEZ À LA LEVER JUSQU'À LA FERMETURE ;
3. INSÉREZ LE GOUJON DE VERROUILLAGE DANS LE TROU DU TUBE DE CONNEXION DE JAMBE ET DU TUBE DE PIEDS EN U ; ASSUREZ-VOUS QUE LA BILLE D'ACIER SUR LE GOUJON DE VERROUILLAGE PASSE À TRAVERS LES DEUX TUBES ;
4. LEVEZ L'AUTRE MOITIÉ DE LA TABLE DE LA MÊME MANIÈRE.

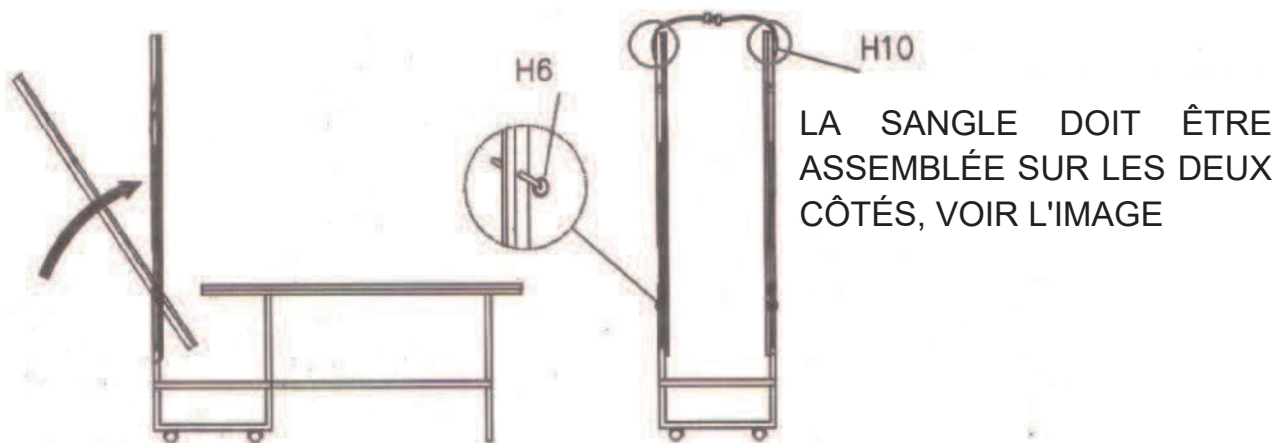

#### DÉPLACEMENT :

1. ASSUREZ-VOUS D'AVOIR INSÉRÉ LE GOUJON DE BLOCAGE DANS LE TROU DES DEUX TUBES DE PIEDS, ET ATTACHEZ LA SANGLE DE FIXATION ;
2. LIBÉREZ LE FREIN DES ROUES DES PIEDS ;
3. PREVOIR UN ADULTE À CHAQUE EXTREMITÉ DE LA TABLE, PUSSEZ LA TABLE DANS LA MÊME DIRECTION.



AVERTISSEMENT : DÉPLACER LA TABLE SANS LIBÉRER LE FREIN DES ROUES ENDOMMAGERA LES ROUES.

## POUR OUVRIR :

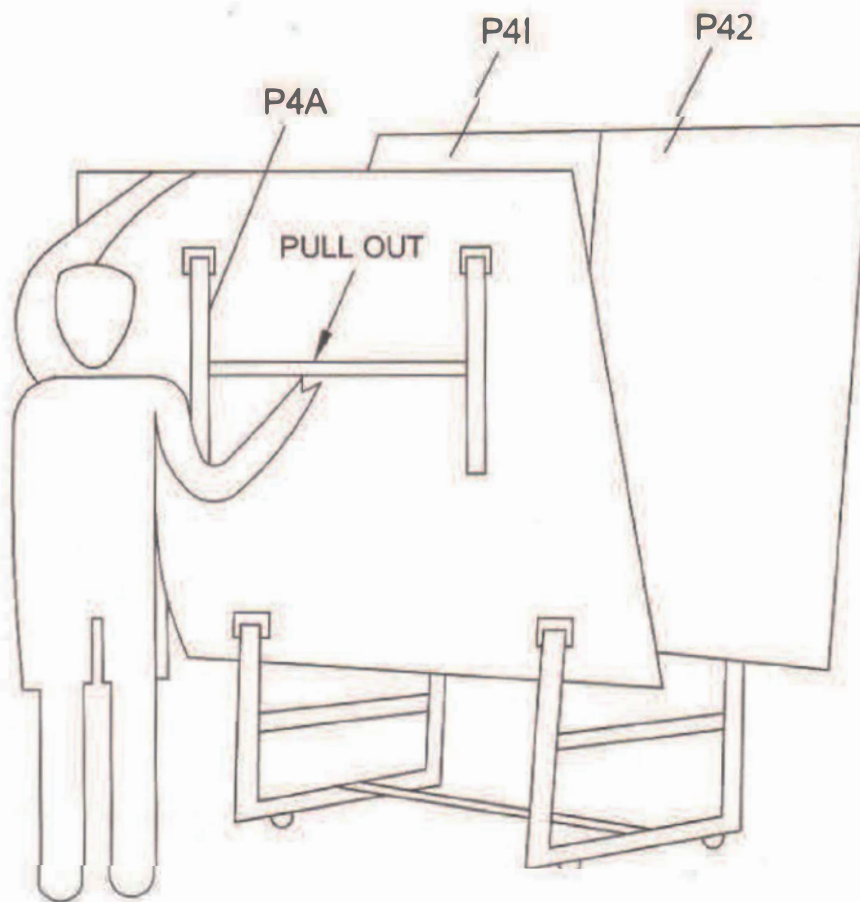

(1) LIBÉREZ LA SANGLE DE FIXATION ET RETIREZ LE GOUJON DE BLOCAGE ;  
TOUT EN TENANT LE BORD SUPÉRIEUR DE LA TABLE COMME INDIQUÉ.

(2) TIREZ LE CADRE DES PIEDS EN TENANT LA BARRE TRANSVERSALE  
COMME INDIQUÉ. LAISSEZ DOUCEMENT LE PLATEAU DE TABLE SE RE-  
BROUSSER JUSQU'À CE QUE LE CADRE DES PIEDS REPOSE CORRECTE-  
MENT SUR LE SOL.

**US**

If you have any questions, please contact our customer care center.  
Our contact details are below:

 001-877-644-9366

 customerservice@aosom.com

Imported by Aosom LLC  
27150 SW Kinsman Rd Wilsonville, OR 97070 USA  
MADE IN CHINA

**CA**

If you have any questions, please contact our customer care center.  
Our contact details are below:

Si vous avez la moindre question, veuillez contacter notre centre d'assistance à la clientèle.  
Nos coordonnées sont les suivantes:

 416-792-6088

 customerservice@aosom.ca

Imported by Aosom Canada Inc.  
7270 Woodbine Avenue, Unit 307, Markham, Ontario Canada L3R 4B9  
MADE IN CHINA

Importé par Aosom Canada Inc.  
7270 Woodbine Avenue, unité 307, Markham, Ontario Canada L3R 4B9  
Fabriqué en Chine