

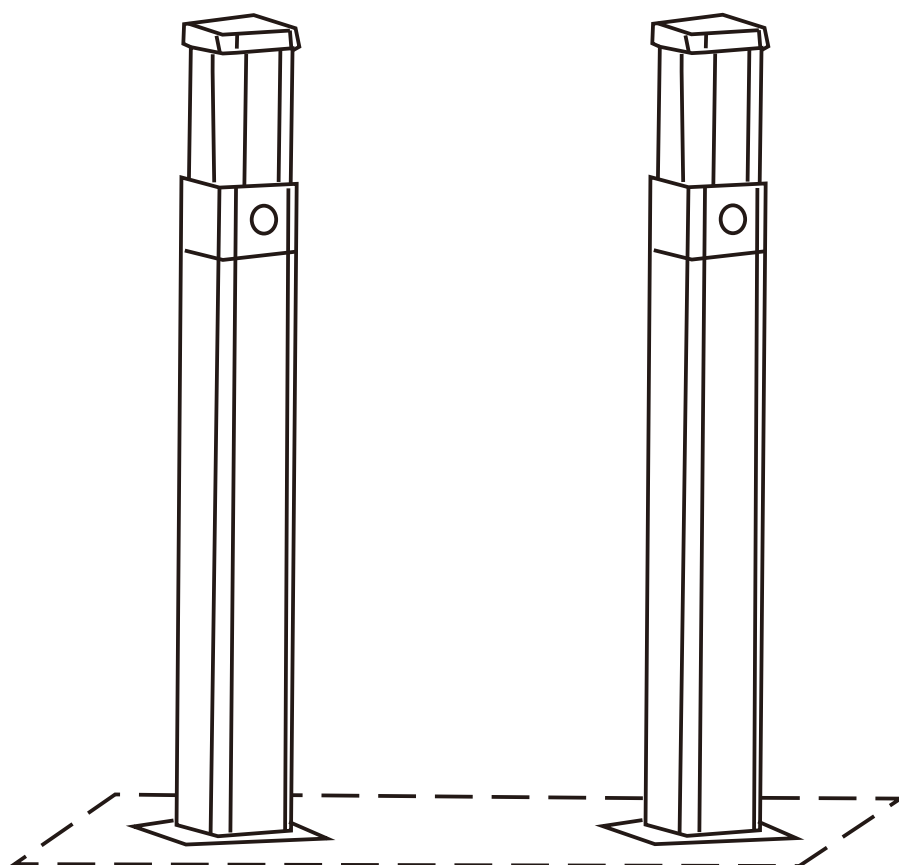

IN231100180V01\_FR

**B30-047V00**



**EN\_ IMPORTANT, RETAIN FOR FUTURE REFERENCE: READ CAREFULLY.**

**FR\_ IMPORTANT: A LIRE ATTENTIVEMENT ET À CONSERVER POUR CONSULTATION ULTÉRIEURE.**

**ES\_ IMPORTANTE, LEA Y GUARDE PARA FUTURAS REFERENCIAS.**

**PT\_ IMPORTANTE, RETER PARA REFERÊNCIA FUTURA: LEIA ATENTAMENTE.**

**DE\_ WICHTIG! SORGFÄLTIG LESEN UND FÜR SPÄTER NACHSCHLAGEN AUFBEWAHREN.**

**IT\_ IMPORTANTE! CONSERVARE IL PRESENTE MANUALE PER FUTURO RIFERIMENTO E LEGGERLO ATTENTAMENTE.**

**OPERATION MANUAL**

**Warning:**

1. Please read this manual carefully before start the installation and keep it well. Manual version updated without any notice.
2. Please cut off the power supply before installation.
3. Please do not turn on the power when connecting the cable, and please put a notice showing now the power supply is cut off.

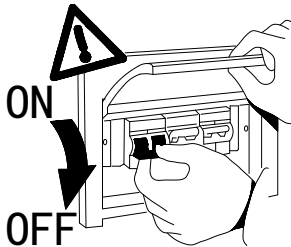

**Notice:**

1. Installation, mounting or works on the electrical connection may only be carried out by an approved electrician.
2. Check whether the lamp is clean or damp before installation;
3. Please do not change any structure of this product at random.
4. If the external flexible cable or cord of this luminaire is damaged, it shall be exclusively replaced by the manufacturer or his service agent or a similar qualified person in order to avoid a hazard.
5. The light source of the lamp is not replaceable. When the light source reaches its final service life, the entire lamp needs to be replaced.
6. This manual is suitable for FC0760102, please read carefully before installation; Lamps should be regularly tested and cleaned

Basic product information:

Ip65 Class III

ITEM	LED NUMBERS	Rated wattage	Rated voltage	Product measure
FC0760102	2*6PCS	2*3W	220-240VAC	12*12*58.5CM

1, Take out the lamp from the package and check whether the lamp is complete and the accessories are complete, as shown in Figure 1

2, Including: A 2 pcs, B 1 pcs, C 1 pcs, D 2 pcs, E 2 pcs, If the accessories qty is not right, please contact the service agent.

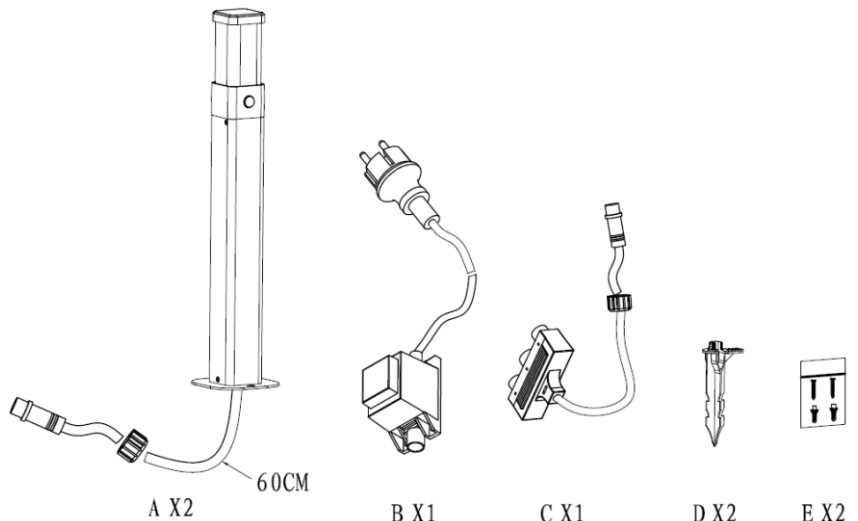
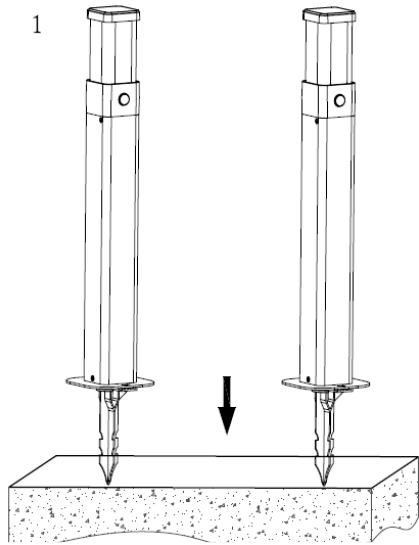

Figure 1

TWO INSTALLING WAY: Figure 2



1. Please screw the spike at the lamp base, insert the lamp firmly on the soil.
2. Connect the wire(see figure 3),power on, and test the lamp.

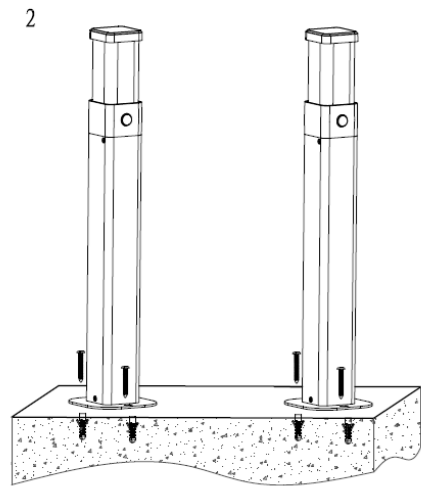

Figure 2

1. Installing screw with plastic expansion screw to fix the lamp on the concrete floor.
2. Connect the wire (see figure 3), power on, and test the lamp.

1.Cable connecting way

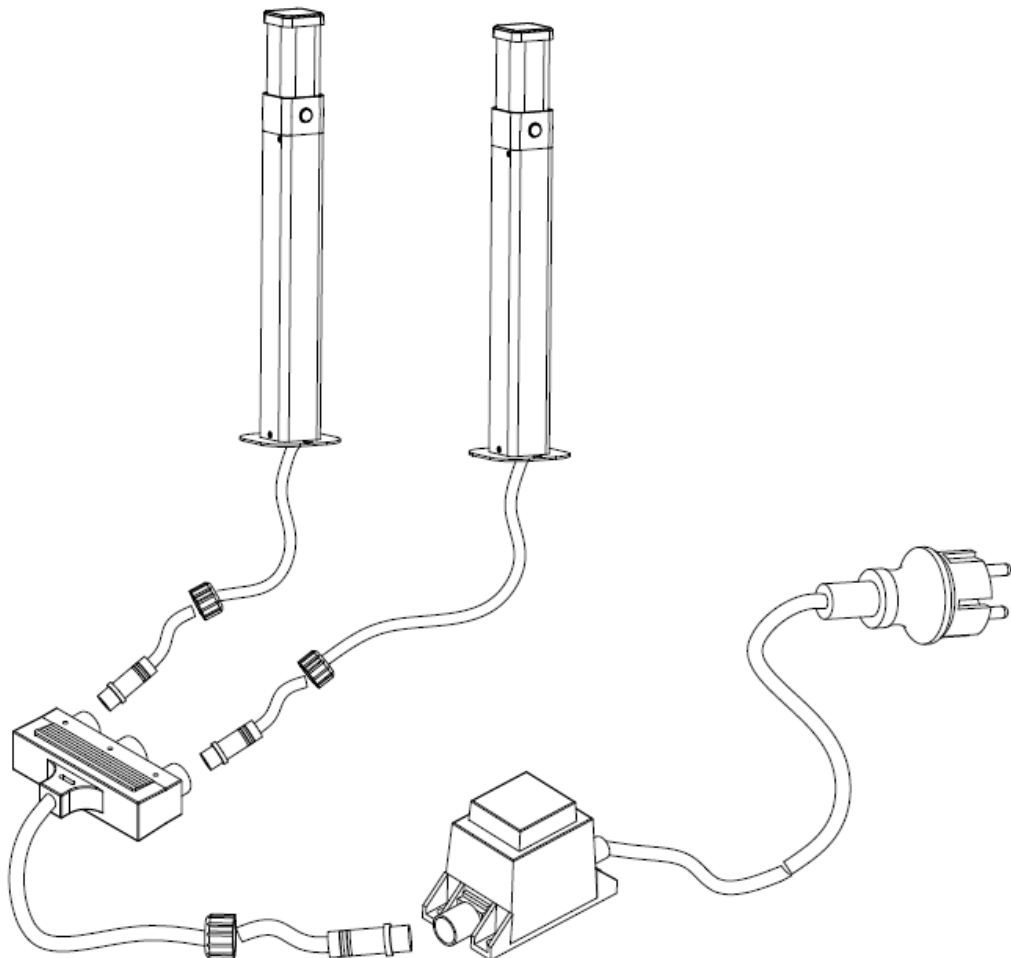
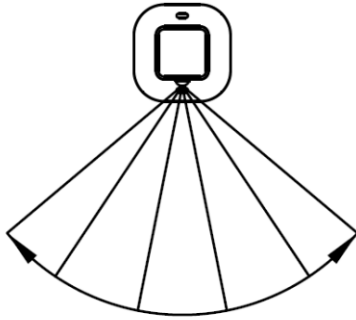

Figure 3

2.Lamp function: see figure 4



Induction Angle 120°

Figure 4

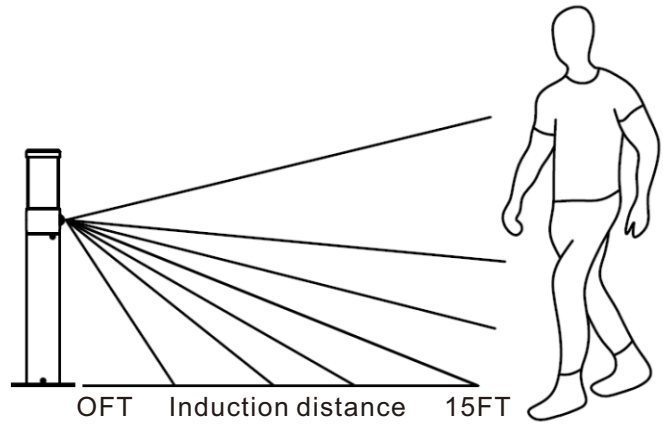

The induction distance at the ambient temperature ( $<24^{\circ}$ , the higher the temperature, the shorter the induction distance) One time work for about 30 seconds, and then dimmed, in the daytime mode, the light will not turn on.

**Disclaimer:**

Please use this product according to the protection level indicated in the "Installation Instructions" of this product.

This product cannot be put into water, and the manufacturer is not responsible for the failure of lamp protection caused by it.

The manufacturer shall not be liable for product damage, personal injury or other property loss caused by the failure to install or operate in accordance with the requirements.

The manufacturer shall not be liable for product damage, personal injury or other property loss caused by improper use or self-modification of the product structure.

## MANUEL D'UTILISATION

### Avertissement:

1. veuillez lire attentivement ce manuel avant de commencer l'installation et conservez-le bien. la version du manuel est mise à jour sans préavis.
2. couper l'alimentation électrique avant l'installation.
3. ne pas mettre l'appareil sous tension lors de la connexion du câble, et afficher un avis indiquant que l'alimentation est coupée.

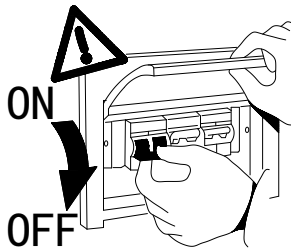

### ⚠ Avis:

1. L'installation, le montage ou les travaux sur le raccordement électrique ne peuvent être effectués que par un électricien agréé.
2. Avant l'installation, vérifiez si la lampe est propre ou humide ;
3. Ne modifiez pas la structure de ce produit au hasard.
4. Si le câble ou le cordon flexible externe de ce luminaire est endommagé, il doit être remplacé exclusivement par le fabricant ou son agent de service ou une personne qualifiée similaire afin d'éviter tout danger.
5. La source lumineuse de la lampe n'est pas remplaçable. Lorsque la source lumineuse atteint sa durée de vie finale, la lampe entière doit être remplacée.
6. Ce manuel est adapté au FC0760102, veuillez le lire attentivement avant l'installation ;

Les lampes doivent être testées et nettoyées régulièrement

Informations de base sur le produit :

Ip65 Class III

ITEM	NUMÉROS DE DÉ	Puissance nominale	Tension nominale	Mesure du produit
FC0760102	2*6PCS	2*3W	220-240VAC	12*12*58.5CM

1, Sortez la lampe de l'emballage et vérifiez si la lampe est complète et si les accessoires sont complets, comme le montre la figure 1.

2. Comprend : A 2pcs, B 1pcs, C 1pcs, D 2pcs, E 2pcs, Si la quantité d'accessoires n'est pas correcte, veuillez contacter l'agent de service.

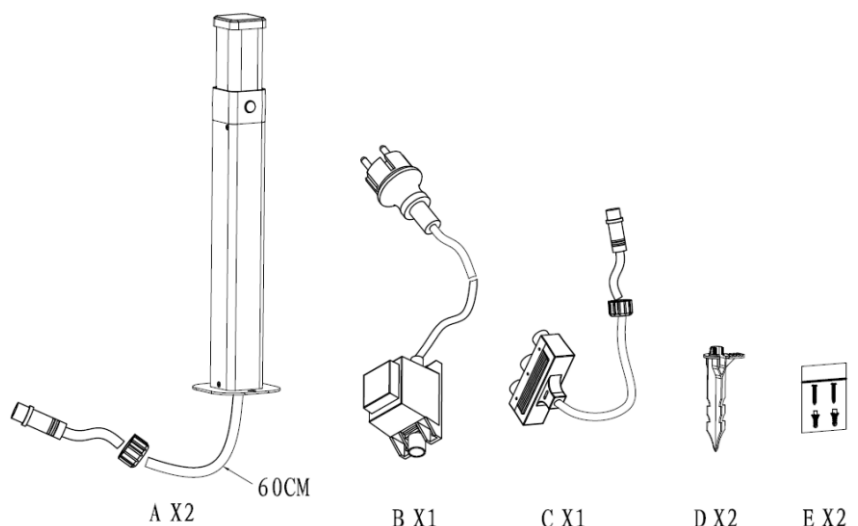
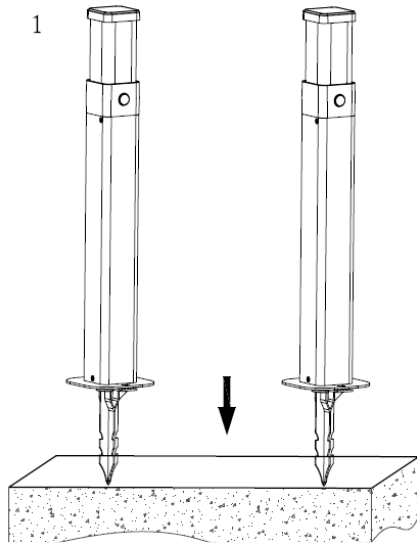

Figure 1

## DEUX VOIES D'INSTALLATION: Figure 2



1. visser la pointe sur la base de la lampe, insérer la lampe fermement sur le sol.
2. connectez le câble (voir figure 3), allumez et testez la lampe.

## 1. Mode de raccordement des câbles

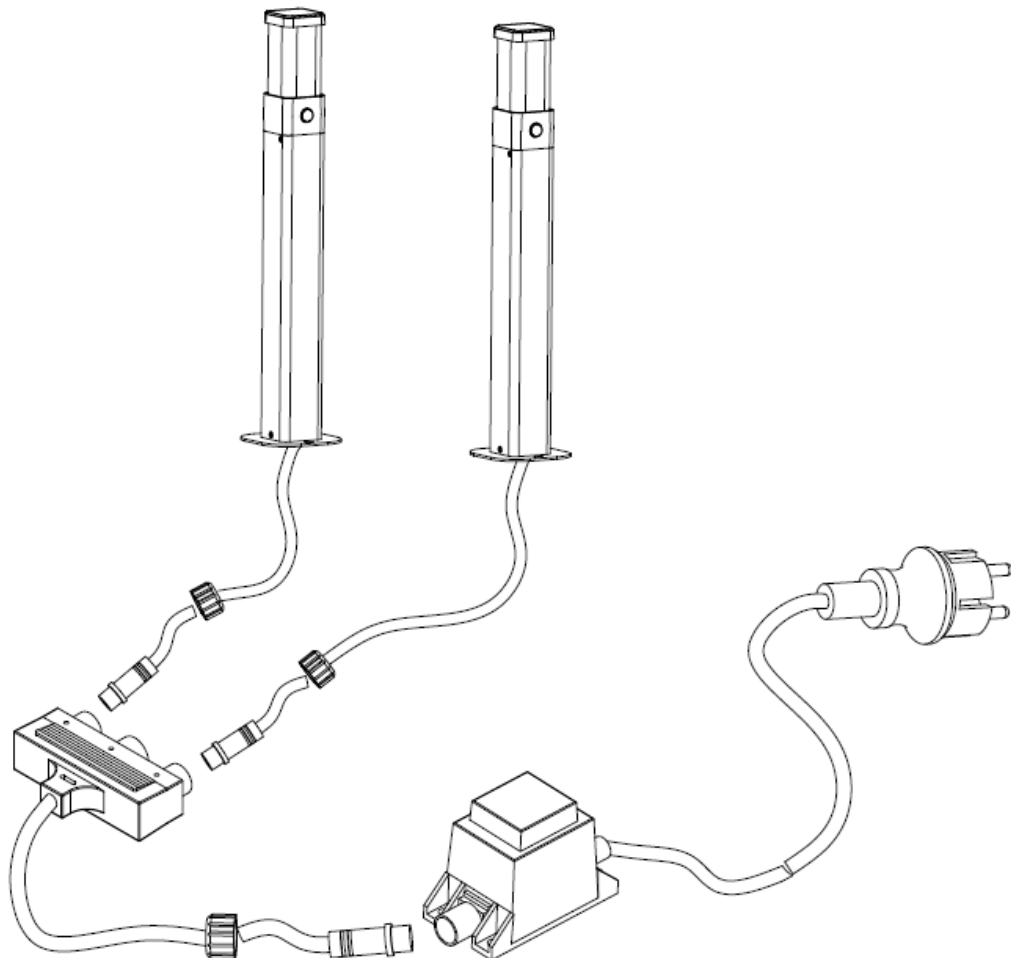

Figure 3

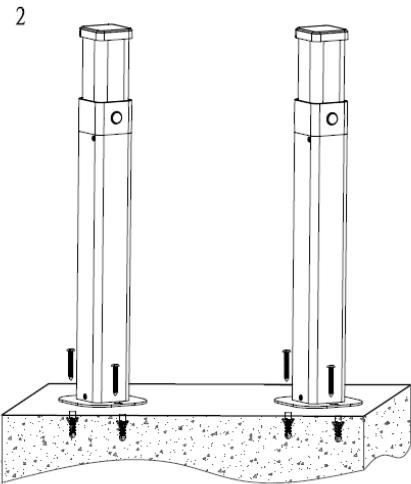
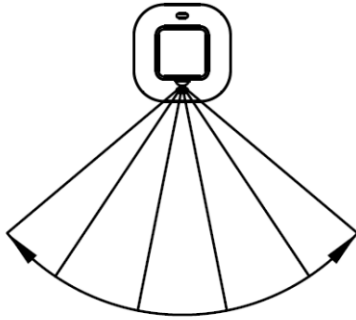

Figure 2

1. installer la vis avec la vis d'expansion en plastique pour fixer la lampe sur l'inondation en béton.
2. connecter le câble (voir figure 3), allumer et tester la lampe.

## 2. Fonction de la lampe: voir figure 4



Angle d'induction 120°

Figure 4

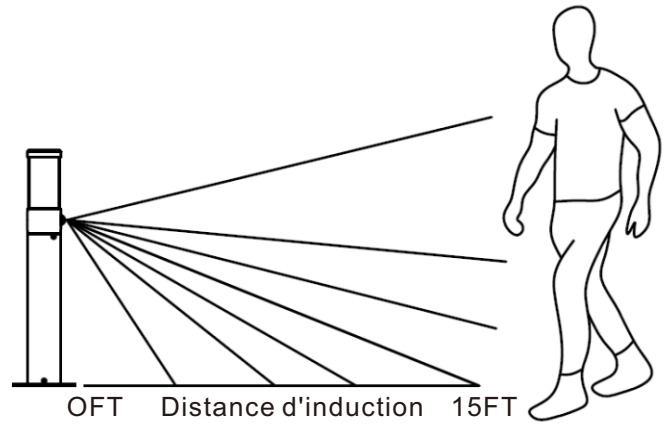

La distance d'induction à la température ambiante (<math><24^{\circ}</math>, plus la température est élevée, plus la distance d'induction est courte). La lumière fonctionne une fois pendant environ 30 secondes, puis s'éteint, en mode diurne, la lumière ne s'allume pas.

### Avis de non-responsabilité :

Veillez utiliser ce produit conformément au niveau de protection indiqué dans les "Instructions d'installation" de ce produit.

Ce produit ne peut pas être mis dans l'eau et le fabricant n'est pas responsable de la défaillance de la protection de la lampe causée par l'eau.

Le fabricant n'est pas responsable des dommages causés au produit, des blessures corporelles ou d'autres pertes matérielles résultant d'une installation ou d'un fonctionnement non conformes aux exigences.

Le fabricant n'est pas responsable des dommages au produit, des blessures corporelles ou d'autres pertes matérielles causées par une utilisation inappropriée ou une auto-modification de la structure du produit.

If you have any questions, please contact our customer care center, Our contact details are below:

**US**

 001-877-644-9366

 customerservice@aosom.com

Imported by Aosom LLC  
27150 SW Kinsman Rd Wilsonville, OR 97070 USA  
MADE IN CHINA

If you have any questions, please contact our customer care center, Our contact details are below:

**CA**

 416-792-6088

 customerservice@aosom.ca

Imported by Aosom Canada Inc.  
7270 Woodbine Avenue, Unit 307, Markham,  
Ontario Canada L3R 4B9  
MADE IN CHINA

Si vous avez la moindre question, veuillez contacter notre centre d'assistance à la clientèle, Nos coordonnées sont les suivantes:

 416-792-6088

 customerservice@aosom.ca

Importé par Aosom Canada Inc.  
7270 Woodbine Avenue, unité 307,  
Markham, Ontario Canada L3R 4B9  
FABRIQUÉ EN CHINE

If you have any questions, please contact our customer care center, Our contact details are below:

**UK**

 0044-800-240-4004

 enquiries@mhstar.co.uk

IMPORTER ADDRESS:  
MH STAR UK LTD  
Unit 27, Perivale Park,  
Horsenden lane South  
Perivale, UB6 7RH  
MADE IN CHINA

Si vous avez la moindre question, veuillez contacter notre centre d'assistance à la clientèle, Nos coordonnées sont les suivantes:

**FR**

 0033-1-84166106

 aosom@mhfrance.fr

Importé par/Fabricant/REP:  
MH FRANCE  
2 Rue Maurice Hartmann  
92130 Issy Les Moulineaux  
France  
FABRIQUÉ EN CHINE

Wenn Sie Fragen haben, wenden Sie sich bitte an unser Kundendienstzentrum, Unsere Kontaktdaten stehen unten:

**DE**

 0049-0(40)-88307530

 service@aosom.de

ADRESSE DES IMPORTEURE/Hersteller/REP:  
MH Handel GmbH  
Wendenstraße 309  
D-20537 Hamburg  
Germany  
IN CHINA HERGESTELLT

In caso di dubbio, si prega di contattare il nostro centro assistenza clienti, I nostri dettagli di contatto sono di seguito:

**IT**

 0039-0249471447

 clienti@aosom.it

IMPORTATO DA/Produttore/REP:  
AOSOM Italy srl  
Centro Direzionale Milanofiori  
Strada 1 Palazzo F1  
20057 Assago (MI)  
P.I.: 08567220960  
FATTO IN CINA

Si tiene alguna pregunta, comuníquese con nuestro Centro de Atención al Cliente, Nuestros datos de contacto son los siguientes:

**ES**

 0034-931294512

 atencioncliente@aosom.es

IMPORTADOR/Fabricante/REP:  
SPANISH AOSOM, S.L.  
C/ROC GROS, N°15.08550, ELS HOSTALETS DE  
BALENYÀ, SPAIN.  
B66295775  
HECHO EN CHINA

Se tiver alguma dúvida, por favor contacte o nosso Centro de Atendimento ao Cliente, Os nossos dados de contacto são os seguintes:

**PT**

 0034-931294512

 info@aosom.pt.

IMPORTADOR/Fabricante/REP:  
SPANISH AOSOM, S.L.  
C.ROC GROS N.15, 08550. ELS HOSTALETS DE  
BALENYÀ  
FEITO NA CHINA