

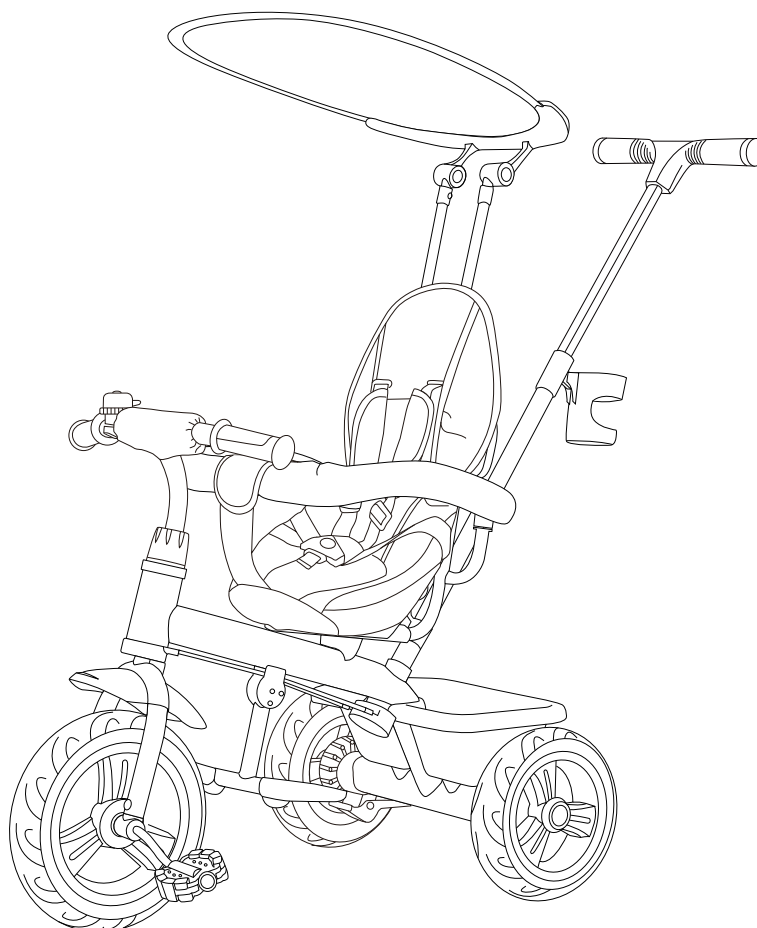

IN240100015V01_UK_FR_DE_ES_IT

370-025V01



**Children tricycle/Tricycle pour enfants/ Kinder-dreirad/
Triciclo infantil / Triciclo per bambini**

EN_WARNING: Certification Age: 18+ months; Max weight: 25 kg.

DE_WARNUNG: Zertifizierungsalter: 18+ Monate; Max. Gewicht: 25 kg.

FR_ATTENTION: Âge de certification: 18+ mois; Poids maximum: 25 kg.

ES_ADVERTENCIA: Edad de certificación: 18+ meses; Peso máximo: 25 kg.

IT_ATTENZIONE: Età di certificazione: 18+ mesi; Peso massimo: 25 kg.



EN_IMPORTANT, RETAIN FOR FUTURE REFERENCE: READ CAREFULLY.

**FR_IMPORTANT: A LIRE ATTENTIVEMENT ET A CONSERVER POUR VOUS Y REFRERER
ULTERIEUREMENT**

ES_IMPORTANTE, LEA DETENIDAMENTE Y GUARDE PARA FUTURAS REFERENCIAS.

DE_WICHTIG! SORFGFÄLTIG LESEN UND FÜR SPÄTERES NACHSCHLAGEN AUFBEWAHREN.

**IT_IMPORTANTE, LEGGERE E CONSERVARE QUESTO MANUALE D'ISTRUZIONE PER UN USO
FUTURO.**

ATTENTION

Read all instructions in this manual before using. It explains how to assemble and use the tricycle safely, preventing damage to the product or personal injury.

WARNING:

1. CHOKING HAZARD—Small parts.
2. This product must be installed by an adult. Keep children away.
3. Children must be supervised by an adult when using this product.
4. This product is to be used by one child at a time.
5. Never use near steps, sloped driveways, hills, roadways, alleys or swimming pool areas, on grass or wet surfaces.
6. Before every use, an adult must check the product, ensuring all screws and parts are tight and secure.
7. Always wear suitable shoes and protective equipment. A child must wear a local standard-approved helmet when riding, with the chinstrap securely fastened.
8. Do not ride this product at dusk, at night or at times of limited visibility.
9. Always comply with local laws and regulations.

MAINTENANCE & CARE

- A. Keep all instructions and parts relating to this product for future reference.
- B. Regularly check for damage and that all screws are securely tightened.
- C. Ensure the seat is secure.
- D. Cleaning: Use a soft cloth to clean the tricycle. To avoid damaging the product, do not use auto wax or water.
- E. Storage: Store the tricycle in a cool, dry place away from fireplaces and other high temperature areas.

AVERTISSEMENT:

Lisez les instructions avant utilisation. Il vous explique comment utiliser et assembler le tricycle, pour éviter de détruire le produit et de blesser votre corps.

AVERTISSEMENT:

1. DANGER D'ÉTOUFFEMENT - Petites pièces.
2. Installation par des adultes uniquement, tenir les enfants à l'écart.
3. À utiliser sous la surveillance directe d'un adulte.
4. Ne doit être utilisé que par un seul enfant à la fois.
5. À utiliser sur une surface plane et propre. Ne jamais utiliser à proximité d'un escalier, d'une entrée en pente, d'une route en pente, d'une allée, d'une piscine, d'une route, sur l'herbe ou sur des surfaces mouillées ou d'autres plans d'eau.
6. Avant de conduire à chaque fois le jouet, l'adulte doit inspecter les vis de chaque pièce, veuillez serrer le bouchon à vis s'il est desserré. Fixez toutes les attaches avant chaque trajet.
7. Portez toujours des chaussures et un équipement de protection approprié. Portez toujours un casque homologué selon les normes locales pendant que vous roulez, avec la jugulaire solidement attachée.
8. Ne pas rouler au crépuscule, la nuit ou à des heures de visibilité réduite.
9. Respectez toujours les lois et règlements locaux.

ENTRETIEN ET MAINTENANCE

- A. Conservez toutes les instructions et les pièces relatives à ce produit pour pouvoir vous y référer ultérieurement.
- B. Vérifiez régulièrement que le produit n'est pas endommagé et que toutes les vis sont bien serrées.
- C. Vérifier que le siège est bien fixé.
- D. Propreté: nettoyez le tricycle avec un chiffon souple au lieu de la cire automobile ou de l'eau en évitant de dégrader.
- E. Stockage: tenez à l'écart du feu, de l'humidité et d'autres zones à haute température.

----- (DE) -----

ACHTUNG

Bitte lesen Sie die Gebrauchsanweisung vor der Benutzung. Sie erklärt Ihnen, wie Sie das Dreirad benutzen und zusammenbauen müssen, um das Produkt nicht zu zerstören und Ihren Körper nicht zu verletzen.

WARNUNG:

1. ERSTICKUNGSGEFAHR-Kleine Teile.
2. Die Montage darf nur von Erwachsenen vorgenommen werden, halten Sie Kinder fern.
3. Es ist unter der direkten Aufsicht eines Erwachsenen zu verwenden.
4. Erlauben Sie jeweils nur einem Kind es zu benutzen.
5. Verwenden Sie es bitte auf einer ebenen und sauberen Oberfläche. Es sollte niemals in der Nähe von Treppen, steile Auf-/ oder Abfahrten, hügeligen Straßen, Alleen, Schwimmbadbereichen, Straßen, auf Gras oder nassen Oberflächen oder anderen Gewässern benutzt werden.
6. Vor jeder Nutzung des Spielzeugautos sollte ein Erwachsener die Schrauben aller Teile überprüfen. Ziehen Sie bitte die Schraubenkappen fest, wenn sie locker sind. Überprüfen Sie vor jeder Fahrt alle Befestigungselemente.
7. Es sollten immer Schuhe und eine geeignete Schutzausrüstung getragen werden. Während der Fahrt sollte immer ein gemäß der örtlichen Norm zugelassener Helm getragen werden, dessen Kinnriemen fest sitzt.
8. Nicht während der Dämmerung, bei Nacht oder bei eingeschränkter Sicht mit dem Produkt fahren.
9. Beachten Sie stets die örtlichen Gesetze und Vorschriften.

WARTUNG & PFLEGE

- A. Bewahren Sie alle Anweisungen und Teile, die sich auf dieses Produkt beziehen, zur späteren Verwendung auf.
- B. Prüfen Sie es regelmäßig auf Beschädigungen und ob alle Schrauben fest angezogen sind.
- C. Prüfen Sie, ob der Sitz sicher befestigt ist.
- D. Sauberkeit: Reinigen Sie das Dreirad mit einem weichen Tuch, anstatt mit Autowachs oder Wasser, um eine Beschädigung zu vermeiden.
- E. Lagerung: Halten Sie es von Feuer, Feuchtigkeit und anderen Bereichen mit hohen Temperaturen fern.

ATENCIÓN

Lea todas las instrucciones antes de utilizar el triciclo. Le dirá cómo utilizarlo y montarlo correctamente para evitar causar daños al triciclo o provocar lesiones corporales.

ADVERTENCIA:

1. PELIGRO DE ASFIXIA: Incluidas piezas pequeñas. No es adecuado para los niños menores de 3 años.
2. La instalación sólo se puede realizar por los adultos, mantenga a los niños alejados al instalar el scooter.
3. El producto debe ser utilizado bajo la supervisión directa de un adulto.
4. Sólo se permita que un/una niño/a utilice este scooter a la vez.
5. Utilice este scooter sobre una superficie plana y limpia. Nunca lo utilice cerca de escalones, caminos de entrada inclinados, caminos de colinas, callejones, áreas de piscinas, carreteras, sobre césped o superficies mojadas u otros lugares cerca de cuerpos de agua.
6. Antes de conducir este scooter de juguete cada vez, el adulto debe inspeccionar los tornillos de cada pieza del scooter. Si la cubierta de rosca está floja, apriétela bien. Fije todos los sujetadores bien antes de cada uso.
7. Siempre lleve calzado y equipo de protección adecuado al conducir este scooter. Siempre use un casco aprobado por las normas locales al conducir, y fije la correa de la barbilla bien abrochada.
8. No utilice este scooter al anochecer, de noche o en momentos con visibilidad limitada.
9. Siempre cumpla con las leyes y regulaciones locales.

MANTENIMIENTO Y CUIDADO

- A. Guarde todas las instrucciones y piezas relativas juntas con este producto para las referencias futuras.
- B. Compruebe regularmente para asegurarse de que no haya daños y que todos los tornillos estén apretados firmemente.
- C. Compruebe que el asiento del scooter esté abrochado firmemente.
- D. Limpieza: Para evitar que el triciclo se degenere, límpielo con un paño flexible en lugar de cera automática o agua.
- E. Almacenamiento: Mantenga el triciclo alejado del fuego, la humedad y otras áreas de alta temperatura.

ATTENZIONE

si prega di leggere le istruzioni prima dell'uso. Esse spiegheranno come utilizzare e montare il triciclo, per evitare di danneggiare il prodotto e procurarsi lesioni personali.

AVVERTENZA:

1. RISCHIO DI SOFFOCAMENTO — Parti piccole.
2. Consentire l'installazione solo agli adulti, tenere lontani i bambini.
3. Da utilizzare sotto la diretta supervisione di un adulto.
4. Consentire l'uso un bambino alla volta.
5. Si prega di utilizzare su una superficie in piano e pulita. Non usare mai vicino a gradini, passi carrai in pendenza, strade in collina, vicoli, piscine, strade, su erba o superfici bagnate o altre fonti d'acqua.
6. Prima di guidare ogni volta il veicolo, l'adulto dovrebbe ispezionare le viti di tutte le parti, e stringere i dadi in caso di allentamento. Stringere tutti i dispositivi di fissaggio prima di ogni viaggio.
7. Indossare sempre scarpe e dispositivi di protezione adeguati. Indossare sempre un casco approvato dalla normativa locale durante la guida, con il cinturino fissato saldamente.
8. Non guidare il prodotto al crepuscolo, di notte o in momenti di visibilità limitata.
9. Rispettare sempre le leggi e le normative locali.

MANUTENZIONE & CURA

- A. Conservare tutte le istruzioni e le parti relative a questo prodotto per riferimenti futuri.
- B. Verificare regolarmente la presenza di danni e che tutte le viti siano strette saldamente.
- C. Verificare che il sedile sia fissato in sicurezza.
- D. Pulizia: pulire il triciclo con un panno morbido invece di cera per auto o acqua evitando che si deteriori.
- E. Conservazione: tenere lontano da fuoco, umidità e aree ad alta temperatura.

NAME OF PARTS

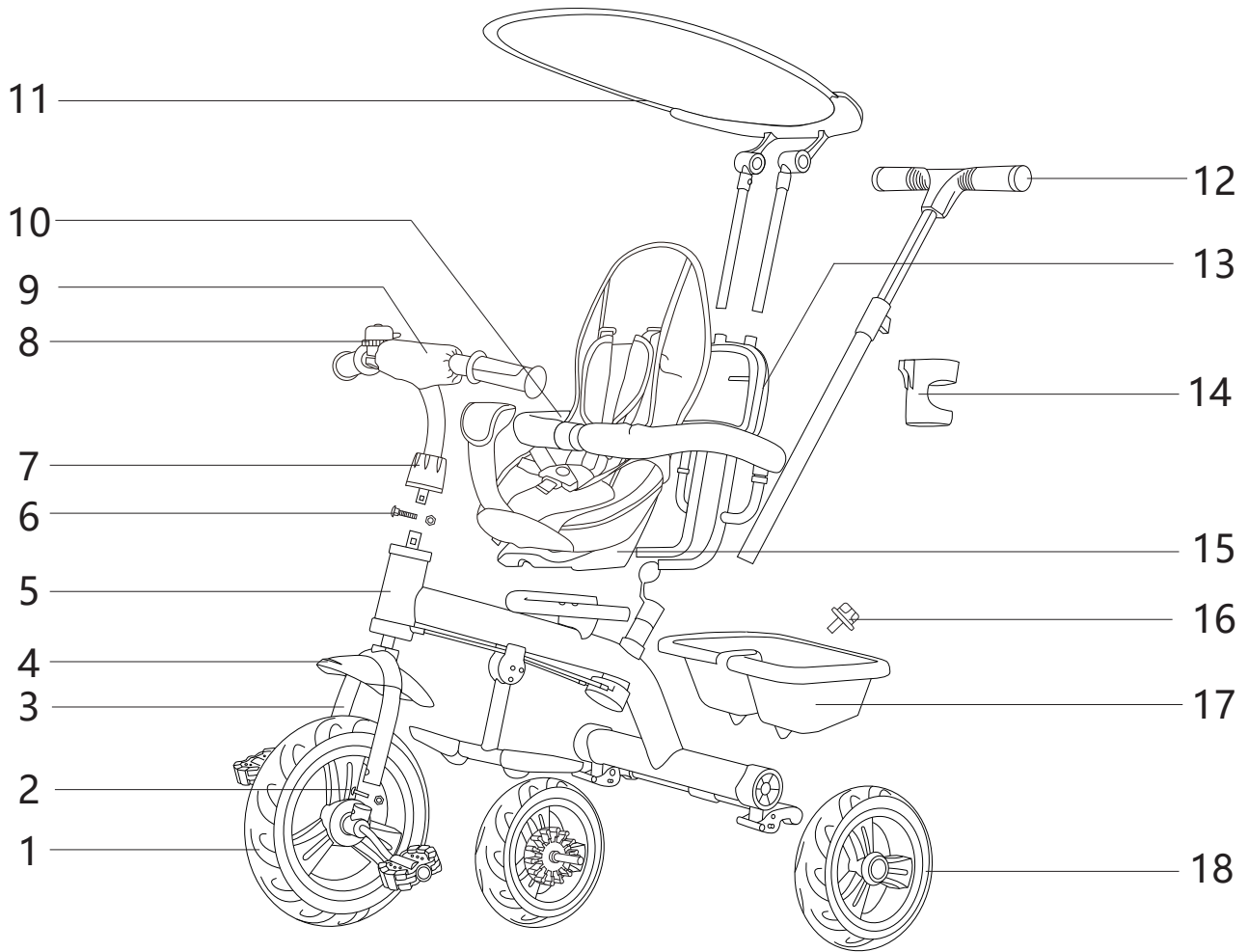

- | | |
|-------------------------------|------------------|
| 1. Front wheel | 10. Bumper |
| 2. screws of front fork | 11. Canopy |
| 3. Front fork | 12. Push bar |
| 4. Fender | 13. Backrest |
| 5. Main frame | 14. Cup holder |
| 6. Handlebar screws | 15. Saddle |
| 7. cap of the handlebar screw | 16. basket screw |
| 8. Bell | 17. Rear Basket |
| 9. Handlebar | 18. Rear wheel |

INSTALLATION

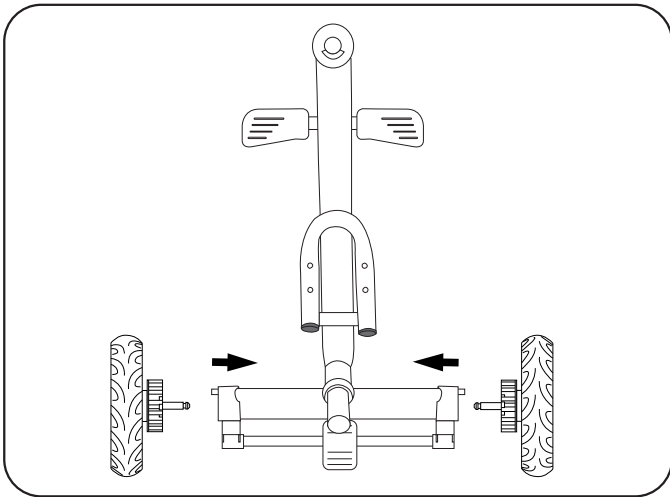

1. As shown in the picture, insert the rear wheel axle into the main frame rear dropout, gently tap until it locks with a "click" sound.

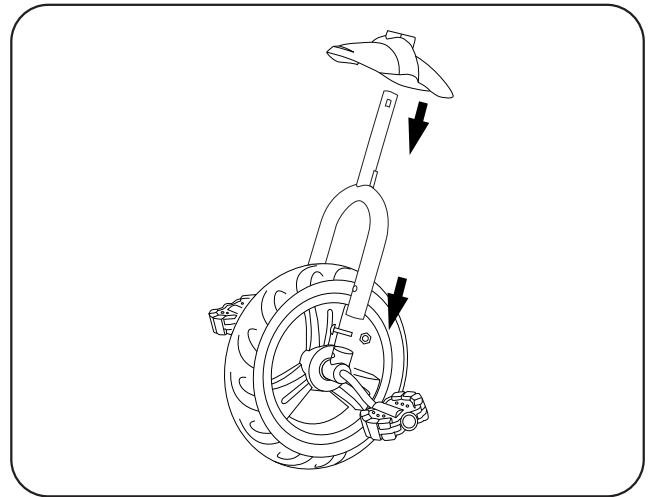

2. As shown in the picture, first fit the front fender onto the front wheel assembly (with the crescent-shaped groove facing forward), then insert the steerer tube into the front fork and secure it with bolts and nuts.

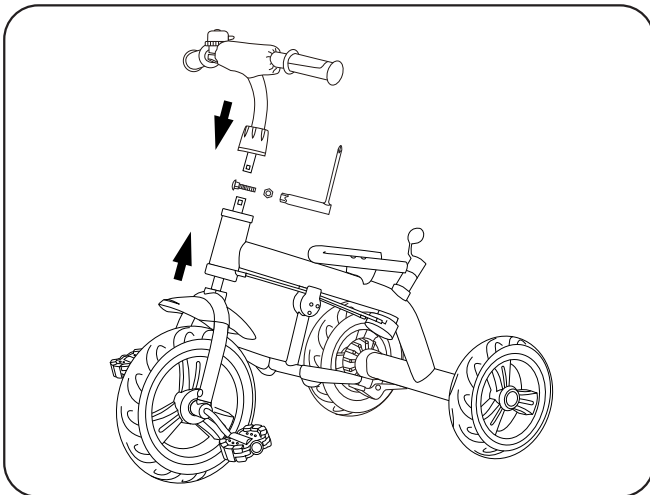

3. As shown in the picture, first insert the front wheel assembly into the main frame, then fit the front cover into the handlebar opening, then insert the handlebar opening into the fork's upper opening, aligning the fork screw hole with the handlebar screw hole. Insert the handlebar fixing screws through the opening and secure it using a socket wrench, lower the front cover. Finally, install the bell on the handlebar.

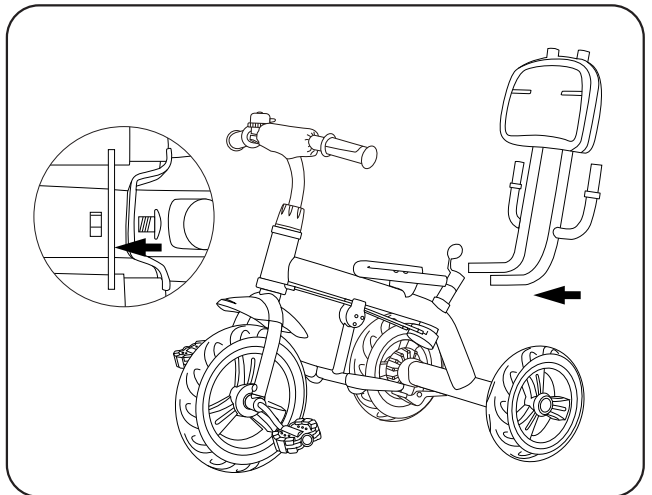

4. As shown in the picture, insert the guardrail bracket into the seat tube and secure it with screws.

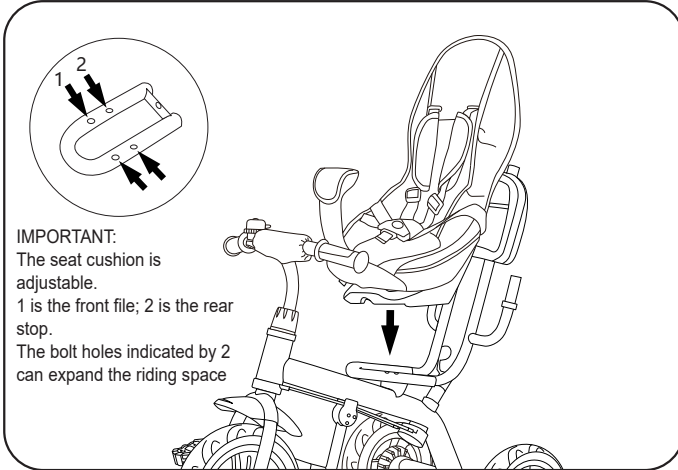

5. As shown in the picture, align the seat with the frame screw hole and secure it with screws.

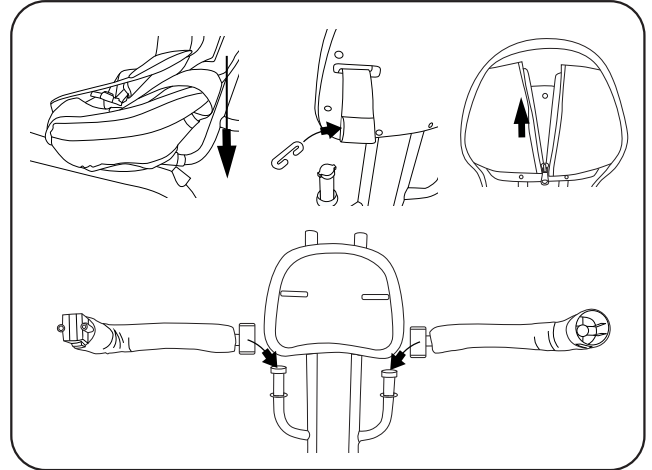

6. As shown in the picture, insert the seat cushion cover into the saddle, then secure the safety straps through the backrest hole using the safety belt C-type buckle, and zip up the zipper behind the backrest. Then, slide the left and right parts of the frame down along the groove of the slot, and then thread through the front bar of the seat cushion cover, close the left and right frames.

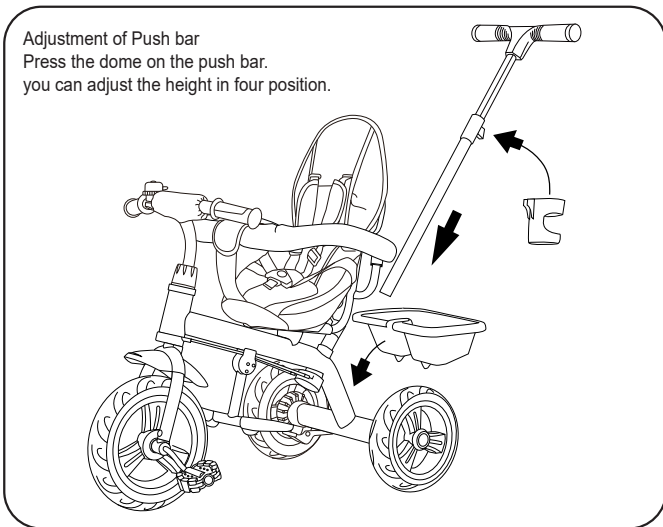

7. As shown in the picture, place the basket on the main frame rear axle, position it correctly, and tighten it with the basket lock. Insert the push rod into the connecting tube at the rear of the seat until it locks with a "click" sound, completing the lock. Finally, attach the bottle holder.

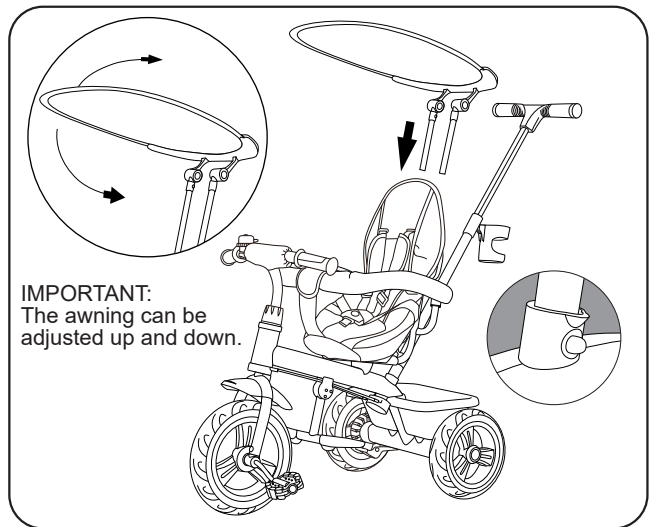

8. As shown in the picture, align the canopy bracket positioning column with the guardrail bracket and insert it until it locks with a "click" sound.

Nom des pièces

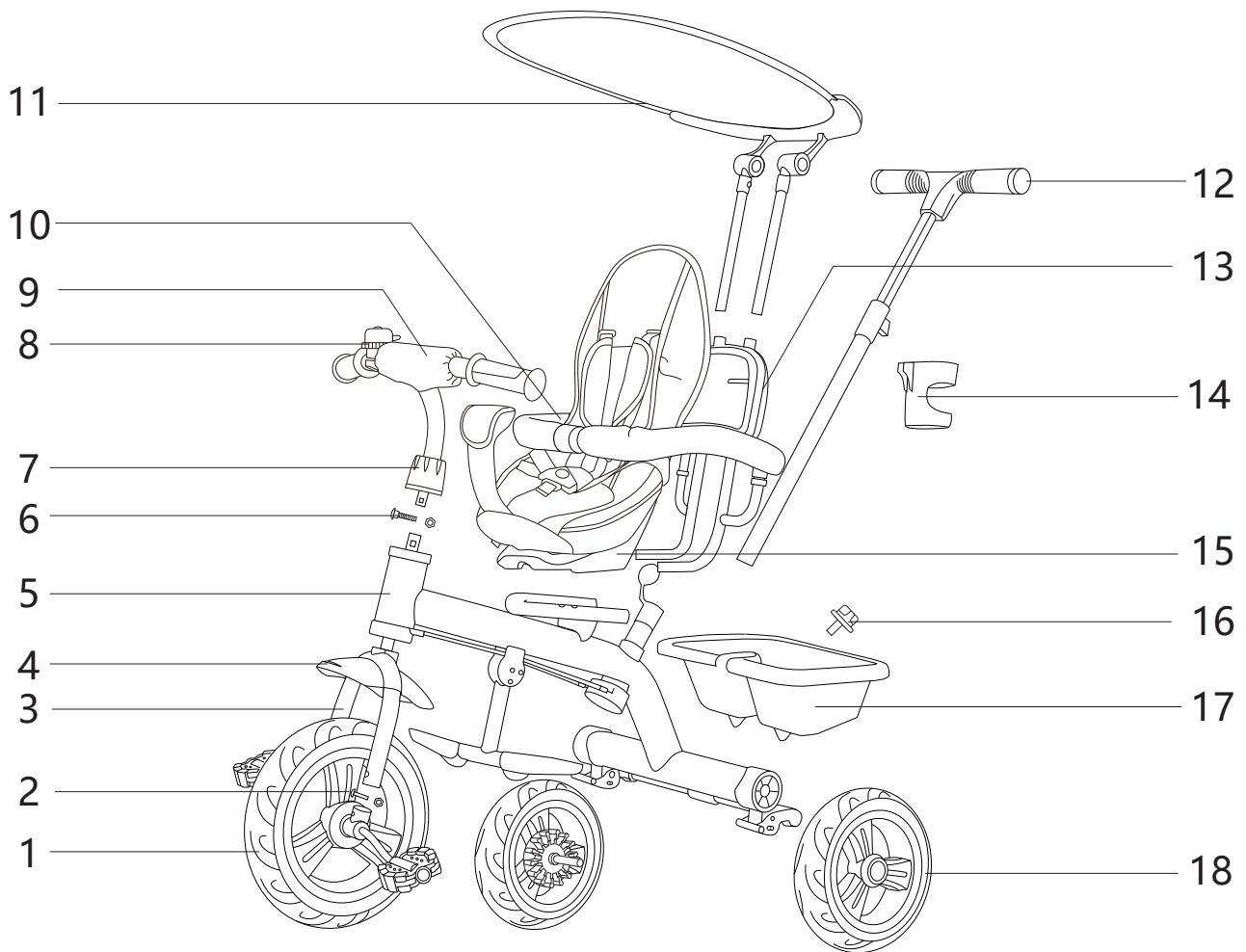

1. Roue avant

2. Vis Fourche avant

3. Fourche avant

4. Garde-boue

5. Cadre principal

6. Vis de fixation du guidon

7. Capuchon Vis du guidon

8. Sonnette

9. Guidon

10. Pare-chute

11. Auvent

12. Barre d'apprentissage

13. Dossier

14. Porte-gobelet

15. Siège

16. Vis du panier

17. Panier arrière

18. Roue arrière

Installation

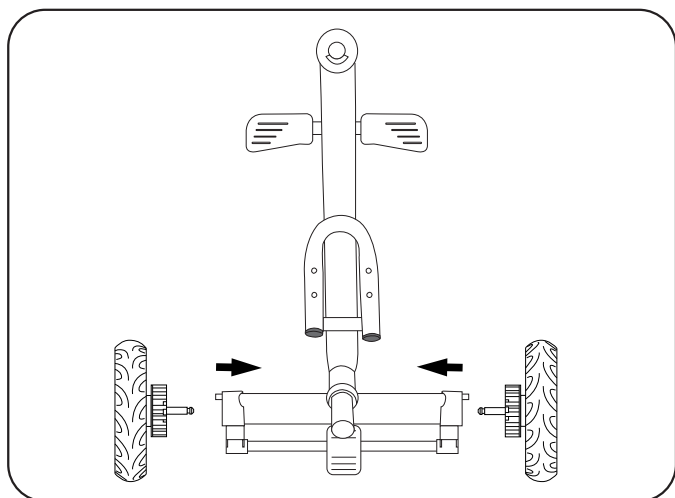

1. Comme l'indique l'image :
- Insérez les Roues arrières dans le Cadre principal. Tapotez doucement jusqu'à ce que vous entendiez un clic.

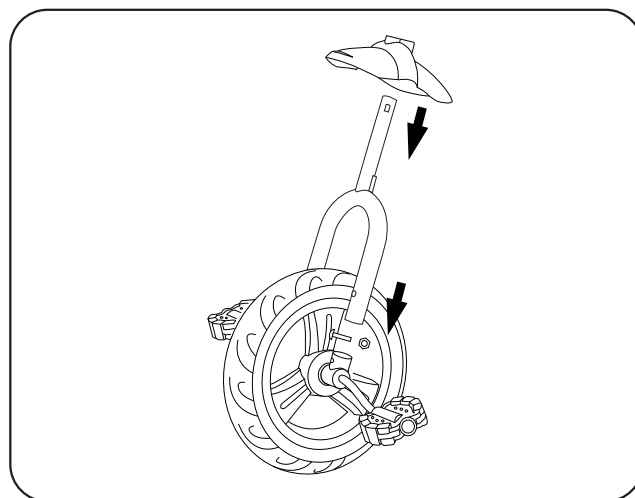

2. Comme l'indique l'image:
- Visser le garde-boue sur la fourche avant (Rainure en croissant orientée vers l'avant).
 - Insérer les connexions de la fourche avant dans la vis de la fourche avant à l'aide du boulon et de l'écrou.

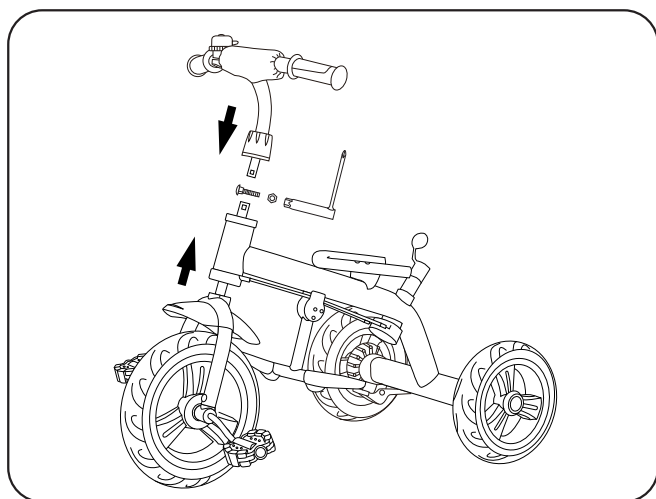

3. Comme l'indique l'image:
- Insérer la Roue avant dans le Cadre principal.
 - Insérer le Capuchon Vis du guidon dans le tube vertical du guidon.
 - Insérer le tube vertical du guidon dans le tube de la Fourche avant, en alignant les trous de vis.
 - Passer la vis du guidon dans le trou du tube.
 - Utiliser la clé à douille pour serrer la vis.
 - Abaisser le Capuchon Vis du guidon.
 - Installer la Sonnette sur le guidon.

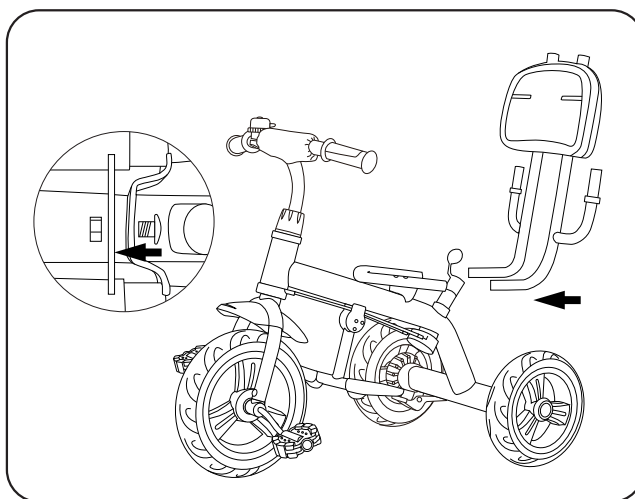

4. Comme l'indique l'image:
- Insérer le support de garde-corps dans le tube du siège, puis le fixer à l'aide de vis.

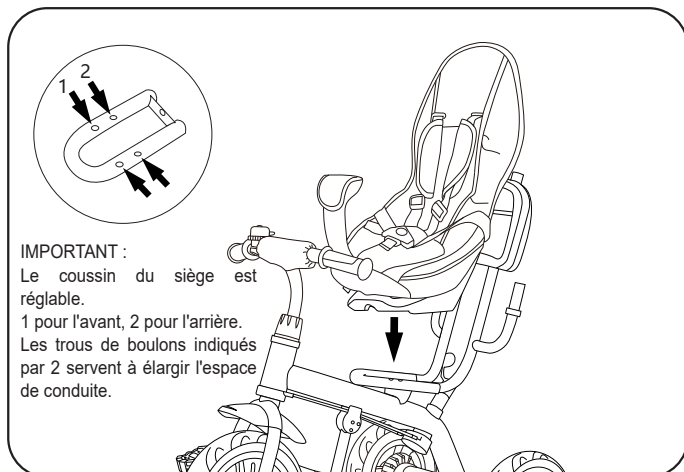

5. Comme l'indique l'image :

- Alignez le siège avec les trous du cadre, puis fixez-le avec des vis.

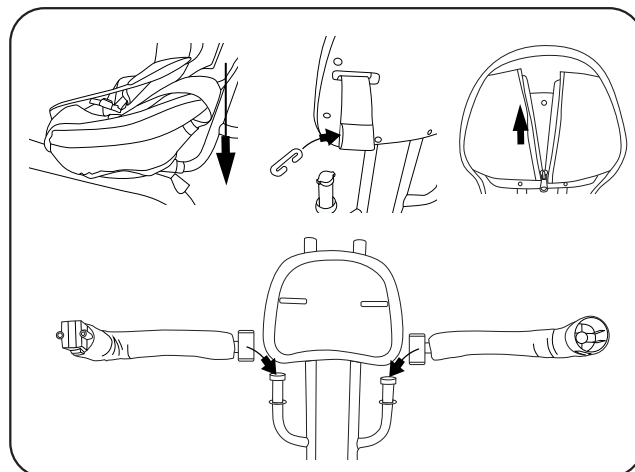

6. Comme l'indique l'image :

- Placez le coussin sur la selle. Tirez la ceinture d'épaule à travers le trou du dossier. Fixer la boucle en C sur le cadre de l'auvent. Remettez la fermeture à glissière sur le dos. Fixer les protections latérales au siège le long du coulisseau. Passez par l'entrejambe et fermer la boucle.

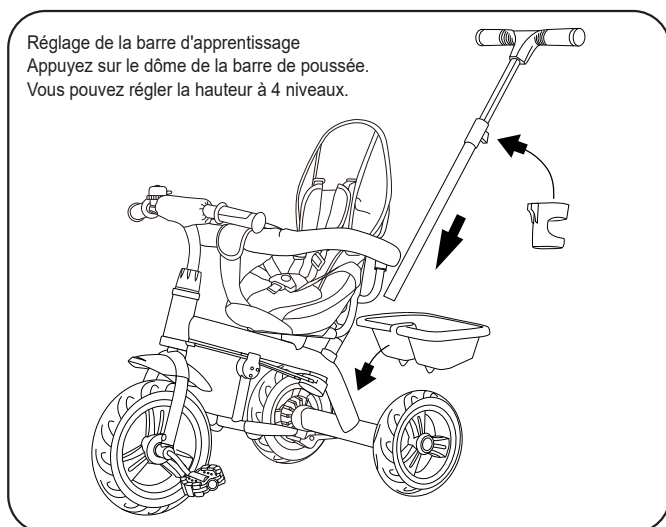

7. Comme l'indique l'image :

- Fixez le panier à l'axe arrière du cadre principal.
- Assurez-vous qu'il est dans la bonne position, puis serrez-le à l'aide de la vis du panier.
- Insérez la barre d'apprentissage parentale à l'arrière du cadre (au-dessus du panier) jusqu'à ce que vous entendiez un "clic".
- La fixation est alors réussie.

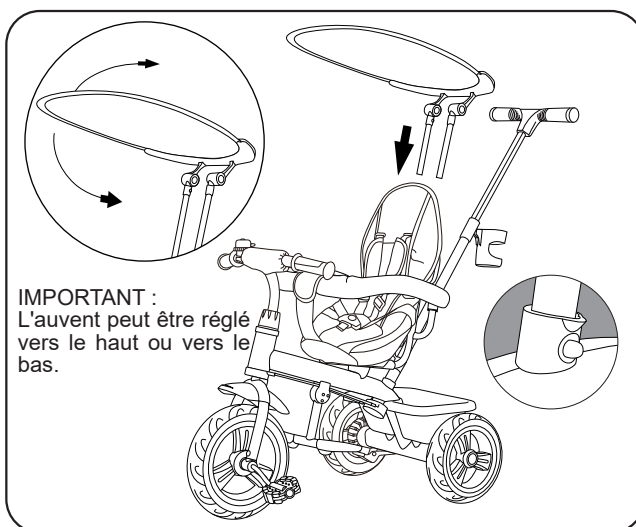

8. Comme l'indique l'image :

- Alignez la colonne de positionnement avec le support de garde-corps.
- Insérer le support jusqu'à ce qu'il s'enclenche.

Teilebezeichnung

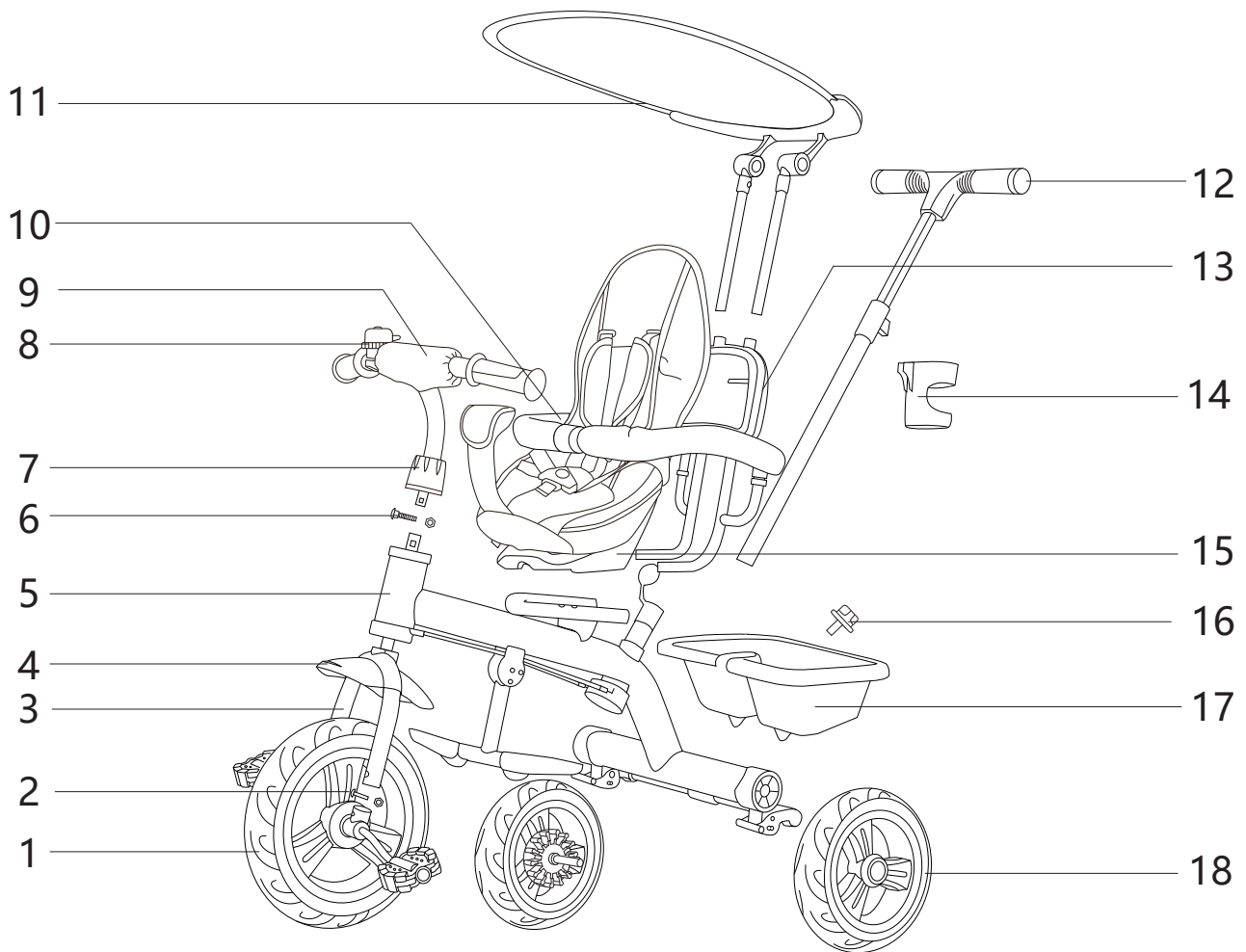

1. Vorderrad
2. Schrauben der Vordergabel
3. Vorderradgabel
4. Schutzblech
5. Hauptrahmen
6. Lenkerschrauben
7. Kappe der Lenkerschraube
8. Glocke
9. Lenker

10. Stoßstange
11. Verdeck
12. Schiebestange
13. Rückenlehne
14. Becherhalter
15. Sattel
16. Korbschraube
17. Hinterer Korb
18. Hinterrad

Aufstellung

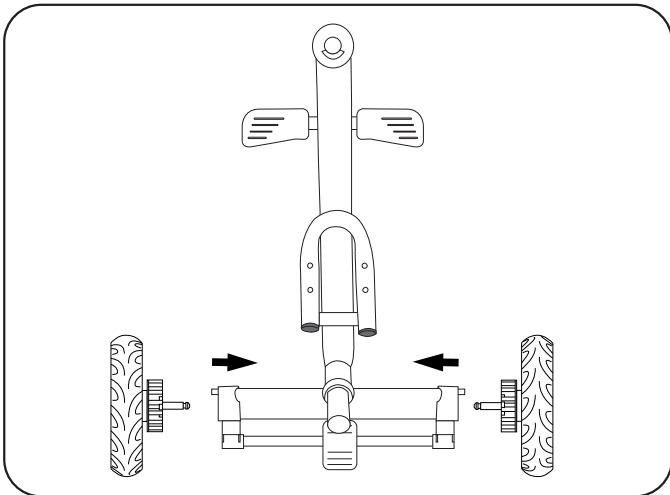

1. Wie in der Abbildung gezeigt:
 -Setzen Sie das Hinterrad in den Hauptrahmen ein. Vorsichtig klopfen, bis ein Klickgeräusch zu hören ist.

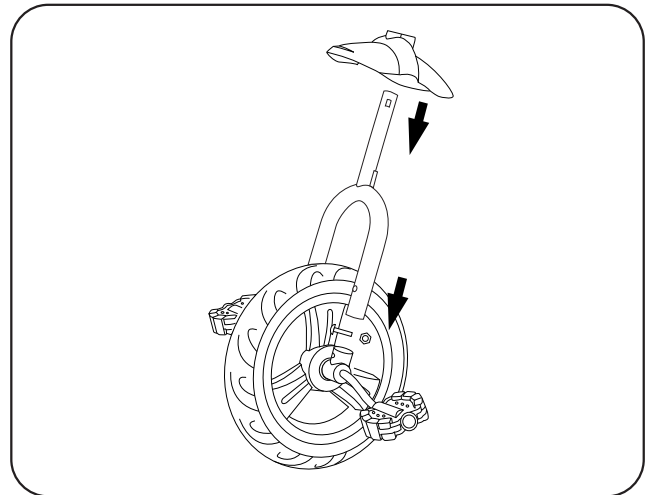

2. Wie in der Abbildung gezeigt:
 -Schrauben Sie das Schutzblech an der Vordergabel ein (Halbmondnut nach vorne).
 -Die Verbindung der Vordergabel in die Vordergabel einsetzen, mit Bolzen und Mutter verschrauben.

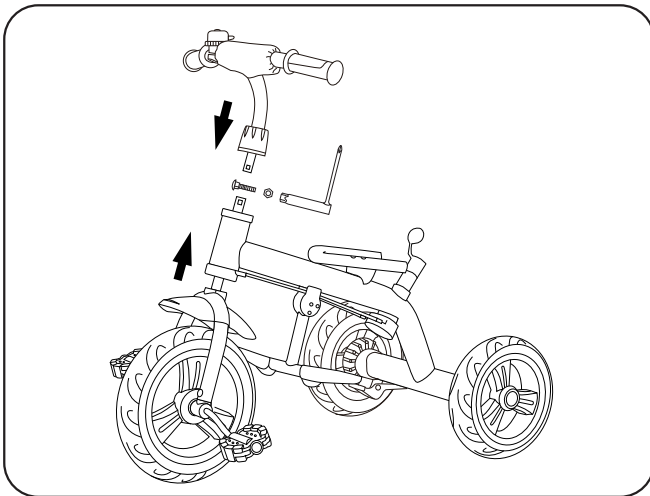

3. Wie in der Abbildung gezeigt:
 - Setzen Sie das Vorderrad in den Hauptrahmen ein.
 - Setzen Sie die Kappe der Lenkerschraube in das vertikale Lenkerrohr ein
 - Setzen Sie das vertikale Lenkerrohr in das Gabelrohr ein und richten Sie dabei die Schraubenlöcher aus.
 - Führen Sie die Lenkerschraube durch das Rohrloch.
 - Die Verwendung des Steckschlüssels zum Festziehen der Schraube.
 - Senken Sie die Kappe der Lenkerschraube ab.
 - Installieren Sie die Glocke am Lenker.

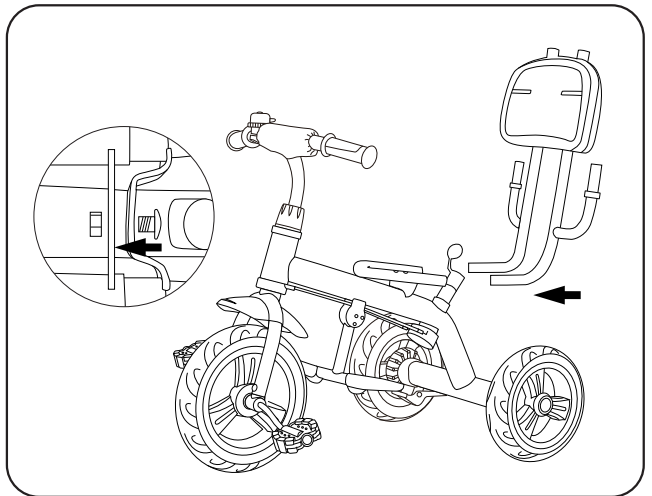

4. Wie in der Abbildung gezeigt:
 - Setzen Sie den Schutzgeländer-Halter in das Sitzrohr ein und befestigen Sie ihn mit Schrauben.

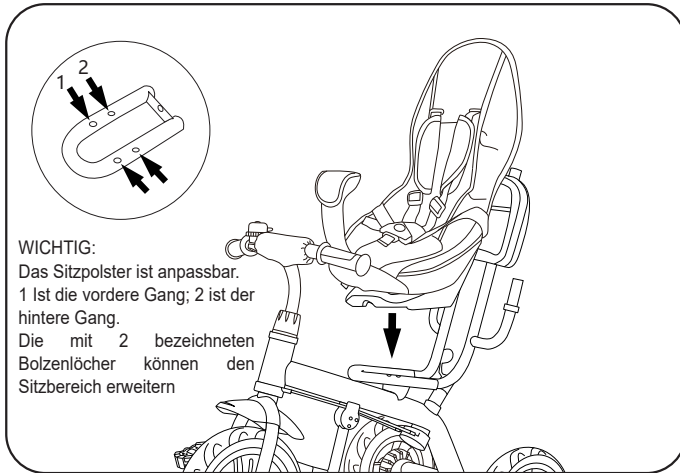

5. Wie in der Abbildung gezeigt:

- Richten Sie den Sitz an den Löchern des Rahmens aus und befestigen Sie ihn dann mit Schrauben

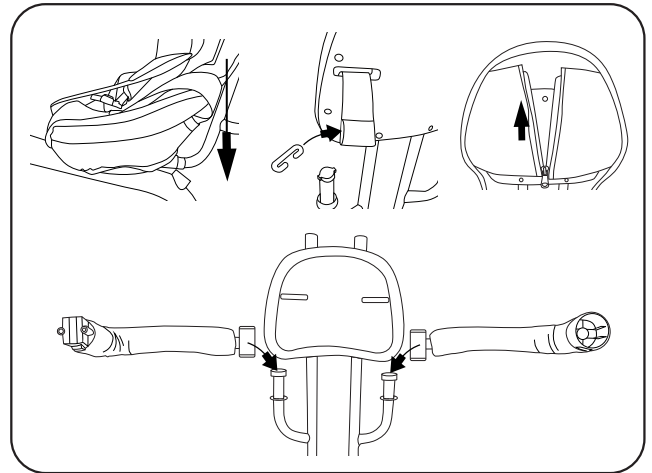

6. Wie in der Abbildung gezeigt:

- Legen Sie das Kissen auf den Sitz, ziehen Sie den Schultergurt durch das Loch in der Rückenlehne. Befestigen Sie die C-Schnalle am Rahmen des Verdecks und schließen Sie den Reißverschluss auf der Rückseite. Befestigen Sie die Seitenschilder am Sitz entlang der Kufe, führen Sie sie durch den Schritt und schließen Sie die Schnalle.

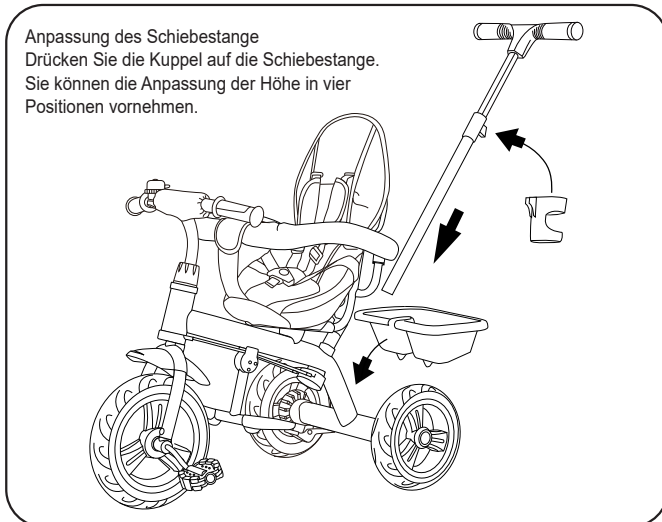

7. Wie in der Abbildung gezeigt:

- Befestigen Sie den Korb an der Hinterachse des Hauptrahmens.
- Stellen Sie sicher, dass er sich in der richtigen Position befindet, und ziehen Sie ihn dann mit der Korbschraube fest.
- Setzen Sie die Schiebestange des Elternteils an der Rückseite des Rahmens (über dem Korb) ein, bis sie mit einem „Klick“ einrastet.
- Sie wurde erfolgreich befestigt.

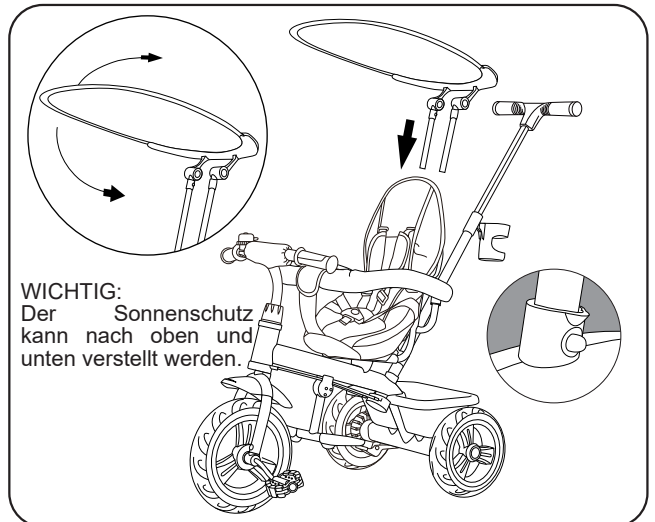

Wie in der Abbildung gezeigt:

- Richten Sie die Positionierungssäule mit der Rahmenstütze aus.
- Setzen Sie die Stütze ein, bis sie einrastet.

Nome delle parti

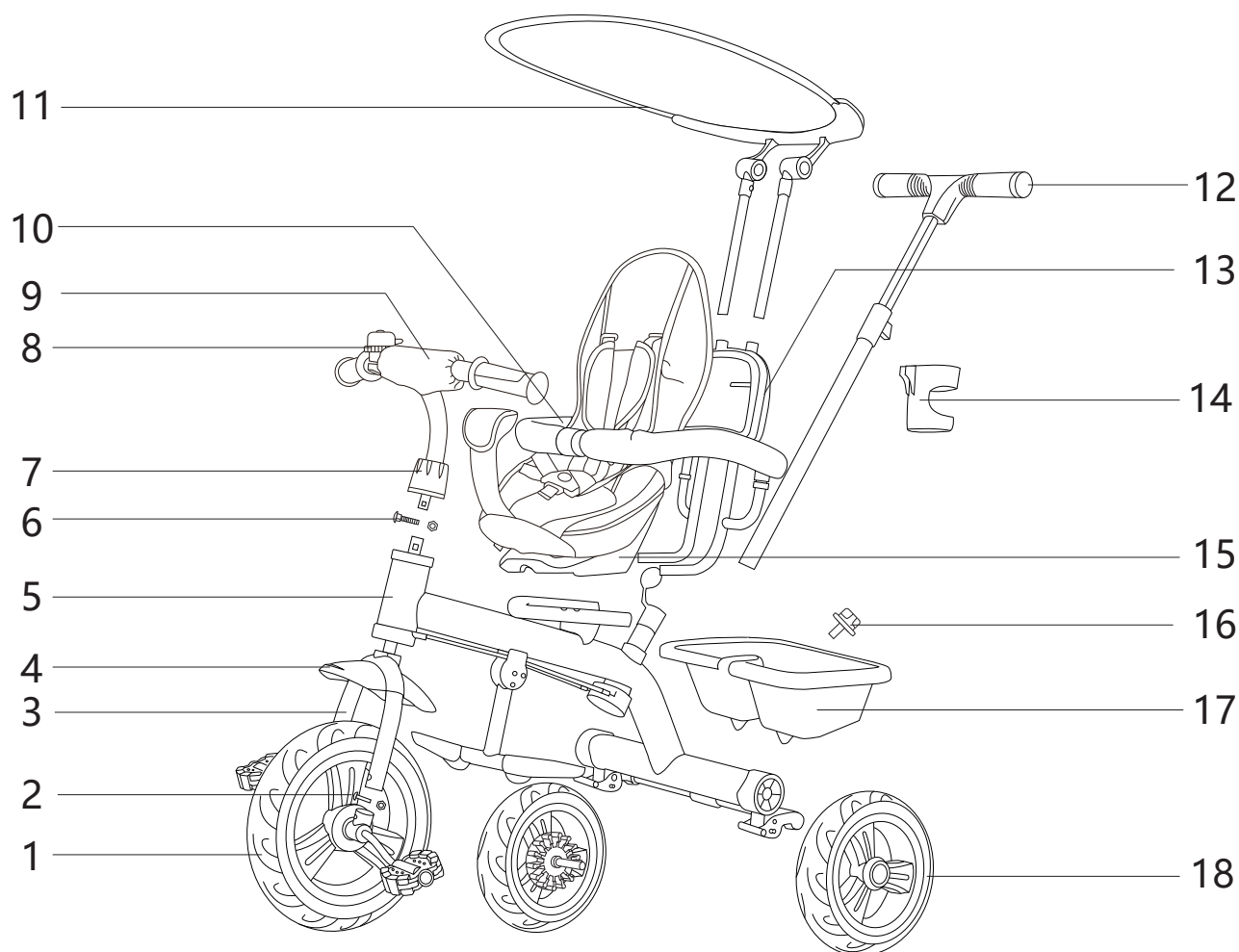

1. Ruota anteriore
2. Viti della forcella anteriore
3. Forcella anteriore
4. Parafango
5. Telaio principale
6. Viti del manubrio
7. Tappo delle viti del manubrio
8. Campanello
9. Handlebar

10. Paraurti
11. Tettuccio
12. Asta di spinta
13. Schienale
14. Porta bicchiere
15. Sellino
16. Viti del cestello
17. Cestello posteriore
18. Ruota posteriore

Installazione

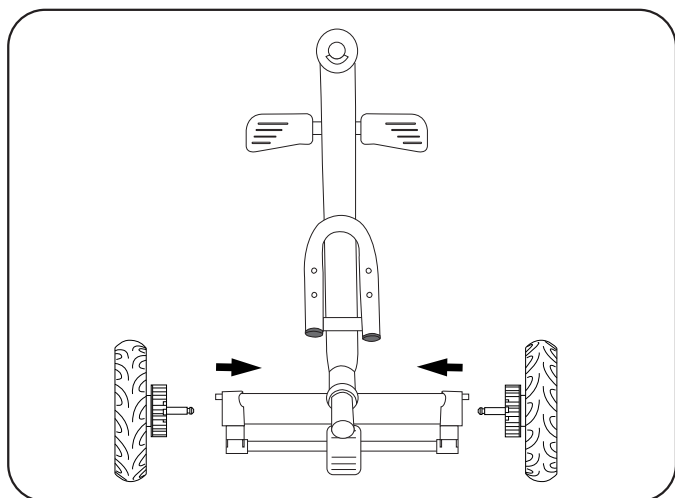

1. Come mostrato in figura:
- Inserire la ruota posteriore nel telaio principale. Spingere delicatamente finché non si sente un clic.

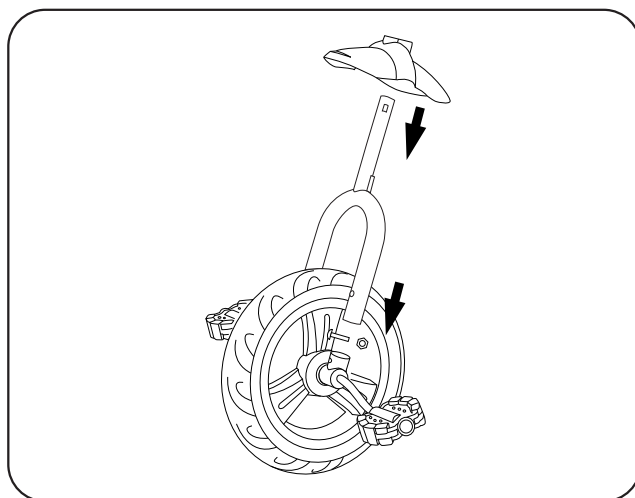

2. Come mostrato in figura:
- Fissare il parafrangente alla forcella anteriore (scanalatura a mezzaluna in avanti).
 - Inserire il giunto della forcella anteriore nella forcella anteriore, avvitare il bullone e il dado.

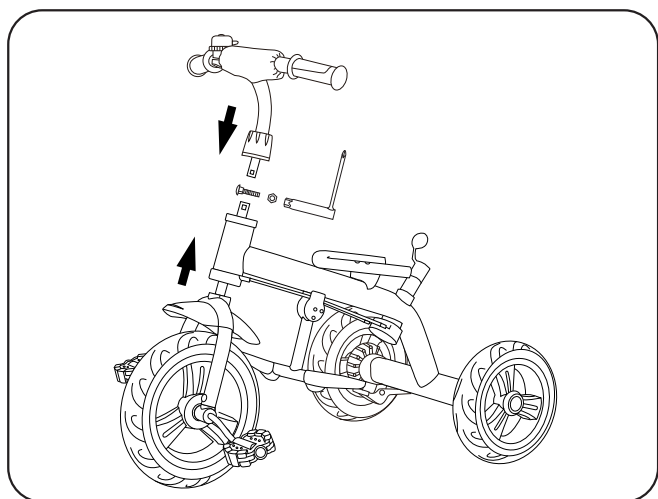

3. Come mostrato in figura:
- Inserire la ruota anteriore nel telaio principale.
 - Inserire il tappo della vite del manubrio nel tubo verticale del manubrio
 - Inserire il tubo verticale del manubrio nel tubo della forcella anteriore, allineando i fori delle viti.
 - Inserire la vite del manubrio attraverso il foro del tubo.
 - Utilizzare la chiave a bussola per stringere la vite.
 - Spingere verso il basso il tappo della vite del manubrio.
 - Installare il campanello sul manubrio.

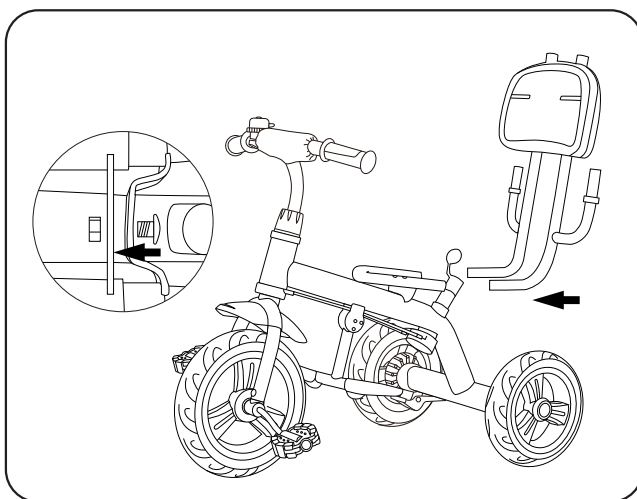

4. Come mostrato in figura:
- Inserire i tubi dello schienale nel tubo del sedile, quindi fissarla con le viti.

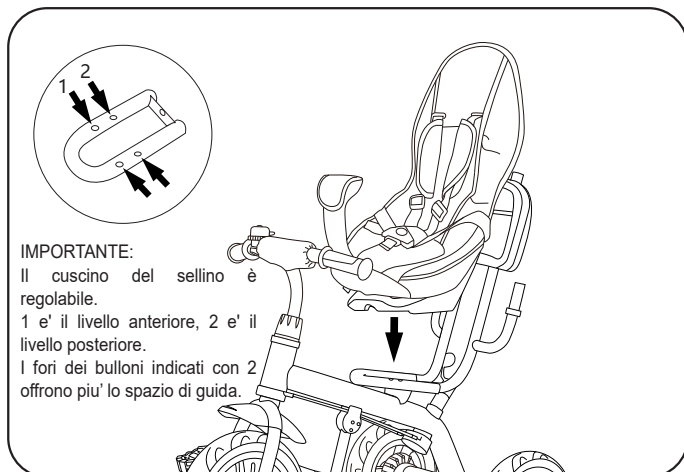

5. Come mostrato in figura:

- Allineare il sellino con i fori del telaio, quindi stringere con le viti.

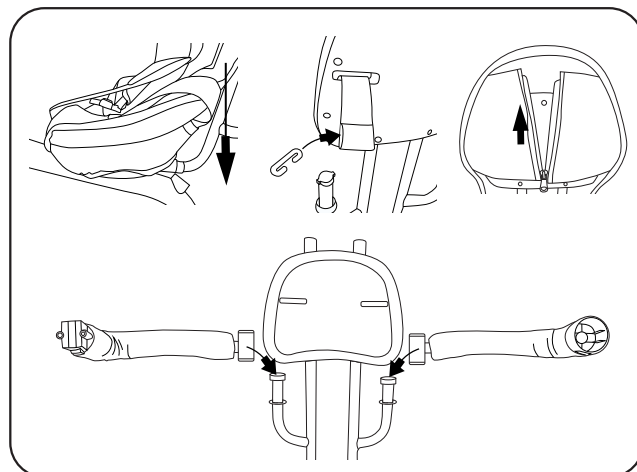

6. Come mostrato in figura:

- Fissare il cuscino sul sellino, tirare la cintura attraverso il foro dello schienale, fissare la fibbia a C sul telaio del tettuccio, chiudere la cerniera sul retro. Fissare le protezioni laterali al sedile insieme alla guida, passare attraverso il cavallo e chiudere la fibbia.

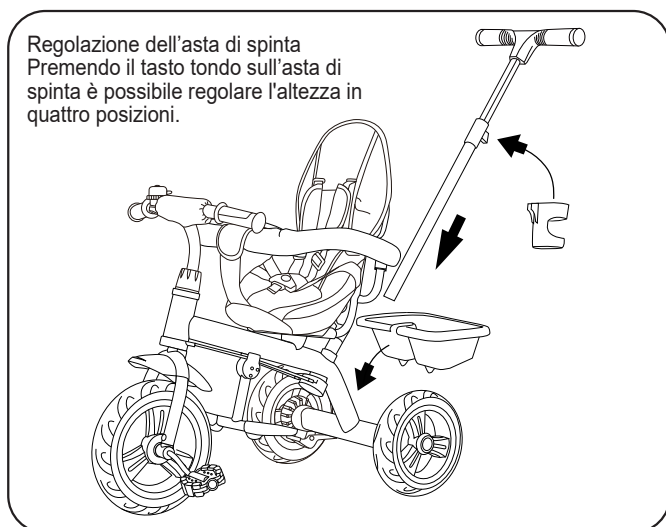

7. Come mostrato in figura:

- Fissare il cestello all'asse posteriore del telaio principale.
- Assicurarsi che sia in posizione corretta, quindi stringerlo con la vite del cestello.
- Inserire l'asta di spinta del genitore sul retro del telaio (sopra il cestello) fino a sentire un "clic".
- È stato allegato con successo.

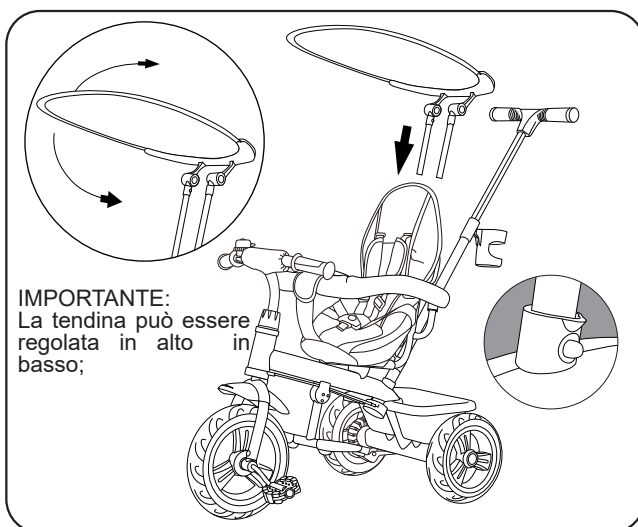

8. Come mostrato in figura:

- Allineare la colonna di posizionamento al supporto del schi.
- Inserire il supporto finché non scatta in posizione.

Nombre de las piezas

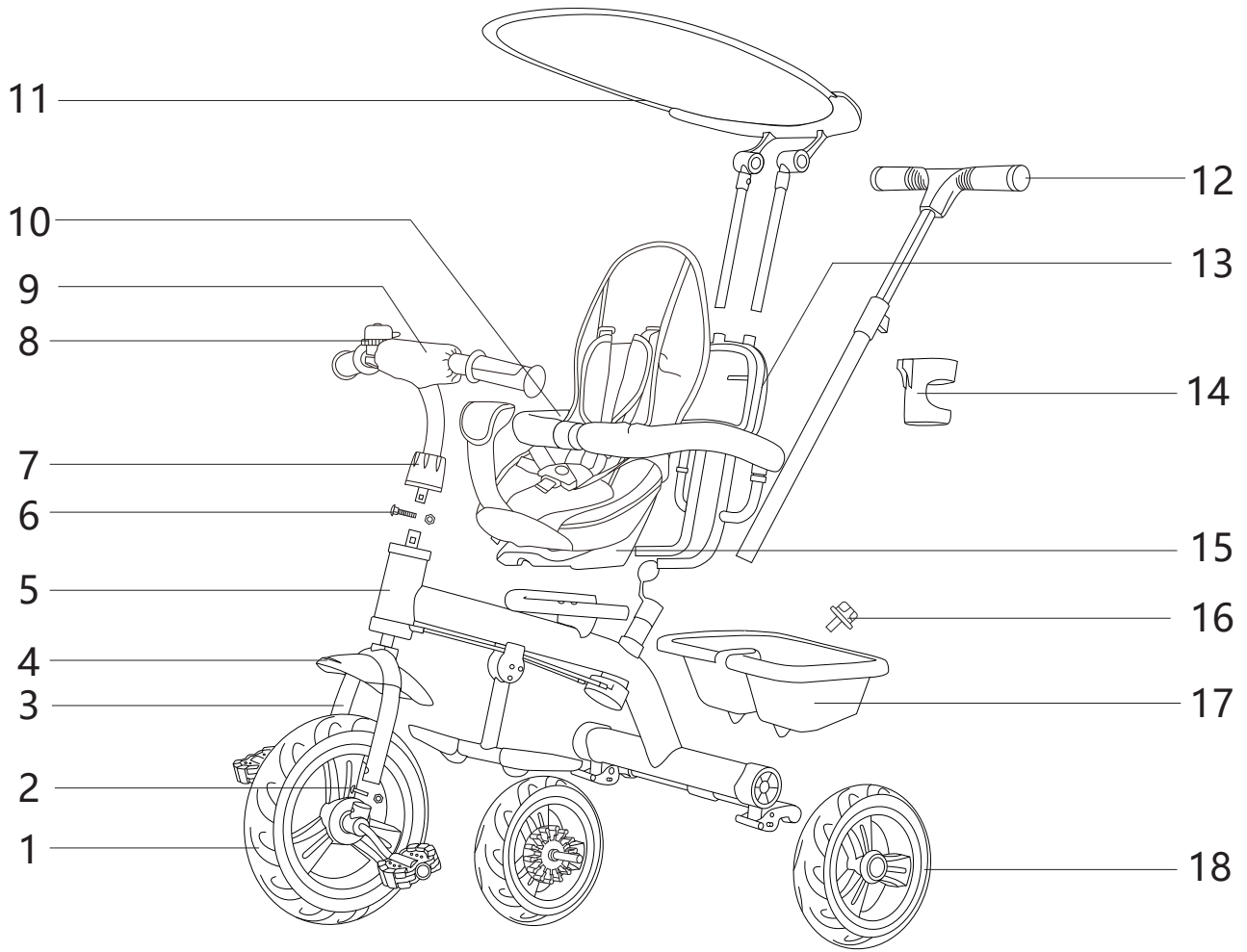

- 1. Rueda frontal
- 2. Tornillos de horquilla frontal
- 3. Horquilla frontal
- 4. Guardabarros
- 5. Marco principal
- 6. Tornillos del manillar
- 7. Tapón del tornillo del manillar
- 8. Timbre
- 9. Manillar

- 10. Parachoques
- 11. Toldo
- 12. Barra de empuje
- 13. Respaldo
- 14. Portavasos
- 15. Asiento
- 16. Tornillo de cesta
- 17. Cesta trasera
- 18. Rueda trasera

Instalación

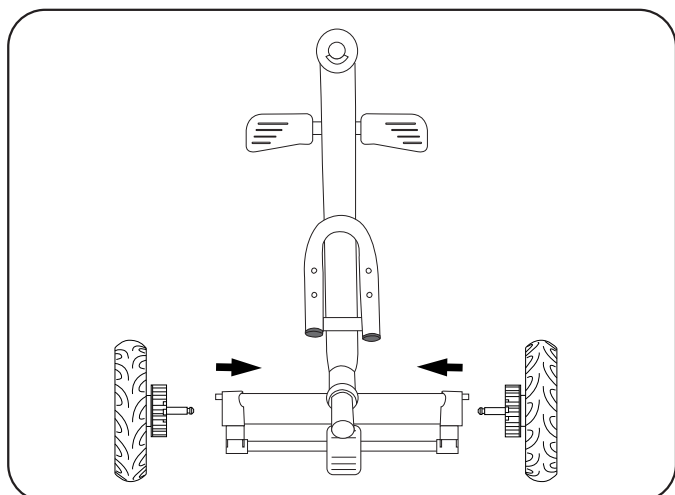

1. Como lo que se muestra en la figura:
 - Inserte las ruedas traseras en el marco principal.
 Golpéelas suavemente hasta que escuche un "clic".

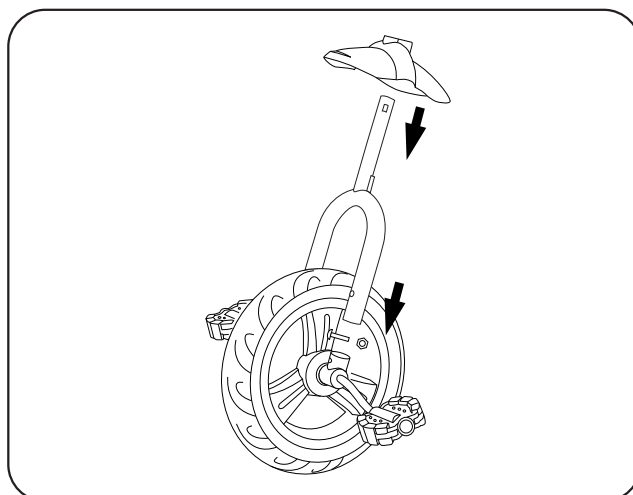

2. Como lo que se muestra en la figura:
 - Atornille el guardabarros a la horquilla frontal (ranura en forma de medialuna hacia adelante).
 - Inserte el conector de la horquilla frontal en la horquilla frontal, atorníllelo con el tornillo y la tuerca.

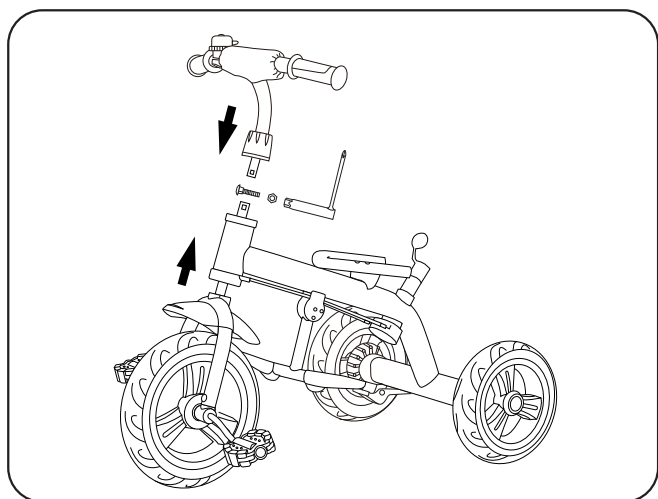

3. Como lo que se muestra en la figura:
 - Inserte la rueda frontal en el marco principal.
 - Inserte el tapón del tornillo del manillar en el tubo vertical del manillar.
 - Inserte el tubo vertical del manillar en el tubo de la horquilla frontal, alineando los orificios de los tornillos.
 - Pase el tornillo del manillar por el orificio del tubo.
 - Apriete el tornillo con una llave de tubo.
 - Baje el tapón del tornillo del manillar.
 - Monte el timbre en el manillar.

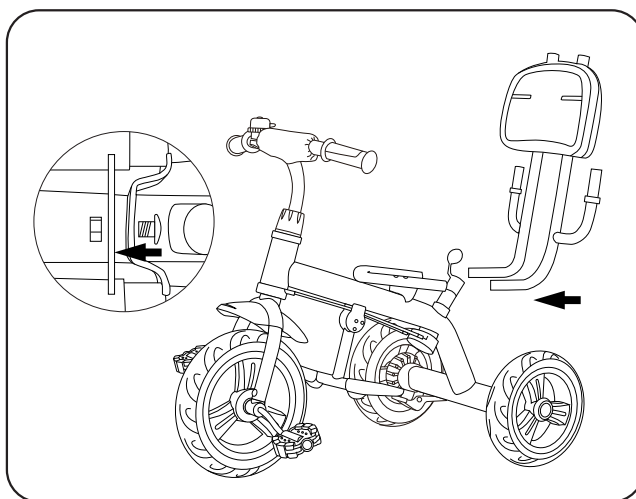

4. Como lo que se muestra en la figura:
 - Inserte el soporte de barandilla para el respaldo en el tubo del asiento y luego fíjelo con tornillos.

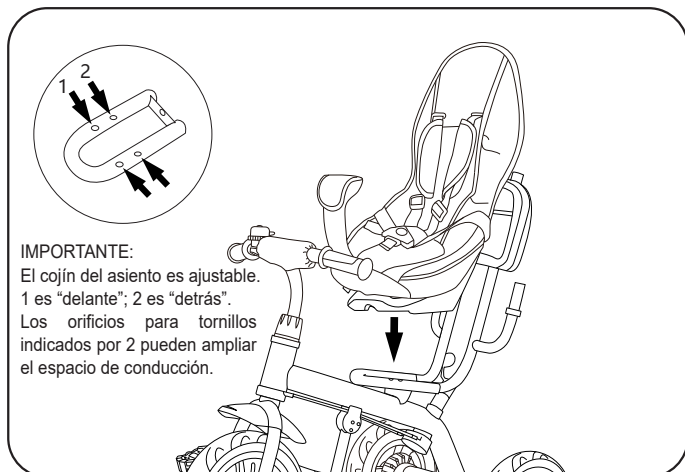

IMPORTANTE:
El cojín del asiento es ajustable.
1 es "delante"; 2 es "detrás".
Los orificios para tornillos
indicados por 2 pueden ampliar
el espacio de conducción.

5. Como lo que se muestra en la figura:

- Alinee el asiento con los orificios en el marco, luego fíjelo con los tornillos.

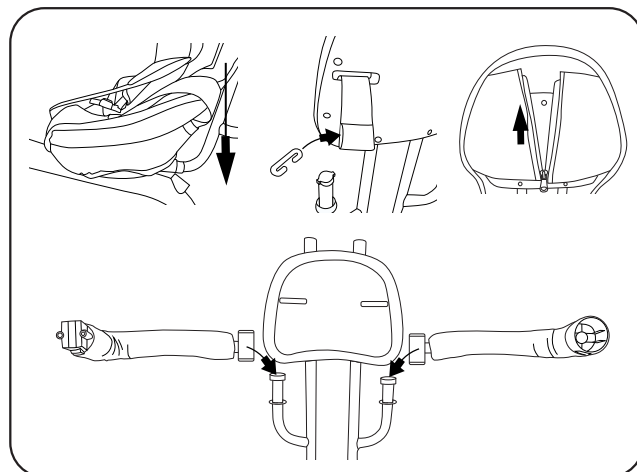

6. Como lo que se muestra en la figura:

- Coloque el cojín en el asiento, tire del cinturón de hombro a través del orificio del respaldo, fije la hebilla en forma de "C" en el marco del toldo, cierre la cremallera en la parte trasera. Fije los protectores laterales al asiento a lo largo del dispositivo deslizante, pasándolos por la entrepierna y abroche la hebilla.

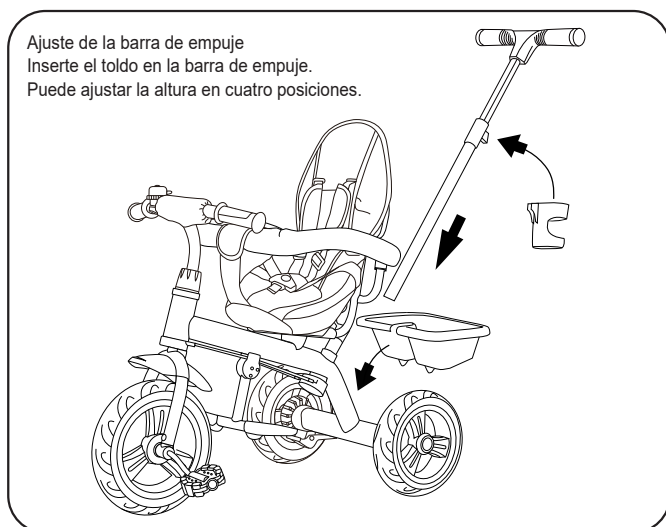

Ajuste de la barra de empuje
Inserte el toldo en la barra de empuje.
Puede ajustar la altura en cuatro posiciones.

7. Como lo que se muestra en la figura:

- Fije la cesta al eje trasero del marco principal.
- Asegúrese de que esté en la posición correcta y luego apriétela con el tornillo de la cesta.
- Inserte la barra de empuje para los padres en la parte trasera del marco (encima de la cesta) hasta que escuche un "clic".
- Se ha instalado correctamente.

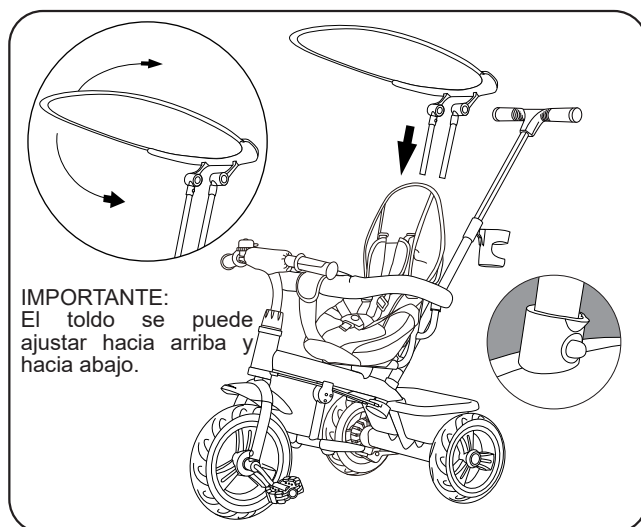

IMPORTANTE:
El toldo se puede
ajustar hacia arriba y
hacia abajo.

8. Como lo que se muestra en la figura:

- Alinee la columna de posicionamiento con el soporte de barandilla para el respaldo.
- Inserte el soporte hasta que se encaje en su lugar.

UK

If you have any questions, please contact our customer care center.

Our contact details are below:



0044-800-240-4004



enquiries@mhstar.co.uk

IMPORTER ADDRESS:

MH STAR UK LTD

Unit 27, Perivale Park,
Horsenden lane South
Perivale, UB6 7RH
MADE IN CHINA

ES

Si tiene alguna pregunta, comuníquese con nuestro Centro de Atención al Cliente. Nuestros datos de contacto son los siguientes:



0034-931294512



atencioncliente@aosom.es

IMPORTADOR:

SPANISH AOSOM, S.L.

C/ ROC GROS, N° 15. 08550, ELS HOSTALETS DE
BALENYÀ, SPAIN.
B66295775

WWW.AOSOM.ES

ATENCIONCLIENTE@AOSOM.ES

TEL: 931294512

HECHO EN CHINA

FR

Si vous avez la moindre question, veuillez contacter notre centre d'assistance à la clientèle.

Nos coordonnées sont les suivantes:



0033-1-84166106



aosom@mhfrance.fr

Importé par:

MH France

2, rue Maurice Hartmann
92130 Issy-les-Moulineaux
France
Fabriqué en Chine

PT

Se tiver alguma dúvida, por favor contacte o nosso Centro de Atendimento ao Cliente. Os nossos dados de contacto são os seguintes:



0034-931294512



info@aosom.pt.

IMPORTADOR:

SPANISH AOSOM, S.L

C.ROC GROS N.15, 08550. ELS HOSTALETS DE BALENYÀ
TEL: 931294512 (SEG-SEX DAS 7:30H ÀS 16:30H)

INFO@AOSOM.PT

WWW.AOSOM.PT

DE

Wenn Sie Fragen haben, wenden Sie sich bitte an unser Kundendienstzentrum.

Unsere Kontaktdaten stehen unten:



0049-0(40)-88307530



service@aosom.de

ADRESSE DES IMPORTEURE:

MH Handel GmbH
Wendenstraße 309
D-20537 Hamburg
Germany
IN CHINA HERGESTELLT

IT

In caso di dubbio, si prega di contattare il nostro centro assistenza clienti. I nostri dettagli di contatto sono di seguito:



0039-0249471447



clienti@aosom.it

IMPORTATO DA:

AOSOM Italy srl

Centro Direzionale Milanofiori

Strada 1 Palazzo F1

20057 Assago (MI)

P.I.: 08567220960

FATTO IN CINA

