

**EN\_Assembly instructions**

- Please check if there are any omissions in the instructions
- Please pay attention to the precautions when assembling

**FR\_Instructions de montage**

- Veuillez vérifier s'il y a des omissions dans les instructions.
- Veuillez faire attention aux précautions lors du montage.

**DE\_Montageanleitung:**

- Bitte überprüfen Sie, ob in den Anweisungen etwas fehlt.
- Bitte achten Sie bei der Montage auf die Vorsichtsmaßnahmen.

**IT\_Istruzioni di montaggio**

- Si prega di controllare se ci sono le parti mancanti nell'imballaggio.
- Prestare attenzione alle precauzioni durante l'assemblaggio

**EN\_IMPORTANT, RETAIN FOR FUTURE REFERENCE: READ CAREFULLY.****FR\_IMPORTANT: A LIRE ATTENTIVEMENT ET A CONSERVER POUR VOUS Y REFRERER ULTERIEUREMENT****DE\_WICHTIG! SORFGFÄLTIG LESEN UND FÜR SPÄTERES NACHSCHLAGEN AUFBEWAHREN.****IT\_IMPORTANTE, LEGGERE E CONSERVARE QUESTO MANUALE D'ISTRUZIONE PER UN USO FUTURO.**

## EN

1. Misuse and abuse of this product can cause serious injury.
2. Read the instructions before using the product.
3. Inspect before use and replace worn, defective or missing parts.
4. Only allowed for adults to install and be used by adults'supervision.
5. Place it on a flat surface,check all the parts are well connected before use.
6. Product for Age: 3+ years old.
7. Only for domestic use.
8. Maximum total weight 50KG

This equipment is to be used only by properly trained, qualified persons under supervised conditions. Use without proper supervision is dangerous and should never be undertaken nor permitted. Manufacturer shall not be liable or responsible for personal injury or property damages incurred through use of this equipment

## FR

1. L'utilisation incorrecte et abusive de ce produit peut occasionner des blessures graves.
2. Lisez les instructions avant d'utiliser le produit.
3. Inspectez avant l'utilisation et remplacez les pièces usées, défectueuses ou manquantes.
4. Installation exclusivement réservée aux adultes et utilisation sous la surveillance d'adultes.
5. Placez-le sur une surface plane, vérifiez que toutes les pièces sont bien connectées avant de l'utiliser.
6. Recommandé pour les enfants de 3+ ans.
7. À usage domestique uniquement.
8. Poids total maximum 50KG

Cet équipement ne doit être utilisé que par des personnes qualifiées et correctement entraînées, dans des conditions de surveillance. Le fabricant ne peut être tenu responsable des dommages corporels ou matériels causés par l'utilisation de cet équipement.

## DE

1. Falsche Verwendung und Missbrauch dieses Produkts können schwere Verletzungen verursachen.
2. Lesen Sie die Anweisungen vor der Verwendung des Produkts.
3. Überprüfen Sie vor der Verwendung und ersetzen Sie abgenutzte, defekte oder fehlende Teile.
4. Nur Erwachsenen ist die Installation und Verwendung unter Aufsicht gestattet.
5. Stellen Sie es auf eine ebene Fläche und überprüfen Sie vor der Verwendung, ob alle Teile gut verbunden sind.
6. Produkt für Alter: 3+ Jahre.
7. Nur für den Gebrauch im Innenbereich.
8. Maximales Gesamtgewicht 50 kg.

Dieses Gerät darf nur von ordnungsgemäß ausgebildeten, qualifizierten Personen unter Aufsicht verwendet werden. Eine Verwendung ohne angemessene Aufsicht ist gefährlich und sollte weder durchgeführt noch erlaubt werden. Der Hersteller haftet nicht für Personenschäden oder Sachschäden, die durch die Verwendung dieses Geräts entstehen.

1. L'uso improprio e l'abuso di questo prodotto possono causare lesioni personali gravi.
2. Leggere le istruzioni prima dell'uso.
3. Ispezionare prima dell'uso e sostituire eventuali parti usurate, difettose o mancanti.
4. L'installazione deve essere eseguita solo da adulti e deve essere utilizzato sotto la supervisione di adulti.
5. Posizionare su una superficie piana, controllare che tutte le parti collegate saldamente prima dell'uso.
6. Età adatta: 3+ anni.
7. Solo per uso domestico.
8. Carico totale massimo 50 kg

Questo prodotto deve essere utilizzato solo da persone competenti addestrate e qualificate, in condizioni controllate. L'uso senza un'adeguata supervisione è pericoloso e non dovrebbe mai essere intrapreso né consentito. Il produttore non è ritenuto responsabile per lesioni personali o danni alla proprietà privata causati dall'uso di questo prodotto.

• Accessory name / Désignation de la pièce  
/ Zubehör Name / Nomi delle Parti

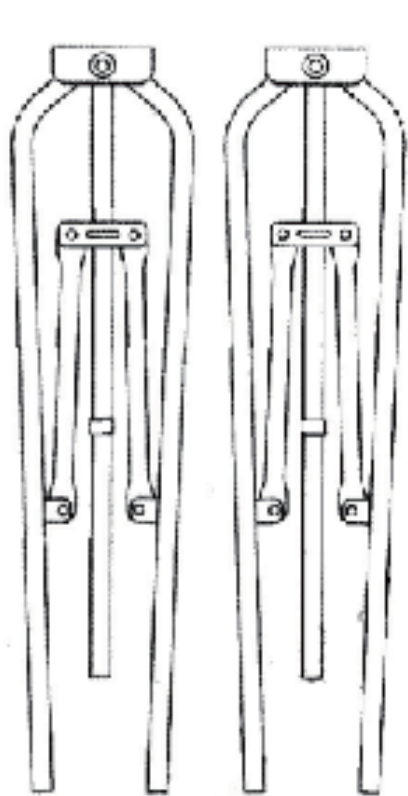

**A** x2



**B** x2



**C** x2



**D** x2



**E** x1

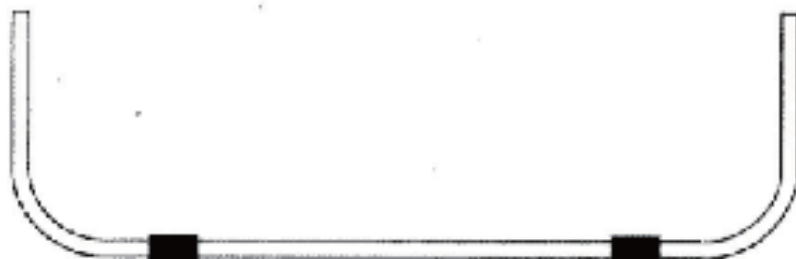
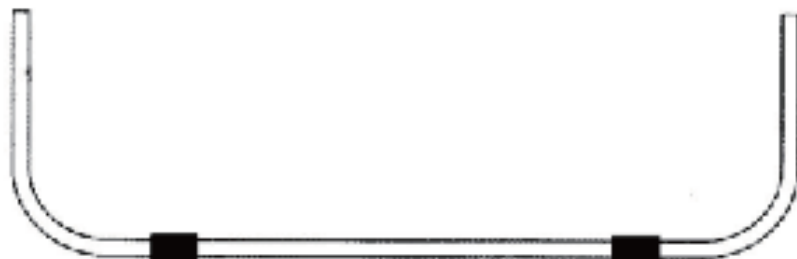

**F** x2



**G** x10+1(spare)

**H** x2



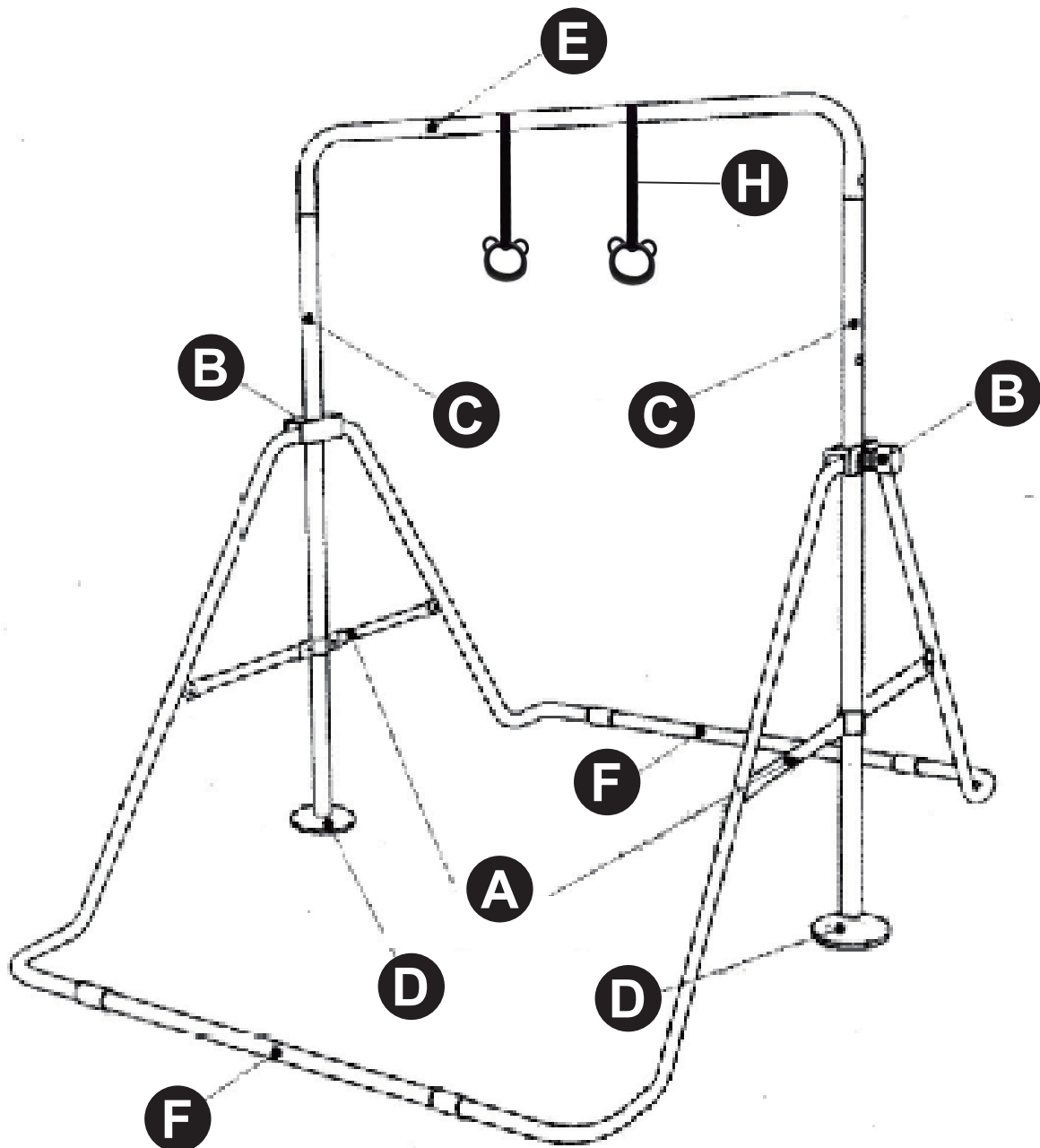

## • Way of assembly / Mode de montage / Montageanleitung / Metodi di Assemblaggio

**EN:** To ensure safety, it is recommended that 2 people assemble at the same time.

**FR:** Pour des raisons de sécurité, il est recommandé que 2 personnes effectuent le montage ensemble.

**DE:** Um die Sicherheit zu gewährleisten, wird empfohlen, dass zwei Personen gleichzeitig montieren.

**IT:** Per garantire la sicurezza, si consiglia di assemblare con 2 persone contemporaneamente.

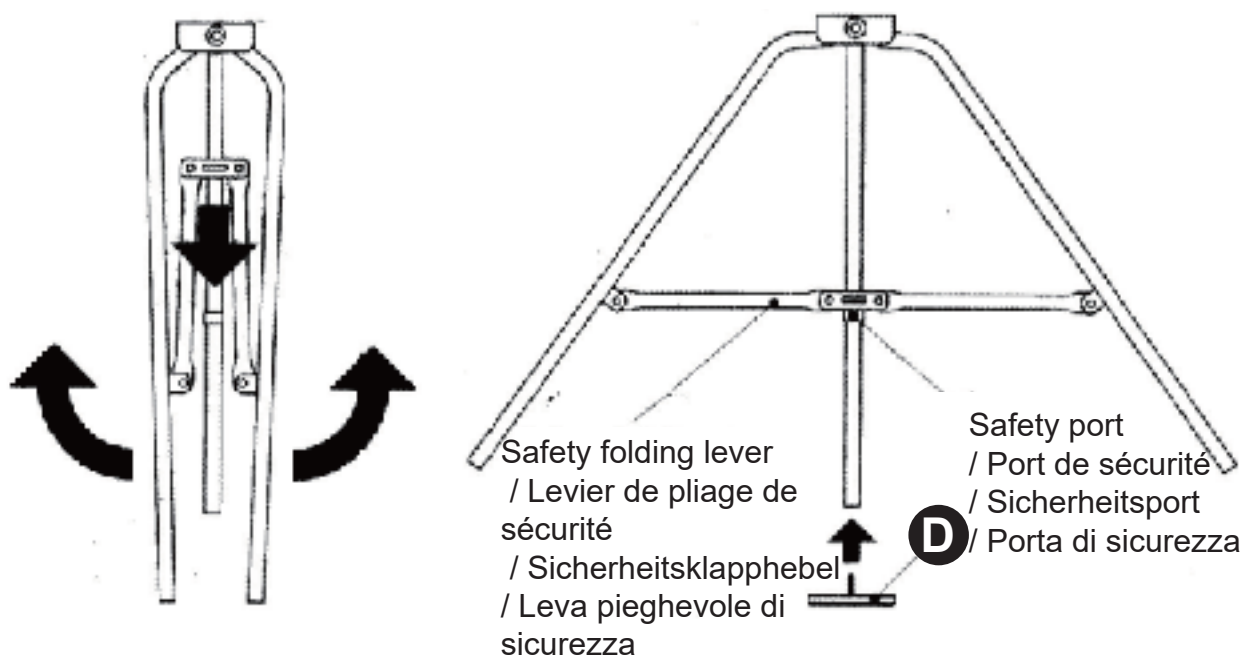

**EN:** Open the main shelf, screw on the adjusting disc after unfolding (as shown in the figure)

**FR:** Ouvrez le Cadre principal, vissez le disque de réglage après l'avoir déplié (comme indiqué sur la figure).

**DE:** Öffnen Sie das Hauptregal und schrauben Sie die Einstellscheibe nach dem Ausklappen auf (wie in der Abbildung gezeigt).

**IT:** Aprire la struttura principale, avvitare il disco di regolazione dopo averlo aperto (come mostrato nella figura).

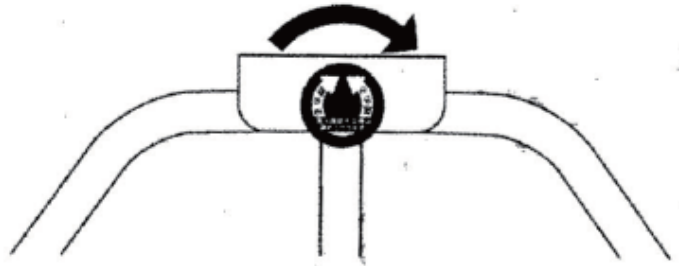
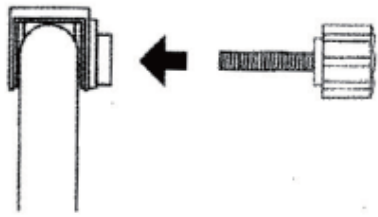

Connect the knob and tighten  
 Connecter le Bouton et serrer  
 Verbinden Sie den Knopf und ziehen Sie fest an.  
 Collegare la manopola e stringerla

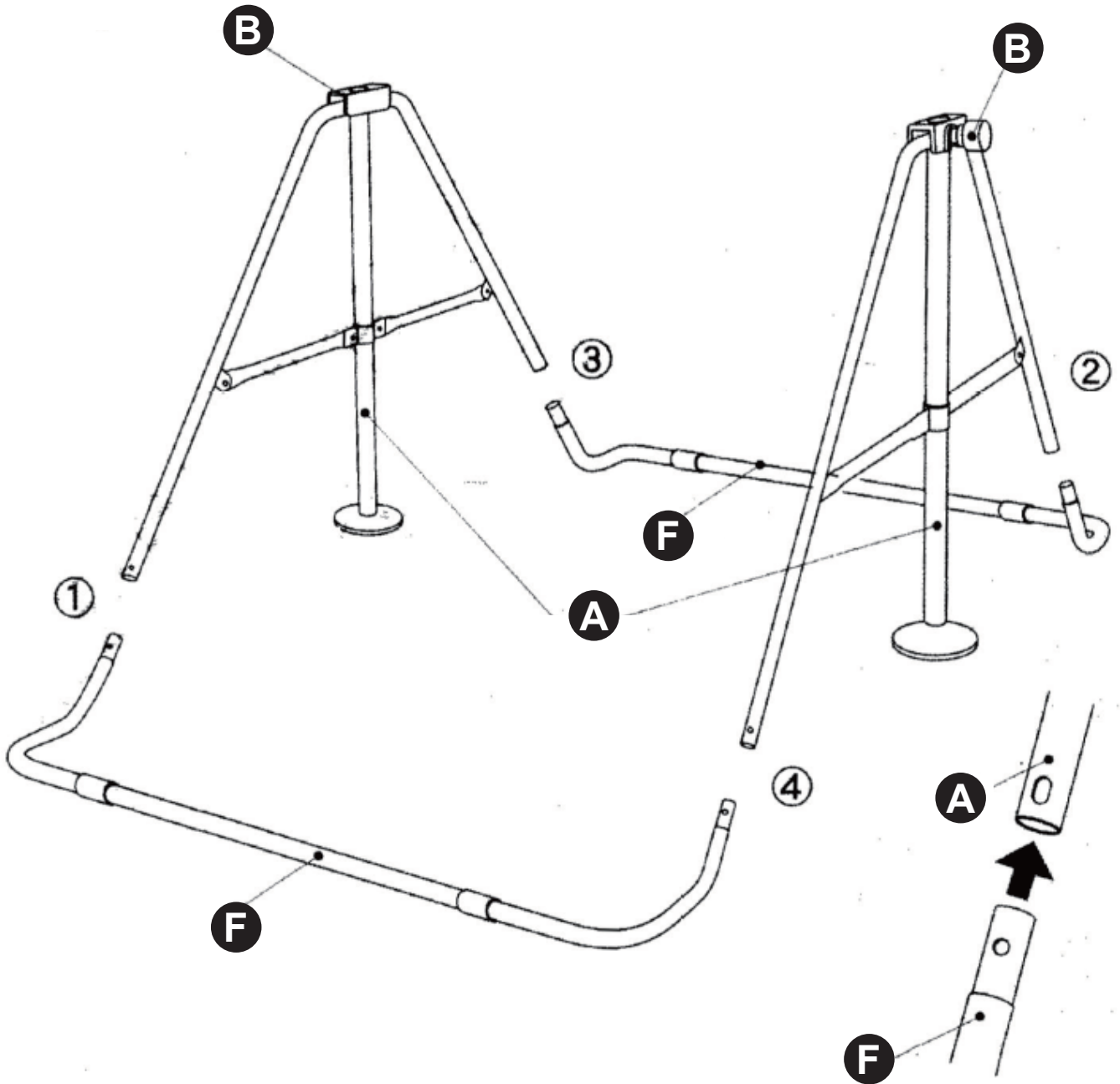

**EN:** Important: In the direction of the main lever, the tightening knob needs to face the outside, otherwise the horizontal lever cannot be installed with screws. Connect the accessories and tighten the screws.

**FR:** Important: dans le sens du levier principal, le bouton de serrage doit être tourné vers l'extérieur, sinon le levier horizontal ne peut pas être installé avec des vis. Raccordez les accessoires et serrez les vis.

**DE:** Wichtig: In Richtung des Haupthebels muss der Feststellknopf nach außen zeigen, sonst kann der horizontale Hebel nicht mit Schrauben installiert werden. Verbinden Sie das Zubehör und ziehen Sie die Schrauben fest.

**IT:** Importante: in direzione della leva principale, la manopola di serraggio deve essere rivolta verso l'esterno, altrimenti la leva orizzontale non può essere installata con le viti. Collegare le parti e serrare le viti.

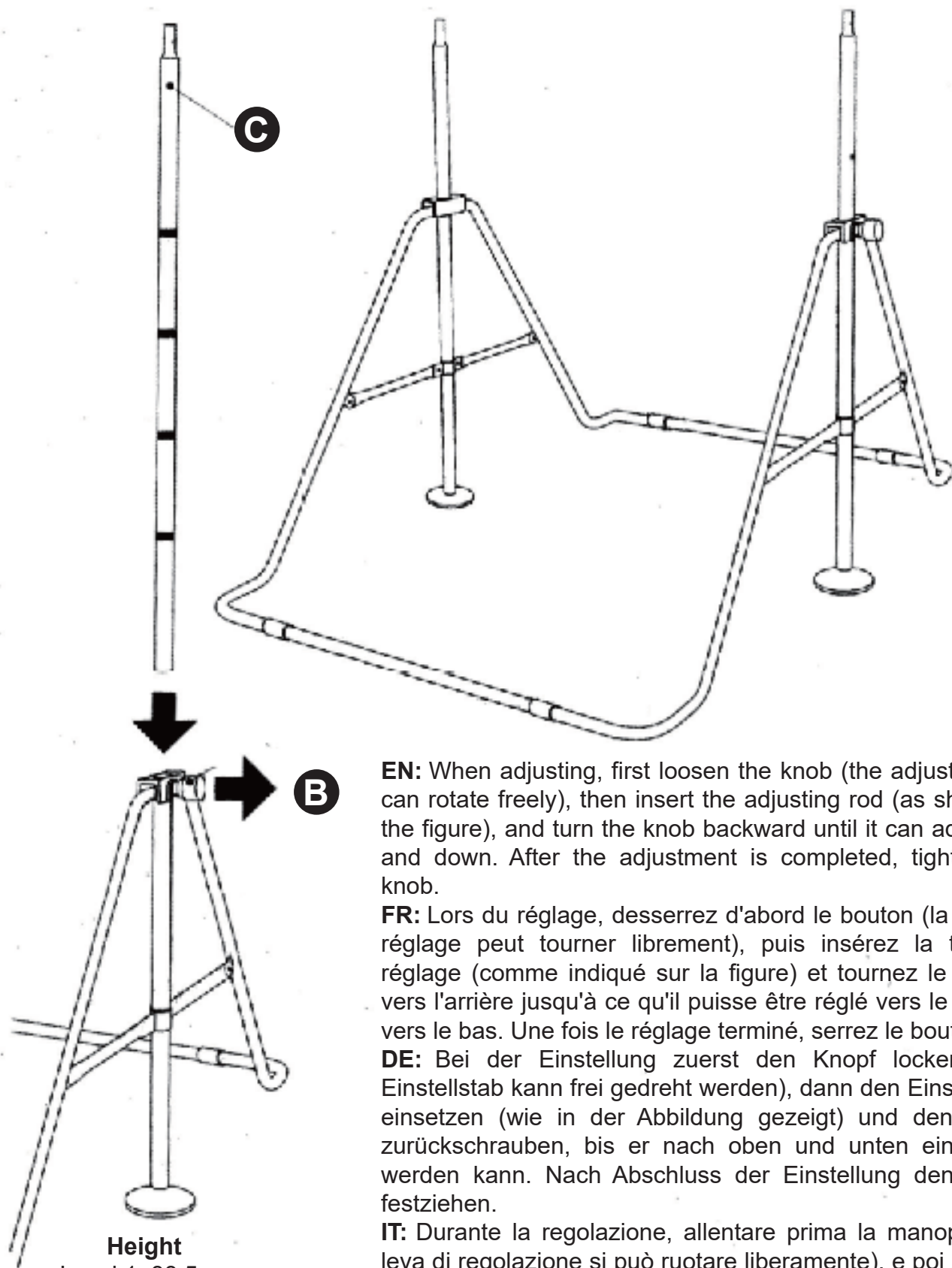

**EN:** When adjusting, first loosen the knob (the adjusting rod can rotate freely), then insert the adjusting rod (as shown in the figure), and turn the knob backward until it can adjust up and down. After the adjustment is completed, tighten the knob.

**FR:** Lors du réglage, desserrez d'abord le bouton (la tige de réglage peut tourner librement), puis insérez la tige de réglage (comme indiqué sur la figure) et tournez le bouton vers l'arrière jusqu'à ce qu'il puisse être réglé vers le haut et vers le bas. Une fois le réglage terminé, serrez le bouton.

**DE:** Bei der Einstellung zuerst den Knopf lockern (der Einstellstab kann frei gedreht werden), dann den Einstellstab einsetzen (wie in der Abbildung gezeigt) und den Knopf zurückschrauben, bis er nach oben und unten eingestellt werden kann. Nach Abschluss der Einstellung den Knopf festziehen.

**IT:** Durante la regolazione, allentare prima la manopola (la leva di regolazione si può ruotare liberamente), e poi inserire la leva di regolazione (come mostrato nella figura) e ruotare la manopola all'indietro finché non può essere regolata su e giù. Al termine della regolazione, serrare la manopola.

**Height**

- Level 1: 88.5cm
- Level 2: 102.5cm
- Level 3: 115.5cm
- Level 4: 129.5cm



**Adjustment guidelines / Directives de réglage / Einstellrichtlinien / Istruzioni per la regolazione**

Level of adjustment  
/ Levier de réglage  
/ Einstellungs-niveau  
/ Leva di regolazione

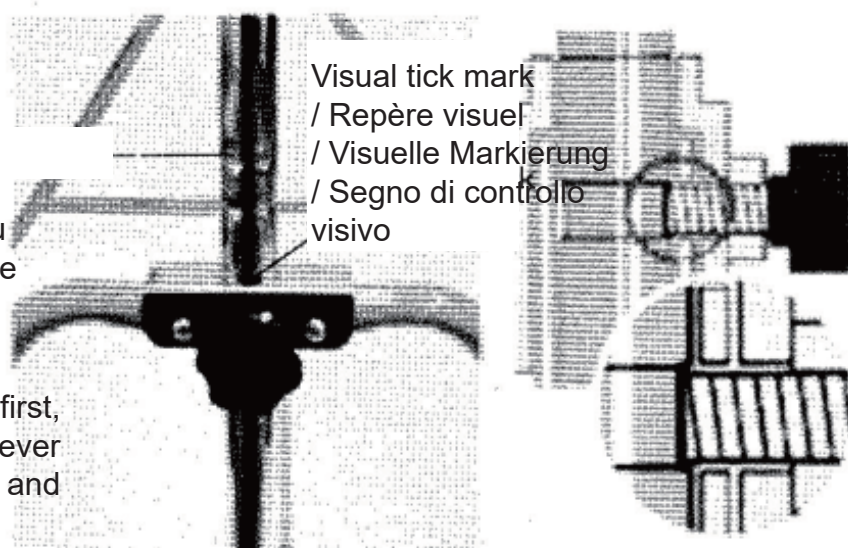

Visual tick mark  
/ Repère visuel  
/ Visuelle Markierung  
/ Segno di controllo visivo

**EN:** Loosen the knob first, put the adjusting lever into a suitable height and tighten it.

**FR:** Desserrez d'abord le bouton, placez le levier de réglage à une hauteur appropriée et serrez-le.

**DE:** Lösen Sie zuerst den Knopf, setzen Sie den Einstellhebel in eine geeignete Höhe und ziehen Sie ihn fest.

**IT:** Allentare prima la manopola, posizionare la leva di regolazione ad un'altezza adeguata e serrarla.

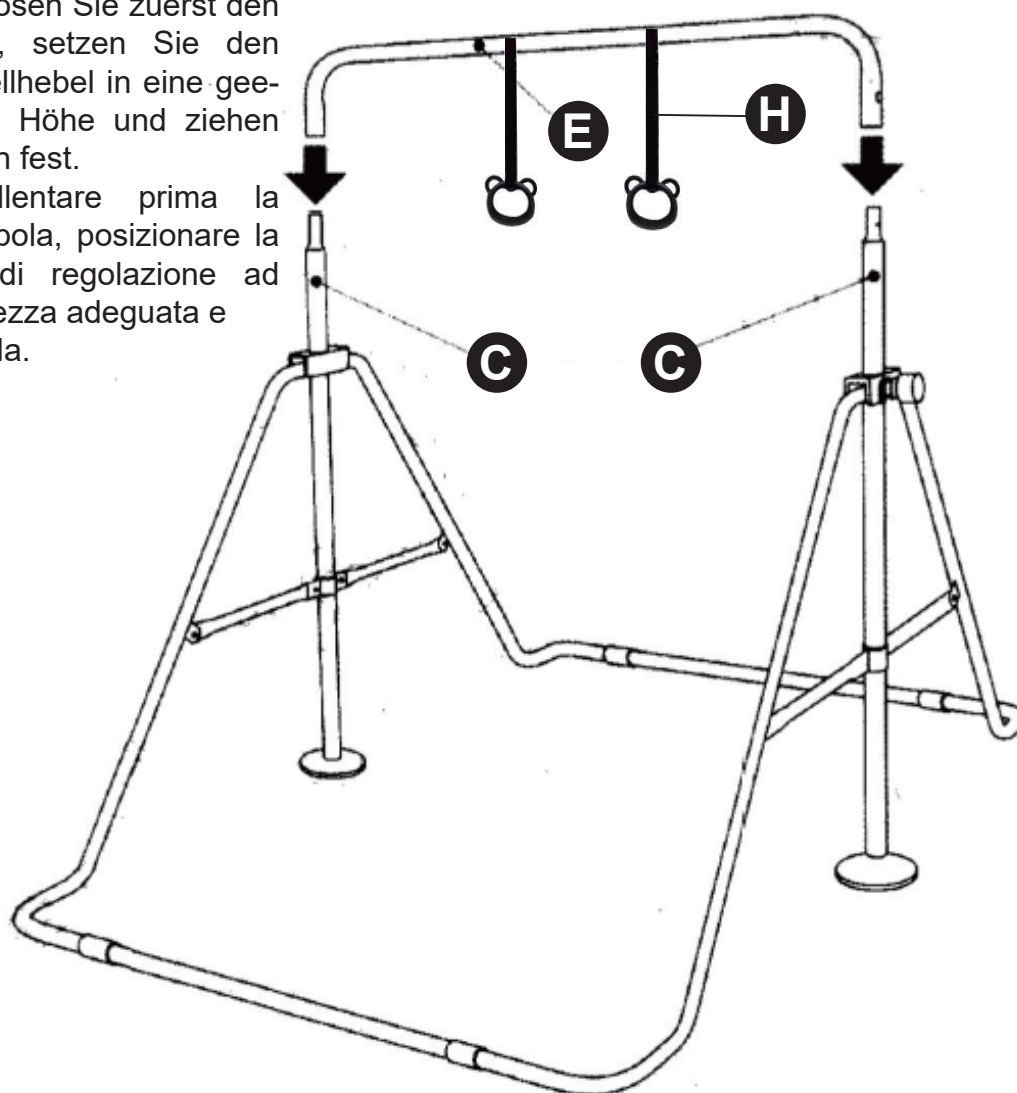

**EN:** The grip of the horizontal lever is combined with the adjustment bar and locked with screws.

Note: The adjustment knob needs to face outwards, if the adjustment knob faces inward, there will be no corresponding holes.

**FR:** La poignée du levier horizontal est combinée avec la barre de réglage et verrouillée par des vis.

Remarque: le bouton de réglage doit être orienté vers l'extérieur, si le bouton de réglage est orienté vers l'intérieur, il n'y aura pas de trous correspondants.

**DE:** Der Griff des horizontalen Hebels wird mit der Einstellstange kombiniert und mit Schrauben fixiert.

Hinweis: Der Einstellknopf muss nach außen zeigen. Wenn der Einstellknopf nach innen zeigt, gibt es keine entsprechenden Löcher.

**IT:** La presa della leva orizzontale è abbinata alla barra di regolazione e bloccata con viti.

Nota: la manopola di regolazione deve essere rivolta verso l'esterno, se la manopola di regolazione è rivolta verso l'interno, non ci saranno fori corrispondenti.

## • Height adjustment / Réglage de la hauteur / Höhenverstellung / Regolazione in altezza

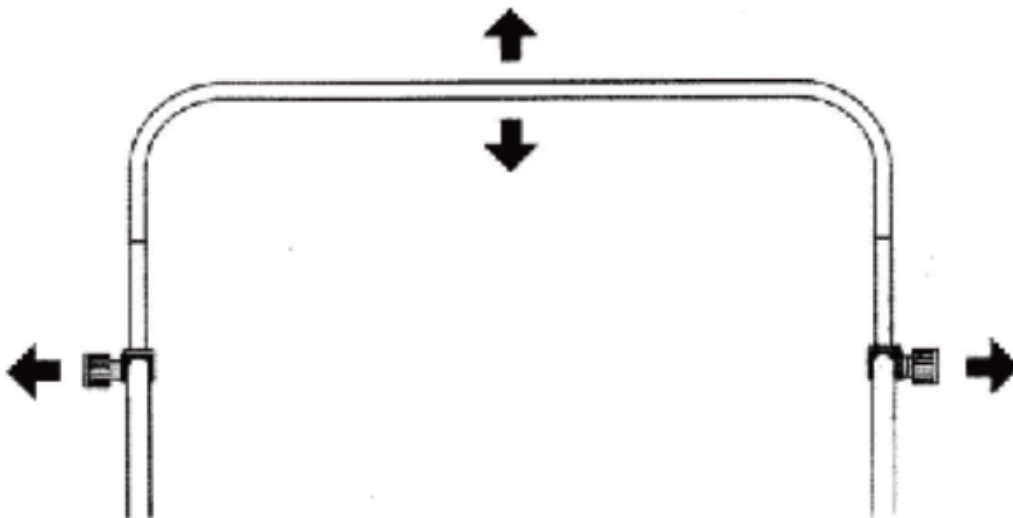

**EN:** Left and right adjustment knobs: Loosen the knobs on the 2 sides first, when the adjustment lever can be turned, you can adjust the height, and then tighten the knob.

**FR:** Boutons de réglage gauche et droit: desserrez d'abord les boutons des deux côtés, lorsque le levier de réglage peut être tourné, vous pouvez régler la hauteur, puis resserrez le bouton.

**DE:** Linke und rechte Einstellknöpfe: Zuerst die Knöpfe an beiden Seiten lösen, wenn der Einstellhebel gedreht werden kann, können Sie die Höhe einstellen und dann den Knopf festziehen.

**IT:** Manopole di regolazione sinistra e destra: allentare prima le manopole sui 2 lati, quando la leva di regolazione può essere ruotata, è possibile regolare l'altezza, e poi serrare la manopola.

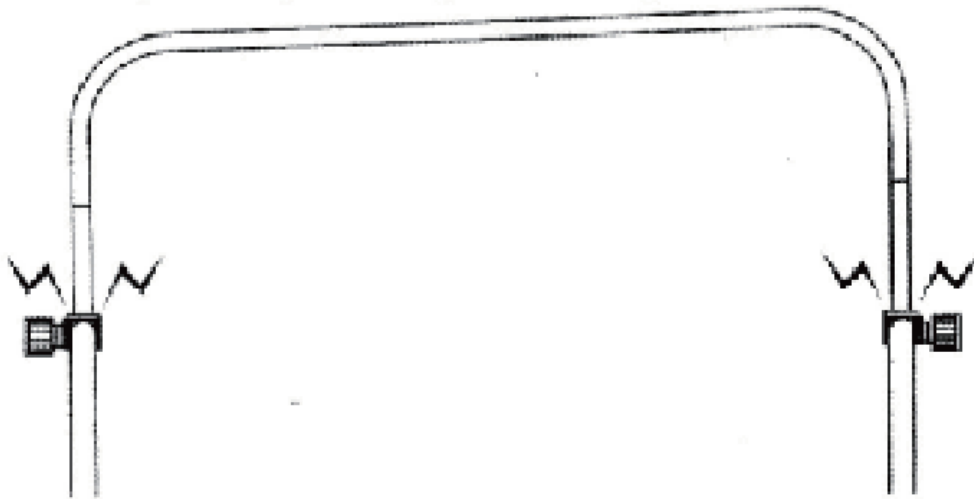

**EN:** After the adjustment on both sides is at the same height level (there is a scale line on the adjustment rod, and the scale line shall prevail), after the adjustment rods on both sides are raised to the same height at the same time, tighten the knob.

**FR:** Une fois que le réglage des deux côtés est au même niveau de hauteur (il y a une ligne graduée sur la tige de réglage, et la ligne graduée doit prévaloir), une fois que les tiges de réglage des deux côtés sont levées à la même hauteur en même temps, serrez le bouton.

**DE:** Nachdem die Einstellung auf beiden Seiten auf der gleichen Höhenebene erfolgt ist (es gibt eine Skala auf der Einstellstange, und die Skala hat Vorrang), die Einstellstangen auf beiden Seiten gleichzeitig auf dieselbe Höhe angehoben wurden, den Knopf festziehen.

**IT:** Dopo che la regolazione su entrambi i lati fino allo stesso livello di altezza (c'è una linea di scala sulla leva di regolazione e la linea di scala deve prevalere), dopo che le leve di regolazione su entrambi i lati sono state sollevate alla stessa altezza contemporaneamente, stringere la manopola.

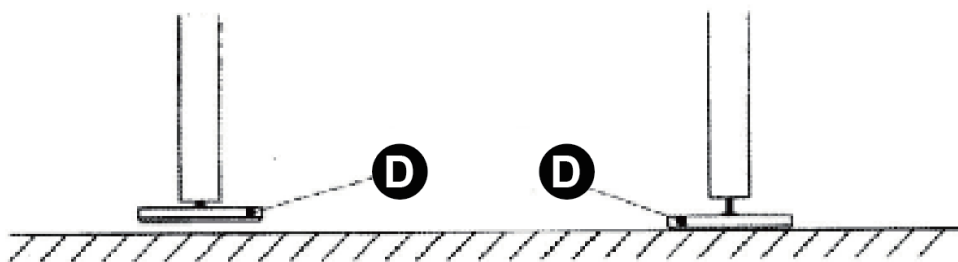

**EN:** Base disc: when there is a gap with the ground, just rotate and adjust to contact with the ground.

**FR:** Disque de base: lorsqu'il y a un écart avec le sol, il suffit de le faire tourner et de l'ajuster pour qu'il soit en contact avec le sol.

**DE:** Basisplatte: Wenn es einen Spalt zum Boden gibt, drehen Sie einfach und stellen Sie sicher, dass er in Kontakt mit dem Boden kommt.

**IT:** Disco di base: quando c'è una distanza fra il disco e il terreno, basta ruotare e regolarlo a contatto con il terreno.

● **Way of folding / Mode de pliage / Faltmethode / Metodo di Piegatura**

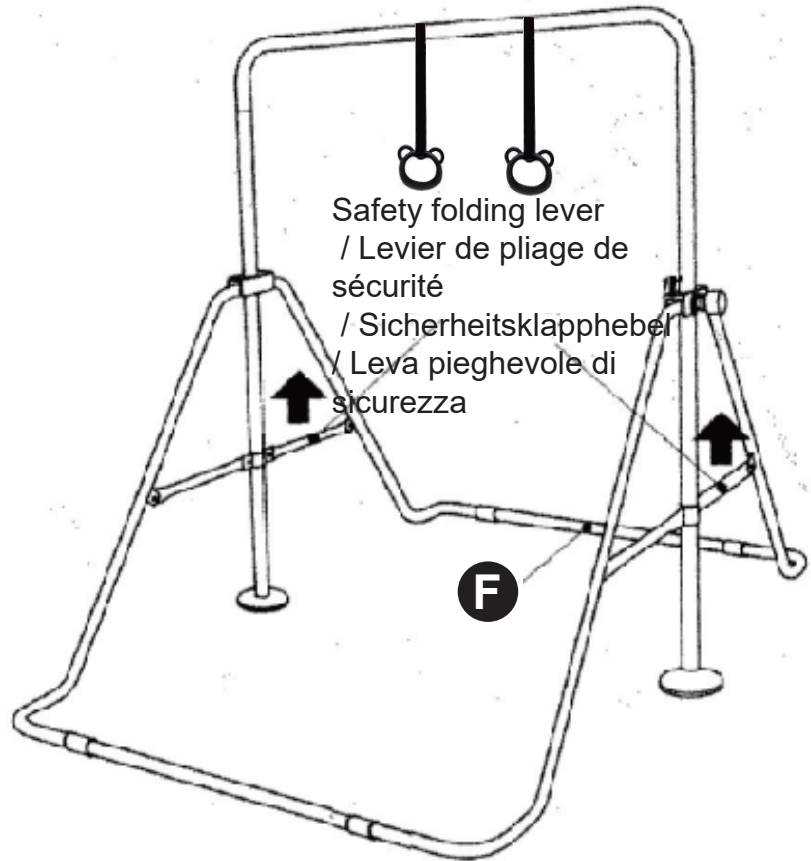

**EN:** Hold the safety folding lever with both hands at the same time, and pull upwards, the equipment can be folded and closed, as shown in the figure.

**FR:** Tenir le levier de pliage de sécurité avec les deux mains en même temps, et tirer vers le haut, l'équipement peut être plié et fermé, comme indiqué sur la figure.

**DE:** Halten Sie den Sicherheitsklapphebel mit beiden Händen gleichzeitig fest und ziehen Sie nach oben. Das Gerät kann zusammengeklappt und geschlossen werden, wie in der Abbildung gezeigt.

**IT:** Afferrare contemporaneamente la leva di chiusura di sicurezza con entrambe le mani e tirare verso l'alto, l'attrezzatura può essere piegata e chiusa, come mostrato in figura.

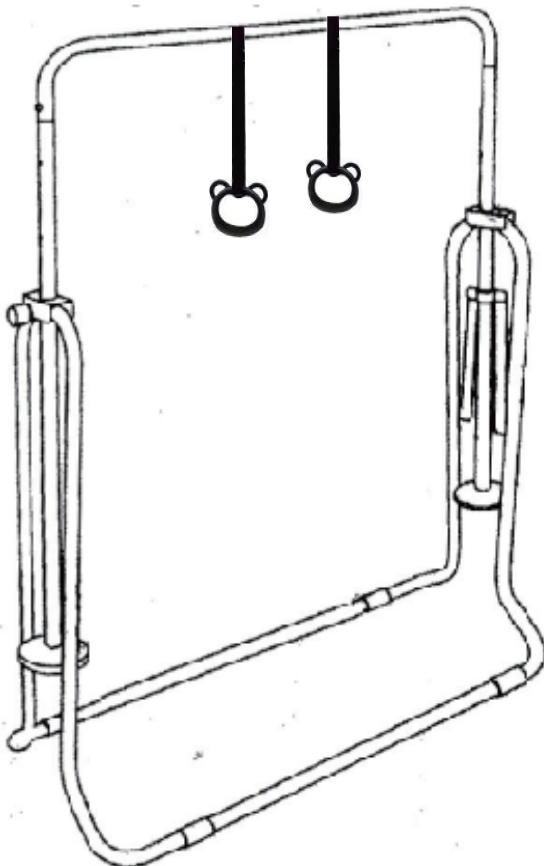

**UK**

If you have any questions, please contact our customer care center.

Our contact details are below:



0044-800-240-4004



enquiries@mhstar.co.uk

**IMPORTER ADDRESS:**

MH STAR UK LTD

Unit 27, Perivale Park,  
Horsenden lane South  
Perivale, UB6 7RH  
MADE IN CHINA

**ES**

Si tiene alguna pregunta, comuníquese con nuestro Centro de Atención al Cliente. Nuestros datos de contacto son los siguientes:



0034-931294512



atencioncliente@aosom.es

**IMPORTADOR:**

SPANISH AOSOM, S.L.

C/ ROC GROS, N° 15. 08550, ELS HOSTALETS DE  
BALENYÀ, SPAIN.  
B66295775

WWW.AOSOM.ES

ATENCIONCLIENTE@AOSOM.ES

TEL: 931294512

HECHO EN CHINA

**FR**

Si vous avez la moindre question, veuillez contacter notre centre d'assistance à la clientèle.

Nos coordonnées sont les suivantes:



0033-1-84166106



aosom@mhfrance.fr

**Importé par:**

MH France

2, rue Maurice Hartmann  
92130 Issy-les-Moulineaux  
France  
Fabriqué en Chine

**PT**

Se tiver alguma dúvida, por favor contacte o nosso Centro de Atendimento ao Cliente. Os nossos dados de contacto são os seguintes:



0034-931294512



info@aosom.pt.

**IMPORTADOR:**

SPANISH AOSOM, S.L

C.ROC GROS N.15, 08550. ELS HOSTALETS DE BALENYÀ  
TEL: 931294512 (SEG-SEX DAS 7:30H ÀS 16:30H)

INFO@AOSOM.PT

WWW.AOSOM.PT

**DE**

Wenn Sie Fragen haben, wenden Sie sich bitte an unser Kundendienstzentrum.

Unsere Kontaktdaten stehen unten:



0049-(0)40-88307530



service@aosom.de

**ADRESSE DES IMPORTEURE:**

MH Handel GmbH  
Wendenstraße 309  
D-20537 Hamburg  
Germany  
IN CHINA HERGESTELLT

**IT**

In caso di dubbio, si prega di contattare il nostro centro assistenza clienti. I nostri dettagli di contatto sono di seguito:



0039-0249471447



clienti@aosom.it

**IMPORTATO DA:**

AOSOM Italy srl

Centro Direzionale Milanofiori

Strada 1 Palazzo F1

20057 Assago (MI)

P.I.: 08567220960

FATTO IN CINA

