

AIYAPLAY

DE

ELEKTRONISCHES SPIELZEUG-MOTORRAD FÜR KINDER

IN240200112V01_DE

370-320V90



- Geeignet 3-8 Jahren
- Maximales Benutzergewicht: 35 kg
- Montage durch einen Erwachsenen erforderlich



BEDIENUNGSANLEITUNG

Lesen und verstehen Sie dieses Handbuch vor der Verwendung vollständig!

Bitte bewahren Sie dieses Handbuch zum späteren Nachschlagen auf, da es wichtige Informationen enthält.

Vor der ersten Verwendung sollte der Akku mindestens 8-12 Stunden geladen werden, nicht länger als 20 Stunden.

Inhaltsverzeichnis

1. Über Ihr neues Motorrad
2. TEILELISTE
3. Teile-Diagramm
4. MONTAGESCHRITTE
5. Wie Sie Ihr Motorrad Betreiben
6. Laden des Motorrads
7. Anleitung zur Fehlersuche
8. Instandhaltung des Motorrads
9. Entsorgen der Batterie

Über Ihr neues Motorrad

Vielen Dank, dass Sie sich für den Kauf unserer Produkte entschieden haben. Wir möchten, dass Ihr Kind viele Jahre lang Freude an diesem Produkt hat. Beachten Sie diese Punkte, wenn Sie diese Anleitung lesen:







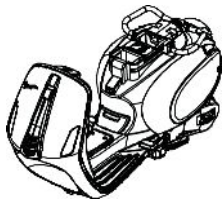

Geeignetes Alter:	3-8 Jahren	Akku:	DC 6 V 4,5 Ah x 1
Belastbarkeit:	Unter 35 Kg	Größe des Wagens:	1.070 x 470 x 730 mm
Geschwindigkeit:	2,5 bis 3 km/h		
Material:	PP	Optimale Temperatur:	Unter 40 °C Vermeiden Sie die Verwendung unter stechender Sonne
Ladegerät:	Eingang: Auf dem Ladegerät angegeben	Aufladezeit:	8 bis 12 Stunden, höchstens 20 Stunden
	Ausgang: DC 6 V	Sicherung:	F 5A, selbst zurücksetzend
	Stromstärke: DC 0,5 A	Betriebsdauer:	12 Monate bis 18 Monate

WARNUNG!

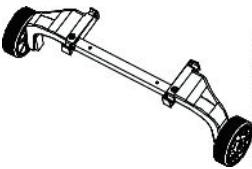

ZUR SICHERHEIT IHRES KINDES LESEN SIE BITTE ALLE WARNHINWEISE UND MONTAGE-/VERWENDUNGSANWEISUNGEN. BEWAHREN SIE DIESE ANLEITUNG ZUM SPÄTEREN NACHSCHLAGEN AUF.

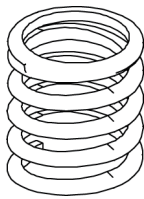
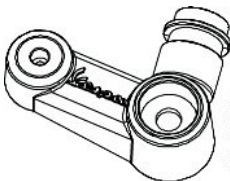
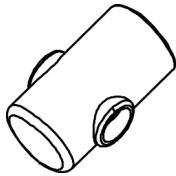
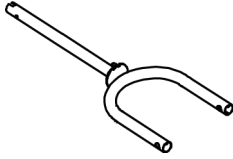
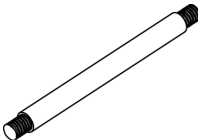
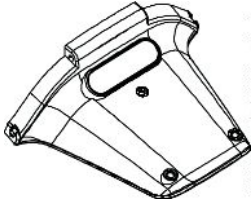
- Montage durch einen Erwachsenen erforderlich. Das Produkt enthält Kleinteile, die nur von Erwachsenen zusammengebaut werden dürfen. Halten Sie kleine Kinder bei der Montage fern.
- Entfernen Sie immer das Schutzmaterial und die Polybeutel und entsorgen Sie diese vor dem Zusammenbau.

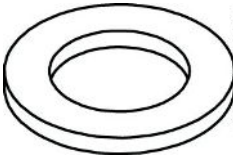



Teileliste

TEILNUMMER	TEILE-BEZEICHNUNG	BILD	Menge (Stück)	HINWEISE	TEILNUMMER	TEILE-BEZEICHNUNG	BILD	Menge (Stück)	HINWEISE
1	Fahrzeug		1		2	Griff		1	
3	Rad		1		4	Sitz		1	
5	Stützrad		1		6	Kotflügel		1	
7	Feder		1		8	Dekorative Abdeckung		1	Links
9	Wellenhülse		1		10	Gabel		1	Links
11	Achse		1		12	Lizenz		1	
13	Mutter		2	In die Achse gesetzt	14	Unterlegscheibe		4	In die Achse gesetzt

Teilleiste

TEILNUMMER	TEILE-BEZEICHNUNG	BILD	Menge (Stück)	HINWEISE	TEILNUMMER	TEILE-BEZEICHNUNG	BILD	Menge (Stück)	HINWEISE
15	M5 x 70 Bolzen			Wird auf den Griff gesetzt	16	GrifM5 Mutter		1	Wird auf den Griff gesetzt
17	Rückspiegel		1 Paar	Links und rechts					

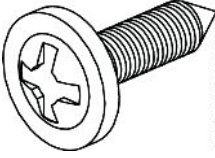
Montagepaket

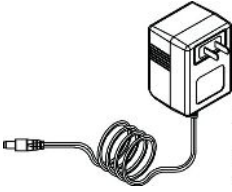
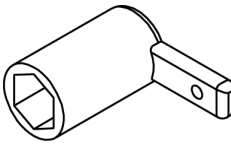
TEILNUMMER	TEILE-BEZEICHNUNG	BILD	Menge (Stück)	HINWEISE	TEILNUMMER	TEILE-BEZEICHNUNG	BILD	Menge (Stück)	HINWEISE
18	M5 x 30 Bolzen		1		19	M5 Mutter		1	
20	M3,5 x 12 Schraube		8		21	M4 x 35 Schraube		2	
22	M4 x 10 Schraube		1		23	Gebrauchsanweisung		1	
24	Ladegerät		1		25	Schraubenschlüssel		2	

Teile-Diagramm

1	Karosserie x 1	2	Griff x 1	3	Rad x 1
4	Sitz x 1	5	Trainingsrad x 1	6	Koffiügel x 1
7	Feder x 1	8	Zierabdeckung x 1	9	Wellenhülse x 1
10	Gabel x 1	11	Achse x 1	12	Nummernschild x 1
13	Mutter x 2	14	Unterlegscheibe x 4	15	M5 x 70 Schraube x 1
16	M5 Mutter x 1	17	Rückspiegel x 2	18	M5 x 30 Schraube x 1
19	M5 Mutter x 1	20	M3,5 x 12 Schraube x 8		
21	M4 x 35 Schraube x 2	22	M4 x 10 Schraube x 1		

HINWEIS: Einige der abgebildeten Teile werden auf beiden Seiten des Fahrzeugs montiert

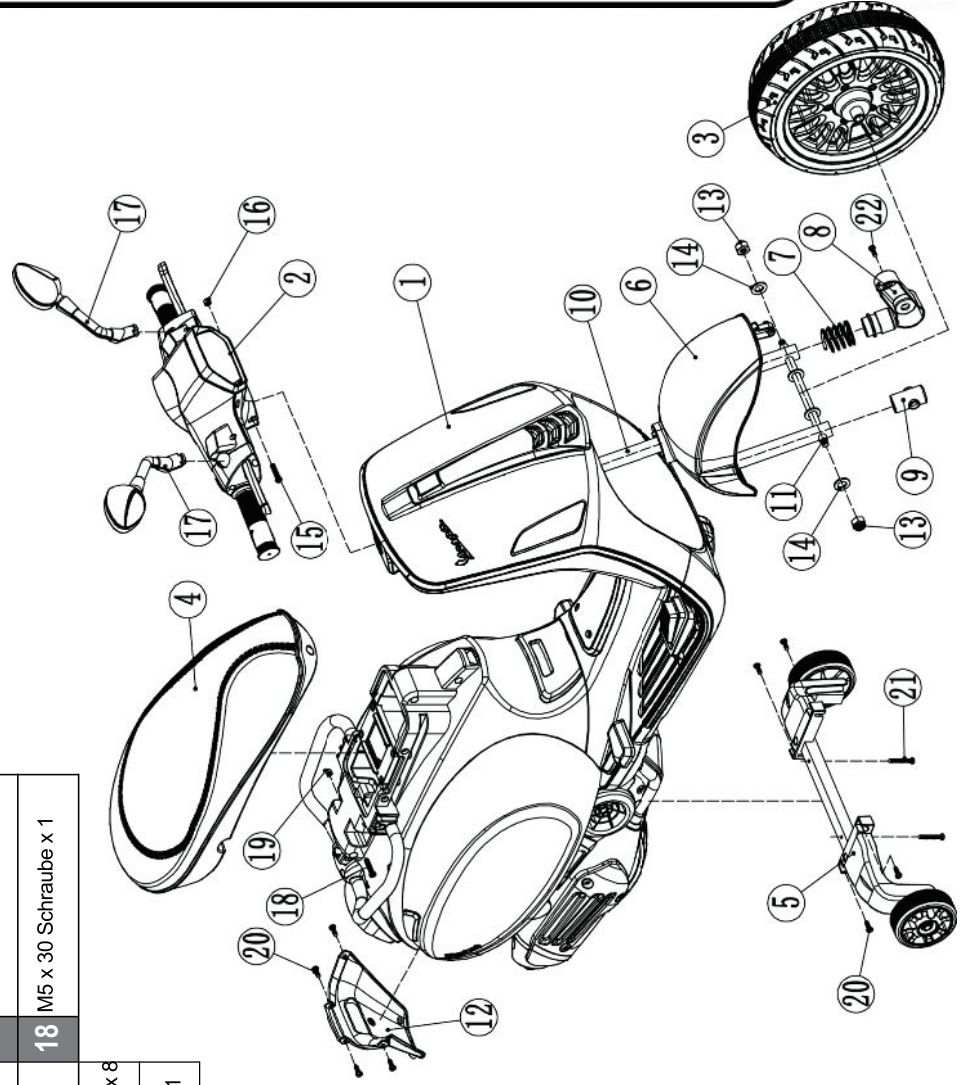
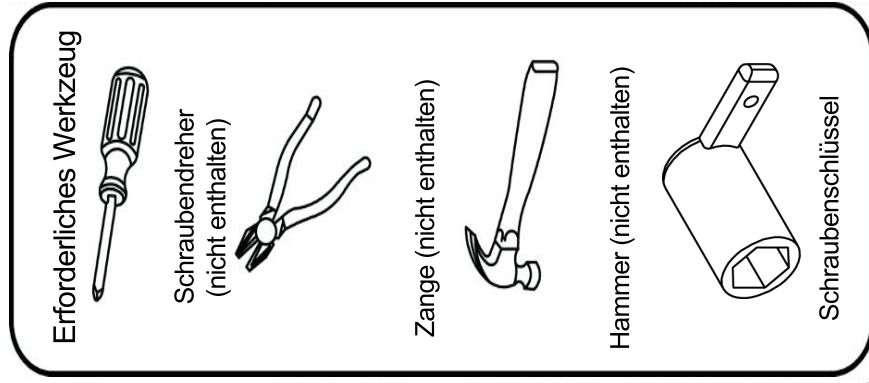

Montageschritte

Ihr neues Motorrad muss von Erwachsenen zusammengebaut werden. Bitte nehmen Sie sich für die Montage mindestens 40 Minuten Zeit. Kinder können im unmontierten Zustand des Fahrzeugs durch Kleinteile, scharfe Kanten und spitze Gegenstände verletzt werden. Gehen Sie beim Auspacken und Zusammenbau des Fahrzeugs vorsichtig vor. Kinder sollten keine Teile handhaben oder bei der Montage des Fahrzeugs helfen.

Bitte kennzeichnen Sie alle Teile vor dem Zusammenbau und heben Sie das gesamte Verpackungsmaterial bis zum Ende des Zusammenbaus auf, um sicherzustellen, dass keine Teile weggeworfen werden.

Benötigtes Montagewerkzeug: Schraubendreher (nicht enthalten), Zange (nicht enthalten), Hammer (nicht enthalten), Schraubenschlüssel (nicht enthalten).

1. Installieren Sie das Trainingsrad

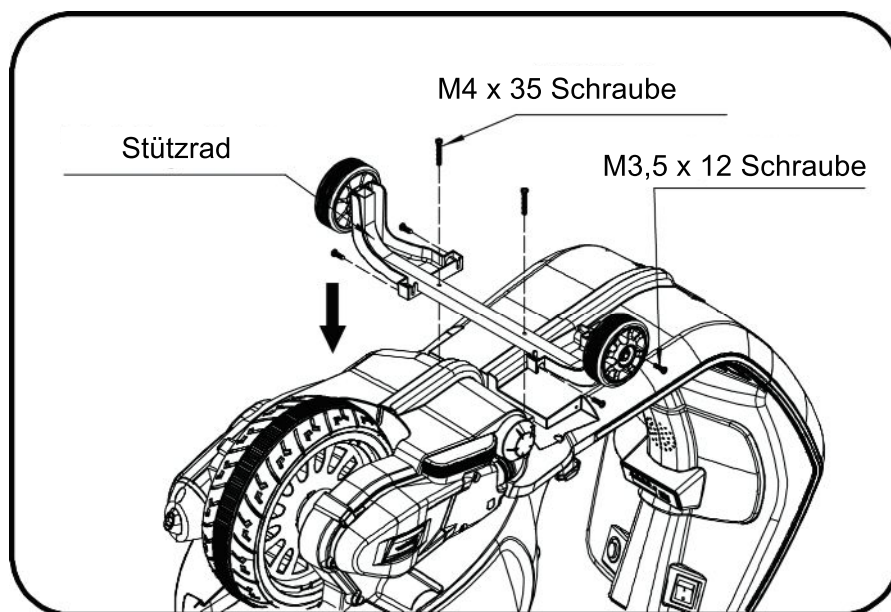

Wie in der Abbildung gezeigt, drehen Sie die Karosserie um, installieren Sie das Trainingsrad an der entsprechenden Stelle und befestigen Sie es mit Schrauben.

2. Installieren Sie das Nummernschild.

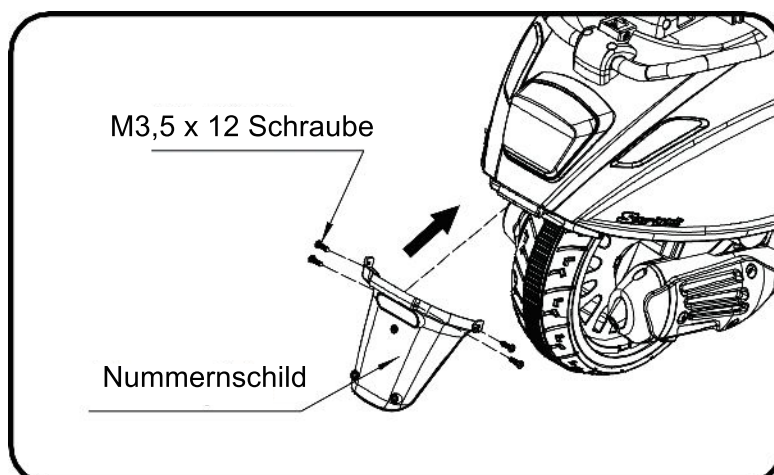

Wie in der Abbildung gezeigt, installieren Sie das Nummernschild an der entsprechenden Stelle und befestigen Sie es mit Schrauben.

Montageschritte

3. Installieren Sie das Rad.

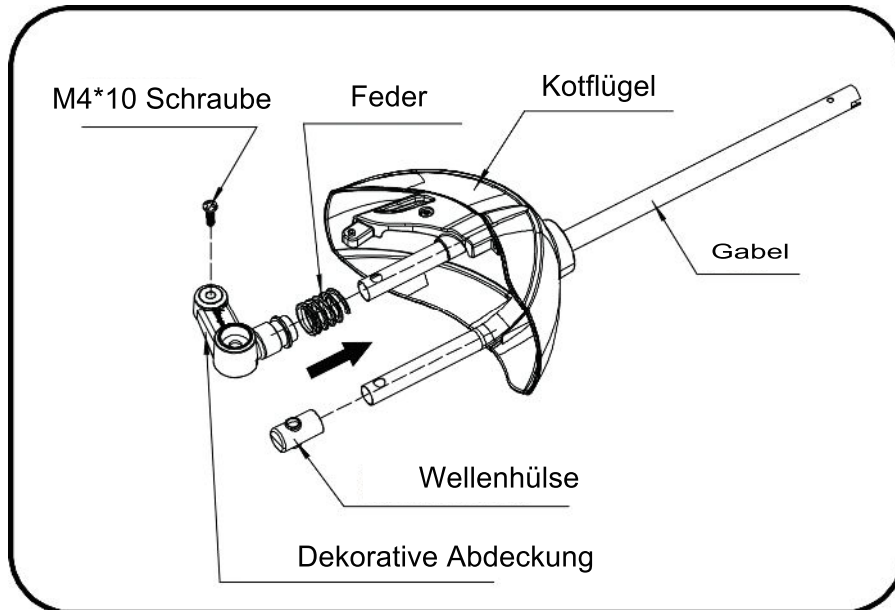

Wie in der Abbildung gezeigt, stecken den Kotflügel durch den Griff, installieren Sie nacheinander die Feder und die Zierabdeckung und befestigen Sie sie mit Schrauben.

Danach installieren Sie die Wellenschutzhülse an der entsprechenden Stelle.

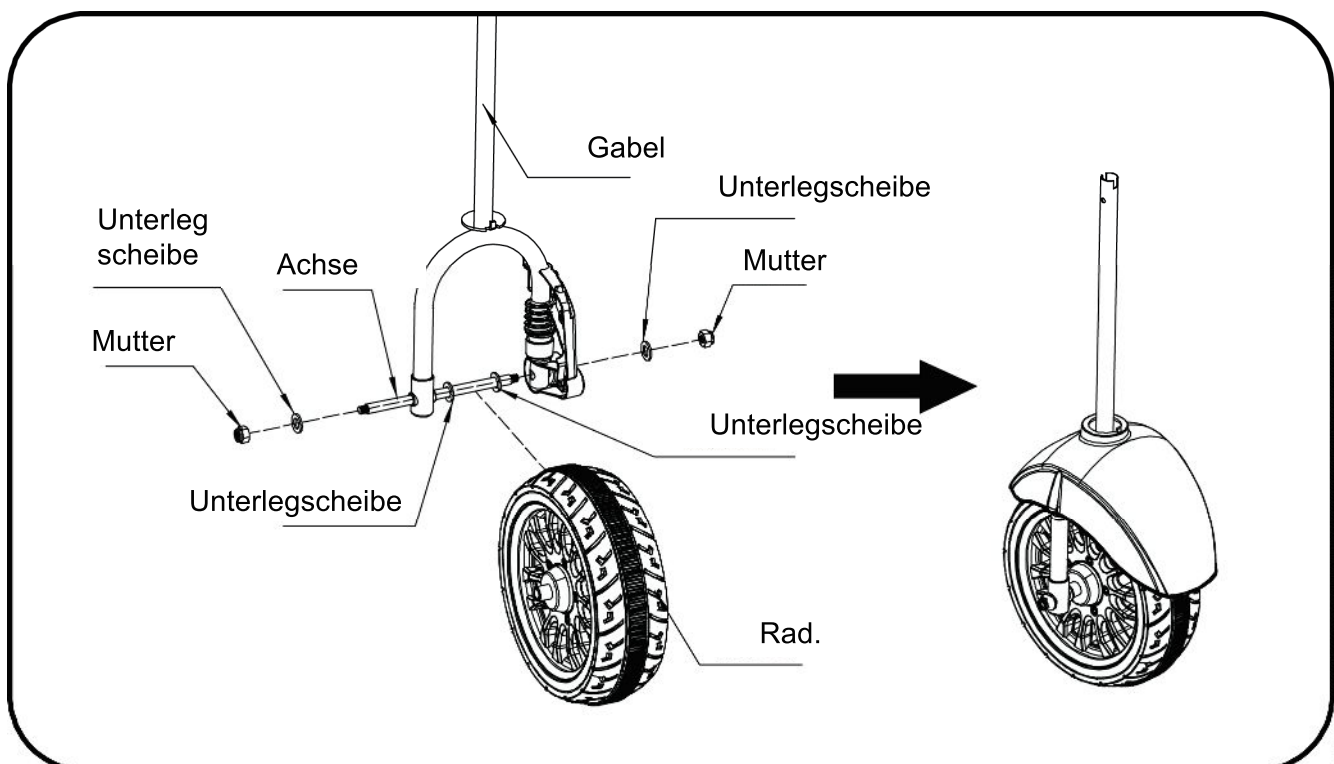

Wie in der Abbildung gezeigt, trennen Sie die Achsteile.

Wie in der Abbildung gezeigt, stecken Sie die Achse durch die Wellenschutzhülse, installieren Sie nacheinander die Unterlegscheibe, das Rad und die Unterlegscheibe.

Dann durch die Zierabdeckung führen, Unterlegscheiben auf beiden Seiten installieren und mit Muttern befestigen.

Montageschritte

4. Installieren Sie den Griff.

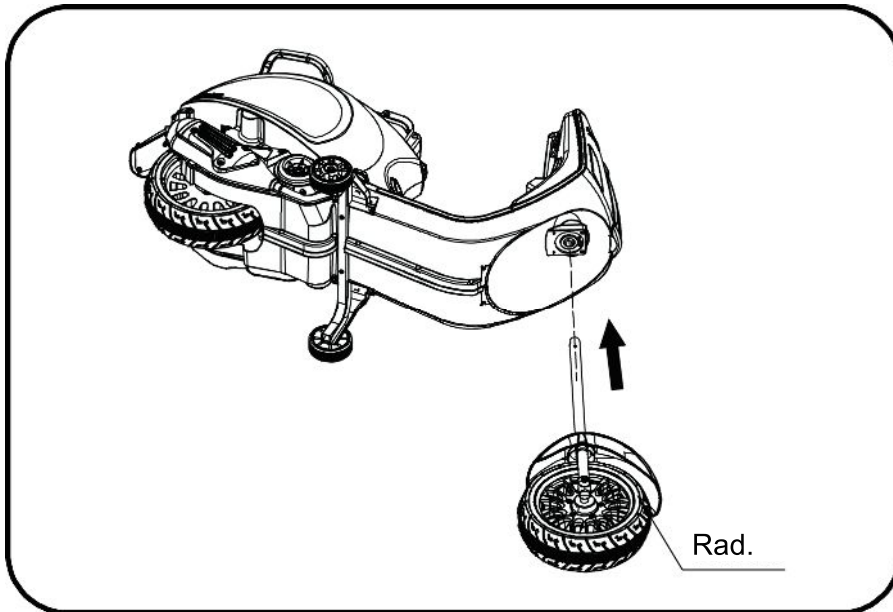

Wie in der Abbildung gezeigt, installieren Sie das Rad an der entsprechenden Stelle.

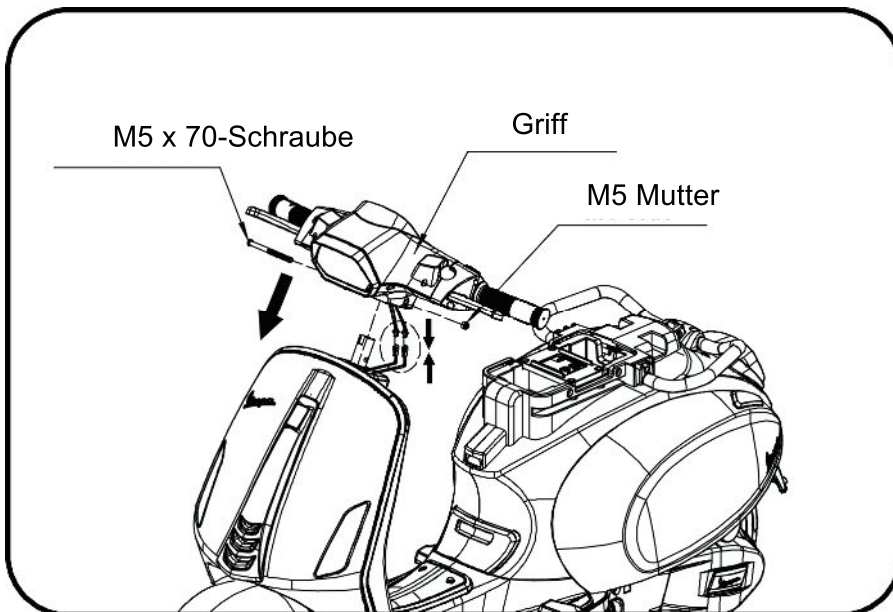

Wie in der Abbildung gezeigt, entfernen Sie die Mutter und die Schraube vom Griff, schließen Sie den Griff und die mittlere Steckverbindung der Messplatte an. Wie in der Abbildung gezeigt, installieren Sie den Griff an der entsprechenden Stelle und befestigen Sie ihn mit der Schraube und der Mutter.

Montageschritte

5. Schließen Sie die Stromversorgung an.

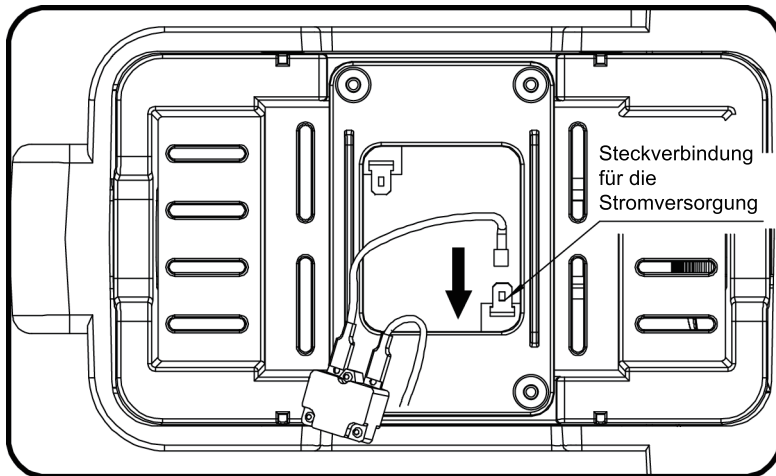

Stecken Sie die Steckverbindung wie abgebildet in die Klemme am Akku.

6. Installieren Sie den Sitz.

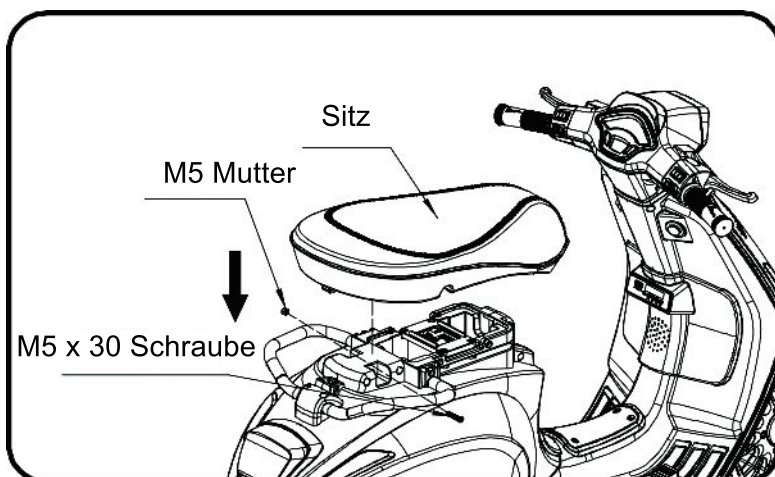

Wie in der Abbildung gezeigt, installieren Sie den Sitz an der entsprechenden Stelle und befestigen Sie ihn mit Schraube und Mutter.

7. Montieren Sie den Rückspiegel

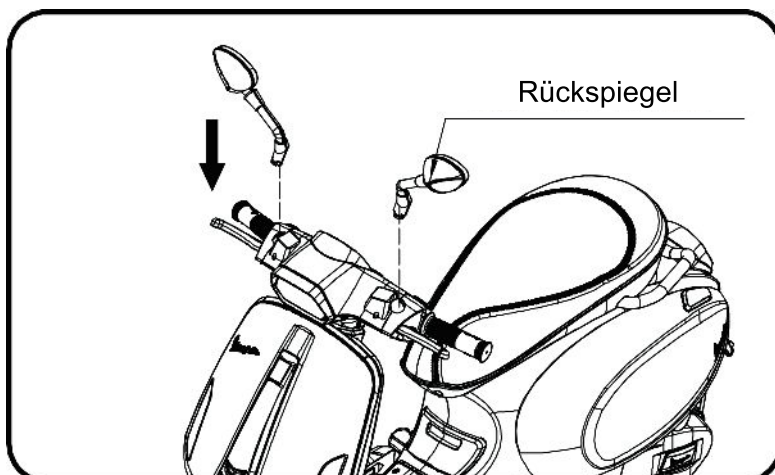

Wie in der Abbildung gezeigt, drücken Sie den Rückspiegel nach unten, um ihn zu befestigen.

MONTAGESCHRITTE

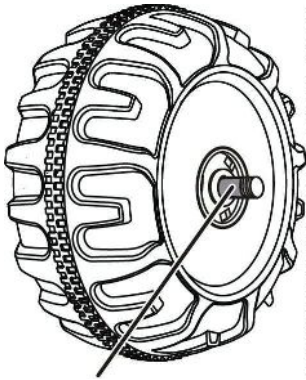

SPALT

WICHTIGE ERGÄNZUNG ZUR BEDIENUNGSANLEITUNG

Nach der Montage jedes Rades auf die Achsen, prüfen Sie bitte die Lücke zwischen dem Schraubengewinde und dem Federteil (siehe Bild unten), wenn die Lücke zu groß ist, fügen Sie bitte zwei oder drei Unterlegscheiben im Inneren des Rades hinzu, aber nachdem Sie die Mutter außerhalb des Rades festziehen, drehen Sie bitte das Rad mit dem Finger, um zu prüfen, ob das Rad reibungslos laufen kann, dies ist sehr wichtig, denn wenn das Rad reibungslos laufen kann, ist es in Ordnung, aber wenn die Mutter das Rad drückt und das Rad nicht reibungslos laufen kann, wird der Motor leicht brechen! Dann müssen Sie eine oder zwei Unterlegscheiben abnehmen, um sicherzustellen, dass das Rad reibungslos laufen kann!

Wie Sie Ihr Motorrad betreiben

WARNUNG!

VERLETZUNGEN UND TODESFÄLLE VERHINDERN:

- **LASSEN SIE IHR KIND NIEMALS UNBEAUF SICHTIGT. DIREKTE BEAUF SICHTIGUNG DURCH EINEN ERWACHSENEN IST ERFORDERLICH.** Das Kind immer im Auge behalten, wenn es sich im Fahrzeug befindet.
- **Verwenden Sie das Gerät niemals im Straßenverkehr, in der Nähe von Autos, auf oder in der Nähe von steilen Gefällen oder Treppen, Schwimmbädern oder anderen Gewässern.**
- **Tragen Sie immer Schuhe.**
- **Immer auf dem Sitz sitzen.**
- **Geeignet für Kinder 3-8 Jahren; maximales Benutzergewicht 35 kg.**
- **Nicht für die Verwendung im Straßenverkehr geeignet.**

Muss vor der Verwendung bestätigt werden, dass die Arbeit bereits beendet ist:

- **Wichtig! Bevor Sie das Fahrzeug zum ersten Mal verwenden, muss der Akku 8 bis 12 Stunden lang geladen werden, nicht länger als 20 Stunden. Nur ein Erwachsener darf den Akku laden oder aufladen.**
- **Beenden Sie das komplette Motorrad, indem Sie es gemäß den in dieser Betriebsanleitung beschriebenen Schritten zusammenbauen. Das Steckpaket des Akkus ist bereits gut eingesteckt, der Strom ist bereits durchgesteckt.**
- **An allen Stellen, an denen die Schraube benötigt wird, ist die Verschraubung bereits verriegelt.**

Regeln für sicheres Fahren

LESEN SIE DIESE REGELN IHREM KIND UND SEINEN SPIELKAMERADEN LAUT VOR UND STELLEN SIE SICHER, DASS SIE SIE VERSTEHEN!

- **Dieses Spielzeug ist keine Spielerei. Tragen Sie beim Fahren immer einen Helm und Schutzkleidung.**
- **Direkte Beaufsichtigung durch einen Erwachsenen erforderlich.**
- **Halten Sie Kinder in sicheren Fahrbereichen:**
- **Verwenden Sie es niemals im Straßenverkehr, in der Nähe von Kraftfahrzeugen, auf Rasenflächen, an oder in der Nähe von steilen Hängen oder Stufen, Schwimmbädern oder anderen Gewässern.**
- **Verwenden Sie das Spielzeug nur auf ebenen Flächen, z. B. in Ihrem Haus, Garten oder auf einem Spielplatz.**
- **Niemals im Dunkeln verwenden. Ein Kind könnte auf unerwartete Hindernisse stoßen und einen Unfall erleiden. Betreiben Sie das Fahrzeug nur bei Tageslicht oder in einem gut beleuchteten Bereich.**
- **Es wird nicht empfohlen, das Fahrzeug auf nassem Untergrund oder auf Steigungen von mehr als 15 Grad zu fahren.**
- **Verwenden Sie dieses Fahrzeug nicht im Außenbereich, wenn es regnet oder schneit.**
- **Achten Sie darauf, dass Sie das Fahrzeug vollständig zum Stehen bringen, bevor Sie die Fahrtrichtung wechseln.**
- **Bitte beachten Sie die korrekten Gewichts- und Altersgrenzen, die zum Fahren dieses Fahrzeugs erlaubt sind.**
- **Es ist verboten, die Schaltung zu verändern oder andere elektrische Teile hinzuzufügen**
- **Überprüfen Sie die Leitungen und Anschlüsse des Fahrzeugs regelmäßig.**
- **Um Unfälle zu vermeiden, stellen Sie vor der Fahrt sicher, dass das Fahrzeug sicher ist.**
- **Lassen Sie kein Kind die Räder berühren oder sich in deren Nähe aufhalten, wenn sich das Fahrzeug in Bewegung befindet.**

Wie Sie Ihr Motorrad betreiben

Verwendung

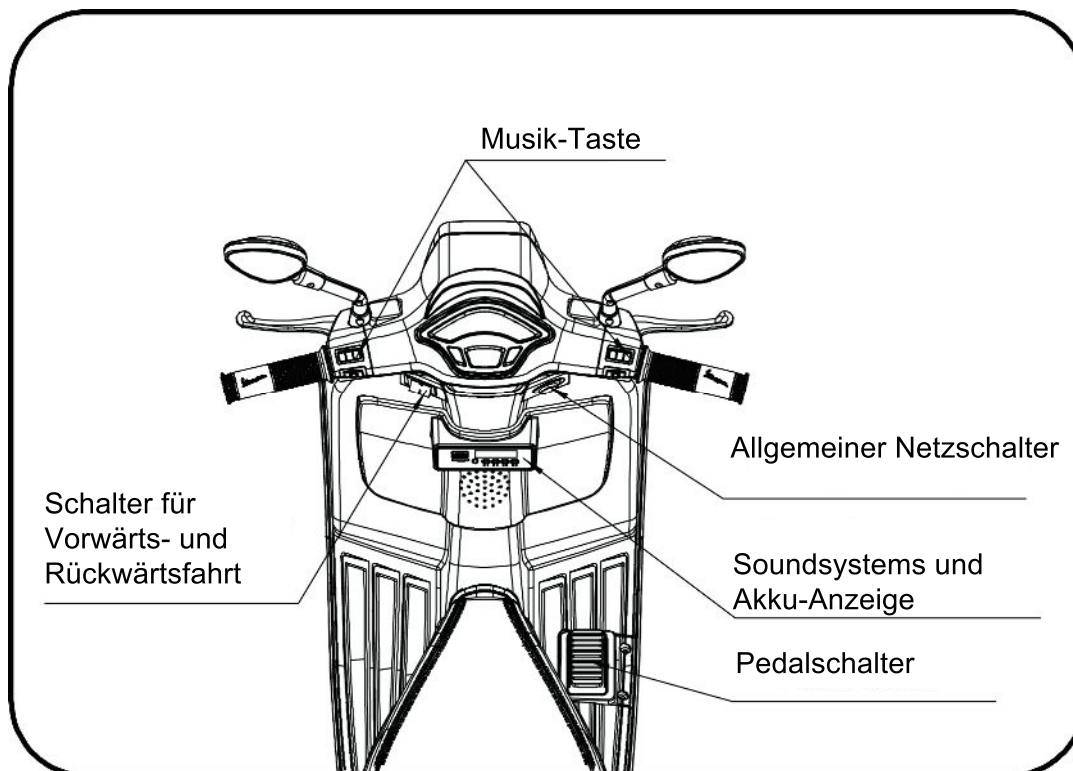

WICHTIG!
Stoppen Sie das Fahrzeug immer, wenn Sie die Geschwindigkeit oder Richtung ändern, um Schäden am Getriebe und Motor zu vermeiden.

(1) Schalten Sie zuerst den Hauptschalter ein, dann kann die Musik abgespielt werden.

(2) Vorwärts

Drücken Sie den „Vorwärts- und Rückwärtsschalter“ in die Position „Vorwärts“.

Betätigen Sie das Pedal.

Das Fahrzeug fährt vorwärts.

(3) Stoppen

Nehmen Sie den Fuß vom Gaspedal, um das Fahrzeug zu stoppen.

(4) Rückwärtsfahren

Drücken Sie den „Vorwärts- und Rückwärtsschalter“ in die Position „Rückwärts“.

Betätigen Sie das Pedal.

Das Fahrzeug fährt rückwärts.

(5) Schalten Sie den Hauptschalter ein, dann können Sie Musik genießen, indem Sie eine beliebige Taste für Musik drücken.

So betreiben Sie Ihr Fahrzeug

(6) Verwendung des Soundsystems und der Kontrollleuchte für den Akku

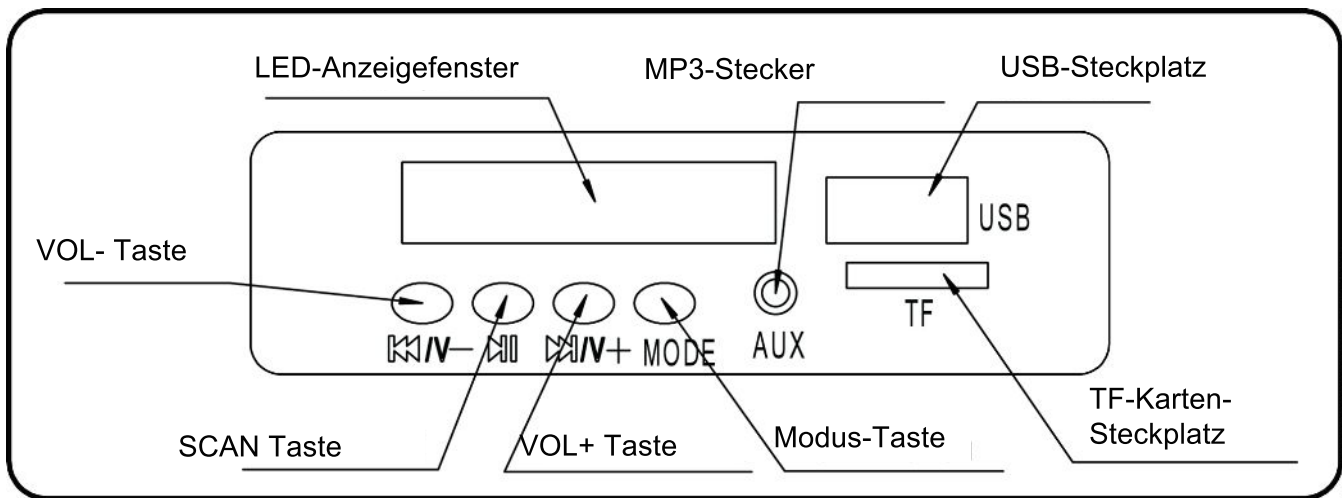

1. Mp3-Anschluss ist vorhanden, aber Sie benötigen einen externen Player (nicht im Lieferumfang enthalten).

USB-Steckplatz ist vorhanden, benötigt aber ein USB-Laufwerk (nicht im Lieferumfang enthalten).

TF-Kartensteckplatz ist vorhanden, aber Sie benötigen eine TF-Karte (nicht im Lieferumfang enthalten).

2. Moduswahl

Drücken Sie die „MODUS-Taste“:

1 Das LED Display zeigt „USB“ an, was bedeutet, dass der Player im U-Laufwerk arbeitet.

2 Das LED Display zeigt „TF“ an, was bedeutet, dass der Player mit einer TF-Karte arbeitet.

3 Das LED Display zeigt „Vortage digital“ an, was bedeutet, dass der Player im Speicherzustand arbeiten kann.

Oder drücken Sie die „MODUS-Taste“, der Player wechselt in den Zustand des angeschlossenen MP3 Gerätes.

4 Das LED Display zeigt „FM“ an, Sie können die Radiofunktion verwenden.

3. Sie können die Lautstärke durch langes Drücken der „VOL- Taste“ oder der „VOL+ Taste“ einstellen.

Klicken Sie auf die „VOL- Taste“ oder die „VOL+ Taste“, können Sie zwischen Musik und Radio umschalten.

4.Klicken Sie auf die „SCAN-Taste“, können Sie die Musikwiedergabe und -pause steuern.

Wie Sie Ihr Motorrad betreiben

Schaltplan

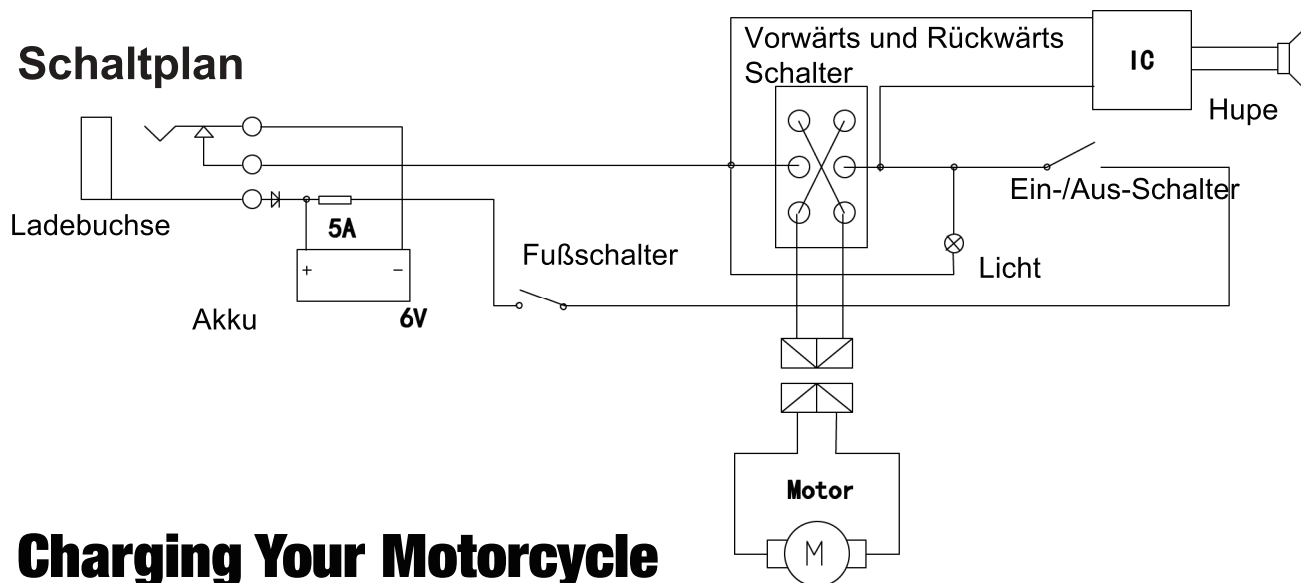

Charging Your Motorcycle

Laden des Motorrads

Nur ein Erwachsener kann den Akku laden und aufladen!

WARNUNG!

- VERMEIDEN SIE FEUER UND STROMSCHLÄGE:
- Verwenden Sie nur den Akku und das Ladegerät, die mit Ihrem Motorrad geliefert wurden. Ersetzen Sie den Akku oder das Ladegerät NIEMALS durch ein anderes Fabrikat. Die Verwendung eines anderen Akkus oder Ladegeräts kann einen Brand oder eine Explosion verursachen.
- Verwenden Sie den Akku oder das Ladegerät nicht für ein anderes Produkt. Es könnte zu Überhitzung, Brand oder Explosion kommen.
- Verändern Sie NIEMALS das Stromkreissystem. Eingriffe in das elektrische System können zu einem Stromschlag, Brand oder einer Explosion führen oder das System dauerhaft beschädigen.
- Vermeiden Sie den direkten Kontakt zwischen den Polen des Akkus. Es kann zu Bränden oder Explosionen kommen.
- Achten Sie darauf, dass keine Flüssigkeit auf den Akku oder seine Komponenten gelangt.
- Beim Laden werden explosive Gase erzeugt. Laden Sie nicht in der Nähe von Hitze oder brennbaren Materialien. Laden Sie den Akku NUR in einem gut belüfteten Bereich auf.
- Heben Sie den Akku NIEMALS an den Kabeln oder am Ladegerät auf. Der Akku kann beschädigt werden und einen Brand verursachen. Heben Sie den Akku NUR am Gehäuse an.
- Laden Sie den Akku NUR in einem trockenen Raum.
- Die Pole des Akkus, die Klemmen und das dazugehörige Zubehör enthalten Blei und Bleiverbindungen, Chemikalien, die dem Staat Kalifornien als krebserregend und fortpflanzungsgefährdend bekannt sind. Waschen Sie sich nach der Handhabung die Hände. Öffnen Sie den Akku nicht. Der Akku enthält Bleisäure und andere Materialien, die giftig und ätzend sind.

Laden des Motorrads

WARNUNG!

- VERMEIDEN SIE FEUER UND STROMSCHLÄGE:
- Öffnen Sie das Ladegerät nicht. Freiliegende Kabel und Schaltkreise im Inneren des Gehäuses können einen Stromschlag verursachen. Nur Erwachsene dürfen den Akku handhaben oder laden. Erlauben Sie Kindern niemals, den Akku zu handhaben oder zu laden. Der Akku ist schwer und enthält Bleisäure (Elektrolyt).
- Lassen Sie den Akku nicht fallen. Der Akku könnte dauerhaft beschädigt werden oder schwere Verletzungen verursachen.
- Prüfen Sie vor dem Laden des Akkus, ob der Akku, das Ladegerät, sein Stromkabel und die Steckverbindungen abgenutzt oder beschädigt sind. Laden Sie den Akku NICHT, wenn Teile beschädigt sind.
- Lassen Sie den Akku nicht vollständig entleeren. Laden Sie den Akku nach jeder Verwendung oder einmal im Monat auf, wenn er nicht regelmäßig verwendet wird.
- Laden Sie den Akku nicht verkehrt herum.
- Sichern Sie den Akku immer mit der Halterung. Der Akku kann herausfallen und ein Kind verletzen, wenn das Fahrzeug umkippt.
- Eine Empfehlung für die Beaufsichtigung von Kleinkindern durch Erwachsene.
- Das Spielzeug sollte mit Vorsicht verwendet werden, da Fähigkeiten erforderlich sind, um Stürze oder Zusammenstöße zu vermeiden, die zu Verletzungen des Benutzers oder Dritter führen können.

- Der Anschluss zum Laden BEFINDET SICH IN DER MOTORHAUBE.
- Der NETZSCHALTER muss während des Ladevorgangs in die Position AUS gedreht werden.
- Vor der ersten Verwendung sollten Sie den Akku 8-12 Stunden lang laden. Laden Sie den Akku nicht länger als 20 Stunden auf, um eine Überhitzung des Ladegeräts zu vermeiden.
- Laden Sie die Batterie auf, wenn das Fahrzeug langsam zu laufen beginnt.
- Nach jeder Verwendung oder einmal im Monat müssen Sie den Akku mindestens 8 bis 12 Stunden aufladen, nicht länger als 20 Stunden.

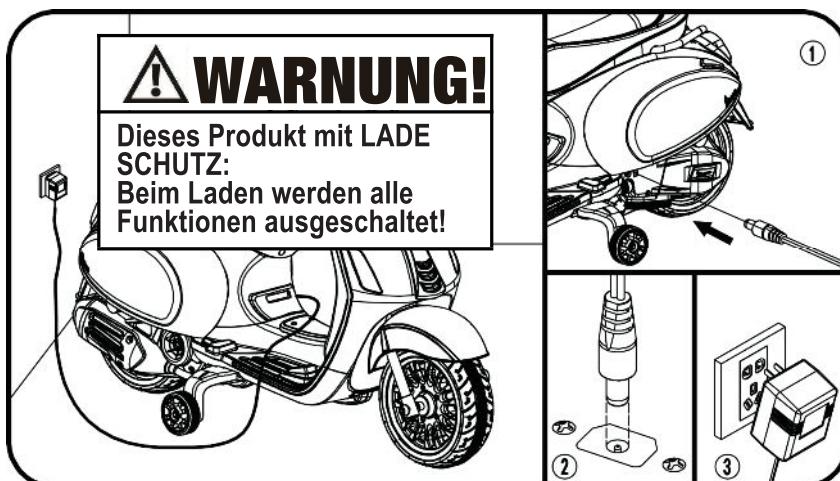

1. Die Ladebuchse befindet sich in der Motorhaube;
2. Stecken Sie den Anschluss des Ladegeräts in die Eingangsbuchse;
3. Stecken Sie den Stecker des Ladegeräts in eine Steckdose. Der Akku beginnt zu laden.

Anleitung zur Fehlersuche

PROBLEM: Das Fahrzeug läuft nicht

PROBLEM-URSACHE: Der Akku ist möglicherweise zu schwach aufgeladen.

Laden Sie den Akku nach jeder Verwendung oder mindestens einmal im Monat für 8 bis 12 Stunden. Lassen Sie den Akku nicht länger als 20 Stunden am Ladegerät.

MÖGLICHE URSACHE: Die Thermosicherung hat ausgelöst.

Das Fahrzeug ist mit einer selbstrückstellenden Sicherung ausgestattet. Wenn das Fahrzeug überlastet oder falsch betrieben wird, wird die selbstrückstellende Sicherung für 5-20 Sekunden abgeschaltet, bevor sie wieder betriebsbereit ist. Die selbstrücksetzende Sicherung befindet sich unter dem Sitz (siehe Abbildung).

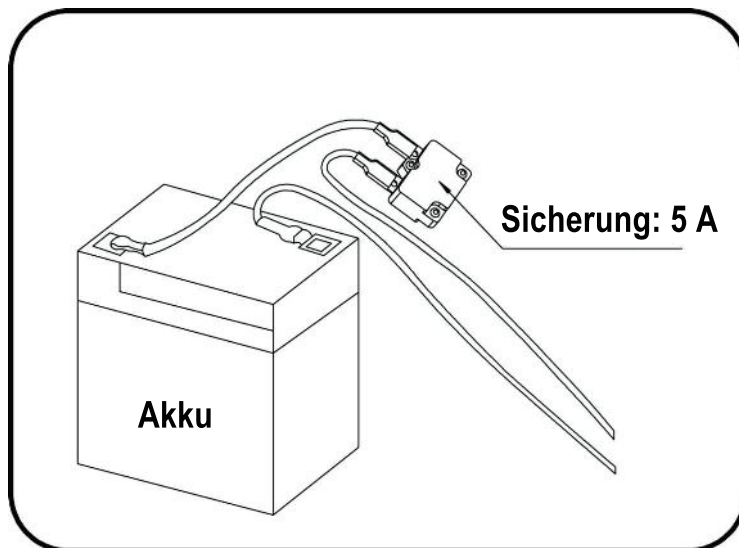

Um zu vermeiden, dass die Sicherung den Strom ausschaltet, beachten Sie die folgenden Richtlinien:
Überladen Sie das Fahrzeug NICHT, zulässiges Höchstgewicht: 35 kg
Ziehen Sie KEINE Gegenstände hinter dem Fahrzeug her.
Fahren Sie NICHT steile Hänge hinauf.
Fahren Sie NICHT gegen feste Gegenstände, da dies zum Durchdrehen der Räder und damit zur Überhitzung des Motors führen kann.

Fahren Sie NICHT bei sehr heißem Wetter, die Komponenten könnten überhitzen.

Nehmen Sie KEINE Eingriffe in das elektrische System vor, da dies einen Kurzschluss schaffen kann, wodurch die Sicherung ausgelöst wird.

MÖGLICHE URSACHE: Die Radmutter sind locker.

Wenn die Muttern nicht fest angezogen sind, greifen die Räder nicht im Vorwärtsgang. Ziehen Sie die Muttern mit dem Mutternschlüssel fest.

MÖGLICHE URSACHE: Akkustecker oder Kabel sind lose.

Stellen Sie sicher, dass die Akkustecker fest miteinander verbunden sind.

MÖGLICHE URSACHE: Der Akku ist leer.

Haben Sie den Akku ordnungsgemäß und gemäß den Anweisungen gewartet? Ist der Akku alt? Möglicherweise muss der Akku ausgetauscht werden.

MÖGLICHE URSACHE: Das elektrische System ist beschädigt.

Wasser könnte das System korrodiert haben, oder loser Schmutz, Kies oder Sand könnte den Schalter blockiert haben.

MÖGLICHE URSACHE: Der Motor ist beschädigt.

Der Motor muss professionell repariert werden.

MÖGLICHE URSACHE: Der Akkustecker oder der Netzteilstecker ist locker.

Stellen Sie sicher, dass der Akku- und der Netzteilstecker fest zusammengesteckt sind.

Anleitung zur Fehlersuche

MÖGLICHE URSACHE: Das Ladegerät ist nicht eingesteckt.

Stellen Sie sicher, dass das Ladegerät in die Steckdose eingesteckt ist und die Stromversorgung zur Steckdose eingeschaltet ist.

MÖGLICHE URSACHE: Das Ladegerät funktioniert nicht.

Ist das Ladegerät beim Aufladen warm? Wenn nicht, ist das Ladegerät möglicherweise defekt und muss ausgetauscht werden.

Anleitung zur Fehlersuche

PROBLEM: Das Fahrzeug läuft nicht sehr lange.

MÖGLICHE URSACHE: Der Akku ist möglicherweise nicht ausreichend aufgeladen.

Möglicherweise laden Sie den Akku nicht lange genug auf. Laden Sie den Akku nach jeder Verwendung, mindestens jedoch einmal im Monat, für 8 bis 12 Stunden. Lassen Sie den Akku nicht länger als 20 Stunden am Ladegerät.

MÖGLICHE URSACHE: Der Akku ist alt.

Der Akku verliert mit der Zeit die Fähigkeit, eine Ladung zu halten. Je nach Umfang der Verwendung und den unterschiedlichen Bedingungen sollte der Akku ein bis drei Jahre betrieben werden. Ersetzen Sie den Akku durch einen neuen.

PROBLEM: Der Akku brummt oder gluckert beim Laden.

Dies ist normal und kein Grund zur Besorgnis. Er kann beim Laden auch leise sein, was ebenfalls normal ist.

PROBLEM: Das Ladegerät fühlt sich warm an, wenn der Akku aufgeladen wird.

Dies ist normal und kein Grund zur Besorgnis.

Instandhaltung des Motorrads

- Es liegt in der Verantwortung der Eltern, die wichtigsten Teile des Spielzeugs vor der Verwendung zu prüfen. Sie müssen das Spielzeug regelmäßig auf mögliche Gefahren untersuchen, wie z. B. den Akku, das Laden, das Kabel oder die Schnur, den Stecker, die Schrauben und das Befestigungsgehäuse anderer Teile, und im Falle einer solchen Beschädigung darf das Spielzeug nicht benutzt werden, bis diese Beschädigung ordnungsgemäß entfernt wurde.
- Stellen Sie sicher, dass die Kunststoffteile des Fahrzeugs nicht gerissen oder gebrochen sind.
- Verwenden Sie gelegentlich ein leichtes Öl, um bewegliche Teile, wie z. B. Räder, zu schmieren.
- Stellen Sie das Fahrzeug in einer Halle ab oder decken Sie es mit einer Plane ab, um es vor nassem Wetter zu schützen.
- Halten Sie das Fahrzeug von Wärmequellen, wie z. B. Öfen und Heizungen, fern. Kunststoffteile können schmelzen.
- Laden Sie den Akku nach jedem Gebrauch wieder auf. Der Akku darf nur von einem Erwachsenen gehandhabt werden. Laden Sie den Akku mindestens einmal im Monat auf, wenn das Fahrzeug Raider nicht verwendet wird.

Instandhaltung des Motorrads

- Waschen Sie das Fahrzeug nicht mit einem Schlauch. Waschen Sie das Fahrzeug nicht mit Seife und Wasser. Fahren Sie das Fahrzeug nicht bei Regen- oder Schneewetter. Wasser beschädigt den Motor, das elektrische System und den Akku.
- Reinigen Sie das Fahrzeug mit einem weichen, trockenen Tuch. Um den Glanz von Kunststoffteilen wiederherzustellen, verwenden Sie eine wachsfreie Möbelpolitur. Verwenden Sie kein Autowachs. Verwenden Sie keine scheuernden Reinigungsmittel.
- Fahren Sie das Fahrzeug nicht auf losem Schmutz, Sand oder feinem Kies, die bewegliche Teile, Motoren oder das elektrische System beschädigen könnten.
- Wenn das Gerät nicht benutzt wird, sollten alle elektrischen Quellen ausgeschaltet werden. Schalten Sie den Netzschalter aus und trennen Sie den Batterieanschluss.

Entsorgen der Batterie

Entsorgen der Batterie



- Ihre verschlossene Blei-Säure-Batterie muss recycelt oder umweltgerecht entsorgt werden.
- Entsorgen Sie Ihre Bleibatterie nicht in einem Feuer. Die Batterie kann explodieren oder auslaufen.
- Entsorgen Sie eine Blei-Säure-Batterie nicht im normalen Hausmüll. Das Verbrennen, Deponieren oder Vermischen von verschlossenen Blei-Säure-Batterien mit Hausmüll ist gesetzlich verboten.
- Geben Sie einen erschöpften Akku bei Ihrem örtlichen zugelassenen Blei-Säure-Batterie-Recyclingunternehmen ab, z. B. bei einem örtlichen Verkäufer von Autobatterien.
- Weitere Informationen zum umweltgerechten Recycling und zur Entsorgung von Blei-Säure-Batterien erhalten Sie bei Ihrer örtlichen Abfallbehörde.
- Der Akku darf nur von einem Erwachsenen geladen werden. Bitte laden Sie das Produkt vor der Verwendung auf!
- Das Spielzeug sollte nicht an zu hohe Stromstärken angeschlossen werden (mehr als die hier angegebene Menge), und es sollte nicht während des Ladens betrieben werden.
- Jeder wiederaufladbare Akku darf nur unter Aufsicht eines Erwachsenen geladen werden.
- Das Akkuladegerät muss regelmäßig auf Schäden an Kabeln, Steckern, Gehäuse und anderen Teilen geprüft werden, und bei Feststellung von Schäden muss die Verwendung beendet und das Gerät repariert werden.
- Öffnen Sie die Batterieabdeckung der Fernbedienung und setzen Sie zwei Batterien ein, achten Sie dabei auf die Polarität der Batterien. Ersetzen Sie die Batterieabdeckung und verriegeln Sie sie mit Schrauben (bitte ersetzen Sie die Batterien gemäß den oben genannten Schritten und lassen Sie sie von einem Erwachsenen einbauen).
- Alle Batterien sollten mit der richtigen Polarität eingelegt werden.
- Nicht wiederaufladbare Batterien sollten nicht geladen werden, bitte entfernen Sie alle auslaufenden Batterien aus dem Spielzeug.
- Verwenden Sie keine alten und neuen Batterien zusammen, oder vermischen Sie verschiedene Batteriearten.
- Die Akkuladegeräte, die mit dem Spielzeug verwendet werden, sind regelmäßig auf Schäden an Kabel, Stecker, Gehäuse und anderen Teilen zu überprüfen; im Falle eines solchen Schadens dürfen sie nicht verwendet werden, bis der Schaden behoben wurde.

Unsere Produkte sind geeignet für
ASTM F963; GB6675, GB19865; EN71 und EN62115 Standard.

AIYAPLAY

EN

CHILDREN'S

ELECTRONIC TOY MOTORCYCLE

IN240200112V01_EN

370-320V90



- Suitable for 3-8 years
- Maximum user weight: 35kg
- Adult assembly required



OWNER'S MANUAL

Read and understand this entire manual before using!

Please keep this manual for future reference as it contains important information.

Before first time use, charge the battery for at least 8-12 hours, no more than 20 hours.

Table of Contents

1. *About Your New Motorcycle*
2. *Parts List*
3. *Parts Diagram*
4. *Assembly Steps*
5. *How To Operation Your Motorcycle*
6. *Charging The Motorcycle*
7. *Troubleshooting Guide*
8. *Maintaining Your Motorcycle*
9. *Disposal Of Battery*

About Your New Motorcycle

Thank you for your purchasing our products, we wants your child to enjoy this product for years to come. Keep these points in mind as you read this guide:







Suitable age:	3-8 years	Battery:	DC 6V 4.5AH *1
Load Capacity:	Under 35Kg	Size of car:	1070*470*730mm
Speed:	3Km/h		
Material:	PP	Optimum Temperature:	Below 40°C Avoid to use under burning sun
Charger:	Input: Shown on the charger	Charging time:	8-12 hours,at most 20 hours
	Output: DC 6V	Fuse:	F 5A, Self-resetting
	Current: DC 0.5A	Operating life:	12 months to 18 months

WARNING!

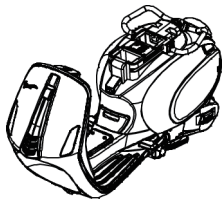
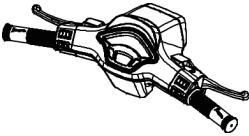

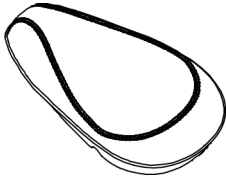
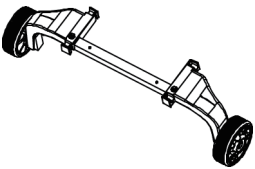
FOR THE SAFETY OF YOUR CHILD, PLEASE READ ALL WARNINGS AND ASSEMBLY/USE INSTRUCTIONS. KEEP THIS GUIDE FOR FUTURE REFERENCE.

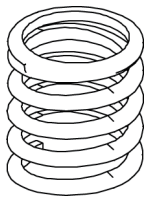
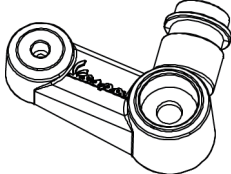
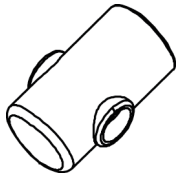
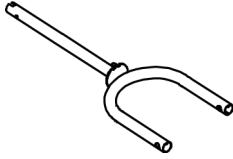
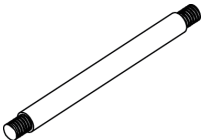
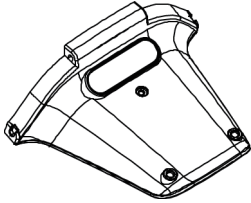
- **ADULT ASSEMBLY REQUIRED.** The product contains small parts, which are for adult assembly only. Keep small children away when assembling.
- Always remove protective material and poly bags and dispose before assembly.

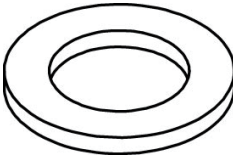

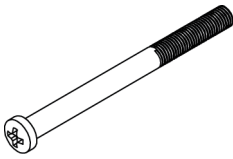

Parts List

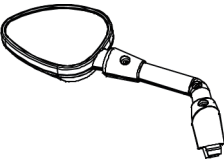
PART NO	PART NAME	PICTURE	Qty (pcs)	REMARKS	PART NO	PART NAME	PICTURE	Qty (pcs)	REMARKS
1	Vehicle body		1		2	Handle		1	
3	Wheel		1		4	Seat		1	
5	Training wheel		1		6	Mudguard		1	
7	Spring		1		8	Decorative cover		1	
9	Shaft sleeve		1		10	Fork		1	
11	Axle		1		12	License plate		1	
13	Nut		2	Placed in the axle	14	Washer		4	Placed in the axle

Parts List

PART NO	PART NAME	PICTURE	Q'ty (pcs)	REMARKS	PART NO	PART NAME	PICTURE	Q'ty (pcs)	REMARKS
15	M5X70 Bolt		1	Placed on the handle	16	M5 Nut		1	Placed on the handle
17	Rear view mirror		1 pair	Left & right					

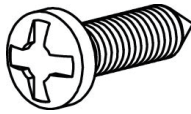
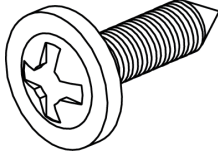
Assembly package

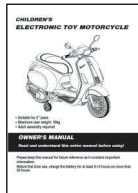
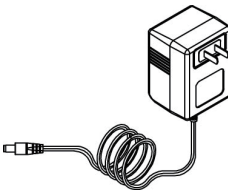
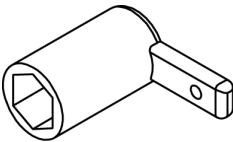
PART NO	PART NAME	PICTURE	Q'ty (pcs)	REMARKS	PART NO	PART NAME	PICTURE	Q'ty (pcs)	REMARKS
18	M5X30 Bolt		1		19	M5 Nut		1	
20	M3.5X12 screw		8		21	M4X35 screw		2	
22	M4X10 screw		1		23	Instruction manual		1	
24	Charger		1		25	Spanner		2	

Parts Diagram

NOTE: Some Parts Shown are assembled on both sides of vehicle

1	Vehicle body *1	2	Handle*1	3	Wheel*1
4	Seat*1	5	Training wheel*1	6	Mudguard *1
7	Spring*1	8	Decorative cover*1	9	Shaft sleeve*1
10	Fork*1	11	Axle*1	12	License plate*1
13	Nut *2	14	Washer *4	15	M5X70 Bolt*1
16	M5 Nut *1	17	Rear view mirror*2	18	M5X30 Bolt*1
19	M5 Nut *1	20	M3.5X12 Screw *8		
21	M4X35Screw *2	22	M4X10 Screw*1		

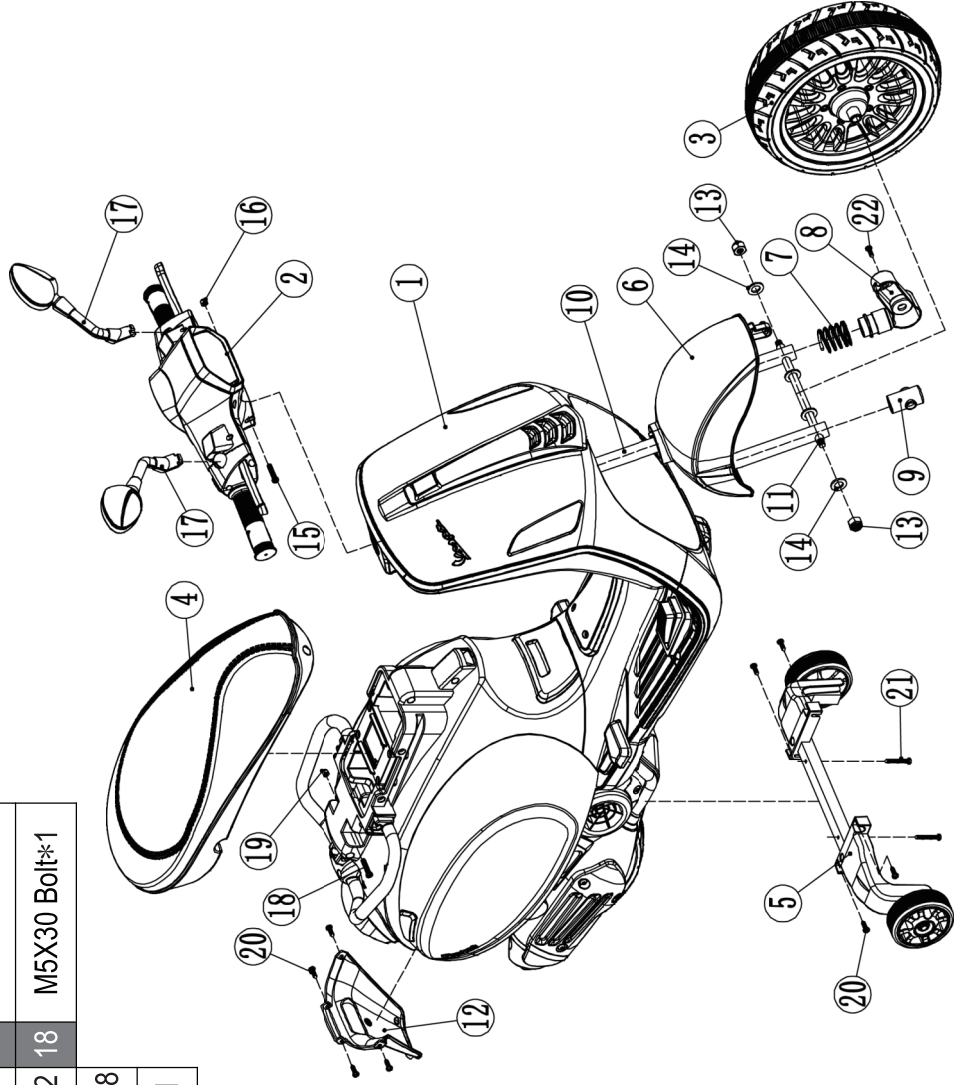

Tools Required



Screwdriver(not included)



Pliers(not included)



Hammer(not included)



Spanner

Assembly Steps

- Your new motorcycle requires adult assembly. Please set aside at least 40 minutes for assembly. Children can be harmed by small parts, sharp edges and sharp points in the vehicle's unassembled state. Care should be taken in unpacking and assembly of the vehicle. Children should not handle parts, or help in assembly of the vehicle.
- Please identify all parts before assembly and save all packaging material until assembly is complete to ensure that no parts are discarded.
- Assembly tool for need: screwdriver(not included), pliers(not included), hammer(not included), spanner(not included),.

1. Install the training wheel.

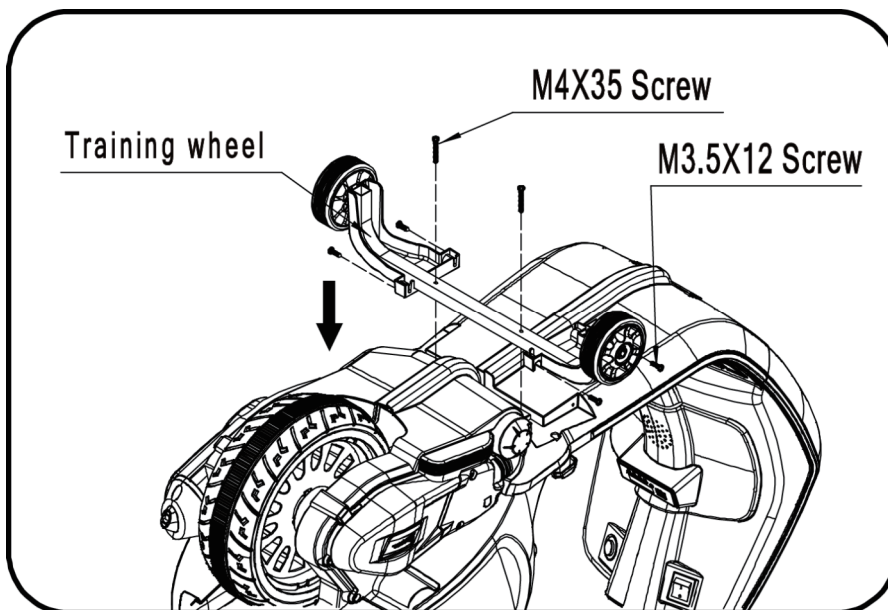

- As shown in the picture, turn over the car body,install the training wheel to the corresponding place,and fasten with screws.

2. Install the license plate.

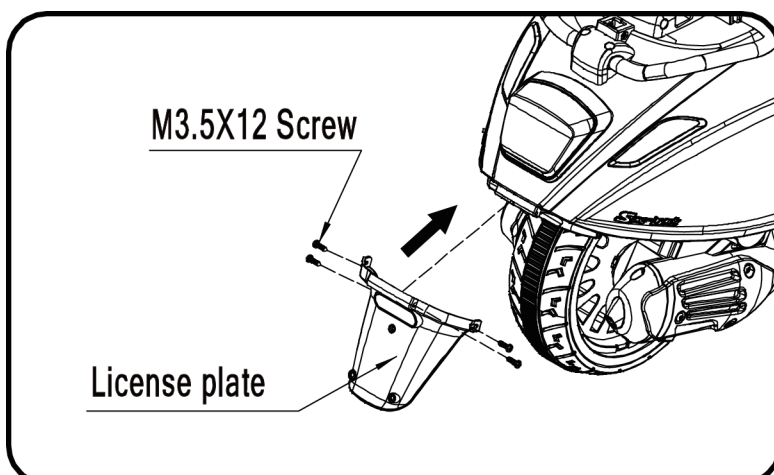

- As shown in the picture, install the license plate to the corresponding place,and fasten with screws.

Assembly Steps

3. Install the wheel .

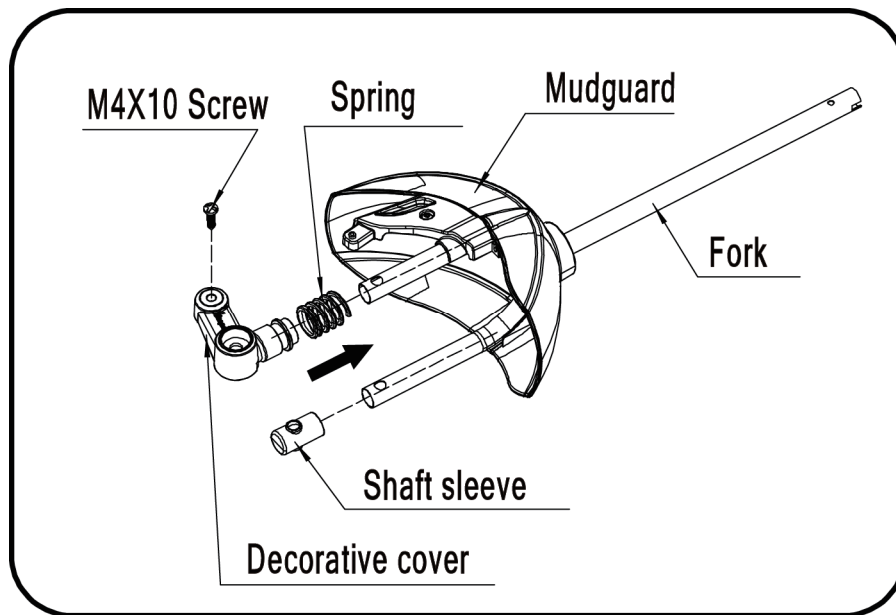

- As shown in the picture,put the mudguard through the handle,sequentially installed spring,decorative cover,and fasten with screws.
- Then install shaft sleeve to the corresponding place.

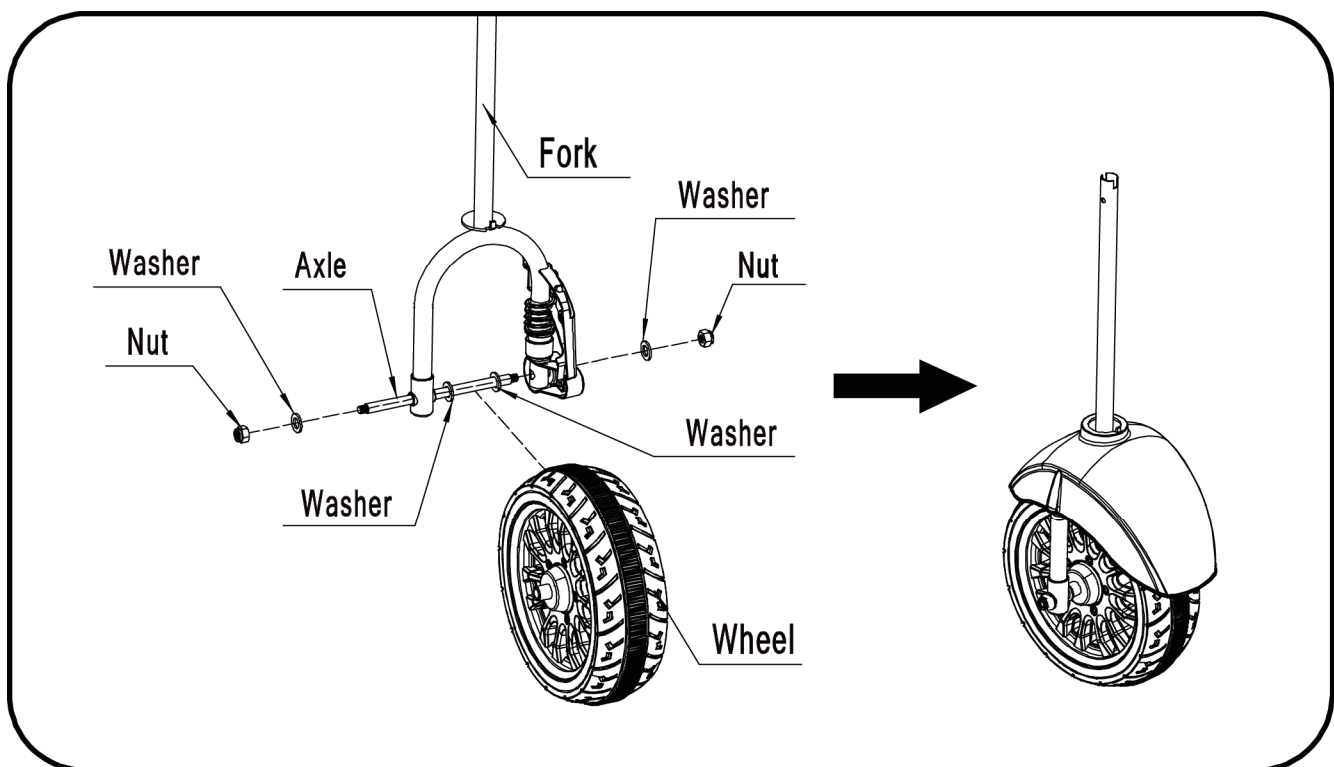

- As shown in the picture,disconnect the axle parts.
- As shown in the picture,put the axle through the shaft sleeve,sequentially installed washer, wheel, washer.
- Then through the decorative cover, and install washers to both sides and fasten with nuts.

Assembly Steps

4. Install the handle .

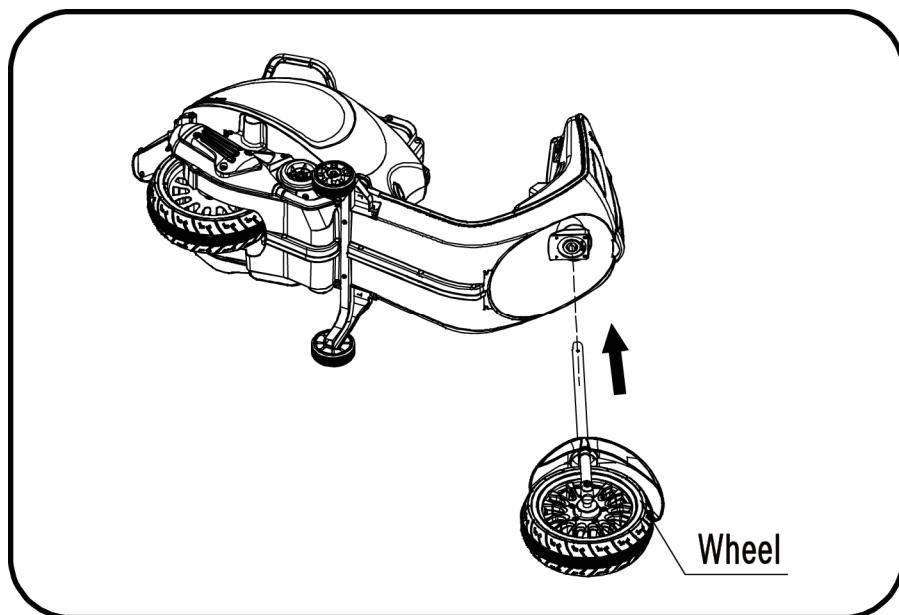

- As shown in the picture, Install the wheel to the corresponding place.

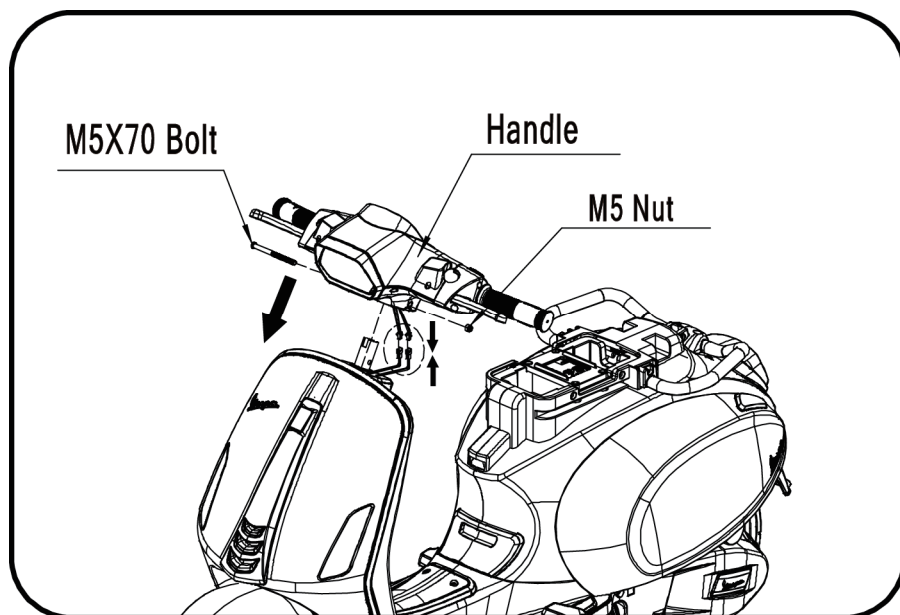

- As shown in the picture, remove the nut and bolt from the handle, connect the handle and gauge board middle connector.
- As shown in the picture, install the handle to the corresponding place, and fasten with nut and bolt.

Assembly Steps

5. Connect the power supply.

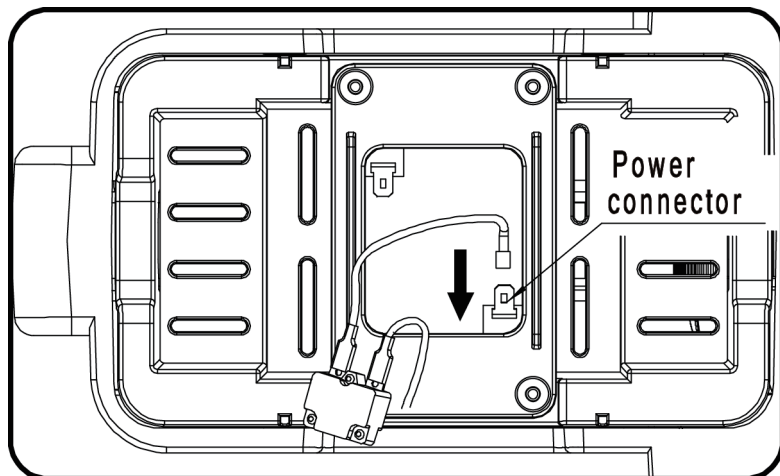

- Plug the power connector into the terminal on battery as shown.

6. Install the seat.

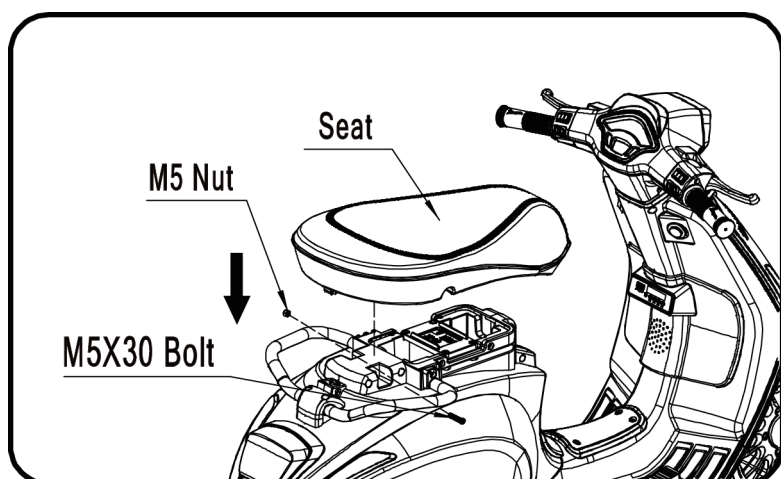

- As showed in the picture,install the seat to the corresponding place, and fasten with the bolt and nut.

7. Install the rear view mirror

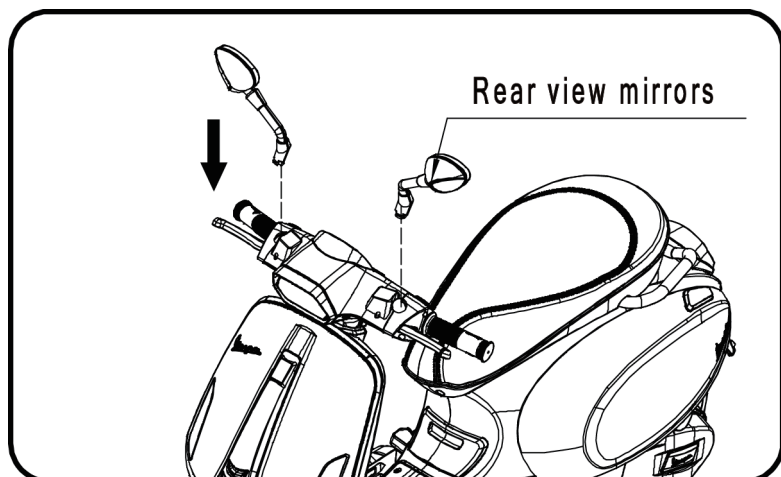

- As shown in the picture, press the rear view mirror downward to fix it.

Assembly Steps

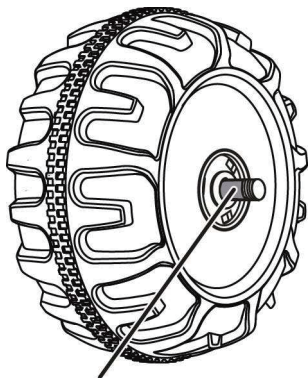

GAP

IMPORTANT SUPPLEMENT TO INSTRUCTION MANUAL

After assembling any wheel to the axles, please check the gap between the screw thread and the collapsible (refer to below picture), if the gap is too big, please add two or three washers inside the wheel, But after tightening the nut outside the wheel, please turn the wheel by your finger to check if the wheel can run smoothly, this is very important, because if the wheel can run smoothly, it is ok, but if the nut press the wheel and the wheel can't run smoothly, the motor will be broken easily! Then you need to decrease one or two washers to make sure the wheel can run smoothly!

How To Operate Your Motorcycle

WARNING!

PREVENT INJURIES AND DEATHS:

- **NEVER LEAVE CHILD UNATTENDED. DIRECT ADULT SUPERVISION IS REQUIRED.** Always keep child in view when child is in vehicle.
- Never use in roadways, near cars, on or near steep inclines or steps, swimming pools or other bodies of water.
- Always wear shoes.
- Always sit on the seat.
- Suitable for age 3-8 years, Maximum user weight is 35kgs.
- Not to be used in traffic .

Must confirm before using that following work which is already finished:

- **Important!** Before using the vehicle for the first time, the battery needs to be charged for 8 to 12 hours, no more than 20 hours. Only an adult can charge or recharge the battery.
- Finishing the complete motorcycle to assemble according to the steps that the manual described. The plug-in package of storage battery has already been inserted well, the power has already been put through.
- All places to need the screw guarantee the screw has already been locked.

Rules for Safe Riding

READ THESE RULES ALOUD TO YOUR CHILD AND THEIR PLAYMATES AND MAKE SURE THEY UNDERSTAND THEM!

- This toy is no break. Always wear a helmet and protective clothing when riding.
- Direct Adult Supervision Required.
- Keep Children within Safe Riding Areas:
- Never use in roadway, near motor vehicles, on lawn space, on or near steep inclines or steps, swimming pools or other bodies of water.
- Use the toy only on flat surfaces. such as inside your house, garden or playground.
- Never use in the dark. A child could encounter unexpected obstacles and have an accident. Operate the vehicle only in the daytime or a well-lit area.
- It is not recommended to drive the vehicle on wet surfaces or on lopes of greater than 15 degrees.
- Do not use this vehicle outdoors when it is raining or snowing.
- Make sure you come to a complete stop before changing directions from forward to back.
- Please follow the correct weight and age limits allowed to drive this vehicle.
- It is prohibited to change the circuit or add other electric parts
- Inspect wires and connections of the vehicle periodically.
- In order to avoid accidents, please ensure the vehicle is safe before riding.
- Do not let any child touch the wheels or be near them when the car is moving .

How To Operate Your Motorcycle

Use Operation

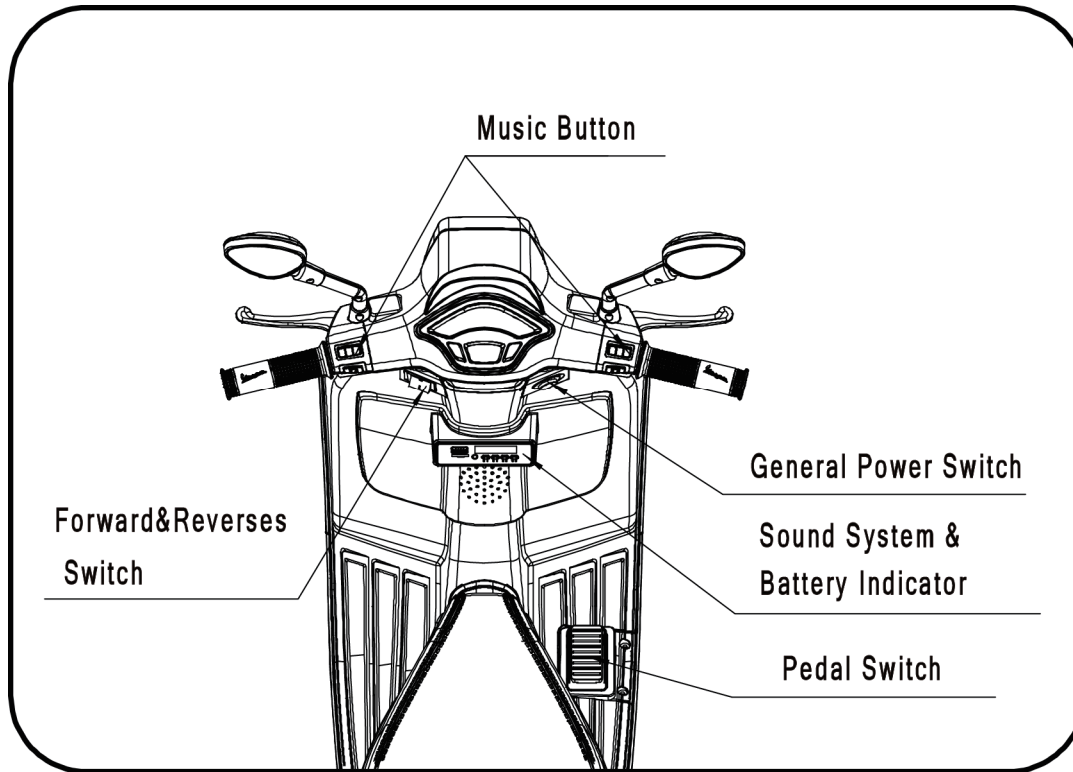

IMPORTANT!

Always stop vehicle when changing the speed or direction to avoid damage the gear box and motor.

- (1) Turn on the general power switch first, the music can be played.
- (2) Forward
 - Press the "Forward and Reverse switch" to the "Forward" position.
 - Press the pedal.
 - The vehicle drives forward.
- (3) Stop
 - Remove foot from the accelerator pedal to stop the car.
- (4) Reverse
 - Press the "Forward and Reverse switch" to the "Reverse" position.
 - Press the pedal.
 - The vehicle drives backward.
- (5) Turn on the general power switch, Then you can enjoy music by push any music button.

How To Operate Your Vehicle

(6) How to use the Sound System & Battery Indicator

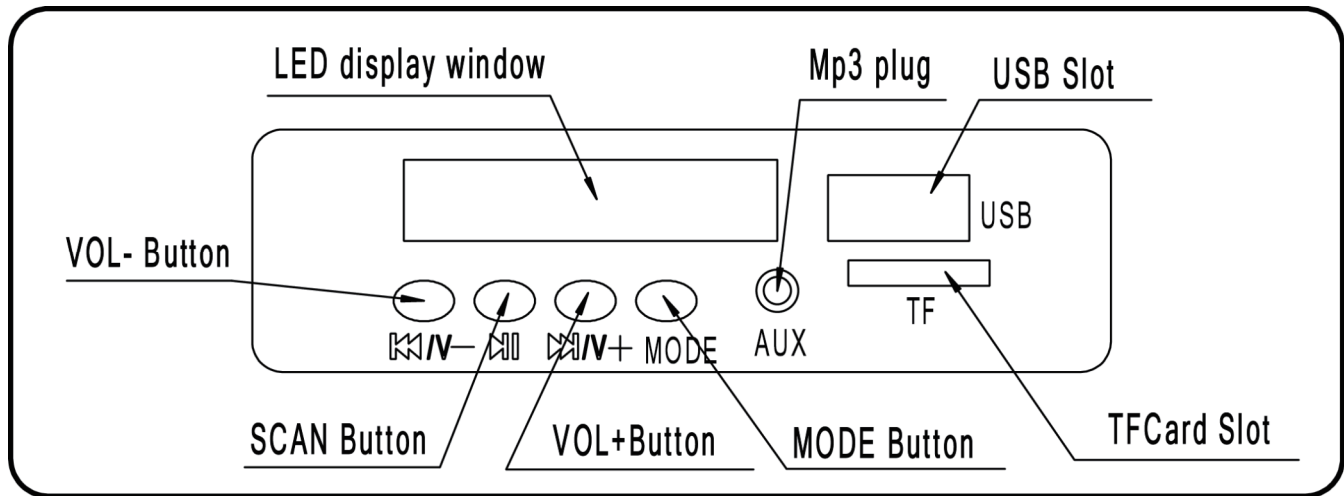

1. Mp3 plug is available, but need external player (not included).
USB Slot is available, but need USB drive (not included).
TF Card Slot is available, but need TF Card (not included).
2. Mode selection
Press "MODE Button" :
 - ① LED display window shows "USB ", which indicates that the player is working in the U disk.
 - ② LED display window shows " TF " , which indicates that the player is working in the TF card.
 - ③ LED display window shows " voltage digital", means player can work in the memory state.
Or press "MODE Button", the player will change to work in MP3 connection device state.
 - ④ LED display window shows " FM", You can use the radio function.
3. You can adjust volume by long-Pressing "VOL-Button" or "VOL+Button" .
Click " VOL- Button " or " VOL+Button", you can switch musics and radio.
4. Click "SCAN Button", you can control the music play and pause.

How To Operate Your Motorcycle

Circuit diagram

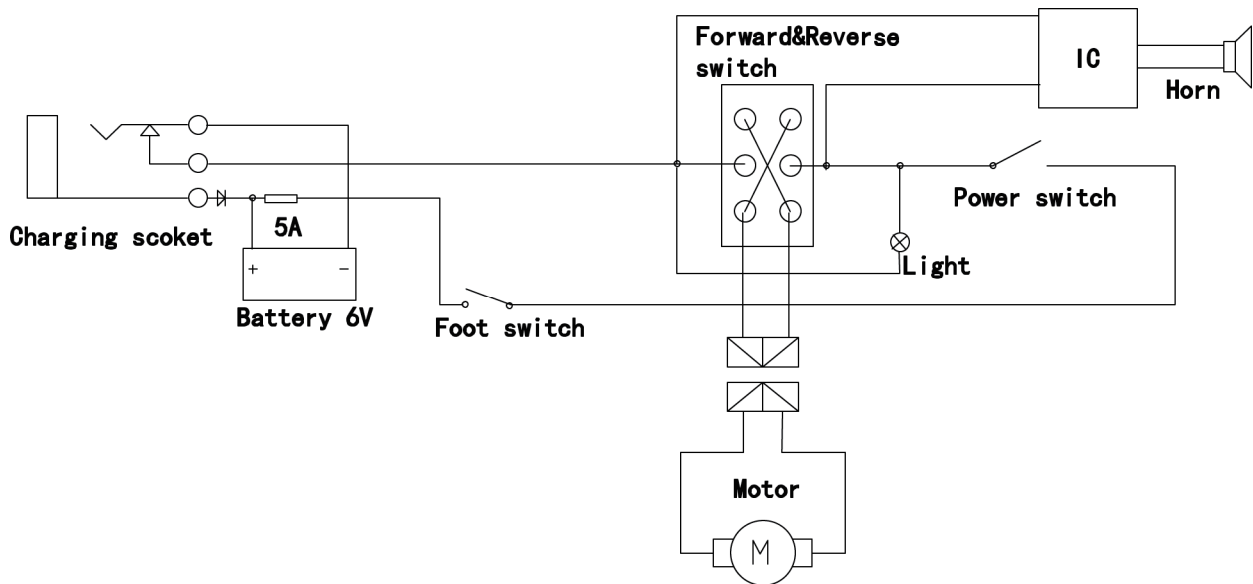

Charging Your Motorcycle

ONLY AN ADULT CAN CHARGE AND RECHARGE THE BATTERY!

! WARNING!

• **PREVENT FIRE AND ELECTRIC SHOCK:**

- Use the only rechargeable battery and charger supplied with your vehicle. NEVER substitute the battery or the charger with another brand. Using another battery or charger may cause a fire or explosion.
 - Do not use the battery or charger for any other product. Overheating, fire or explosion could occur.
 - NEVER modify the electric circuit system. Tampering with the electric system may cause a shock, fire or explosion or may permanently damage the system.
 - Do not allow direct contact between battery terminals. Fire or explosion can occur.
 - Do not allow any type of liquid on the battery or its components.
 - Explosive gasses are created during charging. Do not charge near heat or flammable materials. Charge the battery in a well-ventilated area ONLY.
 - NEVER pick up the battery by the wires or charger. Damage can occur to the battery and may cause a fire. Pick up the battery by the case ONLY.
 - Charge the battery in a dry area ONLY.
- Battery posts, terminals and related accessories contain lead and lead compounds, chemicals known to the State of California to cause cancer and reproductive harm. **Wash hands after handling.**
 - Do not open the battery. Battery contains lead acid and other materials that are toxic and corrosive.

Charging Your Motorcycle

WARNING!

• **PREVENT FIRE AND ELECTRIC SHOCK:**

- Do not open the charger. Exposed wiring and circuitry inside case may cause electric shock. Only adults may handle or charge the battery. NEVER allow child to handle or charge the battery. Battery is heavy and contains lead acid (electrolyte).
- Do not drop the battery. Permanent damage to the battery could occur or cause serious injury.
- Before charging the battery, check for wear or damage to the battery, charger, its supply cord and the connectors. DO NOT charge the battery if any damage to parts has occurred.
- Do not allow the battery to drain completely. Recharge the battery after each use or once a month if not used regularly.
- Do not charge battery upside down.
- Always secure the battery with the bracket. Battery can fall out and injure a child if vehicle tips over.
- A recommendation for adult supervision of young children.
- The toy should be used with caution since skill is required to avoid falls or collisions causing injury to the user or third parties.

- The charging input socket is **LOCATED IN THE ENGINE HOOD** .
- The **POWER SWITCH** must be turned in **OFF** position when charging.
- Before the first use, you should charge the battery for 8-12 hours. Do not recharge the battery for more than 20 hours to avoid overheating the charger.
- When the vehicle begins to run slowly, recharge the battery.
- After each use or once a month minimum recharge time as 8 to 12 hours, no more than 20 hours.

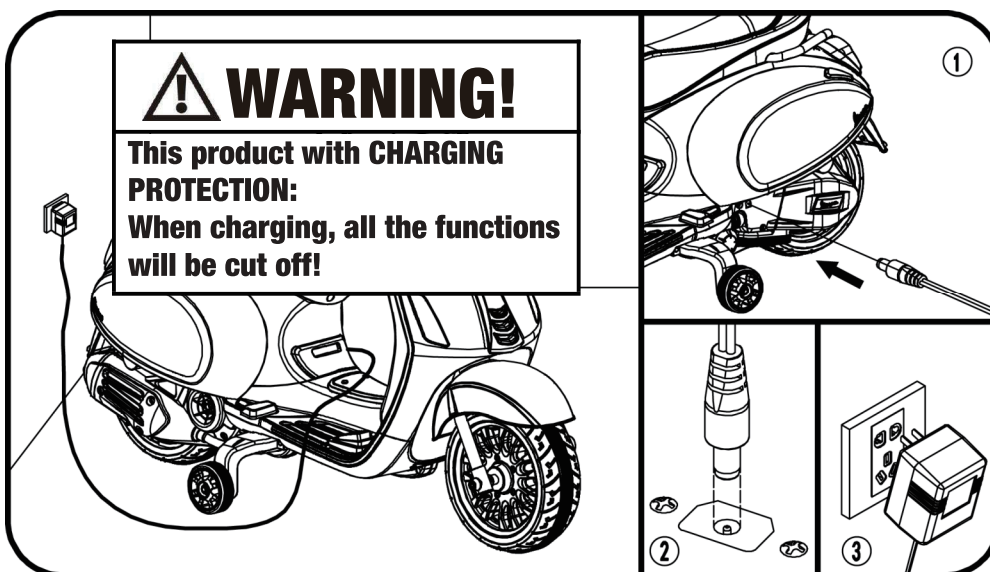

1. Find The charging input socket in the engine hood;
2. Plug the charger port into the input socket;
3. Plug the charger plug into a wall outlet. The battery will begin charging.

Troubleshooting Guide

■ **PROBLEM: The vehicle does not run**

PROBLEM CAUSE: The battery may low on power.

After each use, or once a month minimum, charge the battery for 8-12 hours. Do not leave the battery on the charger for more than 20 hours.

POSSIBLE CAUSE: Thermal fuse has tripped.

The vehicle is equipped with a self-resetting fuse. When the vehicle is overloaded or operated incorrectly; the self-resetting fuse will be cut off for 5-20seconds before becoming operational again. The self-resetting fuse is under the seat (Refer to the picture.)

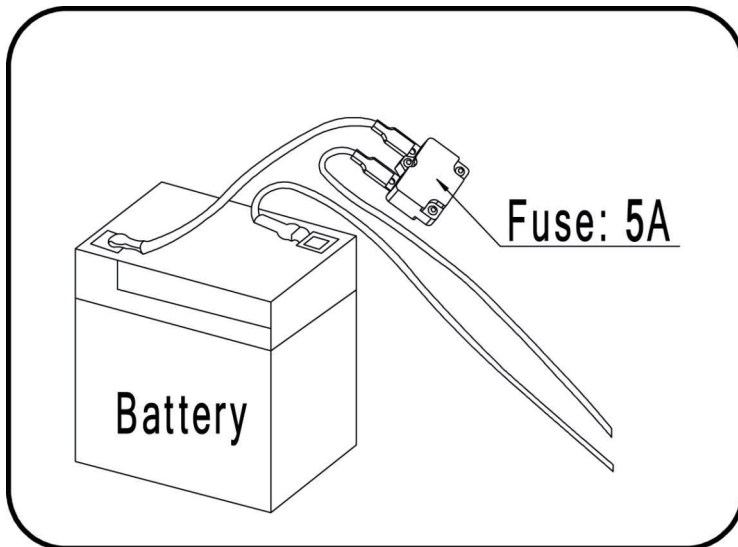

To avoid the fuse cut off the power, follow these guidelines:

DO NOT overload the vehicle, Maximum weight allowed :35kg

DO NOT tow anything behind the vehicle.

DO NOT drive up steep slopes.

DO NOT drive into fixed objects, which may cause the wheels to spin, causing the motor to overheat.

DO NOT drive in very hot weather, components may overheat.

DO NOT tamper with the electric system, Doing so may create a short circuit, causing the fuse to trip.

POSSIBLE CAUSE: Wheel nuts are loose.

If the nuts are not tight, the wheels will not engage the forward gears. Tighten the nut with the nut wrench.

POSSIBLE CAUSE: Battery connector or wires are loose.

Make Sure the battery connectors are firmly plugged in to each other.

POSSIBLE CAUSE: Battery is dead.

Have you properly maintained the battery according to the directions? Is the battery old? Your battery may need to be replaced.

POSSIBLE CAUSE: Electric system is damaged.

Water may have corroded the system, or loose dirt, gravel or sand might have jammed the switch.

POSSIBLE CAUSE: Motor is damaged.

The motor needs professional repair.

■ **PROBLEM: The battery will not recharge.**

POSSIBLE CAUSE: Battery connector or adapter connector is loose.

Make sure the battery connector and adapter connector are firmly plugged together.

POSSIBLE CAUSE: Charger is not plugged in.

Make sure the charger is plugged into the wall outlet and the power flow to the outlet is on.

POSSIBLE CAUSE: Charger is not working.

Is the charger warm while charging? If not, the charger may be broken and may need to be replaced.

Troubleshooting Guide

■ **PROBLEM: The vehicle does not run very long.**

POSSIBLE CAUSE: Battery may be undercharged.

You may not be charging the battery long enough. After each use, or once a month minimum, charge the battery for 8 to 12 hours. Do not leave the battery on the charger for more than 20 hours.

POSSIBLE CAUSE: Battery is old.

The battery will eventually lose the ability to hold a charge. Depending on the amount of use, and varying conditions, the battery should operate for one to three years. Replace the battery with a new One.

■ **PROBLEM: Battery buzzes or gurgles when charging.**

This is normal and not a cause for concern. It may also be silent when charging, which is also normal.

■ **PROBLEM: Charger feels warm when recharging battery.**

This is normal and not a cause for concern.

Maintaining Your Motorcycle

- It is parents' responsibility to check main parts of the toy before using, Must regularly examine for potential hazard, such as the battery, charge, cable or cord, plug, screws are fastening enclosure of other parts and that in the event of such damage, the toy must not be until that damage had been properly removed.
- Make sure the plastic parts of the vehicle are not cracked or broken.
- Occasionally use a lightweight oil to lubricate moving parts such as wheels.
- Park the vehicle indoors or cover it with a tarp to protect it from wet weather.
- Keep the vehicle away from sources of heat, such as stoves and heaters. Plastic parts may melt.
- Recharge the battery after each use. Only an adult can handle the battery. Recharge the battery at least once a month when the vehicle Raider is not being used.
- Do not wash the vehicle with a hose. Do not wash the vehicle with soap and water. Do not drive the vehicle in rainy or snowy weather. Water will damage the motor, electric system and battery.
- Clean the vehicle with a soft, dry cloth. To restore shine to plastic parts, use a non-wax furniture polish. Do not use car wax. Do not use abrasive cleaners.
- Do not drive the vehicle in loose dirt, sand or fine gravel which could damage moving parts, motors or the electric system.
- When not using, all the electrical source should be turn off. Turn off the power switch and disconnect the battery connection.

Disposal Of Battery

Disposal Of Battery

- Your sealed lead-acid battery must be recycled or disposed of in an environmentally sound manner.
- Do not dispose of your lead-acid battery in a fire. The battery may explode or leak.
- Do not dispose of a lead-acid battery in your regular, household trash. The incineration, land filling or mixing of sealed lead-acid batteries with household trash is prohibited by law.
- Return an exhausted battery to your local approved lead-acid battery recycle, such as a local seller of automotive batteries.
- Contact your local waste management officials for other information regarding the environmentally sound recycling and disposal of lead-acid batteries.
- The battery must be charged only by adult .Please charge the product before using!
- The toy should not be connected to excessive powers (more than the quantity specified herein), and it should not be operated during charging process.
- Any rechargeable battery must only be charged under adult's supervision.
- Battery charger shall regularly check the wires, plugs. casing and other parts for damage and found damage should stop using and restored.
- Open the battery cover on the remote control, and put two pieces of batteries,paying attention to batteries polarity. Replace the battery cover and lock with screws (please replace the battery according to the above steps and should be done by adult) .
- All batteries should be inserted with the correct polarity.
- Non-rechargeable battery should not be charged, please remove any running-off battery from the toy.
- Do not use old and new batteries together, or mix different types of batteries.
- The battery charger used with the toy are to be regularly examined for damage to the cord, plug, enclosure and other parts, and in the event of such damage, they must not be used until that damage had been repaired.

Our products are suitable for

ASTM F963; GB6675,GB19865; EN71 and EN62115 standard.

UK

If you have any questions, please contact our customer care center.

Our contact details are below:



0044-800-240-4004



enquiries@mhstar.co.uk

IMPORTER ADDRESS:
MH STAR UK LTD
Unit 27, Perivale Park,
Horsenden lane South
Perivale, UB6 7RH
MADE IN CHINA

ES

Si tiene alguna pregunta, comuníquese con nuestro Centro de Atención al Cliente. Nuestros datos de contacto son los siguientes:



0034-931294512



atencioncliente@aosom.es

IMPORTADOR:
SPANISH AOSOM, S.L.
C/ ROC GROS, N° 15. 08550, ELS HOSTALETS DE
BALENYÀ, SPAIN.
B66295775
WWW.AOSOM.ES
ATENCIONCLIENTE@AOSOM.ES
TEL: 931294512
HECHO EN CHINA

FR

Si vous avez la moindre question, veuillez contacter notre centre d'assistance à la clientèle.

Nos coordonnées sont les suivantes:



0033-1-84166106



aosom@mhfrance.fr

Importé par:
MH France
2, rue Maurice Hartmann
92130 Issy-les-Moulineaux
France
Fabriqué en Chine

PT

Se tiver alguma dúvida, por favor contacte o nosso Centro de Atendimento ao Cliente. Os nossos dados de contacto são os seguintes:



0034-931294512



info@aosom.pt.

IMPORTADOR:
SPANISH AOSOM, S.L.
C.ROC GROS N.15, 08550. ELS HOSTALETS DE BALENYÀ
TEL: 931294512 (SEG-SEX DAS 7:30H ÀS 16:30H)
INFO@AOSOM.PT
WWW.AOSOM.PT

DE

Wenn Sie Fragen haben, wenden Sie sich bitte an unser Kundendienstzentrum.

Unsere Kontaktdaten stehen unten:



0049-(0)40-88307530



service@aosom.de

ADRESSE DES IMPORTEURE:
MH Handel GmbH
Wendenstraße 309
D-20537 Hamburg
Germany
IN CHINA HERGESTELLT

IT

In caso di dubbio, si prega di contattare il nostro centro assistenza clienti. I nostri dettagli di contatto sono di seguito:



0039-0249471447



clienti@aosom.it

IMPORTATO DA:
AOSOM Italy srl
Centro Direzionale Milanofiori
Strada 1 Palazzo F1
20057 Assago (MI)
P.I.: 08567220960
FATTO IN CINA