

# AIYAPLAY

IN240200131V01\_UK\_FR\_ES

**371-050V00**

## CHILD SCOOTER

EN

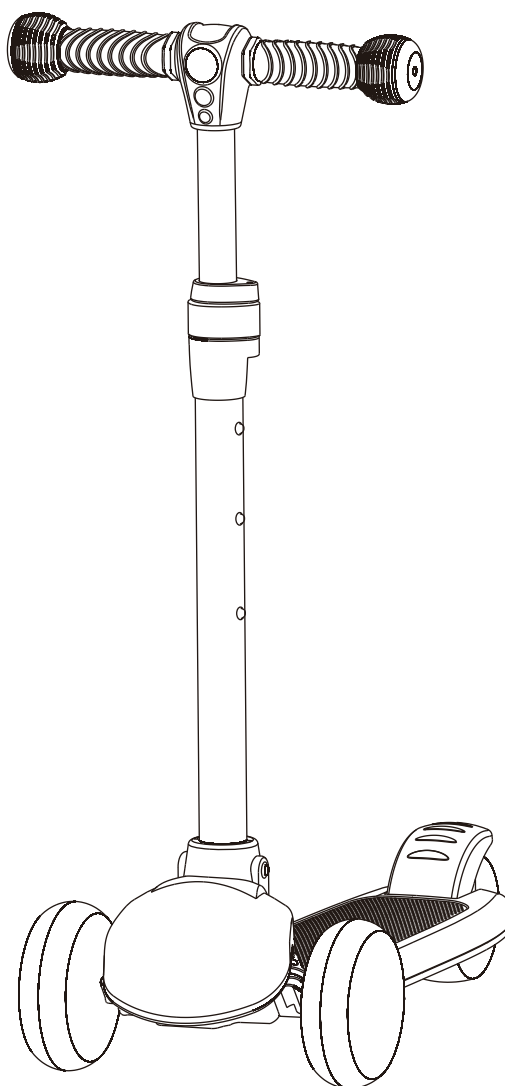

CE

IMPORTANT, RETAIN FOR FUTURE REFERENCE: READ CAREFULLY

## ASSEMBLY INSTRUCTIONS

## Instructions For Folding The Scooter

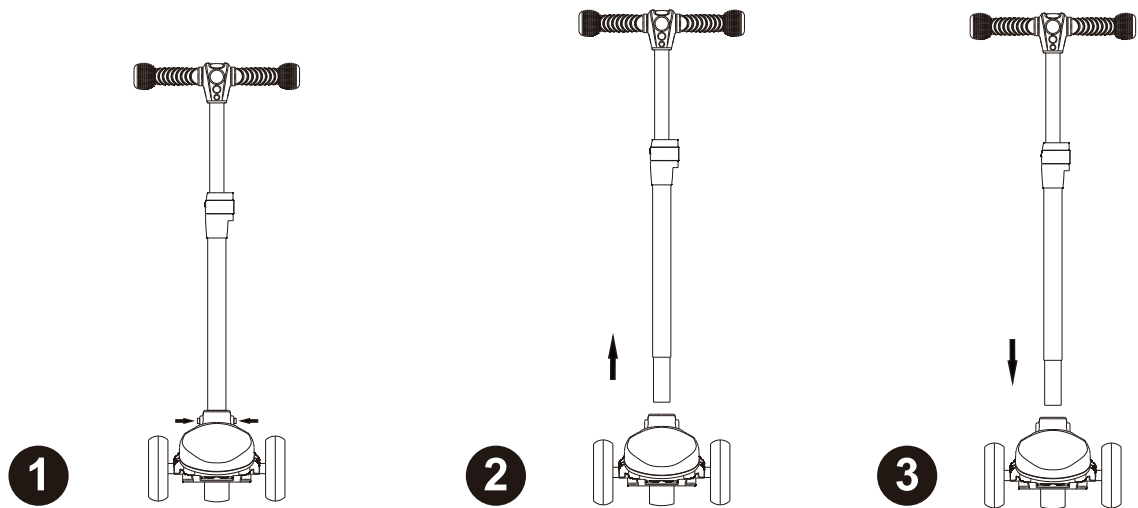

1. Press the buttons on both sides of the diagram into the body with the force inside;
2. Pull up the T-bar to complete the storage;
3. Directly align the T-shaped rod with the main body and insert it to complete the installation;

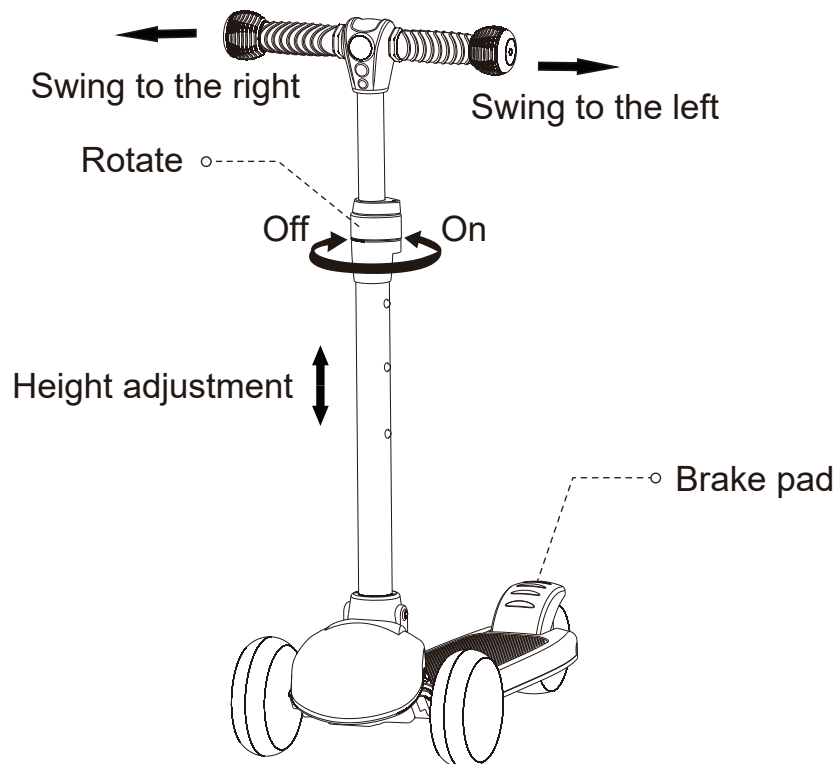

1. Control the direction of the scooter by swinging from side to side;
2. When the scooter needs to slow down, it can step on the brake pad to slow down to stop;
3. Open the buckle and adjust the height of the handle by squeezing the hardware buckle. After adjustment, ensure that the buckle is firmly fastened and close the pull buckle.

## A Guide To Safe Scooting

1. We recommend that this bike be used only on sidewalks and is not allowed to be ridden on highways;
2. Do not ride at night, visibility is very low at dawn or dusk;
3. Please avoid and stay away from pedestrians, and do not park your bike or scooter in places that obstruct traffic. Do not park your bicycle or scooter in a place that obstructs traffic;
4. Avoid riding in dangerous areas that can lead to loss of control, such as potholes, uneven sidewalks, maintenance roads. Avoid riding in dangerous areas that can cause loss of control, such as potholes, uneven sidewalks, and maintenance roads;
5. When passing a parked car, leave plenty of room and take care to prevent the door from opening;
6. Remember that braking distances increase in rainy weather and that you need to check your brakes frequently;
7. Do not carry passengers while riding, and do not hang or fasten packages to the scooter, as loss of control may occur;
8. do not wear objects that affect hearing;
9. do not take your hands off the handlebars while riding;
10. Do not wear very loose clothing that can get caught or rolled up into the wheel, wear pant leggings or pant clips to keep your pant legs from getting caught. Wear pant leggings or leg grips to keep your pant legs from getting caught in the wheel;
11. Brightly colored or reflective clothing is recommended to help others spot you easily;
12. Proper safety equipment is required. Helmets, long-sleeved clothing, long pants, shoes, elbow pads, knee pads, gloves, and other protective gear are recommended. Helmets, long-sleeved clothing, long pants, shoes, elbow pads, knee pads, gloves, and eye protection are recommended.
13. Since the use of toy scooters requires greater skill, they should be used with care in order to prevent injury to the user and third parties from falls and impacts.



### **WARNING!**

You need to wear protective equipment when using it, and you can't use it as a means of transportation. The maximum weight limit of this product is 25 kg.

## Daily Maintenance

1. Check all fasteners regularly, tighten them if they are loose, and replace any damaged parts.
2. Please keep this car clean and free of dirt, dust and water, which can prolong its service life.
3. Replace new wheels in time when they are used to a certain extent, so as to avoid brake failure caused by wheel wear.
4. Avoid long-term sunlight, heavy pressure and heavy falling of products.

## WARNING!

1. This product is suitable for children for 2-8 years old and above;
2. This product may have potential sharp edges, tips or small parts before assembly and must be assembled by adults;
3. Children should ride this on flat and smooth surface, and should keep away from traffic road; Strictly prohibited in nearby motor vehicles, streets, steps, slopes, hills, roads, alleys, swimming pools or other places with water;
4. This product shall be used under the custody of adults and protective equipment should be worn during use;
5. This product is only limited to one-person ride, with a maximum carrying capacity of 25 kg;
6. Adult assembly and installation of all parts are required.
7. Do not let Children playing alone with this product prevent from danger of Falling.
8. Not suitable for children under 2 years. Small parts. Choking hazard.
9. The toy should be used with caution since skill is required to avoid falls or collisions causing injury to the user or third parties.

★ The package contains important information and must be retained, and the production batch number see the outer package.

# AIYAPLAY

IN240200131V01\_UK\_FR\_ES

**371-050V00**

## TROTTINETTE ENFANT

**FR**

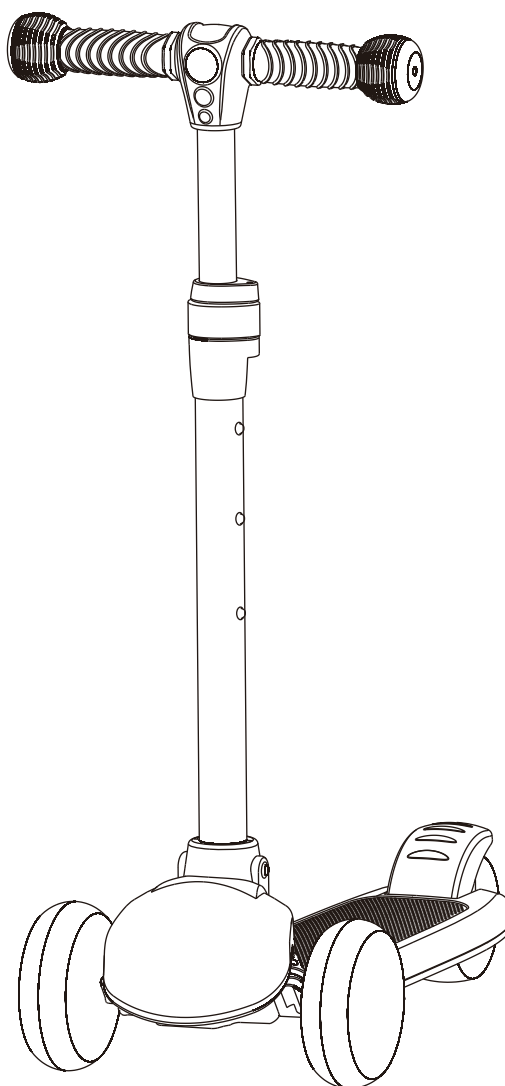

**CE**

IMPORTANT - CONSERVEZ CES INFORMATIONS  
POUR VOTRE CONSULTATION ULTÉRIEURE: LISEZ ATTENTIVEMENT

## INSTRUCTIONS D'ASSEMBLAGE

## Instructions pour plier la trottinette

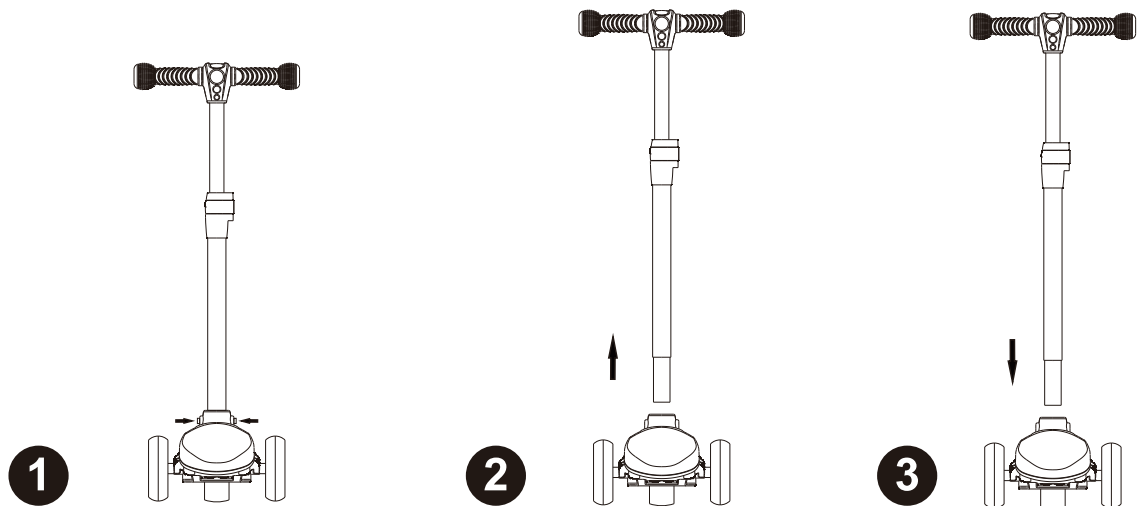

1. Appuyez sur les boutons des deux côtés sur la figure dans le corps avec la force à l'intérieur ;
2. Tirez la barre en T vers le haut pour terminer le rangement ;
3. Aligned directement la tige en forme de T avec le corps principal et insérez-la pour terminer l'installation ;

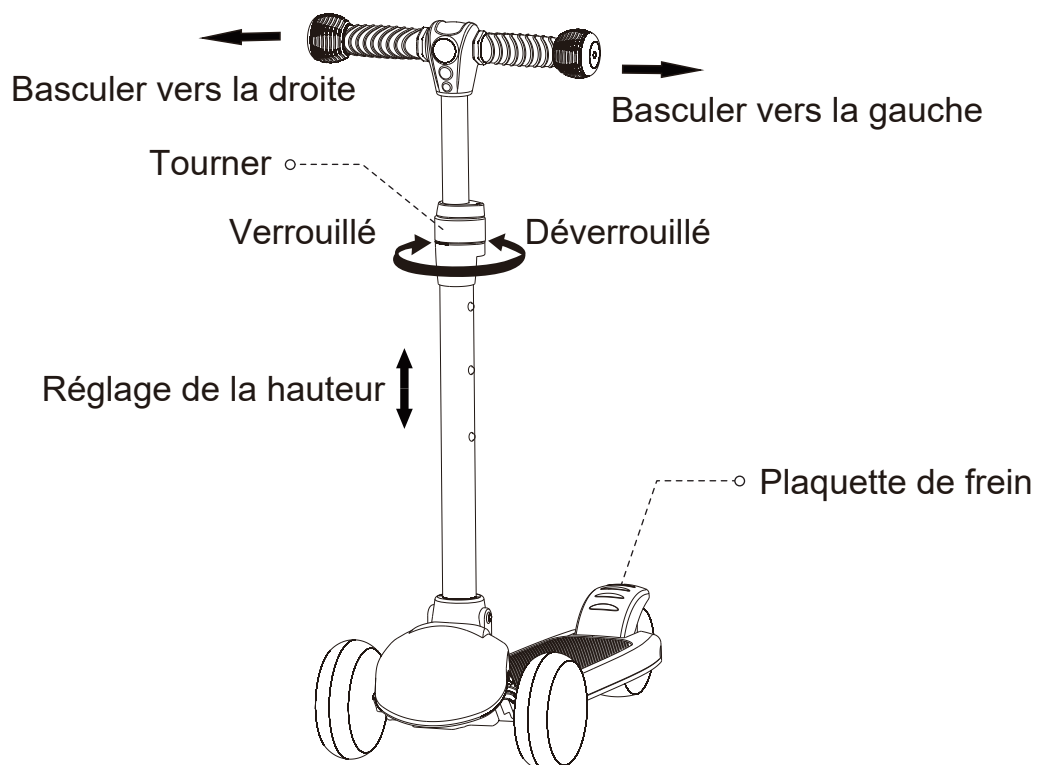

1. Contrôlez la direction du trottinette en vous balançant d'un côté à l'autre ;
2. Lorsque la trottinette doit ralentir, il peut marcher sur la plaque de frein pour se ralentir et s'arrêter ;
3. Ouvrez la boucle et ajustez la hauteur de la poignée en appuyant sur la boucle. Après le réglage, assurez-vous que la boucle est bien fixée et fermez la boucle de traction.

## Guide pour l'utilisation sûre de la trottinette

1. Nous recommandons que ce vélo ne soit utilisé que sur les trottoirs et qu'il ne soit pas autorisé à rouler sur les autoroutes ;
2. Ne roulez pas la nuit, la visibilité est très faible à l'aube ou au crépuscule ;
3. Veuillez éviter et rester à l'écart des piétons, et ne garez pas votre vélo ou votre trottinette dans des endroits qui gênent la circulation. Ne garez pas votre vélo ou votre trottinette dans un endroit qui gêne la circulation ;
4. Évitez de rouler dans des zones dangereuses qui peuvent entraîner une perte de contrôle, telles que les nids-de-poule, les trottoirs inégaux, les routes d'entretien. Évitez de rouler dans des zones dangereuses qui peuvent entraîner une perte de contrôle, comme les nids-de-poule, les trottoirs inégaux et les routes d'entretien ;
5. Lorsque vous dépassez une voiture en stationnement, laissez une espace suffisante et veillez à ce que la porte ne s'ouvre pas ;
6. N'oubliez pas que les distances de freinage augmentent par temps de pluie et que vous devez vérifier les freins fréquemment ;
7. Ne transportez pas de passagers pendant que vous roulez, et n'accrochez pas ou n'attachez pas de colis à la trottinette, car une perte de contrôle peut survenir ;
8. Ne portez pas d'objets qui affectent l'audition ;
9. Ne retirez pas les mains du guidon pendant la conduite ;
10. Ne portez pas de vêtements très amples qui peuvent se coincer ou s'enrouler dans la roue. Portez des jambières ou des pinces à pantalon pour éviter que les jambes de votre pantalon ne se coincent. Portez des jambières ou des pinces à pantalon pour éviter que les jambes de votre pantalon ne se coincent.
11. Des vêtements de couleur vive ou réfléchissants sont recommandés pour aider les autres à vous repérer facilement ;
12. Un équipement de sécurité approprié est requis. Il est recommandé de porter un casque, des vêtements à manches longues, des pantalons longs, des chaussures, des coudières, des genouillères, des gants et d'autres équipements de protection. Il est recommandé de porter un casque, des vêtements à manches longues, un pantalon long, des chaussures, des coudières, des genouillères, des gants et des lunettes de protection.
13. Étant donné que l'utilisation des trottinettes nécessite une plus grande habileté, elles doivent être utilisées avec précaution afin d'éviter que l'utilisateur et les tiers ne se blessent en cas de chute et de choc.



### **AVERTISSEMENT!**

Vous devez porter un équipement de protection lorsque vous utilisez ce produit, et vous ne pouvez pas l'utiliser comme moyen de transport. La limite de poids maximale de ce produit est de 25 kg.

## Entretien quotidien

1. Vérifiez régulièrement toutes les fixations, serrez-les si elles sont desserrées et remplacez toutes les pièces endommagées.
2. Veuillez garder cette voiture propre et exempte de saleté, de poussière et d'eau, ce qui peut prolonger sa durée de vie.
3. Remplacez les nouvelles roues à temps lorsqu'elles sont utilisées dans une certaine mesure, afin d'éviter les défaillances de frein causées par l'usure des roues.
4. Évitez la lumière du soleil à long terme, la forte pression et la chute importante des produits.

## AVERTISSEMENT!

1. Ce produit convient aux enfants de 2-8 ans et plus ;
2. Ce produit peut avoir des arêtes vives, des pointes ou de petites pièces potentielles avant l'assemblage, et il doit être assemblé par des adultes ;
3. Les enfants doivent rouler sur une surface plane et lisse et doivent se tenir à l'écart de la route de circulation ; il est strictement interdit d'utiliser ce produit à proximité de véhicules à moteur, de rues, de marches, de pentes, de collines, de routes, d'allées, de piscines ou d'autres endroits où il y a de l'eau.
4. Ce produit doit être utilisé sous la garde d'adultes et un équipement de protection doit être porté pendant l'utilisation ;
5. Ce produit n'est limité qu'à un trajet pour une seule personne, avec une capacité de charge maximale de 25 kg ;
6. Toutes les pièces doivent être assemblées et installées par un adulte.
7. Ne laissez pas les enfants qui jouent seuls avec ce produit pour éviter tout risque de chute.
8. Ne convient pas aux enfants de moins de 2 ans. Petites pièces. Risque d'étouffement.
9. Le jouet doit être utilisé avec prudence car l'habileté est nécessaire pour éviter les chutes ou les collisions susceptibles de blesser l'utilisateur ou des tiers.

★ L'emballage contient des informations importantes et doit être conservé, et le numéro de lot de production voir l'emballage extérieur.



# AIYAPLAY

IN240200131V01\_UK\_FR\_ES

**371-050V00**

## SCOOTER INFANTIL

**ES**

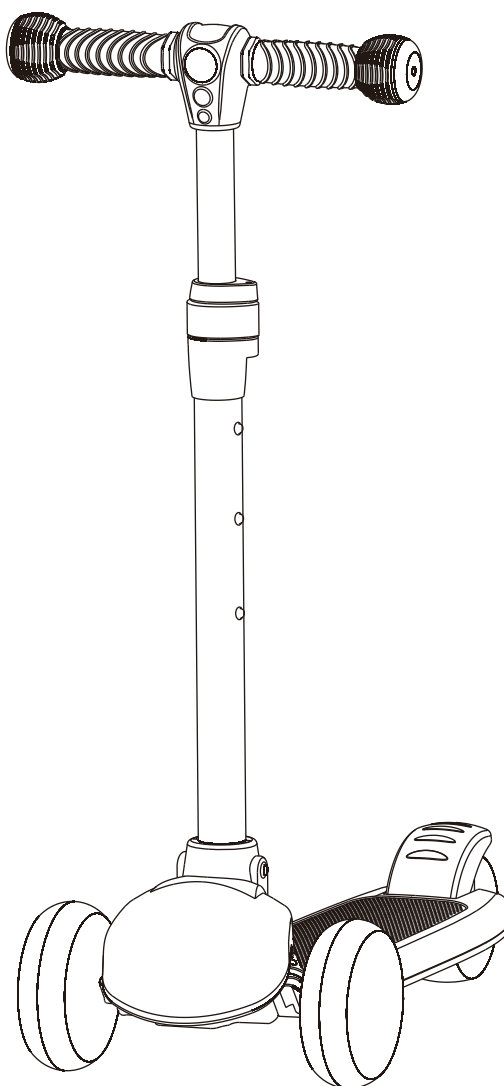

**CE**

IMPORTANTE - CONSERVE ESTA INFORMACIÓN  
PARA SU CONSULTA POSTERIOR: LEER DETALLADAMENTE

## INSTRUCCIONES DE MONTAJE

## Instrucciones para plegar el scooter

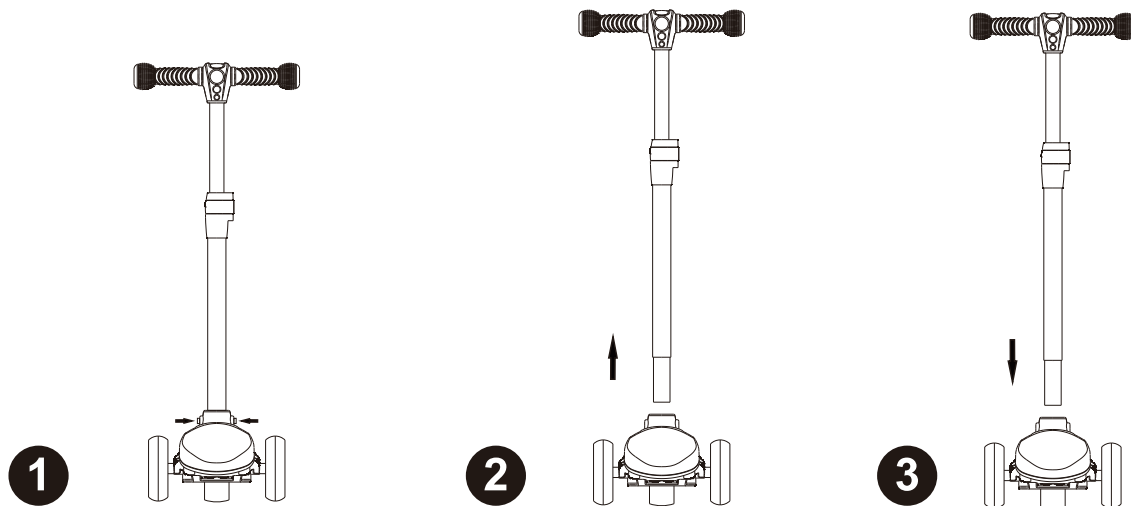

1. Presione los botones a ambos lados mostrados en el diagrama en el cuerpo con la fuerza hacia adentro;
2. Levante la barra en forma de T para completar el almacenamiento;
3. Alinee simplemente la varilla en forma de T con el cuerpo principal e insértela para completar el montaje;

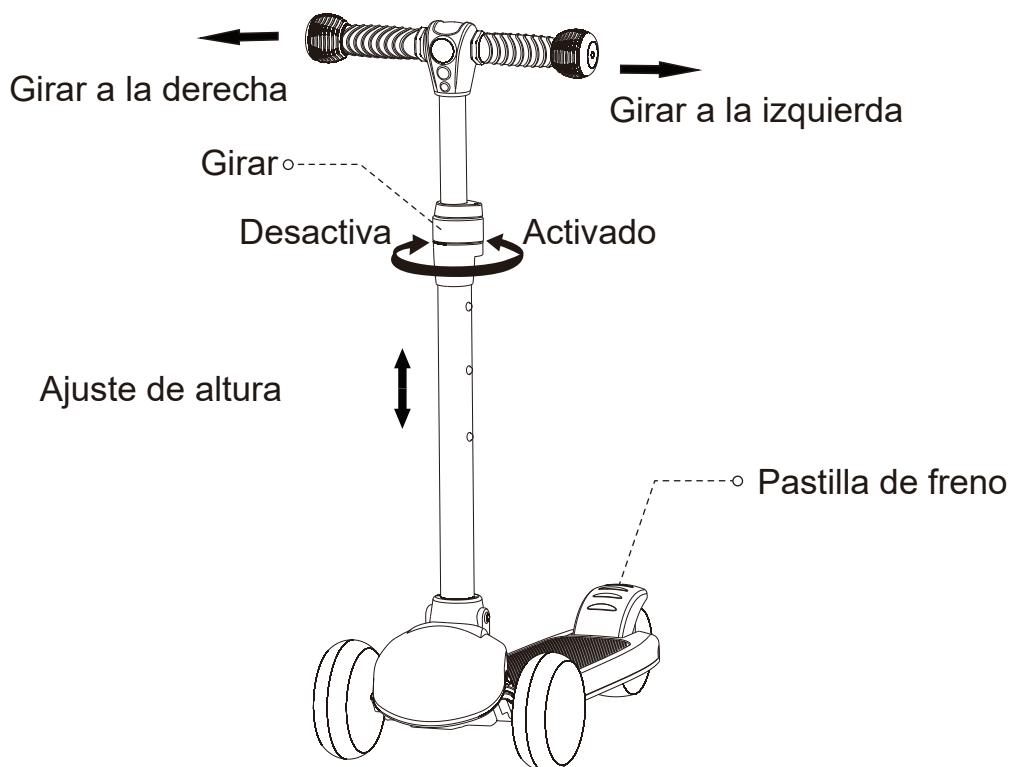

1. Controla la dirección del scooter girando de un lado a otro;
2. Cuando el scooter necesite reducir la velocidad, puede pisar la pastilla de freno para reducir la velocidad y detenerse;
3. Abra la hebilla y ajuste la altura del manillar girando la hebilla de hardware. Una vez completado el ajuste, asegúrese de que la hebilla esté firmemente abrechada, y ciérrela.

## Una guía para andar en el scooter

1. Recomendamos que este scooter se utilice únicamente en las aceras y no se permita su uso en las carreteras;
2. No lo utilice de noche, la visibilidad es muy baja al amanecer o al anochecer;
3. Evite y manténgase alejado de los peatones, y no estacione su bicicleta o scooter en áreas que obstruyan el tráfico. No estacione su bicicleta o scooter en un área que obstruya el tráfico;
4. Evite utilizarlo en áreas peligrosas que puedan causar la pérdida de control, por ejemplo, baches, aceras irregulares y caminos en mantenimiento. Evite utilizarlo en áreas peligrosas que puedan causar la pérdida de control, por ejemplo, baches, aceras irregulares y caminos en mantenimiento;
5. Al pasar un coche estacionado, deje suficiente espacio y tenga cuidado de evitar que se abra la puerta;
6. Recuerde que la distancia de frenado aumentará en días de lluvia y que se necesita inspeccionar los frenos con frecuencia;
7. No transporte pasajeros mientras lo utiliza y no cuelgue ni fije paquetes en el scooter, de lo contrario, podría perder el control;
8. No use objetos que puedan afectar la audición;
9. No deje las manos fuera del manillar mientras lo utilice;
10. No use ropa muy holgada que pueda quedar atrapada o enredada en las ruedas, use pantalones leggings o clips para pantalones para evitar que las perneras de sus pantalones queden atrapadas. Use pantalones leggings o clips para pantalones para evitar que las perneras de sus pantalones queden atrapadas en las ruedas;
11. Se recomienda usar ropa reflectante o de colores brillantes para que otras personas puedan detectarla fácilmente;
12. Se requiere equipo de seguridad apropiado. Se recomienda utilizar equipos de protección como cascos, ropa con mangas largas, pantalones largos, zapatos, coderas, rodilleras, guantes y otros equipos de protección. Se recomienda utilizar equipos de protección como cascos, ropa con mangas largas, pantalones largos, zapatos, coderas, rodilleras, guantes y protección de ojos.
13. Dado que el uso del scooter de juguete requiere altas habilidades, se debe utilizar con cuidado con el fin de evitar lesiones al usuario y a terceros causadas por caídas e impactos.



### ¡ADVERTENCIA!

Debe usar equipo de protección cuando lo utilice y no puede utilizarlo como medio de transporte. El límite de carga máxima de este producto es de 25 kg.

## Mantenimiento diario

1. Inspeccione todos los sujetadores regularmente, apriételos si están aflojados y reemplácelos si están dañados de alguna manera.
2. Mantenga este scooter limpio y libre de suciedad, polvo y agua, lo que puede prolongar su vida útil.
3. Después de que las ruedas se hayan usado hasta cierto punto, reemplácelas por otras nuevas a tiempo con el fin de evitar fallas en los frenos causadas por el desgaste de las ruedas.
4. Evite exponer el producto a la luz solar prolongada, a fuertes presiones o dejarlo caer con fuerza.

## ¡ADVERTENCIA!

1. Este producto es apto para los niños a partir de 2-8 años;
2. Este producto puede tener bordes, puntas o piezas pequeñas afilados potencialmente antes del montaje, y debe ser montado por los adultos;
3. Los niños deben utilizarlo en una superficie plana y lisa, y deben mantenerse alejados del tráfico; está estrictamente prohibido utilizarlo cerca de vehículos de motor, en calles, escalones, pendientes, colinas, caminos, callejones, piscinas u otros lugares con agua;
4. Este producto debe ser utilizado bajo la supervisión de los adultos y se debe usar equipo de protección durante su uso;
5. Este producto sólo puede ser utilizado por una sola persona, con una capacidad de carga máxima de 25 kg;
6. Se requiere que todas las piezas deben ser montadas e instaladas por los adultos.
7. No permita que los niños jueguen solos con este producto con el fin de evitar el riesgo de caídas.
8. No es apto para los niños menores de 2 años. Pequeñas piezas. Peligro de asfixia.
9. El juguete debe utilizarse con precaución ya que se requiere habilidad para evitar caídas o colisiones que provoquen lesiones al usuario o a terceros.

★ El embalaje contiene información importante y debe conservarse; el número de lote de producción se encuentra en el embalaje exterior.

**UK**

If you have any questions, please contact our customer care center.

Our contact details are below:



0044-800-240-4004



enquiries@mhstar.co.uk

**IMPORTER ADDRESS:**

MH STAR UK LTD  
Unit 27, Perivale Park,  
Horsenden lane South  
Perivale, UB6 7RH  
MADE IN CHINA

**ES**

Si tiene alguna pregunta, comuníquese con nuestro Centro de Atención al Cliente. Nuestros datos de contacto son los siguientes:



0034-931294512



atencioncliente@aosom.es

**IMPORTADOR:**

SPANISH AOSOM, S.L.  
C/ ROC GROS, N° 15. 08550, ELS HOSTALETS DE  
BALENYÀ, SPAIN.  
B66295775  
WWW.AOSOM.ES  
ATENCIONCLIENTE@AOSOM.ES  
TEL: 931294512  
HECHO EN CHINA

**FR**

Si vous avez la moindre question, veuillez contacter notre centre d'assistance à la clientèle.

Nos coordonnées sont les suivantes:



0033-1-84166106



aosom@mhfrance.fr

**Importé par:**

MH France  
2, rue Maurice Hartmann  
92130 Issy-les-Moulineaux  
France  
Fabriqué en Chine

**PT**

Se tiver alguma dúvida, por favor contacte o nosso Centro de Atendimento ao Cliente. Os nossos dados de contacto são os seguintes:



0034-931294512



info@aosom.pt.

**IMPORTADOR:**

SPANISH AOSOM, S.L.  
C.ROC GROS N.15, 08550. ELS HOSTALETS DE BALENYÀ  
TEL: 931294512 (SEG-SEX DAS 7:30H ÀS 16:30H)  
INFO@AOSOM.PT  
WWW.AOSOM.PT

**DE**

Wenn Sie Fragen haben, wenden Sie sich bitte an unser Kundendienstzentrum.

Unsere Kontaktdaten stehen unten:



0049-(0)40-88307530



service@aosom.de

**ADRESSE DES IMPORTEUR:**

MH Handel GmbH  
Wendenstraße 309  
D-20537 Hamburg  
Germany  
IN CHINA HERGESTELLT

**IT**

In caso di dubbio, si prega di contattare il nostro centro assistenza clienti. I nostri dettagli di contatto sono di seguito:



0039-0249471447



clienti@aosom.it

**IMPORTATO DA:**

AOSOM Italy srl  
Centro Direzionale Milanofiori  
Strada 1 Palazzo F1  
20057 Assago (MI)  
P.I.: 08567220960  
FATTO IN CINA



Adresses sur [quefairedemesdechets.fr](http://quefairedemesdechets.fr)

**Aosom**