



IN240400323V01_UK_ES_DE_IT

A90-279_A90-279V01

EN



Maximum user*weight is 120 kg.

IMPORTANT, RETAIN FOR FUTURE REFERENCE: READ CAREFULLY

ASSEMBLY INSTRUCTIONS

SAFETY INSTRUCTIONS

READING CAREFULLY!

Please keep this manual in a safe place for easy reference

- 1.It is important to read this entire manual before assembling and using the equipment. Safe and effective use can only be achieved if the equipment is assembled, maintained and used properly. It is your responsibility to ensure the tall users of the equipment are informed of all warnings and precautions.
- 2.Before starting any exercise program you should consult your doctor to determine if you have any medical or physical conditions that could put your health and safety at risk, or prevent you from using the equipment properly. Your doctor's advice is essential if you are taking medication that affects your heart rate, blood pressure or cholesterol level.
- 3.Be aware of your body's signals Incorrect or excessive exercise can damage your health. Stop exercising if you experience any of the following symptoms: pain, tightness in your chest, irregular heartbeat, extreme shortness of breath, lightheadedness, dizziness, or feelings of nausea. If you do experience any of these conditions, you should consult your doctor before continuing with your exercise program only.
- 4.Keep children and pets away from the equipment. The equipment is designed for adult use only.
- 5.Use the equipment on a solid, flat level surface with a protective cover on your floor or carpet. To ensure safety, the equipment should have at least 0.5 meters of free space all around it.
- 6.Before using the equipment, check that the nuts and bolts are securely tightened.
- 7.The safety of the equipment can only be maintained if it is regularly examined for damage and/or wear and tear.
- 8.Always use the equipment as indicated. if you find any defective components while assembling 'or checking the equipment, or if you hear any unusual noises coming from the equipment during use, stop immediately. Do not use the equipment until the problem has been rectified."
- 9.An error may occur due to unstable power. DO NOT share a power socket with other high-powered items such as computers or air conditioning units.
- 10.Wear suitable clothing while using the equipment. Avoid wearing loose clothing that may get caught in the equipment or that may restrict or prevent movement.
- 11.The equipment has passed relevant tests and certifications. Suitable for home use only. Braking ability is independent of speed.
- 12.The equipment is not suitable for therapeutic use.
- 13.Care must be taken when lifting or moving the equipment so as not to injure your back. Always use proper lifting techniques and/or seek assistance necessary.
- 14.DO NOT attempt to service the treadmill yourself except for the maintenance tasks which are described in this manual. The treadmill does not contain any user-serviceable parts so disassembling it yourself will not only void your warranty and could result in serious injury

Attention!

- 1.If the computer would not be displaying data normally, please install the battery again.
- 2.The battery must be taken out from the computer for safe treatment once it was out of energy for trash.
- 3.This manual is also suitable for equipment without computer.

MAINTAIN

Neutral detergent can be used to dilute the water to wipe the cloth carefully wipe the oil, and then dry with a dry cloth.

Do not use alkaline solvents, solvents such as solvent,volatile oils and other solvents.

MAINTENANCE / INSPECTION

Avoid high temperature, moisture or direct sunlight, please place in a well-ventilated place.

When not in use please fold the admission, and placed in the children can not touch the Department.

If you do not use it for a while, be sure to check the precautions before using this product and use it for normal use.

When you accidentally wet the product, use a dry cloth to avoid skidding.

In case of malfunction, abnormality or any operational problem, please contact us at the company.

PRODUCT RECYCLING

Due to the different national recycling regulations, please refer to the relevant regulations.

EXPLODED DRAWING

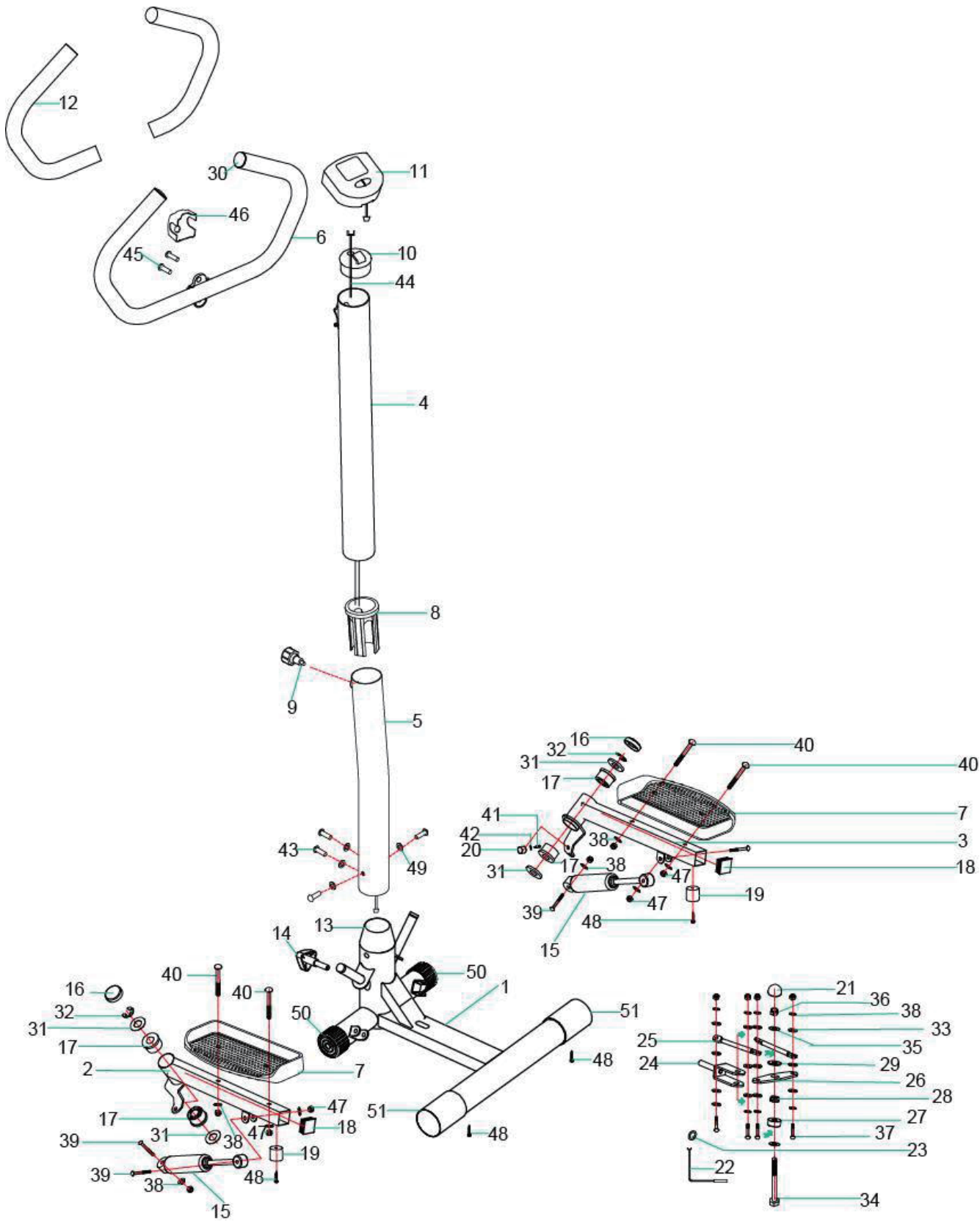

SPARE PARTS LIST

NO.	DESCRIPTION	QTY.	NO.	DESCRIPTION	QTY.
1	Main frame	1	27	Plastic washer	1
2	Pedal support tube(L)	1	28	T-shaped steel washer	1
3	Pedal support tube(R)	1	29	Plastic washer	1
4	Upper stand tube	1	30	Plastic plug ϕ 25	2
5	Lower stand tube	1	31	Flat washer ϕ 19	4
6	Handle tube	1	32	Circlip	2
7	Pedal	2	33	Plastic washer	12
8	Bushing ϕ 60	1	34	Hex screw M12x80	1
9	Pull pin	1	35	Flat washer ϕ 12	2
10	Monitor base	1	36	Nut M12	1
11	Monitor	1	37	Inner hexagon screw M8x30	4
12	Foam for handlebar	2	38	Flat washer ϕ 8	20
13	Bushing ϕ 76	1	39	Inner hexagon screw M8x40	4
14	Adjusting knob	1	40	Hex screw M8x50	4
15	Hydraulic cylinder	2	41	Cross screw ST5x10	1
16	Round cap	2	42	Flat washer ϕ 5	1
17	Shaft sleeve	4	43	Inner hexagon screw M8x20	4
18	Plastic plug \square 35	2	44	Connecting line	1
19	Rubber stopper	2	45	Inner hexagon screw M8x25	2
20	Magnet	1	46	Plastic cover	1
21	Nut cap	1	47	Nut M8	12
22	Sensor	1	48	Cross screw ST5x16	4
23	Clip	1	49	Arc-shaped washer	4
24	Bracket	1	50	Front end cap	2
25	Connecting rod	2	51	Rear end cap	2
26	Connecting sheet	1			

ASSEMBLING INSTRUCTION

After unpack the carton, check and make sure nothing is missing.



1. lock the rear end cap(51) with cross screw (48).



2. Insert the bushing(13) to the front tube of the main body.



3. Connect the lower stand(5) tube to the upper stand(4) tube by pull pin (9).



4. Make the connecting line(44) go through stand tubes.



5. Connect the line of the main body to the connecting line(44) that go through the stand tubes.



6. Connect the lower stand tube (5) to the main body with Inner hexagon screw M8x20 (43) and Arc-shaped washer (49).



7. Make the upper side of connecting line go through the hole on the monitor base(10).



8. Install the handle bar with Inner hexagon screw M8x25 (45).



9. Connect the upper end of connecting line to the line of the monitor.



10. Insert the monitor(11) to the monitor base(10).



11. Install the plastic cover.



12. install the adjusting knob(14) to the main body.



COMPUTER

SPECIFICATIONS:



TIME.....00:00-99:59
CALORIES (CAL).....0.0-9999KCAL
COUNT.....0-9999
STRIDES/MIN.....0-2000

BATTERY:

1 AAA 1.5V batteries are required. Remove the battery cover on the back of the computer; insert 1 new "AAA" batteries. Ensure that the batteries are correctly positioned and that proper contact is made with terminals.

NOTE: Removing the batteries will erase any stored monitor function.

NOTE: If there is an improper display on the monitor, please remove and re-install the batteries to have a good result.

KEY FUNCTIONS:

MODE: This key allows you to select the function you want displayed on the screen.

RESET: This key allows you to reset values to zero.

OPERATION PROCEDURES:

AUTO ON/OFF: The computer turns on when any key is pressed or when it receives an input from the sensor. The computer turns off when the sensor has no signal input or if no key is pressed for approximately 4 minutes.

RESET: The unit can be reset by changing the batteries or pressing the RESET key for 3 seconds.

FUNCTIONS:

COUNT: This function is automatically displayed on the screen at all times. It displays the number of strides during a workout.

TIME: Press the MODE key until TIME function appears; the time of exercise will be displayed.

CALORIES: Press the MODE key until the CAL function appears; calories burned will be displayed.

STRIDES/MIN: Press the MODE key until STRIDES/MIN function appears; the number of strides per minute will be displayed. It is determined based on the speed of exercise.

SCAN: Press the MODE key until the SCAN function appears; automatic display of the following functions: STRIDES/MIN – TIME - CALORIES.



IN240400323V01_UK_ES_DE_IT

A90-279_A90-279V01

ES



***El peso máximo del usuario no puede exceder 120 kg.
IMPORTANTE - CONSERVE ESTA INFORMACIÓN
PARA SU CONSULTA POSTERIOR: LEER DETALLADAMENTE**

INSTRUCCIONES DE MONTAJE

LAS INSTRUCCIONES DE SEGURIDAD

LEER CUIDADOSAMENTE ESTE MANUAL!

Guarde este manual en un lugar seguro con el fin de consultarlo fácilmente en futuro.

1. Es muy importante leer todo este manual antes de instalar y utilizar este equipo. Sólo se puede lograr un uso seguro y eficaz si el equipo se instala, se mantiene y se utiliza de manera correcta. Es su responsabilidad asegurarse de que todos los usuarios altos de este equipo estén informados de todas las advertencias y precauciones.
2. Antes de empezar cualquier programa de ejercicios, debe consultar a su médico por motivo de determinar si tiene alguna condición médica o física que pueda poner en riesgo su salud y seguridad, o impedirle utilizar este equipo de manera correcta. El consejo del médico es esencial si usted está tomando algunos medicamentos que afectan su frecuencia cardíaca, presión arterial o nivel de colesterol.
3. Sea consciente de los signos de su cuerpo. Hacer ejercicio de manera incorrecta o excesiva puede dañar su salud. Deje de hacer ejercicio si experimenta alguno de los síntomas a continuación: Dolor, opresión en el pecho, latidos cardíacos irregulares, dificultad extrema para respirar, aturdimiento, mareos o náuseas. Si experimenta alguna de dichas condiciones, debe consultar a su médico antes de continuar con su programa de ejercicios.
4. Mantenga a los niños y las mascotas fuera de alcance del equipo. Sólo está diseñado para ser utilizado por los adultos.
5. Utilice el equipo sobre una superficie plana y estable con una cubierta protectora del piso o una alfombra. Con el fin de garantizar la seguridad, debe haber al menos 0,5 metros de espacio libre al alrededor del equipo.
6. Antes de utilizar este equipo, compruebe si todas las tuercas y los tornillos estén apretados firmemente.
7. La seguridad del equipo sólo se puede garantizar si lo inspecciona con regularidad por motivo de detectar daños y / o desgastes.
8. Siempre utilice el equipo como lo que se indica. Si usted encuentra algún componente defectuoso al instalar o inspeccionar el equipo, o si escucha algunos ruidos inusuales provenientes del equipo al utilizarlo, deje de utilizarlo de inmediato. No utilice el equipo hasta que se haya solucionado el problema.
9. Se puede causar un error debido a una alimentación inestable. NO deje que este equipo comparta una toma de corriente con otros elementos de alta potencia, por ejemplo, computadoras o unidades de aire acondicionado.
10. Use ropa apropiada cuando utiliza el equipo. Evite usar ropa holgada que pueda quedar atrapada en el equipo o que pueda restringir o prevenir su movimiento.
11. El equipo ha pasado las pruebas y certificaciones pertinentes. Sólo es adecuado para uso doméstico. La capacidad de frenado es independiente de la velocidad.
12. El equipo no es adecuado para propósito terapéutico.
13. Tenga cuidado al levantar o mover el equipo por motivo de no lastimarse la espalda. Siempre utilice las habilidades apropiadas con el fin de levantar objetos y / o pida la ayuda necesaria de otras personas.
14. NO intente reparar la cinta de correr usted mismo, excepto las tareas de mantenimiento que se describen en este manual. La cinta de correr no contiene ninguna pieza que pueda reparar el usuario mismo, por lo que si usted mismo desmonta el equipo, no sólo anulará la garantía, sino también podría resultar en lesiones graves.

¡Atención!

1. Si la computadora no muestra datos de manera normal, reemplace con la batería a nueva.
2. Una vez que la batería se haya agotado, Debe sacar la batería usada de la computadora y desecharla adecuadamente y seguramente.
3. Este manual también es adecuado para los equipos sin computadora.

LIMPIEZA

Puede utilizar el paño y agua diluida con detergente neutro para limpiar la bicicleta estática, limpie el aceite cuidadosamente, luego seque la bicicleta estática con un paño seco.

No utilice disolventes alcalinos, como disolventes, aceites volátiles y otros disolventes.

MANTENIMIENTO / INSPECCIÓN

Evite colocar la bicicleta estática en ambientes con altas temperaturas, la humedad o la luz solar directa, siempre colóquela en un lugar bien ventilado.

Cuando la bicicleta estática no esté en uso, pliéguelo y colóquelo en un lugar donde los niños no pueden tocar ni acceder.

Si no utilice la bicicleta estática por un tiempo largo, asegúrese de verificar las precauciones antes de utilizarla nuevamente y mantenerla que se puede utilizar normalmente.

Cuando la bicicleta estática moje accidentalmente, utilice un paño seco para limpiarla y evitar deslizamientos.

En caso de mal funcionamiento, anomalía o cualquier problema operativo, comuníquese con nuestra empresa.

RECICLAJE DE PRODUCTOS

Debido a las diferentes regulaciones nacionales sobre reciclaje, consulte las regulaciones relacionadas.

DIBUJO DE DESPIECE

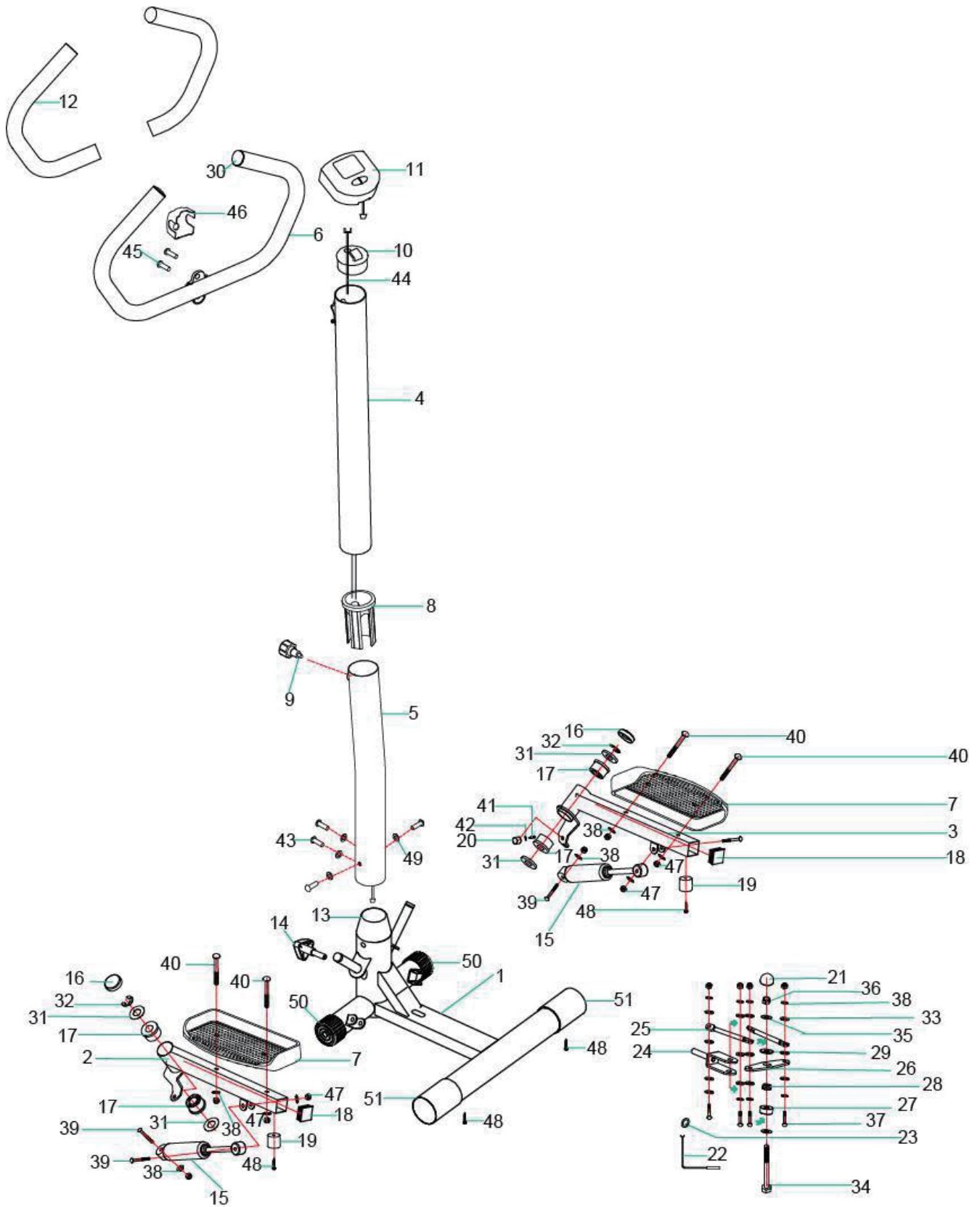

LISTA DE PIEZAS DE REPUESTO

NO.	DESCRIPCIÓN	CANTI DAD	NO.	DESCRIPCIÓN	CANTI DAD
1	Marco principal	1	27	Arandela de plástico	1
2	Tubo de soporte de pedal (L) (Izquierdo)	1	28	Arandela de acero en forma de T	1
3	Tubo de soporte de pedal (R) (Derecho)	1	29	Arandela de plástico	1
4	Tubo de soporte superior	1	30	Tapón de plástico $\phi 25$	2
5	Tubo de soporte inferior	1	31	Arandela plana $\phi 19$	4
6	Tubo de manillar	1	32	Anillo de retención	2
7	Pedal	2	33	Arandela de plástico	12
8	Casquillo $\phi 60$	1	34	Tornillo hexagonal M12x80	1
9	Pasador tirador	1	35	Arandela plana $\phi 12$	2
10	Base de monitor	1	36	Tuerca M12	1
11	Monitor	1	37	Tornillo hexagonal interior M8x30	4
12	Espuma para manillar	2	38	Arandela plana $\phi 8$	20
13	Casquillo $\phi 76$	1	39	Tornillo hexagonal interior M8x40	4
14	Perilla de ajuste	1	40	Tornillo hexagonal M8x50	4
15	Cilindro hidráulico	2	41	Tornillo de cabeza de cruz ST5x10	1
16	Tapón redondo	2	42	Arandela plana $\phi 5$	1
17	Manga de eje	4	43	Tornillo hexagonal interior M8x20	4
18	Tapón de plástico $\square 35$	2	44	Línea de conexión	1
19	Tapadero de caucho	2	45	Tornillo hexagonal interior M8x25	2
20	Imán	1	46	Cubierta de plástico	1
21	Tapón de tuerca	1	47	Tuerca M8	12
22	Sensor	1	48	Tornillo de cabeza de cruz ST5x16	4
23	Clip	1	49	Arandela en forma de arco	4
24	Ménsula	1	50	Tapón del extremo frontal	2
25	Biela	2	51	Tapón del extremo trasero	2
26	Hoja de conexión	1			

INSTRUCCIÓN DE MONTAJE

Después de desempaquetar la caja, verifique y asegúrese de que no falte ninguna pieza.



1. Fije el tapón del extremo trasero (51) con el tornillo de cabeza de cruz (48).



2. Inserte el casquillo (13) en el tubo frontal del cuerpo principal.



3. Conecte el tubo de soporte inferior (5) al tubo de soporte superior (4) con el pasador tirador (9).



4. Pase la línea de conexión (44) por los tubos de soporte.



5. Conecte la línea del cuerpo principal a la línea de conexión (44) que se ha pasado por los tubos de soporte.



6. Fije el tubo de soporte inferior (5) al cuerpo principal con el tornillo hexagonal interior M8x20 (43) y la arandela en forma de arco (49).



7. Pase el lado superior de la línea de conexión por el orificio ubicado en la base del monitor (10).



8. Fije el manillar con el tornillo hexagonal interior M8x25 (45).



9. Conecte el extremo superior de la línea de conexión a la línea del monitor.



10. Inserte el monitor (11) en la base del monitor (10).



11. Instale y fije la cubierta de plástico.



12. Instale la perilla de ajuste (14) en el cuerpo principal.



COMPUTADORA

ESPECIFICACIONES:



TIEMPO.....00:00-99:59
CALORÍAS (CAL).....0.0-9999KCAL
RECUENTO.....0-9999
ZANCAS / MINUTO.....0-2000

BATERÍA:

Se requiere una batería AAA de 1,5 V. Quite la cubierta de compartimiento de la batería ubicada en la parte posterior de la computadora; Inserte una batería nueva “AAA” adecuadamente. Asegúrese de que la batería esté colocada de manera correcta y de que los electrodos están conectados correctamente.

NOTA: Quitar la batería borrará cualquier función de monitor guardada.

NOTA: Si la visualización en el monitor es incorrecta, retire y vuelva a instalar la batería para obtener un buen resultado.

FUNCIONES DE LAS TECLAS:

MODO: Esta tecla se puede utilizar para seleccionar la función deseada que se muestre en la pantalla.

REINICIAR: Esta tecla se puede utilizar para restablecer los valores a cero.

PROCEDIMIENTOS DE OPERACIÓN:

ENCENDIDO/APAGADO AUTOMÁTICO: La computadora se enciende cuando se presiona cualquier tecla o cuando recibe la entrada de señal desde el sensor. La computadora se apaga cuando el sensor no recibe ninguna entrada de señal o si no se presiona ninguna tecla durante 4 minutos más o menos.

REINICIAR: La unidad de máquina se puede restablecer reemplazando la batería o presionando la tecla de "RESET (REINICIAR)" durante 3 segundos.

FUNCIONES:

RECUENTO: Esta función se muestra de manera automática en la pantalla durante todo momento. El número de zancadas durante un entrenamiento.

TIEMPO: Presione la tecla de "MODE (MODO)" hasta que se muestra la función de "TIME (TIEMPO)" que se mostrará el tiempo de ejercicio.

CALORÍAS: Presione la tecla de "MODE (MODO)" hasta que se muestra la función de "CAL (CALORÍAS)" que se mostrarán las calorías quemadas.

ZANCAS / MINUTO: Presione la tecla de "MODE (MODO)" hasta que se muestra la función de "STRIDES / MIN (ZANCAS / MINUTO)" que se mostrará el número de zancadas por cada minuto. Las zancas se determinan por la velocidad del ejercicio.

ESCANEAR: Presione la tecla de "MODE (MODO)" hasta que se muestra la función de "SCAN (ESCANEAR)", en la pantalla se muestran automáticamente las siguientes funciones: ZANCAS / MINUTO - TIEMPO - CALORÍAS.



IN240400323V01_UK_ES_DE_IT

A90-279_A90-279V01

DE



***Das maximale Benutzergewicht beträgt 120 kg.**

**WICHTIG - BITTE HEBEN SIE DIESE ANLEITUNG FÜR
EINE SPÄTERE BEZUGNAHME AUF: SORGFÄLTIG DURCHLESEN**

MONTAGEANLEITUNG

INSTRUCCIONES DE SEGURIDAD IMPORTANTES

SORGFÄLTIG LESEN!

Bitte bewahren Sie dieses Handbuch zum einfachen Nachschlagen an einem sicheren Ort auf

1. Es ist wichtig, dass Sie dieses Handbuch vor der Montage und der Inbetriebnahme des Geräts vollständig lesen. Eine sichere und effektive Verwendung kann nur erreicht werden, wenn das Gerät ordnungsgemäß montiert, gewartet und verwendet wird. Es liegt in Ihrer Verantwortung, sicherzustellen, dass die großen Benutzer des Geräts über alle Warnhinweise und Vorsichtsmaßnahmen informiert sind.
2. Bevor Sie mit einem Übungsprogramm beginnen, sollten Sie Ihren Arzt konsultieren, um festzustellen, ob Sie irgendwelche medizinischen oder körperlichen Beschwerden haben, die Ihre Gesundheit und Sicherheit gefährden oder Sie daran hindern könnten, das Gerät richtig zu benutzen. Der Rat Ihres Arztes ist unerlässlich, wenn Sie Medikamente einnehmen, die Ihre Herzfrequenz, Ihren Blutdruck oder Ihren Cholesterinspiegel beeinflussen.
3. Achten Sie auf die Signale Ihres Körpers. Falsche oder übermäßige Übungen können Ihre Gesundheit schädigen. Hören Sie auf zu üben, wenn Sie eines der folgenden Symptome verspüren: Schmerzen, Engegefühl in der Brust, unregelmäßiger Herzschlag, extreme Kurzatmigkeit, Benommenheit, Schwindel oder Übelkeitsgefühle. Wenn Sie eines dieser Symptome verspüren, sollten Sie Ihren Arzt konsultieren, bevor Sie Ihr Übungsprogramm fortsetzen.
4. Halten Sie Kinder und Haustiere von dem Gerät fern. Das Gerät ist ausschließlich für den Gebrauch durch Erwachsene vorgesehen.
5. Verwenden Sie das Gerät auf einer festen, flachen, ebenen Oberfläche mit einer Schutzabdeckung auf Ihrem Fußboden oder Teppich. Um die Sicherheit zu gewährleisten, sollte um das Gerät herum ein Freiraum von mindestens 0,5 Metern vorhanden sein.
6. Prüfen Sie vor der Verwendung des Geräts, ob die Schrauben und Muttern fest angezogen sind.
7. Die Sicherheit des Geräts kann nur aufrechterhalten werden, wenn es regelmäßig auf Schäden und/oder Verschleiß untersucht wird.
8. Verwenden Sie das Gerät immer wie angegeben. Wenn Sie beim Zusammenbau oder bei der Überprüfung des Geräts defekte Bauteile feststellen oder während der Verwendung ungewöhnliche Geräusche vom Gerät hören, stoppen Sie sofort. Verwenden Sie das Gerät nicht, bis das Problem behoben ist.
9. Ein Fehler kann aufgrund einer instabilen Stromversorgung auftreten. Verwenden Sie eine Steckdose NICHT gemeinsam mit anderen Geräten mit hoher Leistung, wie z. B. Computern oder Klimaanlage.
10. Tragen Sie bei der Benutzung des Geräts geeignete Kleidung. Vermeiden Sie das Tragen von loser Kleidung, die sich im Gerät verfangen oder die Bewegung einschränken oder verhindern könnte.
11. Das Gerät hat die entsprechenden Tests und Zertifizierungen bestanden. Nur für den Heimgebrauch geeignet. Die Bremsfähigkeit ist unabhängig von der Geschwindigkeit.
12. Das Gerät ist nicht für die therapeutische Verwendung geeignet.
13. Seien Sie vorsichtig beim Anheben oder Bewegen des Geräts, um Rückenverletzungen zu vermeiden. Verwenden Sie stets geeignete Hebetekniken und/oder holen Sie bei Bedarf Hilfe.
14. Versuchen Sie NICHT, das Laufband selbst zu warten, mit Ausnahme der Wartungsarbeiten, die in diesem Handbuch beschrieben sind. Das Laufband enthält keine Teile, die vom Benutzer gewartet werden können. Wenn Sie das Laufband selbst zerlegen, erlischt nicht nur Ihre Garantie, sondern es kann auch zu schweren Verletzungen führen.

Achtung!

1. Wenn der Computer keine normalen Daten anzeigt, setzen Sie bitte die Batterie wieder ein.
2. Die Batterie muss aus dem Computer entnommen werden, um sie sicher zu entsorgen, sobald sie keine Energie mehr hat.
3. Dieses Handbuch ist auch für Geräte ohne Computer geeignet.

PFLEGE

Neutrales Reinigungsmittel kann in Wasser verdünnt, verwendet werden, mit dem feuchten Tuch vorsichtig abwischen, und dann mit einem trockenen Tuch trocknen.

Verwenden Sie keine alkalischen Lösungsmittel, ätherische Öle und andere Lösungsmittel.

WARTUNG/INSPEKTION

Vermeiden Sie hohe Temperaturen, Feuchtigkeit oder direkte Sonneneinstrahlung, stellen Sie es bitte an einen gut belüfteten Ort.

Wenn Sie es nicht verwenden, klappen Sie es bitte zusammen, und legen Sie es so ab, dass Kinder es nicht berühren können.

Wenn Sie es eine Zeit lang nicht verwenden, prüfen Sie bitte die Vorsichtsmaßnahmen, bevor Sie das Produkt für die normale Verwendung verwenden.

Wenn Sie das Produkt versehentlich nass machen, verwenden Sie ein trockenes Tuch, um ein Verrutschen zu vermeiden.

Im Falle einer Fehlfunktion, Abnormalität oder eines Betriebsproblems wenden Sie sich bitte an das Unternehmen.

PRODUKTRECYCLING

Aufgrund der unterschiedlichen nationalen Recyclingvorschriften beachten Sie bitte die entsprechenden Vorschriften.

EXPLOSIONSZEICHNUNG

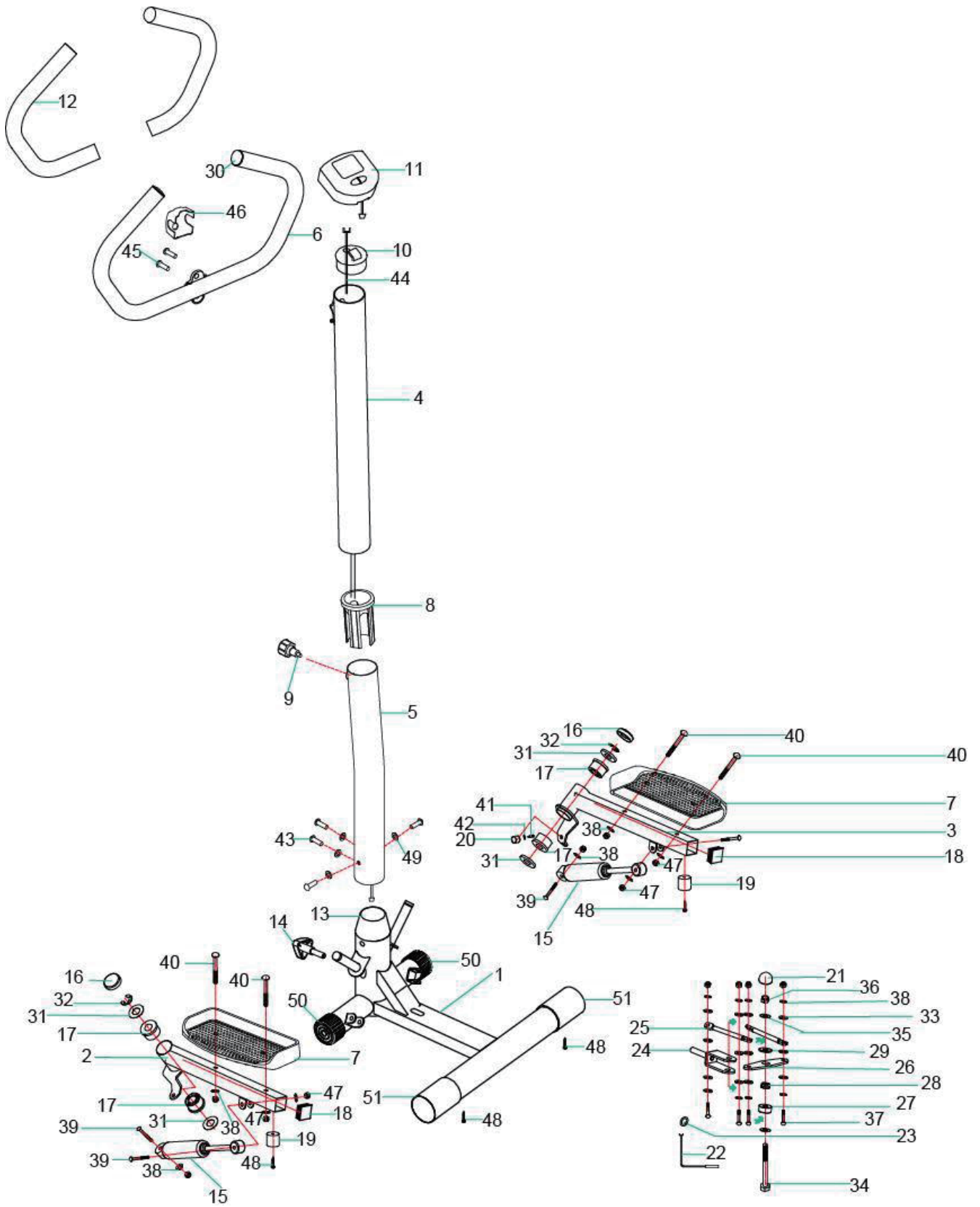

ERSATZTEILLISTE

NR.	BESCHREIBUNG	ANZ.	NR.	BESCHREIBUNG	ANZ.
1	Haupttrahmen	1	27	Unterlegscheibe aus Kunststoff	1
2	Pedal-Stützrohr (L)	1	28	T-förmige Stahlunterlegscheibe	1
3	Pedal-Stützrohr (R)	1	29	Unterlegscheibe aus Kunststoff	1
4	Oberes Stativrohr	1	30	Kunststoffstopfen Ø25	2
5	Unteres Stativrohr	1	31	Flache Unterlegscheibe Ø19	4
6	Griffrohr	1	32	Sicherungsring	2
7	Pedal	2	33	Unterlegscheibe aus Kunststoff	12
8	Buchse Ø60	1	34	Sechskantschraube M12 x 80	1
9	Zugbolzen	1	35	Flache Unterlegscheibe Ø12	2
10	Monitorsockel	1	36	Mutter M12	1
11	Monitor	1	37	Innensechskantschraube M8 x 30	4
12	Schaumstoff für Lenker	2	38	Flache Unterlegscheibe Ø8	20
13	Buchse Ø76	1	39	Innensechskantschraube M8 x 40	4
14	Einstellknöpfe	1	40	Sechskantschraube M8 x 50	4
15	Hydraulikzylinder	2	41	Kreuzschraube ST5 x 10	1
16	Runde Kappe	2	42	Flache Unterlegscheibe Ø5	1
17	Wellenhülse	4	43	Innensechskantschraube M8 x 20	4
18	Kunststoffstopfen □35	2	44	Verbindungsleitung	1
19	Gummistopfen	2	45	Innensechskantschraube M8 x 25	2
20	Magnet	1	46	Kunststoffabdeckung	1
21	Mutterkappe	1	47	Mutter M8	12
22	Sensor	1	48	Kreuzschraube ST5 x 16	4
23	Klemme	1	49	Bogenförmige Unterlegscheibe	4
24	Halterung	1	50	Vordere Endkappe	2
25	Verbindungsstange	2	51	Hintere Endkappe	2
26	Verbindungsblech	1			

MONTAGEANWEISUNG

Prüfen Sie nach dem Auspacken des Kartons, dass nichts fehlt.



1. Verriegeln Sie die hintere Endkappe (51) mit der Kreuzschraube (48)



2. Setzen Sie die Buchse (13) in das vordere Rohr des Grundkörpers ein



3. Verbinden Sie das untere Ständerrohr (5) mit dem oberen Ständerrohr (4) mit dem Zuastift (9)



4. Verbindungsleitung (44) durch die Ständerrohre verlegen



5. Verbinden Sie die Leitung des Hauptkörpers mit der Verbindungsleitung (44), die durch die Ständerrohre geführt wird



6. Unteres Ständerrohr (5) mit Innensechskantschraube M8 x 20 (43) und Bogenförmige Unterlegscheibe (49) mit dem Grundkörper verbinden



7. Führen Sie die obere Seite der Verbindungsleitung durch das Loch am Monitorsockel (10)



8. Montieren Sie die Griffstange mit der Innensechskantschraube M8 x 25 (45)



9. Verbinden Sie das obere Ende der Verbindungsleitung mit der Leitung des Monitors



10. Setzen Sie den Monitor (11) in den Monitorsockel (10) ein



11. Montieren Sie die Kunststoffabdeckung



12. Montieren Sie den Einstellknopf (14) am Grundkörper



COMPUTER

SPEZIFIKATIONEN:



ZEIT.....00:00-99:59
KALORIEN (CAL).....0.0-9999KCAL
ZÄHLEN.....0-9999
SCHRITTE/MIN.....0-2000

Akku:

Es wird 1 AAA 1,5 V-Batterie benötigt. Entfernen Sie den Batteriefachdeckel auf der Rückseite des Computers; legen Sie 1 neue „AAA“-Batterie ein. Stellen Sie sicher, dass die Batterie richtig eingelegt sind und einen guten Kontakt zu den Klemmen hat.

HINWEIS: Wenn Sie die Batterie entfernen, werden alle gespeicherten Monitorfunktionen gelöscht.

HINWEIS: Wenn die Anzeige auf dem Monitor nicht korrekt ist, entfernen Sie die Batterie und setzen Sie sie erneut ein, um ein gutes Ergebnis zu erzielen.

WICHTIGE FUNKTIONEN:

MODUS: Mit dieser Taste können Sie die Funktion auswählen, die auf dem Bildschirm angezeigt werden soll.

RÜCKSETZEN: Mit dieser Taste können Sie Werte auf Null zurücksetzen.

BEDIENUNGSVERFAHREN:

AUTO EIN/AUS: Der Computer schaltet sich ein, wenn eine beliebige Taste gedrückt wird oder wenn er einen Eingang vom Sensor erhält. Der Computer schaltet sich aus, wenn der Sensor keinen Signaleingang hat oder wenn ca. 4 Minuten lang keine Taste gedrückt wird.

RÜCKSETZEN: Das Gerät kann durch einen Batteriewechsel oder durch Drücken der RÜCKSETZ-Taste für 3 Sekunden zurückgesetzt werden.

FUNKTIONEN:

ZAEHLEN: Diese Funktion wird immer automatisch auf dem Bildschirm angezeigt. Sie zeigt die Anzahl der Schritte während eines Trainings an.

ZEIT: Drücken Sie die MODUS-Taste, bis die Funktion ZEIT erscheint; die Zeit des Trainings wird angezeigt.

KALORIEN: Drücken Sie die MODUS-Taste, bis die Funktion CAL erscheint; die verbrauchten Kalorien werden angezeigt.

SCHRITTE/MIN: Drücken Sie die MODUS-Taste, bis die Funktion SCHRITTE/MIN erscheint; die Anzahl der Schritte pro Minute wird angezeigt. Sie wird anhand der Trainingsgeschwindigkeit ermittelt.

SCAN: Drücken Sie die MODUS-Taste, bis die Funktion SCAN erscheint; automatische Anzeige der folgenden Funktionen: SCHRITTE/MIN. – ZEIT - KALORIEN.



IN240400323V01_UK_ES_DE_IT

A90-279_A90-279V01

IT



*** Il peso massimo dell'utente è 120 KGS.**

**IMPORTANTE - CONSERVARE QUESTE INFORMAZIONI
PER CONSULTARLE IN SEGUITO: LEGGERE ATTENTAMENTE**

ISTRUZIONI DI ASSEMBLAGGIO

IMPORTANTI ISTRUZIONI DI SICUREZZA

LEGGERE ATTENTAMENTE!

Conservare questo manuale in un luogo sicuro per facile riferimento futuro.

1. È importante leggere l'intero manuale prima di assemblare e utilizzare l'apparecchiatura. Un utilizzo sicuro ed efficace può essere ottenuto solo quando l'apparecchiatura è assemblata, mantenuta e utilizzata in modo corretto. È tua responsabilità assicurarti che tutti gli utenti dell'apparecchiatura siano ben informati di tutte le avvertenze e precauzioni.

2. Prima di iniziare qualsiasi programma di allenamenti, consultare il tuo medico per determinare se hai le condizioni mediche o fisiche che potrebbero mettere a rischio la salute e la sicurezza o impedire un uso corretto dell'apparecchiatura. Il consiglio del medico è essenziale se stai assumendo farmaci che influiscono sulla frequenza cardiaca, sulla pressione sanguigna o sul livello di colesterolo.

3. Devi essere consapevole dei segnali del tuo corpo. Un allenamento scorretto o eccessivo può danneggiare la tua salute. Interrompi l'allenamento se manifesti uno dei seguenti sintomi: dolore, senso di oppressione al petto, battito cardiaco irregolare, estrema mancanza di respiro, vertigini, o nausea. Se avviene una di queste condizioni, consultare il tuo medico prima di continuare il programma di allenamenti.

4. Tenere i bambini e gli animali domestici lontani dall'apparecchiatura. L'apparecchiatura è progettata esclusivamente per l'uso da parte di adulti.

5. Utilizzare l'apparecchiatura su una superficie solida e piana con una copertura protettiva sul pavimento o sul tappeto. Per garantire la sicurezza, l'apparecchiatura dovrebbe avere almeno 0,5 metri di spazio libero tutt'intorno.

6. Prima di utilizzare l'apparecchiatura, verificare che i dadi e i bulloni siano serrati saldamente.

7. La sicurezza dell'apparecchiatura può essere mantenuta solo se viene regolarmente esaminata per danni e / o usura.

8. Utilizzare sempre l'apparecchiatura secondo le istruzioni. se si riscontrano componenti difettosi durante l'assemblaggio o il controllo dell'apparecchiatura, o se si avvertono rumori insoliti che provengano dall'apparecchiatura durante l'uso, fermati immediatamente. Non utilizzare l'apparecchiatura fino a quando il problema non è stato risolto.

9. Si potrebbe avvenire un errore a causa di un instabile alimentazione elettrica. NON condividere una presa di corrente con altri prodotti ad alta potenza come computer o unità di condizionamento d'aria.

10. Indossare sempre indumenti adatti durante l'utilizzo dell'apparecchiatura. Evitare di indossare indumenti larghi che potrebbero rimanere impigliati nell'apparecchiatura o che potrebbero limitare o impedire il movimento.

11. L'apparecchiatura ha superato i test e ha sostenuto le certificazioni pertinenti. Adatto solo per uso domestico. La capacità di frenata è indipendente dalla velocità

12. L'apparecchiatura non è adatta per uso terapeutico.

13. Necessita di prestare attenzione durante il sollevamento o lo spostamento dell'apparecchiatura per non ferire la schiena. Utilizzare sempre tecniche di sollevamento adeguate e / o richiedere l'assistenza necessaria.

14. NON tentare di riparare il tapis roulant da soli salvo le attività di manutenzione descritte nel presente manuale. Il tapis roulant non contiene parti riparabili dall'utente, quindi smontarlo da soli non solo invaliderà la garanzia e ma anche potrebbe causare lesioni gravi.

ATTENZIONI!

1. Se lo schermo non visualizza i dati normalmente, installare di nuovo la batteria.
2. La batteria deve essere estratta dal pannello di controllo per un trattamento sicuro una volta esaurita e trattata come il rifiuto.
3. Questo manuale è adatto anche per apparecchiature senza pannello di controllo.

PULIZIA

Si può utilizzare un detergente neutro e diluirlo con acqua e pulire con il panno con attenzione l'olio, e poi asciugarlo con un panno asciutto.

Non utilizzare solventi alcalini, solventi, oli volatili e altri solventi.

MANUTENZIONE / ISPEZIONE

Evitare temperature alte, umidità o luce solare diretta, e si prega di posizionarla in un luogo ben ventilato.

Quando non è in uso, si prega di piegare l'apparecchiatura, e metterlo in un luogo dove i bambini non siano capaci di toccarla.

Se non si è usato per un periodo breve, assicurarsi di controllare le precauzioni prima di riutilizzare questo prodotto e utilizzarlo solo per un uso normale.

Quando si bagna accidentalmente il prodotto, utilizzare un panno asciutto per evitare lo slittamento.

In caso di malfunzionamento, anomalia o qualsiasi problema operativo, contattate la nostra azienda.

RICICLAGGIO DEL PRODOTTO

In considerazione delle diverse normative nazionali sul riciclaggio, si deve fare riferimento alle normative pertinenti.

DIAGRAMMA ESPLOSO

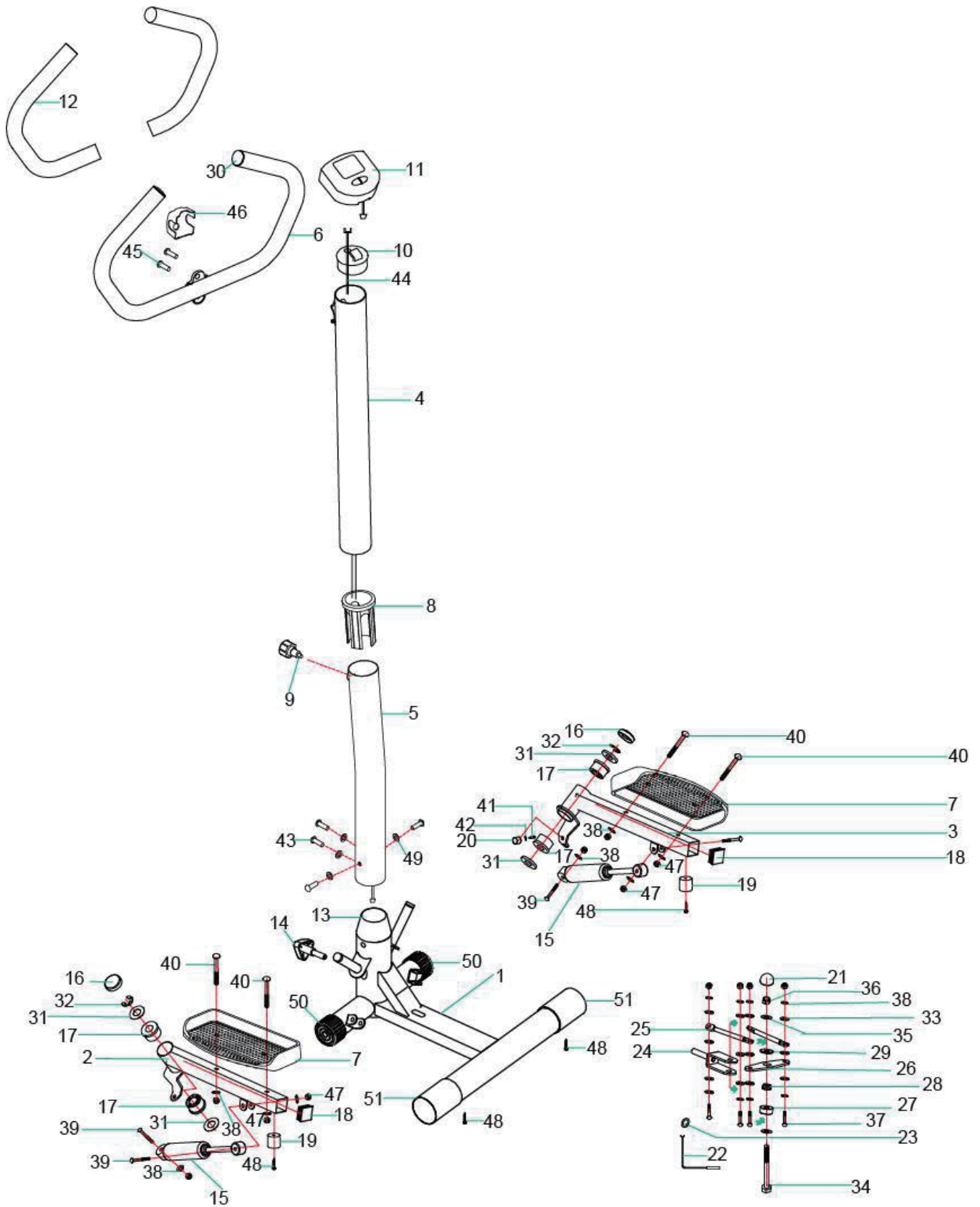

LISTA PARTI

NO.	DESCRIZIONE	QTA'	NO.	DESCRIZIONE	QTA'
1	Telaio principale	1	27	Rondella in plastica	1
2	Tubo supporto pedale (L)	1	28	Rondella in acciaio a T	1
3	Tubo supporto pedale (R)	1	29	Rondella in plastica	1
4	Tubo montante verticale	1	30	Tappo in plastica ϕ 25	2
5	Tubo montante inferiore	1	31	Rondella piatta ϕ 19	4
6	Tubo manubrio	1	32	Clip di sicurezza	2
7	Pedale	2	33	Rondella in plastica	12
8	Boccola ϕ 60	1	34	Vite esagonale M12x80	1
9	Perno di rilascio	1	35	Rondella piatta ϕ 12	2
10	Base monitor	1	36	Dado M12	1
11	Monitor	1	37	Vite esagonale interna M8x30	4
12	Spugna per manubrio	2	38	Rondella piatta ϕ 8	20
13	Boccola ϕ 76	1	39	Vite esagonale interna M8x40	4
14	Manopola di regolazione	1	40	Vite esagonale M8x50	4
15	Cilindro idraulico	2	41	Rondella piatta ST5x10	1
16	Tappo sferico	2	42	Rondella piatta ϕ 5	1
17	Manicotto del tubo	4	43	Vite esagonale interna M8x20	4
18	Tappo di plastica ϕ 35	2	44	Cavo connettore	1
19	Tappo di gomma	2	45	Vite esagonale interna M8x25	2
20	Magnete	1	46	Protezione in plastica	1
21	Dado cieco	1	47	Dado M8	12
22	Sensore	1	48	Vite a croce ST5x16	4
23	Clip	1	49	Rondella ad arco	4
24	Montante	1	50	Tappo estremita' anteriore	2
25	Tubo connettore	2	51	Tappo estremita' posteriore	2
26	Piastra di connessione	1			

ISTRUZIONI DI ASSEMBLAGGIO

Dopo aver rimosso i componenti dalla confezione, controllare e assicurarsi che non manchi nulla.



1. Fissare il tappo estremita' posteriore (51) con la vite a croce (48)



2. Inserire la boccola (13) nel tubo anteriore del telaio principale.



3. Collegare il tubo del montante inferiore (5) al tubo del montante superiore (4) tramite il perno di rilascio (9)



4. Far passare il cavo di collegamento (44) attraverso i tubi del montante.



5. Collegare il cavo del telaio principale al cavo di collegamento (44) che passa attraverso i tubi del montante.



6. Collegare il tubo del montante inferiore (5) al telaio principale con la vite esagonale interna M8x20 (43) e la rondella ad arco (49).



7. Far passare il lato superiore del cavo di collegamento attraverso il foro sulla base del monitor (10).



8. Installare il manubrio con la vite esagonale interna M8x25 (45).



9. Collegare l'estremità superiore del cavo di collegamento al cavo del monitor



10. Inserire il monitor (11) nella base del monitor (10)



11. Installare la protezione in plastica.



12. Installare la manopola di regolazione (14) sul telaio principale.



COMPUTER

SPECIFICHE:



TIME.....00:00-99:59
CALORIES (CAL).....0.0-9999KCAL
COUNT.....0-9999
STRIDES/MIN.....0-2000

BATTERIA:

E' necessaria 1 batterie AAA da 1,5 V. Rimuovere il coperchio del vano batteria sul retro del computer; inserire 1 nuove batterie "AAA". Assicurarsi che le batterie siano posizionate correttamente e che la polarita' sia corretta secondo i terminali.

NOTA: la rimozione delle batterie cancellerà qualsiasi dato memorizzato nel monitor.

NOTA: se sul monitor è visualizzato incorrettamente un dado, rimuovere e reinstallare le batterie per ottenere un miglior risultato.

FUNZIONI PRINCIPALI:

MODE: Questo tasto consente di selezionare la funzione che si desidera visualizzare sul monitor.

RESET: Questo tasto permette di azzerare i valori correnti.

PROCEDURE DI FUNZIONAMENTO:

AUTO ON/OFF: Il computer si accende quando viene premuto un tasto qualsiasi o quando riceve un input dal sensore. Si spegne quando il sensore non riceve alcun segnale in ingresso o se non viene premuto alcun tasto per circa 4 minuti.

RESET: Il dispositivo può essere resettato sostituendo le batterie o tenendo premuto il tasto RESET per 3 secondi.

FUNZIONI:

COUNT: Questa funzione viene sempre visualizzata automaticamente sul monitor. Visualizza il numero di passi eseguiti durante una sessione di allenamento.

TIME: Premere il tasto MODE fino a visualizzare la funzione TIME; sul monitor verrà visualizzato il tempo di allenamento trascorso.

CALORIES: Premere il tasto MODE fino a visualizzare la funzione CALORIES; sul monitor verranno visualizzate le calorie bruciate.

STRIDES/MIN: Premere il tasto MODE fino a visualizzare la funzione STRIDES/MIN; sul monitor verrà visualizzato il numero di passi percorsi al minuto. Questo valore è determinato in base alla velocità di esecuzione dell'esercizio.

SCAN: Premere il tasto MODE fino a visualizzare la funzione SCAN; viene attivata la visualizzazione automatica delle seguenti funzioni: STRIDES/MIN – TIME - CALORIES.

UK

If you have any questions, please contact our customer care center.

Our contact details are below:



0044-800-240-4004



enquiries@mhstar.co.uk

IMPORTER ADDRESS:

MH STAR UK LTD

Unit 27, Perivale Park,
Horsenden lane South
Perivale, UB6 7RH
MADE IN CHINA

ES

Si tiene alguna pregunta, comuníquese con nuestro Centro de Atención al Cliente. Nuestros datos de contacto son los siguientes:



0034-931294512



atencioncliente@aosom.es

IMPORTADOR:

SPANISH AOSOM, S.L.

C/ ROC GROS, N° 15. 08550, ELS HOSTALETES DE
BALENYÀ, SPAIN.
B66295775

WWW.AOSOM.ES

ATENCIONCLIENTE@AOSOM.ES

TEL: 931294512

HECHO EN CHINA

FR

Si vous avez la moindre question, veuillez contacter notre centre d'assistance à la clientèle.

Nos coordonnées sont les suivantes:



0033-1-84166106



aosom@mhfrance.fr

Importé par:

MH France

2, rue Maurice Hartmann
92130 Issy-les-Moulineaux
France
Fabriqué en Chine

PT

Se tiver alguma dúvida, por favor contacte o nosso Centro de Atendimento ao Cliente. Os nossos dados de contacto são os seguintes:



0034-931294512



info@aosom.pt.

IMPORTADOR:

SPANISH AOSOM, S.L

C.ROC GROS N.15, 08550. ELS HOSTALETES DE BALENYÀ
TEL: 931294512 (SEG-SEX DAS 7:30H ÀS 16:30H)

INFO@AOSOM.PT

WWW.AOSOM.PT

DE

Wenn Sie Fragen haben, wenden Sie sich bitte an unser Kundendienstzentrum.

Unsere Kontaktdaten stehen unten:



0049-(0)40-88307530



service@aosom.de

ADRESSE DES IMPORTEUR:

MH Handel GmbH
Wendenstraße 309
D-20537 Hamburg
Germany
IN CHINA HERGESTELLT

IT

In caso di dubbio, si prega di contattare il nostro centro assistenza clienti. I nostri dettagli di contatto sono di seguito:



0039-0249471447



clienti@aosom.it

IMPORTATO DA:

AOSOM Italy srl

Centro Direzionale Milanofiori

Strada 1 Palazzo F1

20057 Assago (MI)

P.I.: 08567220960

FATTO IN CINA

