

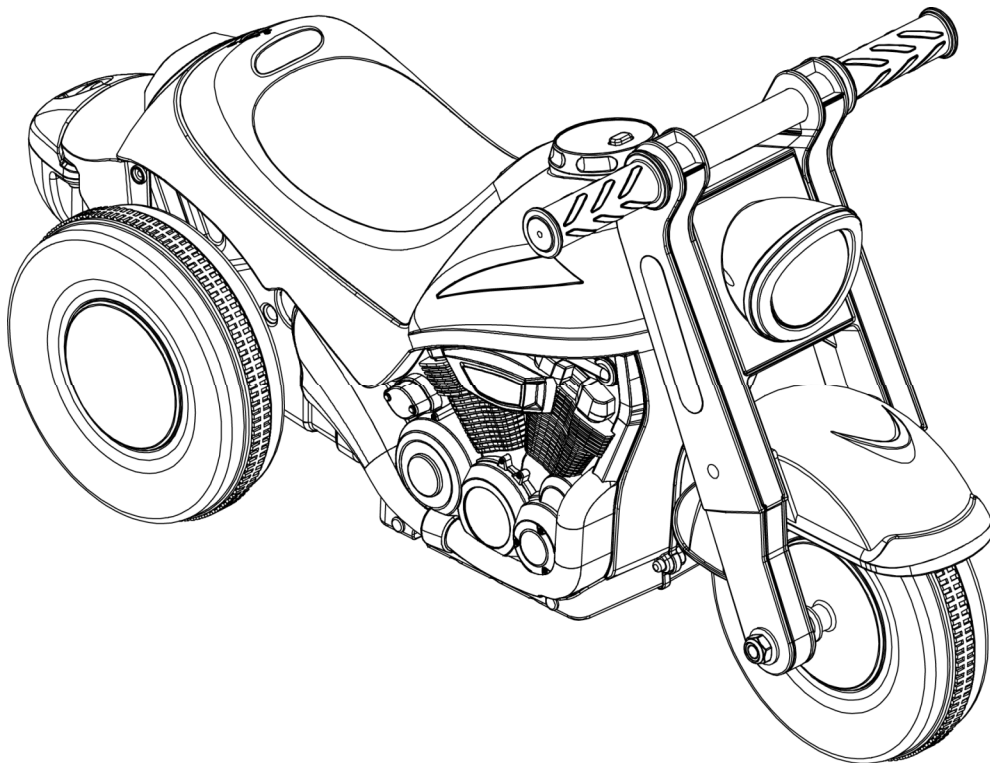

EN

CHILDREN'S ELECTRONIC TOY MOTORCYCLE

IN240500264V01_US_CA_370-338V00



- Suitable for 18⁺ months
- Maximum user weight: 30kg
- Adult assembly required

Please keep this manual for future reference as it contains important information.

Read and understand this entire manual before using!

OWNER'S MANUAL

Table of Contents

1. *About Your New Vehicle*
2. *Parts List*
3. *Parts Diagram*
4. *Assembly Steps*
5. *How To Operation Your Vehicle*
6. *Maintaining Your Vehicle*

About Your New Vehicle

Thank you for purchasing our products, we want your child to enjoy this product for years to come. Keep these points in mind as you read this guide:



Suitable age:	18 ⁺ months		
Load Capacity:	Under 30Kg		
Size of car:	800*345*420mm		
Carton size:	590*250*345mm		
Material:	PP	Optimum Temperature:	Below 40°C Avoid to use under burning sun

WARNING!

FOR THE SAFETY OF YOUR CHILD, PLEASE READ ALL WARNINGS AND ASSEMBLY/USE INSTRUCTIONS. KEEP THIS GUIDE FOR FUTURE REFERENCE.

- **ADULT ASSEMBLY REQUIRED.** The product contains small parts, which are for adult assembly only. Keep small children away when assembling.
- Always remove protective material and poly bags and dispose before assembly.

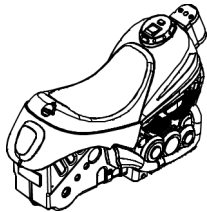
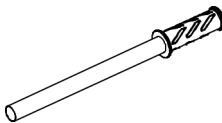
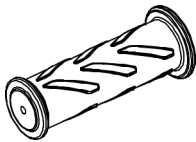
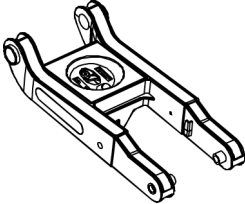
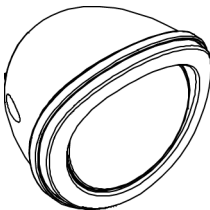
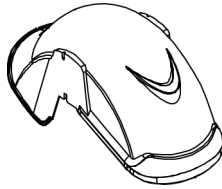
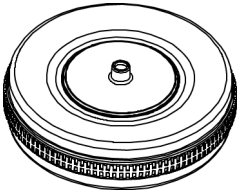
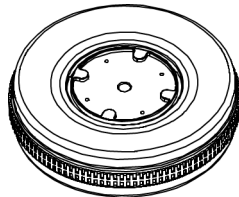
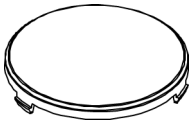
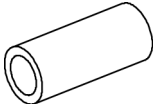
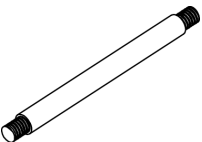
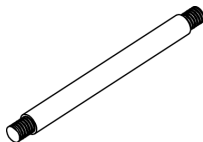
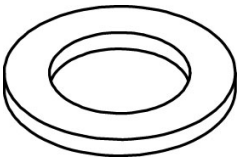
Parts List

PART NO	PART NAME	PICTURE	Qty (pcs)	REMARKS	PART NO	PART NAME	PICTURE	Qty (pcs)	REMARKS
1	Vehicle body		1		2	Handlebar A		1	
3	Handlebar B		1		4	Fork		1	
5	Head lighting		1	Decorative lights will not light up	6	Mudguard		1	
7	Front Wheel		1		8	Wheel		2	
9	Wheel hub		2		10	Axle sleeve		2	Placed in the rear axle
11	Rear axle		1		12	Front axle		1	
13	Washer		8	Placed in the rear axle and front axle	14	Nut		4	Placed in the rear axle and front axle

Parts Diagram

1	Vehicle body *1	2	Handlebar A *1	3	Handlebar B *1
4	Fork *1	5	Head lighting *1	6	Mudguard *1
7	Front Wheel *1	8	Wheel *2	9	Wheel hub *2
10	Axle sleeve *2	11	Rear axle *1	12	Front axle *1
13	Washer *8	14	Nut *4	15	Bolt*1
16	Nut *1	17	M4X12 Screw *6	18	M4X25 Screw *2
19	Bubble Machine *1	20	Bubble Solution Container *1		

NOTE: Some Parts Shown are assembled on both sides of vehicle

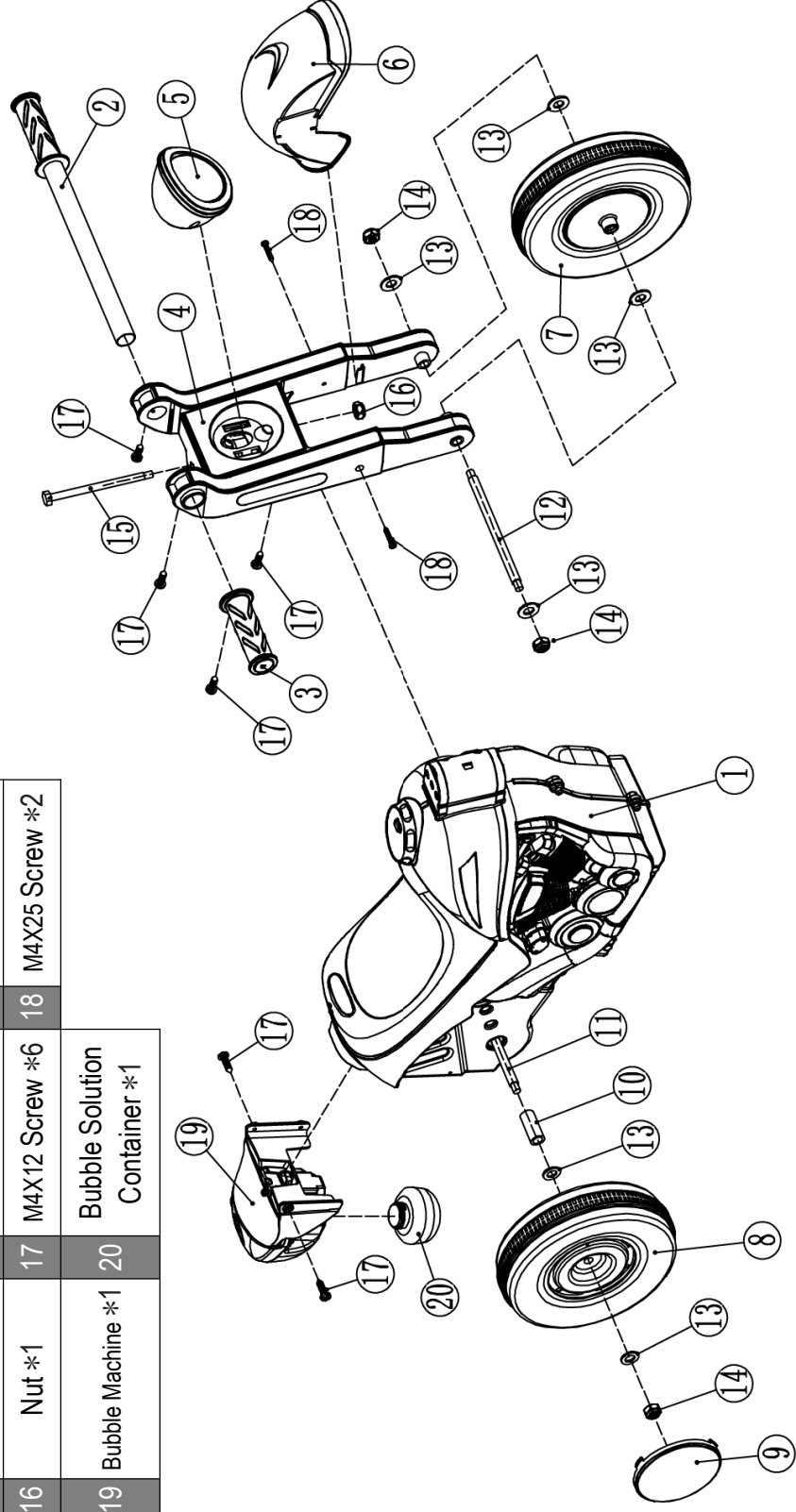
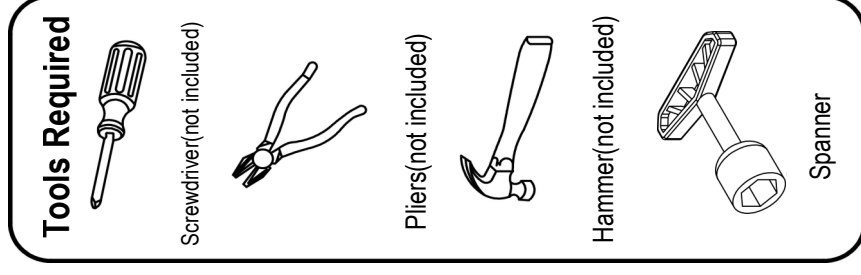

Assembly Steps

- Your new motorcycle requires adult assembly. Please set aside at least 40 minutes for assembly. Children can be harmed by small parts, sharp edges and sharp points in the vehicle's unassembled state. Care should be taken in unpacking and assembly of the vehicle. Children should not handle parts, or help in assembly of the vehicle.
- Please identify all parts before assembly and save all packaging material until assembly is complete to ensure that no parts are discarded.
- Assembly tool for need: screwdriver(not included), pliers(not included), hammer(not included), spanner.

1. Install the back wheel.

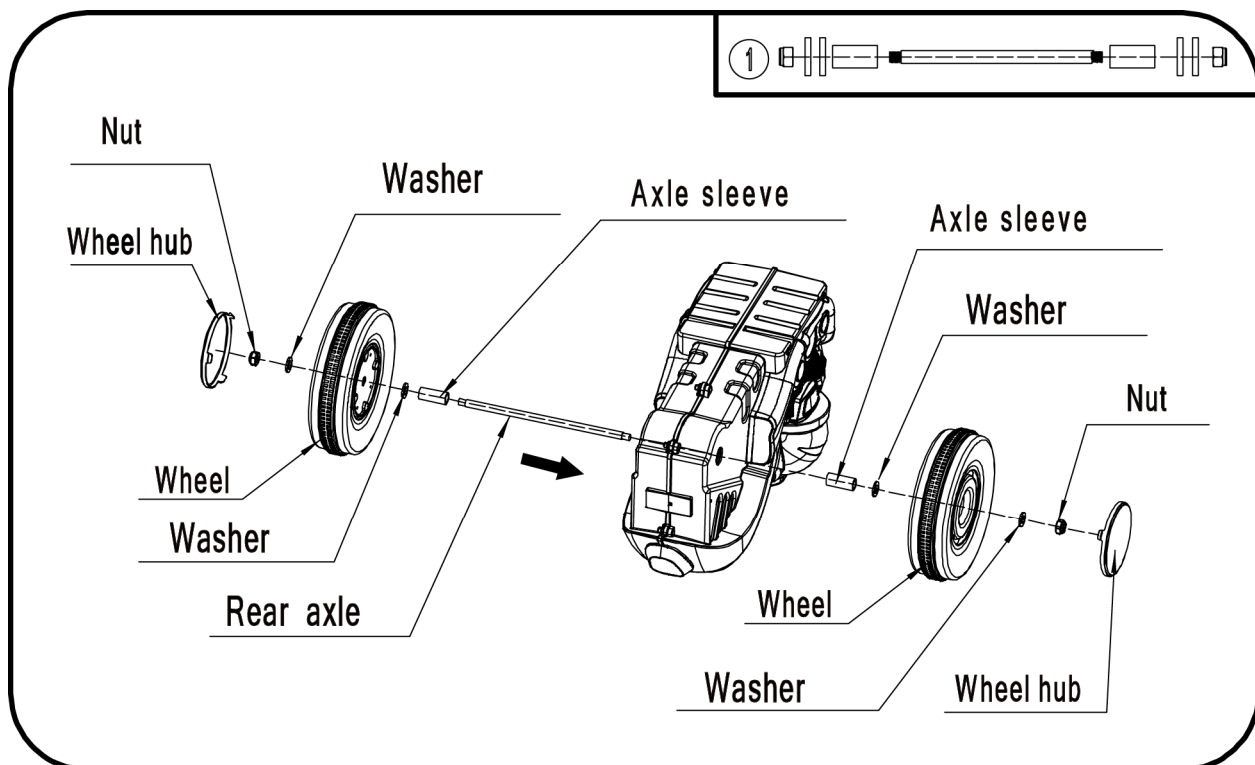

- As shown in Figure 1, disconnect the rear axle parts.
- Put the rear axle through the car body.
- Put axle sleeves, washers and wheels to both sides through the rear axle.
- Then Install washers to both sides and fasten with nuts.
- Fix the wheel hub to both sides .

Assembly Steps

2. Install the handlebar.

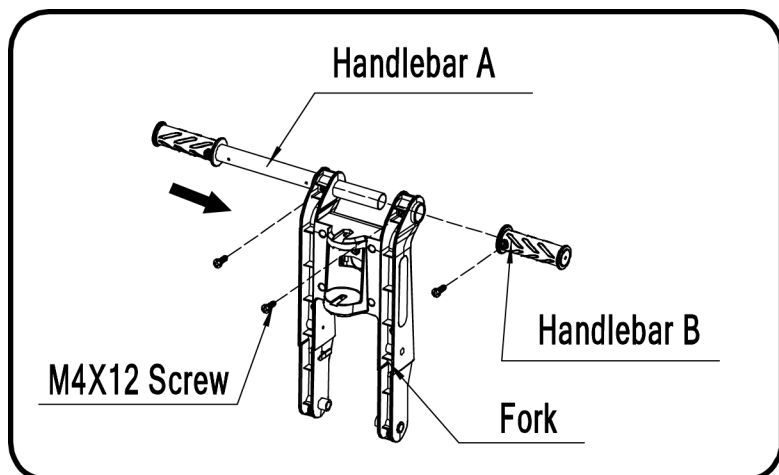

- As shown in the picture, put the handlebar A through the fork, and fasten with the screws.
- Then install handlebar B to handlebar A and fasten with the screws.

3. Install the head lighting.

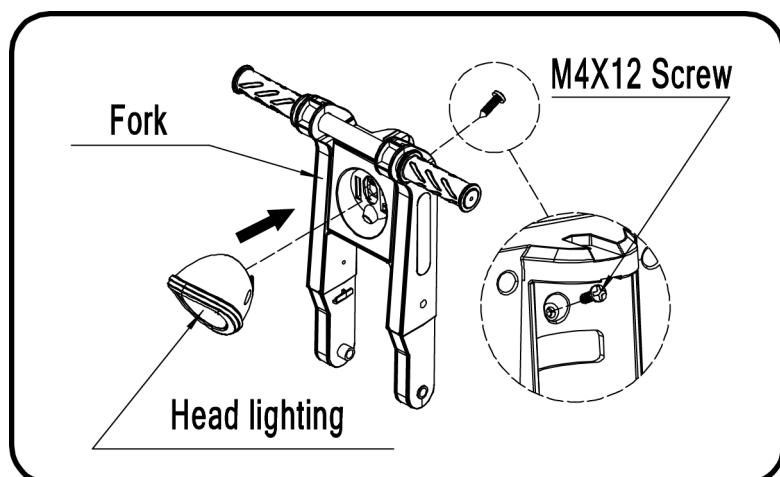

- As shown in the picture, install head lighting to the corresponding place, and fasten with the screws.

4. Install the fork.

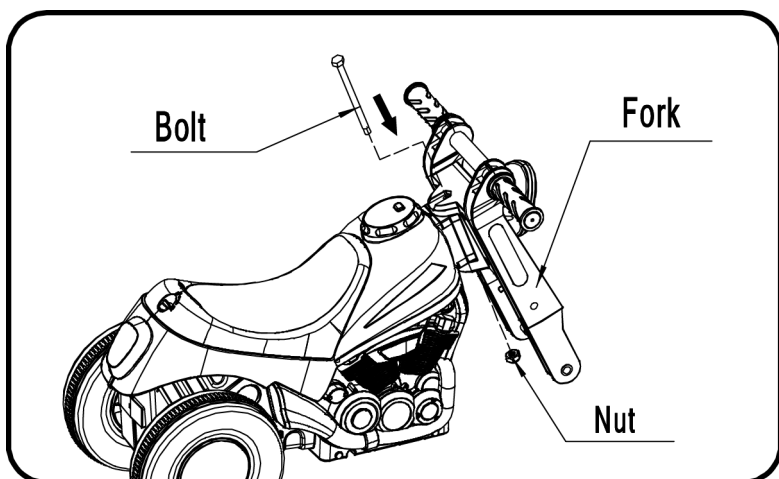

- As shown in the picture, put the bolt through the fork, and tighten the nut.

Assembly Steps

5. Install the mudguard.

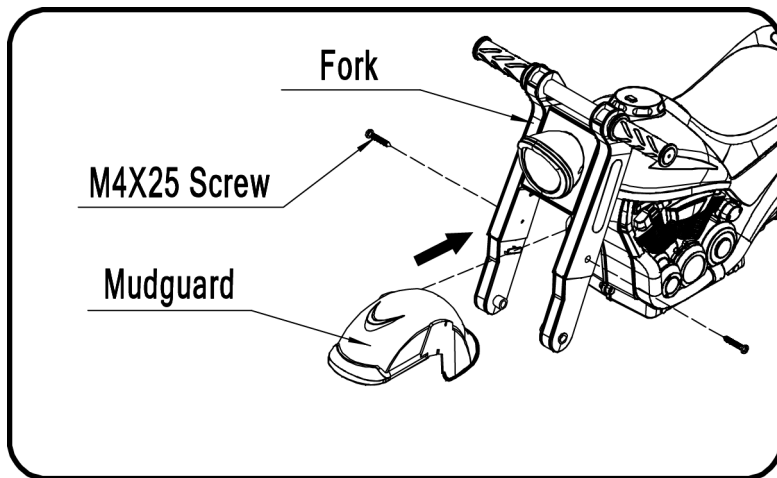

- As shown in the picture, install mudguard to the corresponding place, and fasten with the screws.

6. Install the front wheel.

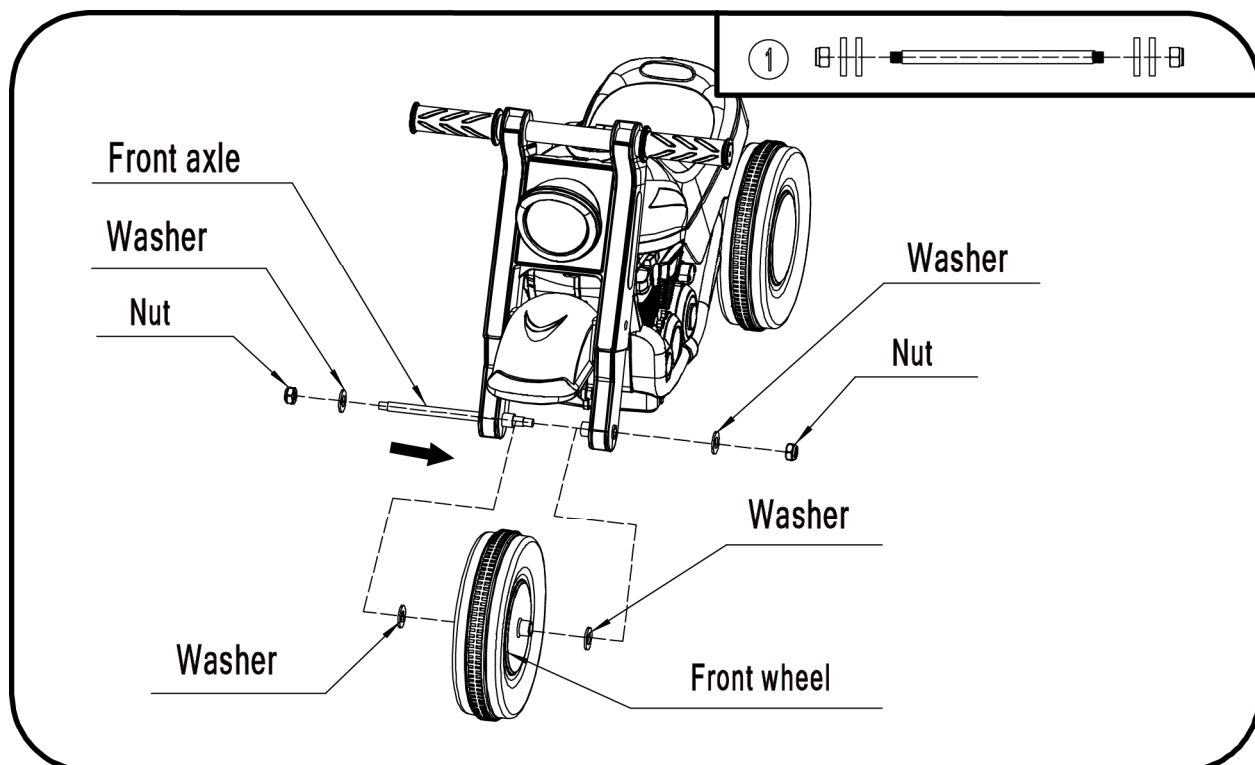

- As shown in Figure 1, disconnect the front axle parts.
- Put the front axle through the fork, sequentially installed washer, front wheel, washer.
- Then through the fork, and install washers to both sides and fasten with nuts.

Assembly Steps

7. Install the battery.

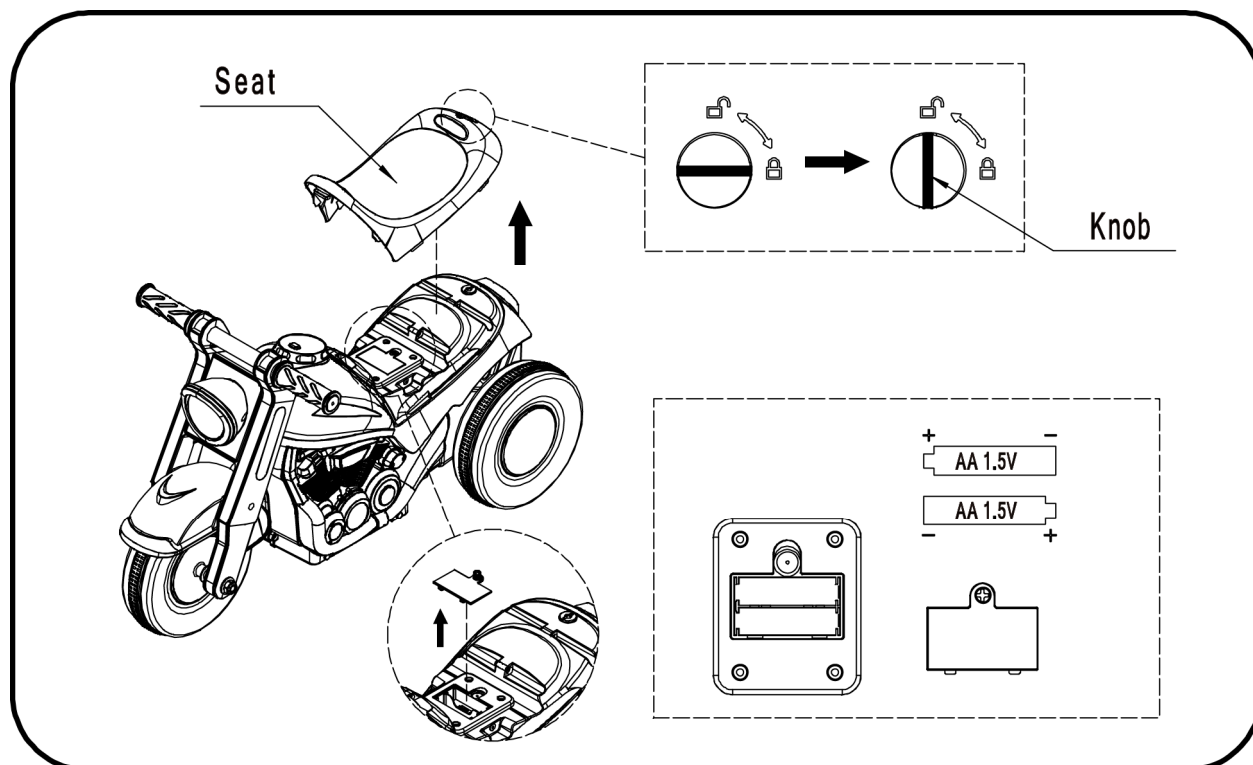

- As shown in the picture, rotate the knob to “”, and open the seat.

Loosen battery cover of box control and remove the cover. Insert two AA1.5V batteries(See above photo). Replace battery cover .

- non-rechargeable batteries are not to be recharged;
- different type of batteries or new and used batteries are not to be mixed;
- batteries are to be inserted with the correct polarity;
- exhausted batteries are to be removed from the toy;
- the supply terminals are not to be short-circuited.
- rechargeable batteries are only to be charged under adult supervision;
- rechargeable batteries are to be removed from the toy before being charged;
- The transformers or battery charger used with the toy are to be regularly examined for damage to the cord, plug, enclosure and other parts, and in the event of such damage, they must not be used until that damage had been repaired.

- As shown in the picture, install the seat to the corresponding place, and rotate the knob to “”.

Assembly Steps

8. Install the Bubble Machine and Bubble Solution Container.

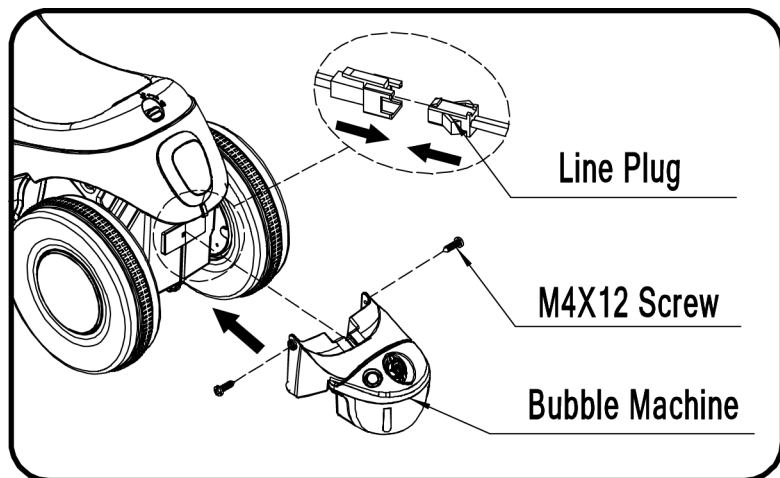

- The line plug butt.
- As shown in the picture, install bubble machine to the corresponding place, and fasten with the screws.

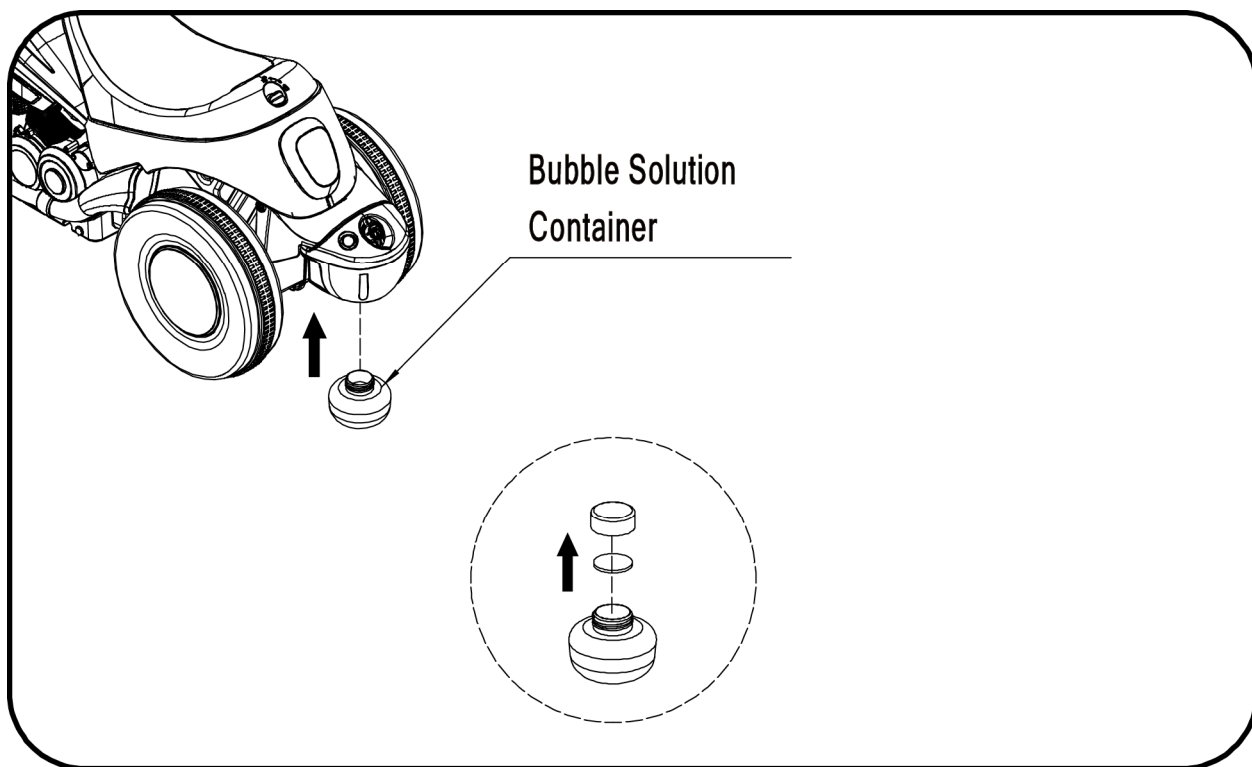

- As shown in the picture, unpack the bubble solution container.
- As shown in the picture, install bubble solution container to the corresponding place.

Assembly Steps

9. USING FILLING RESERVOIR:

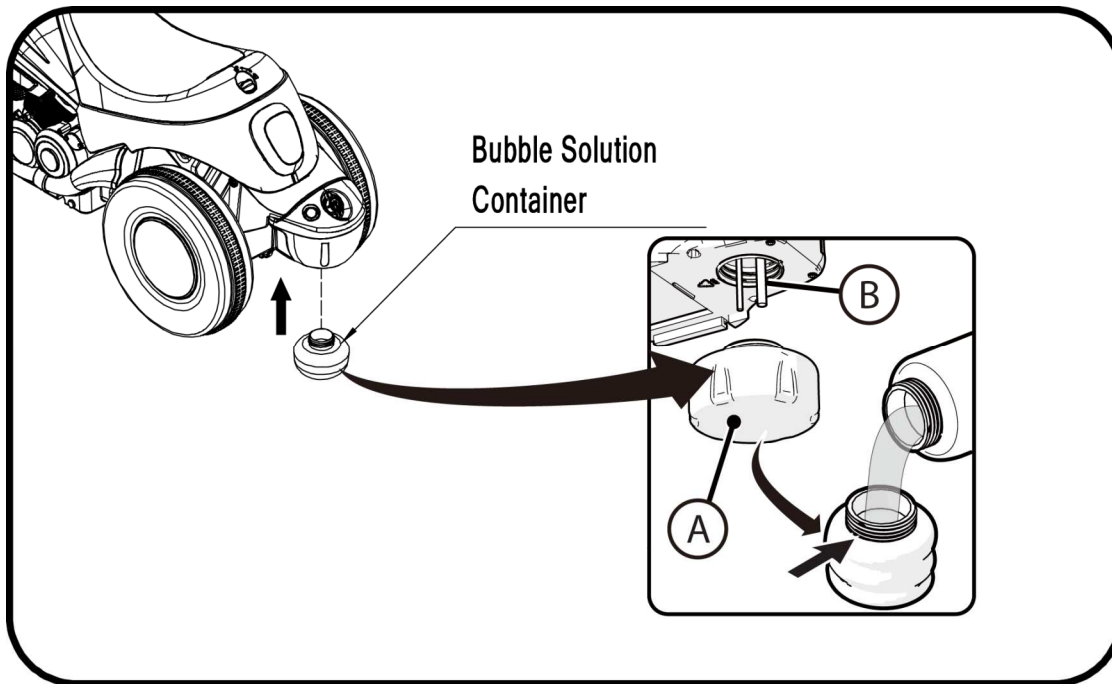

USING FILLING RESERVOIR:

- Hold unit upright and unscrew bubble solution Container A being careful not to spill any liquid.
- Fill Reservoir with bubble solution and reinstall securely being careful not to bend Feed Tubes B.

WARNINGS:

- Bubble solution not for human consumption.
- Eye Irritant: In case of contact with eyes, flush eye thoroughly with water.
- Bubble solution may stain some surfaces.
- Use only commercially available bubble solution.

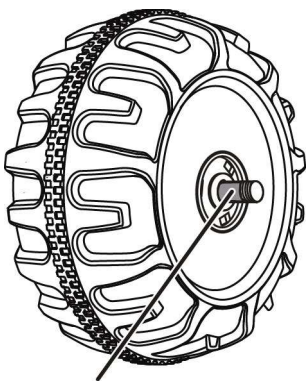

GAP

IMPORTANT SUPPLEMENT TO INSTRUCTION MANUAL

After assembling any wheel to the axles, please check the gap between the screw thread and the collapsible (refer to below picture), if the gap is too big, please add two or three washers inside the wheel, But after tightening the nut outside the wheel, please turn the wheel by your finger to check if the wheel can run smoothly, this is very important, because if the wheel can run smoothly, it is ok, but if the nut press the wheel and the wheel can't run smoothly, the motor will be broken easily! Then you need to decrease one or two washers to make sure the wheel can run smoothly!

How To Operate Your Vehicle



WARNING!

PREVENT INJURIES AND DEATHS:

- **NEVER LEAVE CHILD UNATTENDED. DIRECT ADULT SUPERVISION IS REQUIRED.** Always keep child in view when child is in vehicle.
- Never use in roadways, near cars, on or near steep inclines or steps, swimming pools or other bodies of water.
- Always wear shoes.
- Always sit on the seat.
- Suitable for age 18⁺ months; Maximum user weight is 30kgs.
- Not to be used in traffic
- A recommendation for adult supervision of young children.
- The toy should be used with caution since skill is required to avoid falls or collisions causing injury to the user or third parties.

Must confirm before using that following work which is already finished:

- Finishing the complete car to assemble according to the steps that the manual described.
- All places to need the screw guarantee the screw has already been locked.

Rules for Safe Riding

READ THESE RULES ALOUD TO YOUR CHILD AND THEIR PLAYMATES AND MAKE SURE THEY UNDERSTAND THEM!

- This toy is no break. Always wear a helmet and protective clothing when riding.
- Direct Adult Supervision Required.
- Keep Children within Safe Riding Areas.
- Never driving in roadway, near motor vehicles, on lawn space, on near steep inclines or steps, swimming pools or other bodies of water.
- Use the toy only on flat surfaces. such as inside your house, garden or playground.
- Never use in the dark. A child could encounter unexpected obstacles and have an accident. Operate the vehicle only in the daytime or a well-lit area.
- It is not recommended to drive the vehicle on wet surfaces or on lopes of greater than 15 degrees.
- Do not use this vehicle outdoors when it is raining or snowing.
- Make sure you come to a complete stop before changing directions from forward to back.
- Please follow the correct weight and age limits allowed to drive this vehicle.
- Inspect connections of the vehicle periodically.
- In order to avoid accidents, please ensure the vehicle is safe before riding.
- Do not let any child touch the wheels or be near them when the car is moving .

How To Operate Your Motorcycle

Use Operation

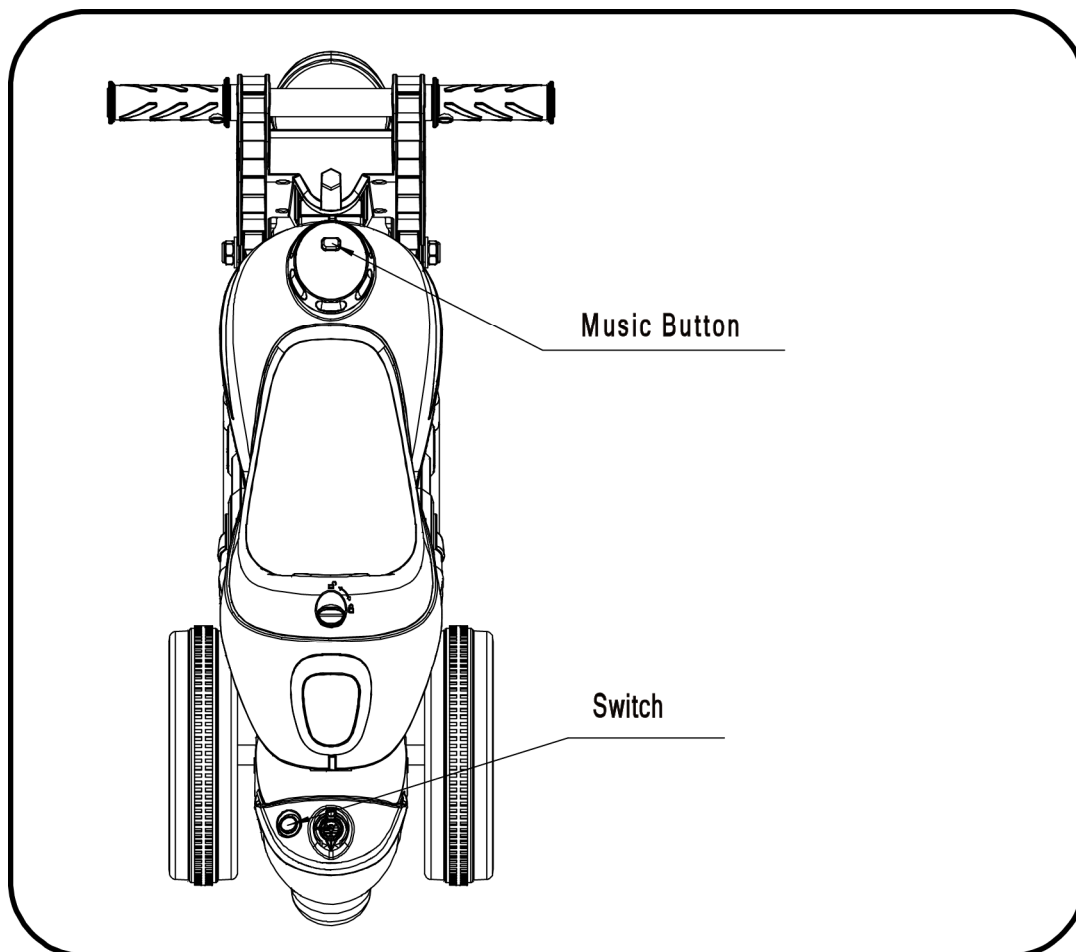

TO USE BUBBLE MAKER:

- Turn Switch ON to activate Bubble feature.
- Turn Switch off to de-activate Bubble feature.

NOTE: Bubble feature will only function when music button is ON.

Maintaining Your Vehicle

- It is parents' responsibility to check main parts of the toy before using, Must regularly examine for potential hazard, such as screws are fastening enclosure of other parts and that in the event of such damage, the toy must not be until that damage had been properly removed.
- Make sure the plastic parts of the vehicle are not cracked or broken.
- Occasionally use a lightweight oil to lubricate moving parts such as wheels.
- Park the vehicle indoors or cover it with a tarp to protect it from wet weather.
- Keep the vehicle away from sources of heat, such as stoves and heaters. Plastic parts may melt.
- Do not wash the vehicle with a hose. Do not wash the vehicle with soap and water.
- Clean the vehicle with a soft, dry cloth. To restore shine to plastic parts, use a non-wax furniture polish. Do not use car wax. Do not use abrasive cleaners.
- Do not drive the vehicle in loose dirt, sand or fine gravel which could damage moving parts。

US

If you have any questions, please contact our customer care center.

Our contact details are below:



001-877-644-9366



customerservice@aosom.com

Imported by Aosom LLC

27150 SW Kinsman Rd Wilsonville, OR 97070 USA

MADE IN CHINA



FR

MOTO ÉLECTRIQUE POUR ENFANTS

IN240500264V01_US_CA_370-338V00

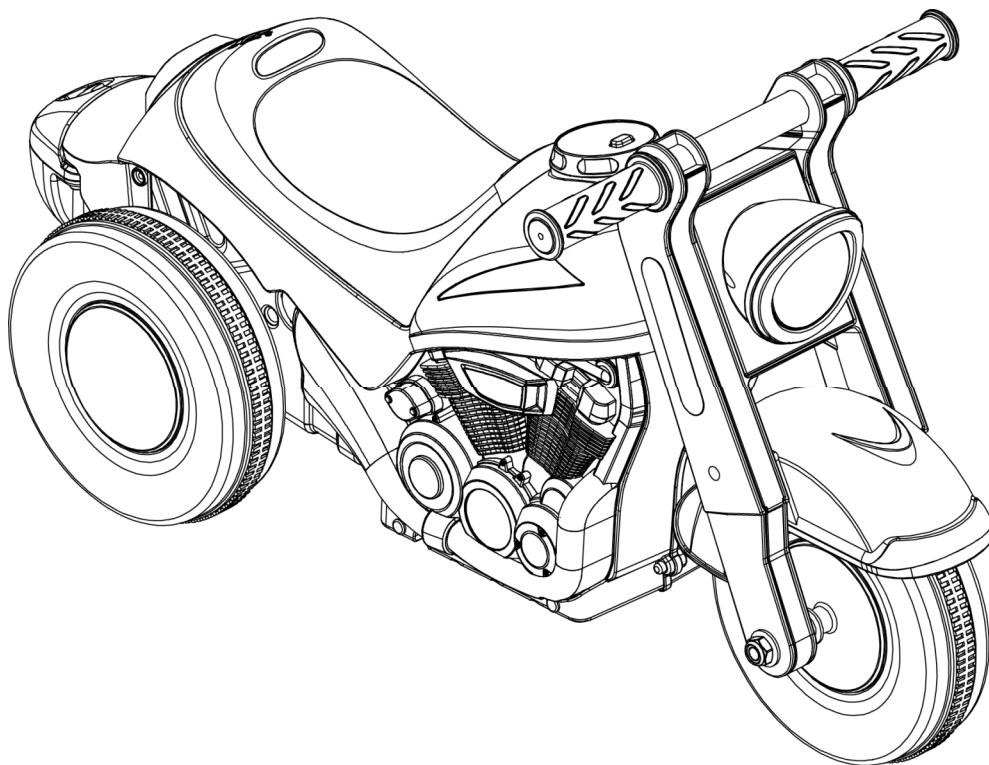

- Convient aux enfants de 18⁺ mois
- Poids maximal de l'utilisateur : 30kg
- Assemblage par un adulte requis

Veillez conserver ce manuel pour référence future car il contient des informations importantes.

Lisez et comprenez l'intégralité de ce manuel avant utilisation !

MANUEL D'UTILISATEUR

Table des matières

1. À propos de votre nouvelle moto
2. Liste des pièces
3. Schéma des pièces
4. Étapes d'assemblage
5. Comment conduire votre moto
6. Entretien de votre véhicule

À propos de votre nouvelle moto

Nous vous remercions d'avoir acheté nos produits. Nous vous souhaitons que votre enfant profite de ce produit pendant de nombreuses années. Gardez ces points à l'esprit lorsque vous lisez ce guide :

Âge recommandé :	18 ⁺ mois		
Capacité de charge :	En dessous de 30 Kg		
Taille de la moto :	800*345*420mm		
Dimensions du carton :	590*250*345mm		
Matériel :	PP	Température optimale:	Sous 40°C Évitez d'utiliser sous un soleil brûlant

ATTENTION !

POUR LA SÉCURITÉ DE VOTRE ENFANT, VEUILLEZ LIRE TOUS LES AVERTISSEMENTS ET LES INSTRUCTIONS D'ASSEMBLAGE/D'UTILISATION. CONSERVEZ CE GUIDE POUR RÉFÉRENCE FUTURE.

- **ASSEMBLAGE PAR UN ADULTE REQUIS.** Le produit contient de petites pièces réservées à l'assemblage par un adulte uniquement. Éloignez les petits enfants pendant l'assemblage.
- Retirez toujours les matériaux de protection et les sacs en polyéthylène et éliminez-les avant l'assemblage.

Liste des pièces



PARTIE N°	NOM DE LA PIÈCE	IMAGE	Qté (pcs)	REMARQUES	PARTIE N°	NOM DE LA PIÈCE	IMAGE	Qté (pcs)	REMARQUES
1	Carrosserie		1		2	Guidon A		1	
3	Guidon B		1		4	Fourche		1	
5	Phare		1	Les lumières décoratives ne s'allument pas	6	Garde-boue		1	
7	Roues avant		1		8	Roue		2	
9	Moyeu de roue		2		10	Manchon d'essieu		2	Placé sur les essieux arrière
11	Essieu arrière		1		12	Essieu avant		1	
13	Rondelle		8	Placé sur les essieux avant et arrière	14	Écrou		4	Placé sur les essieux avant et arrière

Schéma des pièces

1	Carrosserie *1	2	Guidon A*1	3	Guidon B*1
4	Fourche *1	5	Phare *1	6	Garde-boue *1
7	Roues avant *1	8	Roue *2	9	Moyeu de roue *2
10	Manchon d'essieu *2	11	Essieu arrière *1	12	Essieu avant *1
13	Rondelle *8	14	Écrou *4	15	Boulon * 1
16	Écrou *1	17	Vis M4X12 *6	18	Vis M4X25 *2
19	Machine à bulles *1	20	Conteneur de solution à bulles* 1		

REMARQUE : Certaines pièces illustrées sont assemblées sur les deux côtés du véhicule

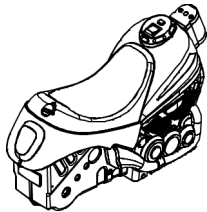
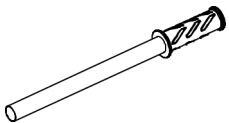
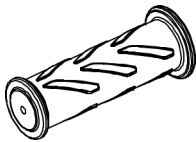
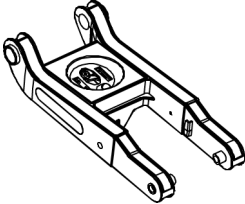
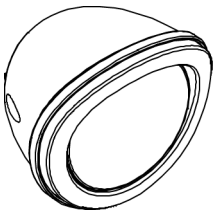
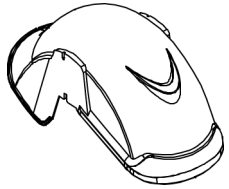
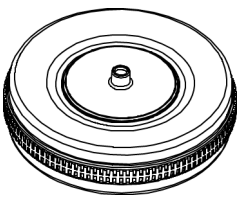
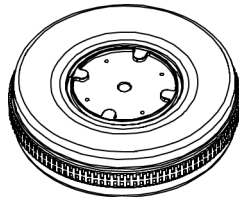
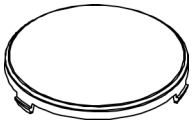
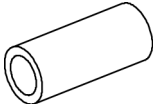
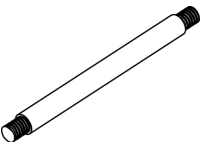
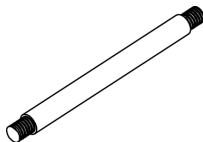
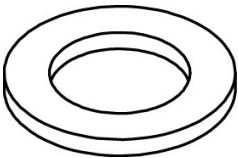

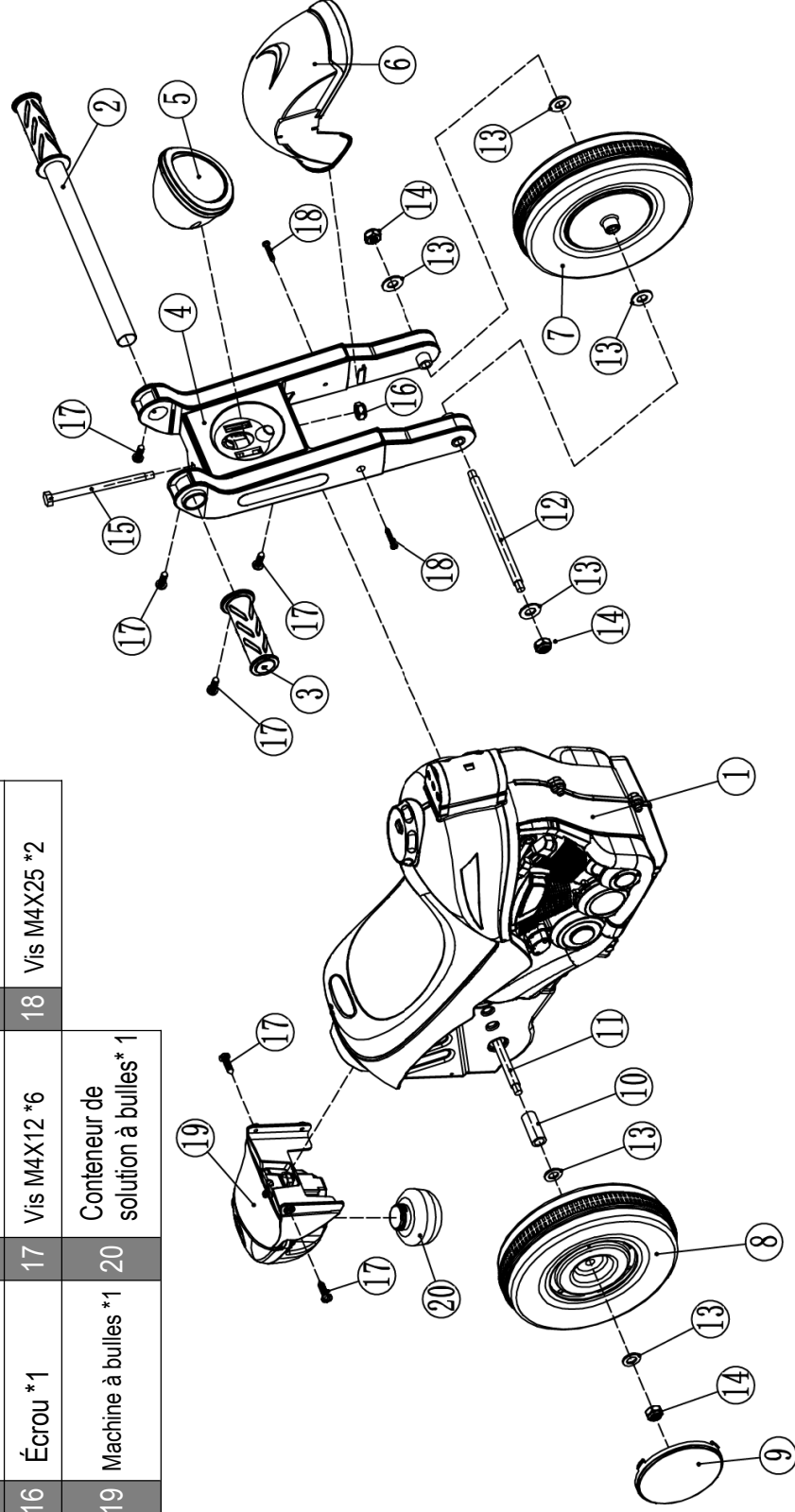
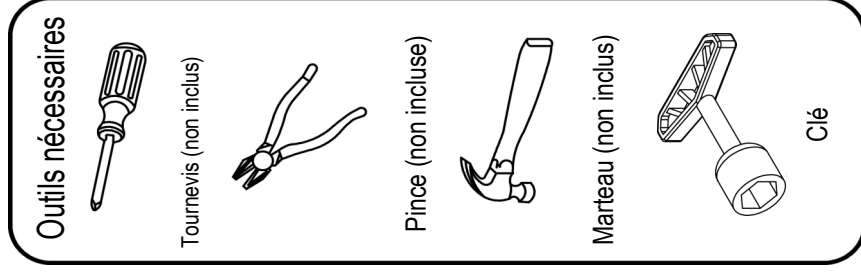
Étapes d'assemblage

- Votre nouvelle moto doit être montée par un adulte. Veuillez prévoir au moins 40 minutes pour l'assemblage. Les enfants peuvent être blessés en raison de petites pièces, d'arêtes vives et de pointes acérées sur le véhicule non assemblé. Une attention particulière doit être portée au déballage et à l'assemblage du véhicule. Les enfants ne doivent pas manipuler les pièces ni aider à l'assemblage du véhicule.
- Veuillez identifier toutes les pièces avant l'assemblage et conserver tout le matériel d'emballage jusqu'à ce que l'assemblage soit terminé pour éviter que des pièces ne soient jetées.
- Outils nécessaires pour l'assemblage : tournevis (non inclus), pinces (non incluses), marteau (non inclus), clé.
- **1. Installer la roue arrière.**

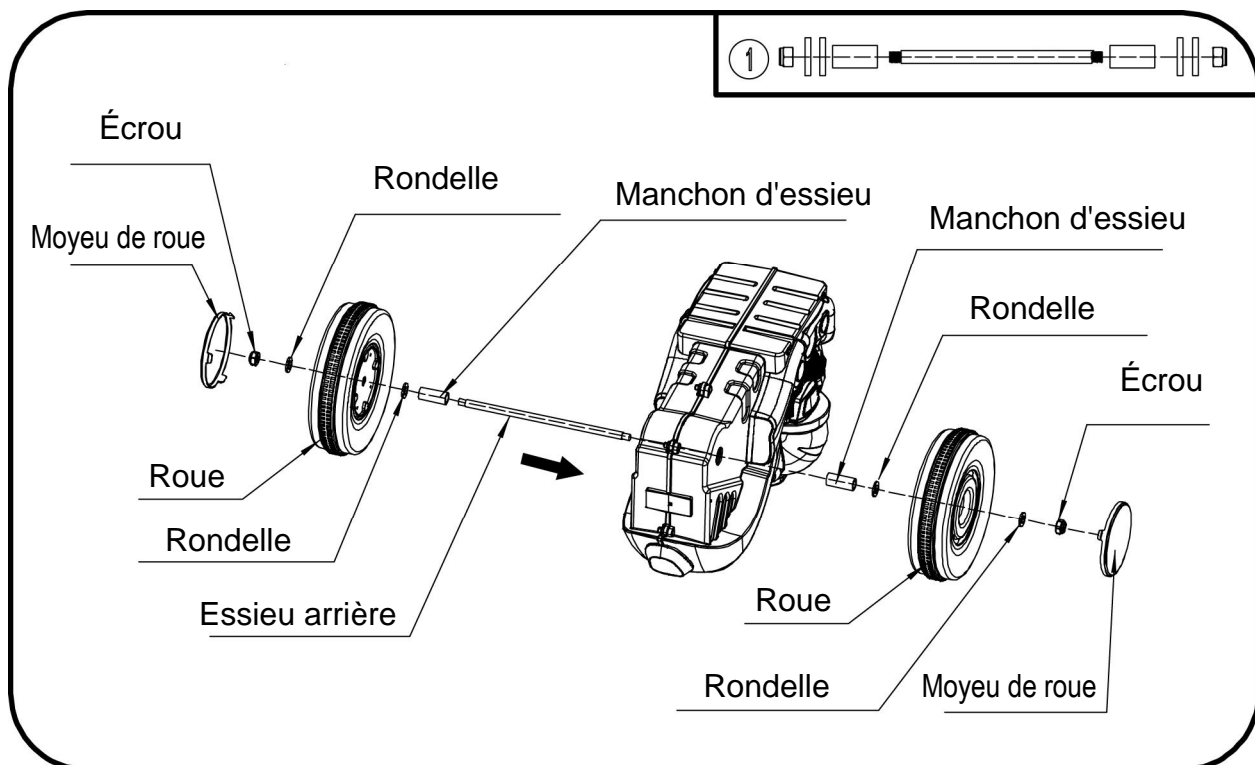

- Comme le montre la figure 1, déconnectez les pièces de l'essieu arrière.
- Insérez l'essieu arrière à travers le corps de la voiture.
- Placez les manchons d'essieu, les rondelles et les roues des deux côtés sur l'essieu arrière.
- Installez ensuite des rondelles des deux côtés et fixez avec des écrous.
- Fixer le moyeu de la roue des deux côtés.

Étapes d'assemblage

2. Installer le guidon.

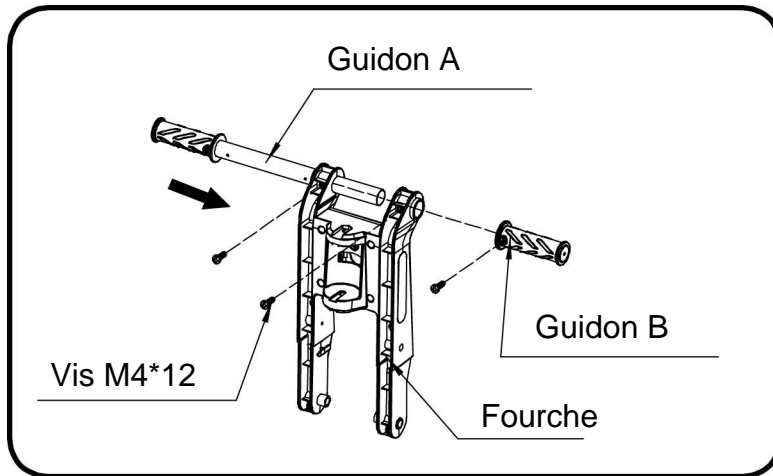

- Comme indiqué sur l'image, faites passer le guidon A par la fourche et fixez-le à l'aide des vis.
- Ensuite, installez le guidon B sur le guidon A et fixez-le avec les vis.

3. Installer le phare

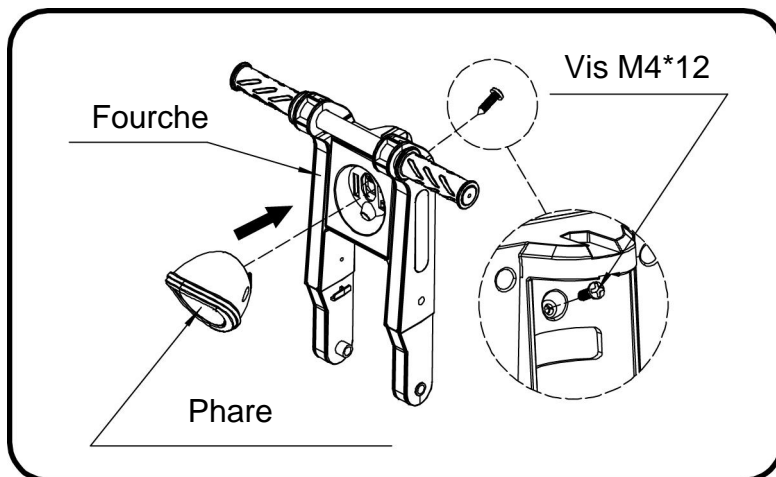

- Comme montré sur l'image, installez le phare à l'endroit correspondant et fixez-les avec les vis.

4. Installer la fourche.

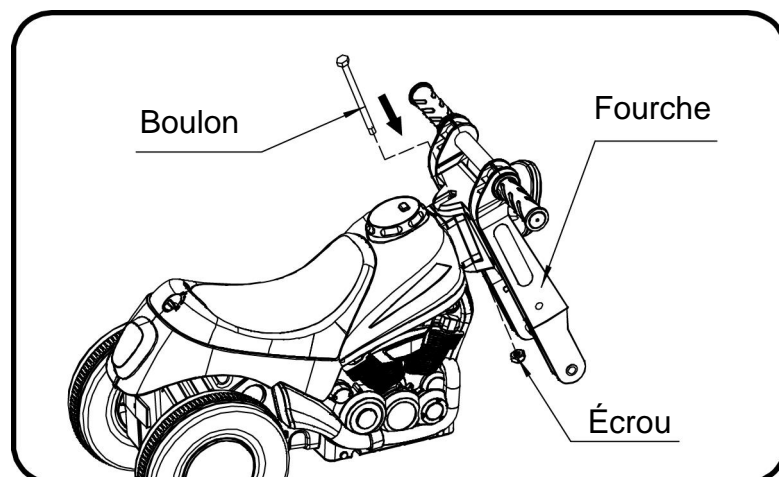

- Comme montré sur l'image, passez le boulon à travers la fourche et serrez l'écrou.

Étapes d'assemblage

5. Installation du garde-boue

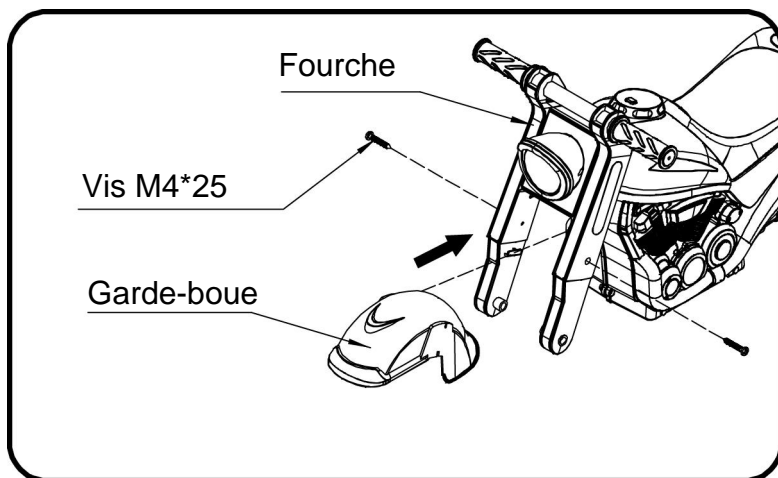

- Comme montré sur l'image, installez le garde-boue à l'endroit correspondant et fixez-le avec les vis.

6. Installer la roue avant.

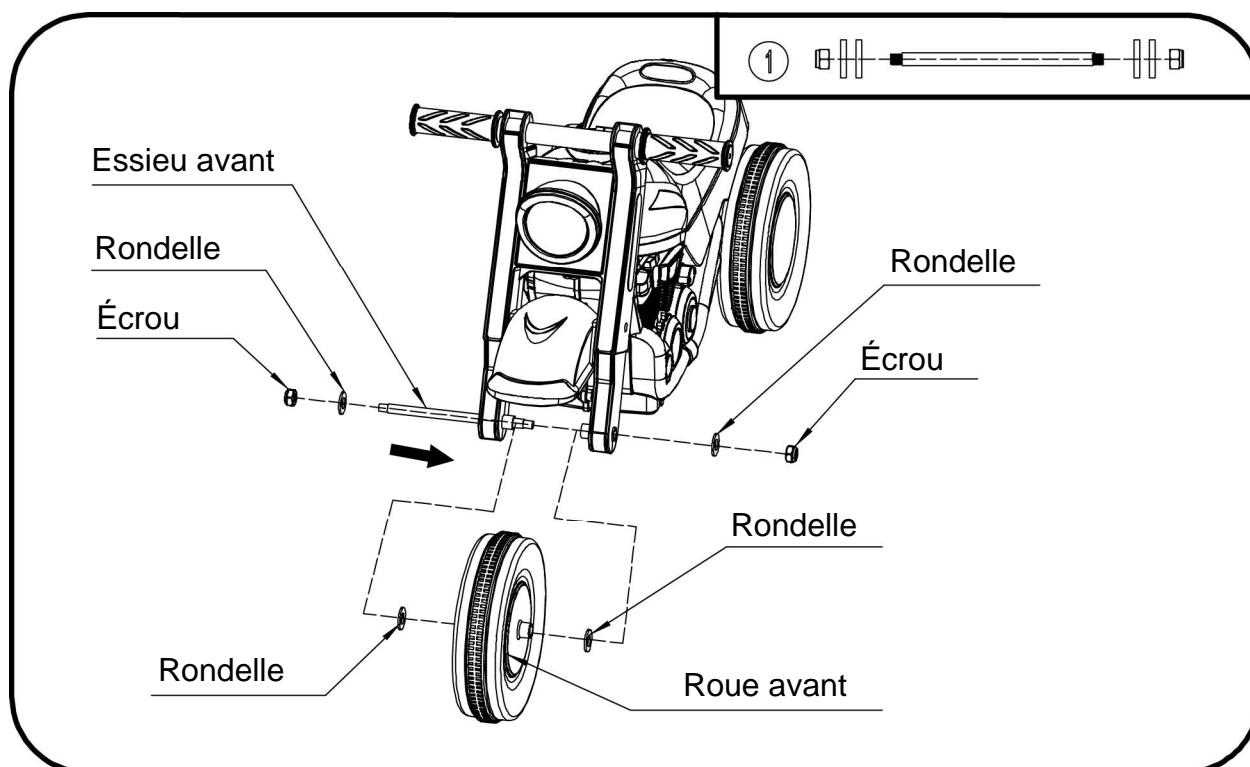

- Comme montré sur la Figure 1, déconnectez les pièces de l'essieu avant.
- Passez l'essieu avant à travers la fourche, installez successivement la rondelle, la roue avant et la rondelle.
- Puis passez à travers la fourche et installez des rondelles de chaque côté et fixez avec des écrous.

Étapes d'assemblage

7. Installer la batterie

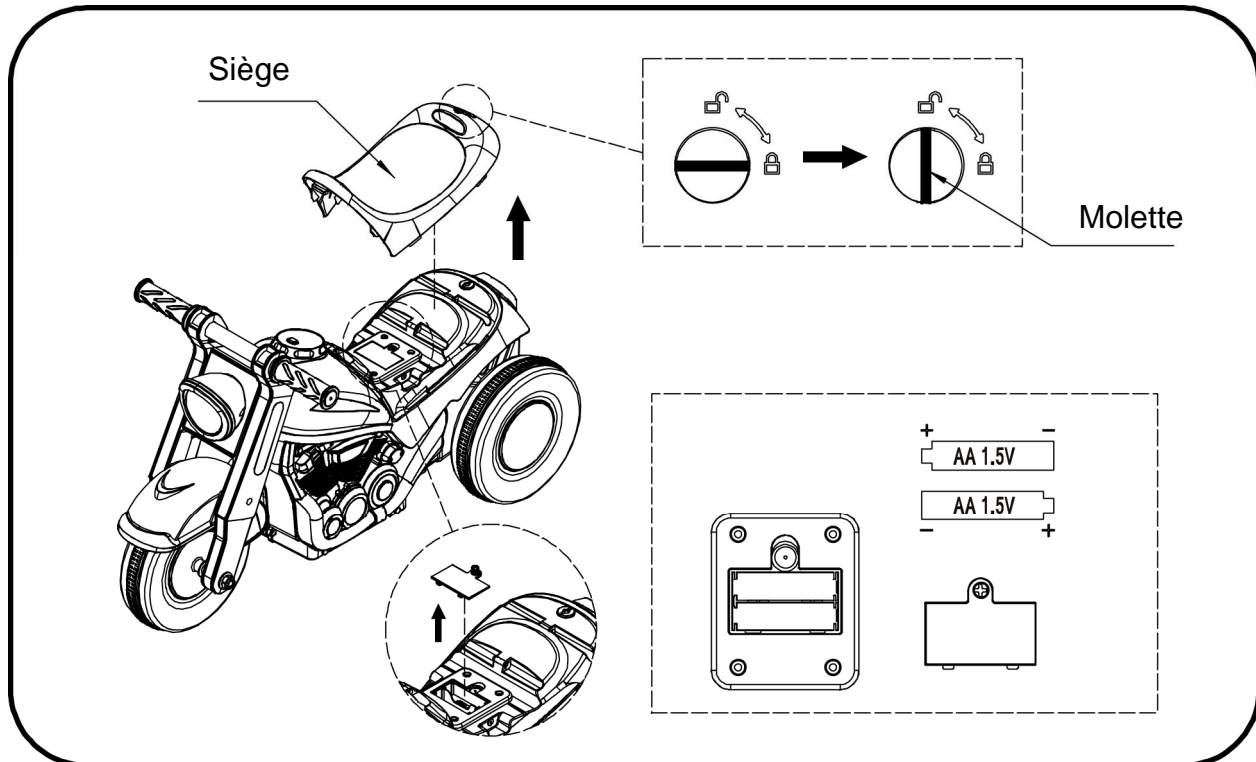

- Comme montré sur l'image, tournez le bouton sur "🔓", et ouvrez le siège.

Desserrez le couvercle du boîtier de contrôle de la batterie et retirez le couvercle. Insérez deux piles AA1.5V (voir photo ci-dessus). Remplacez le couvercle de la batterie.

- Les batteries non rechargeables ne doivent pas être rechargées.
 - Ne mélangez pas différents types de batteries, ou des batteries neuves et usagées.
 - Les batteries doivent être insérées avec la polarité correcte.
 - Les batteries usagées doivent être retirées du jouet.
 - Les bornes d'alimentation ne doivent pas être court-circuitées.
 - Les batteries rechargeables doivent être chargées sous la surveillance d'un adulte.
 - Les batteries rechargeables doivent être retirées du jouet avant d'être chargées.
 - Les transformateurs ou les chargeurs utilisés avec le jouet doivent être régulièrement examinés pour détecter tout dommage au cordon, à la prise, au boîtier et aux autres parties, et en cas de dommage, ils ne doivent pas être utilisés tant que ce dommage n'a pas été réparé.
- Comme montré sur l'image, installez le siège à l'endroit correspondant et tournez le bouton sur "🔒".

Étapes d'assemblage

8. Installer la machine à bulles et le conteneur de solution à bulles.

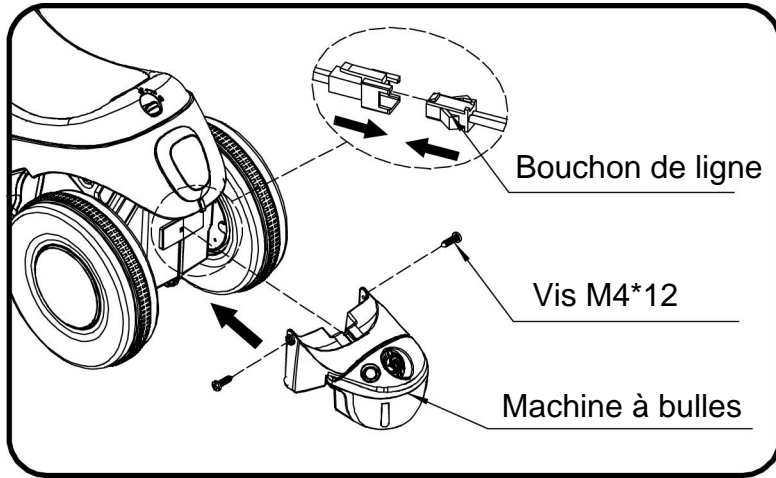

- Raccordez le connecteur de fil.
- Comme illustré, installez la machine à bulles à l'emplacement correspondant et fixez avec les vis.

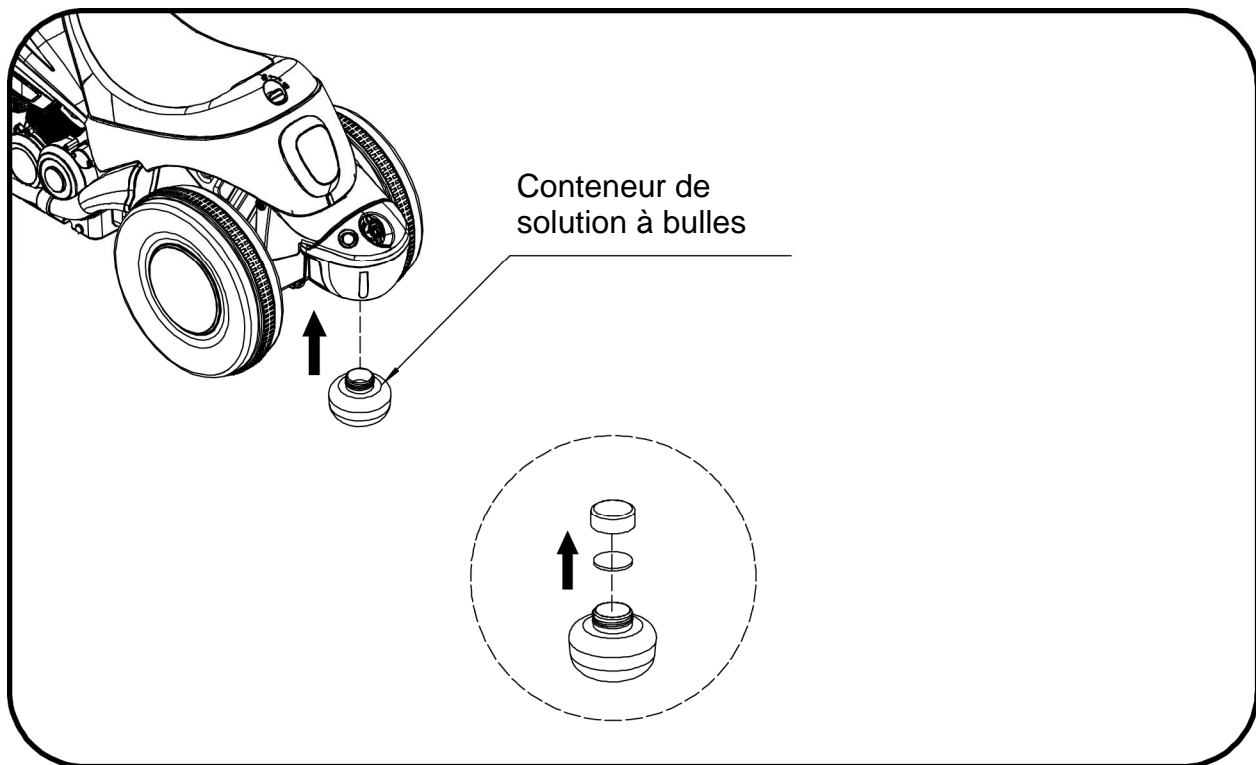

- Comme montré sur l'image, déballez le conteneur de solution à bulles.
- Comme montré sur l'image, installez le conteneur de solution à bulles à l'endroit correspondant.

Étapes d'assemblage

9. UTILISER LE RÉSERVOIR DE REMPLISSAGE :

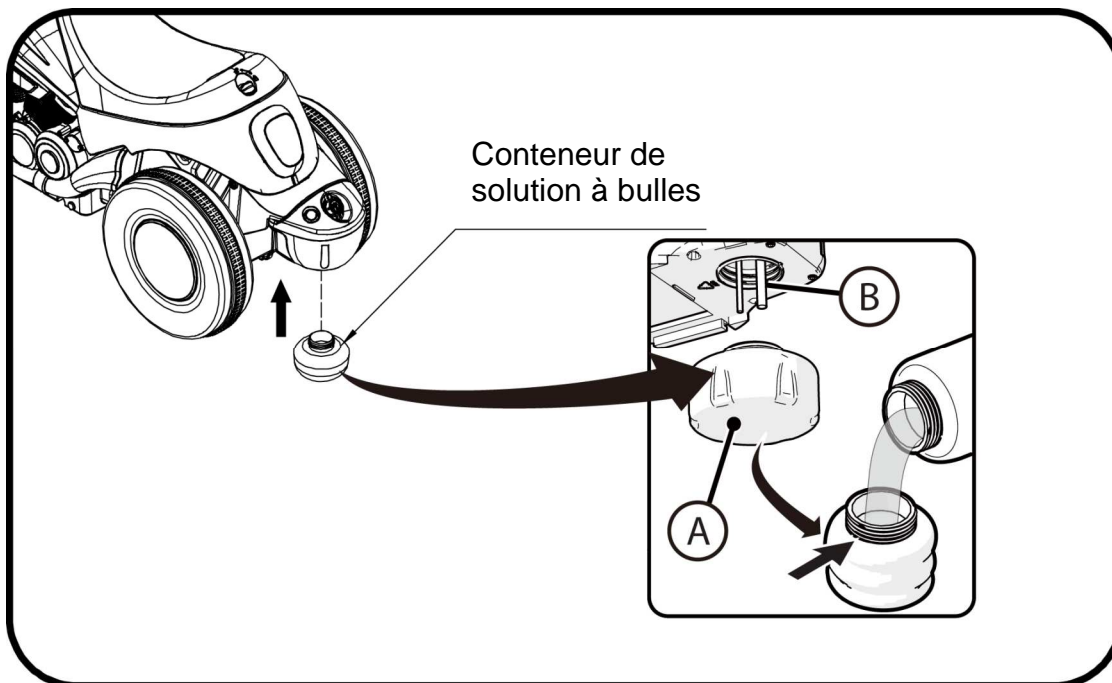

UTILISER LE RÉSERVOIR DE REMPLISSAGE :

- Tenez l'unité en position verticale et dévissez le conteneur de solution à bulles A en faisant attention à ne pas renverser de liquide.
- Remplissez le réservoir avec la solution à bulles et réinstallez-le soigneusement en faisant attention à ne pas plier les tubes d'alimentation B.

ATTENTION :

- La solution à bulles n'est pas destinée à la consommation humaine.
- Irritant pour les yeux : En cas de contact avec les yeux, rincez abondamment à l'eau.
- La solution à bulles peut tacher certaines surfaces.
- Utilisez uniquement une solution à bulles disponible dans le commerce.

COMPLÉMENT IMPORTANT AU MANUEL D'INSTRUCTION

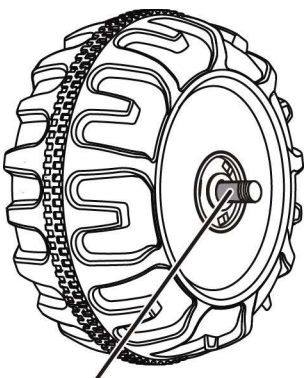

GAP

Après avoir assemblé une roue sur les essieux, veuillez vérifier l'écart entre le filetage de la vis et la partie rétractable (voir l'image ci-dessous). Si l'écart est trop grand, veuillez ajouter deux ou trois rondelles à l'intérieur de la roue. Cependant, après avoir serré l'écrou à l'extérieur de la roue, veuillez tourner la roue avec votre doigt pour vérifier si la roue peut tourner librement. Ceci est très important, car si la roue peut tourner librement, c'est bon, mais si l'écrou appuie sur la roue et que celle-ci ne peut pas tourner librement, le moteur risque de se casser facilement ! Ensuite, vous devez retirer une ou deux rondelles pour vous assurer que la roue peut tourner librement !

Comment conduire votre véhicule

ATTENTION !

PRÉVENIR LES BLESSURES ET LES DÉCÈS :

- NE JAMAIS LAISSER UN ENFANT SANS SURVEILLANCE. LA SURVEILLANCE DIRECTE D'UN ADULTE EST NÉCESSAIRE. Gardez toujours l'enfant à portée de vue lorsque l'enfant est dans le véhicule.
- Ne jamais conduire sur la chaussée, à proximité d'une voiture, sur ou près d'une pente ou d'une marche raide, d'une piscine ou d'une autre étendue d'eau.
- Toujours porter des chaussures.
- Toujours s'asseoir sur le siège.
- Convient pour les enfants de 18+ mois ; le poids maximal de l'utilisateur est de 30kg.
- Ne pas utiliser dans la circulation.
- Il est recommandé que les jeunes enfants soient surveillés par un adulte.
- Le jouet doit être utilisé avec prudence car il faut être habile pour éviter les chutes ou les collisions susceptibles de blesser l'utilisateur ou des tiers.

Ne pas utiliser dans la circulation. Avant de l'utiliser, assurez-vous que les tâches sont déjà accomplies :

- Terminer l'assemblage complet de la voiture selon les étapes décrites dans le manuel.
- Tous les endroits nécessitant une vis doivent garantir que la vis a déjà été serrée.

Règles de conduite en toute sécurité

LISEZ CES RÈGLES À VOTRE ENFANT ET À SES CAMARADES DE JEU ET ASSUREZ-VOUS QU'ILS LES COMPRENNENT !

- Ce jouet n'a pas de frein. Toujours porter un casque et des vêtements de protection lors de la conduite.
- Surveillance directe d'un adulte requise.
- Gardez les enfants dans des zones de conduite sûres.
- Ne jamais conduire sur la chaussée, à proximité de véhicules à moteur, sur une pelouse, à proximité d'une pente raide ou d'un escalier, d'une piscine ou d'une autre étendue d'eau.
- Utilisez le jouet uniquement sur des surfaces planes, telles que l'intérieur de votre maison, le jardin ou l'aire de jeux.
- Ne pas utiliser dans l'obscurité. Un enfant pourrait rencontrer des obstacles inattendus et avoir un accident. Faites fonctionner le véhicule uniquement pendant la journée ou dans un endroit bien éclairé.
- Il n'est pas recommandé de conduire le véhicule sur des surfaces mouillées ou sur des pentes de plus de 15 degrés.
- Ne pas utiliser ce véhicule à l'extérieur lorsqu'il pleut ou qu'il neige.
- Assurez-vous de vous arrêter complètement avant de changer de direction, de l'avant vers l'arrière.
- Veuillez respecter les limites de poids et d'âge autorisées pour conduire ce véhicule.
- Inspectez périodiquement les connexions du véhicule.
- Pour éviter les accidents, assurez-vous que le véhicule est sécurisé avant de conduire.
- Ne laissez aucun enfant toucher les roues ou s'approcher d'elles lorsque la voiture est en mouvement.

Comment conduire votre moto

Mode d'emploi

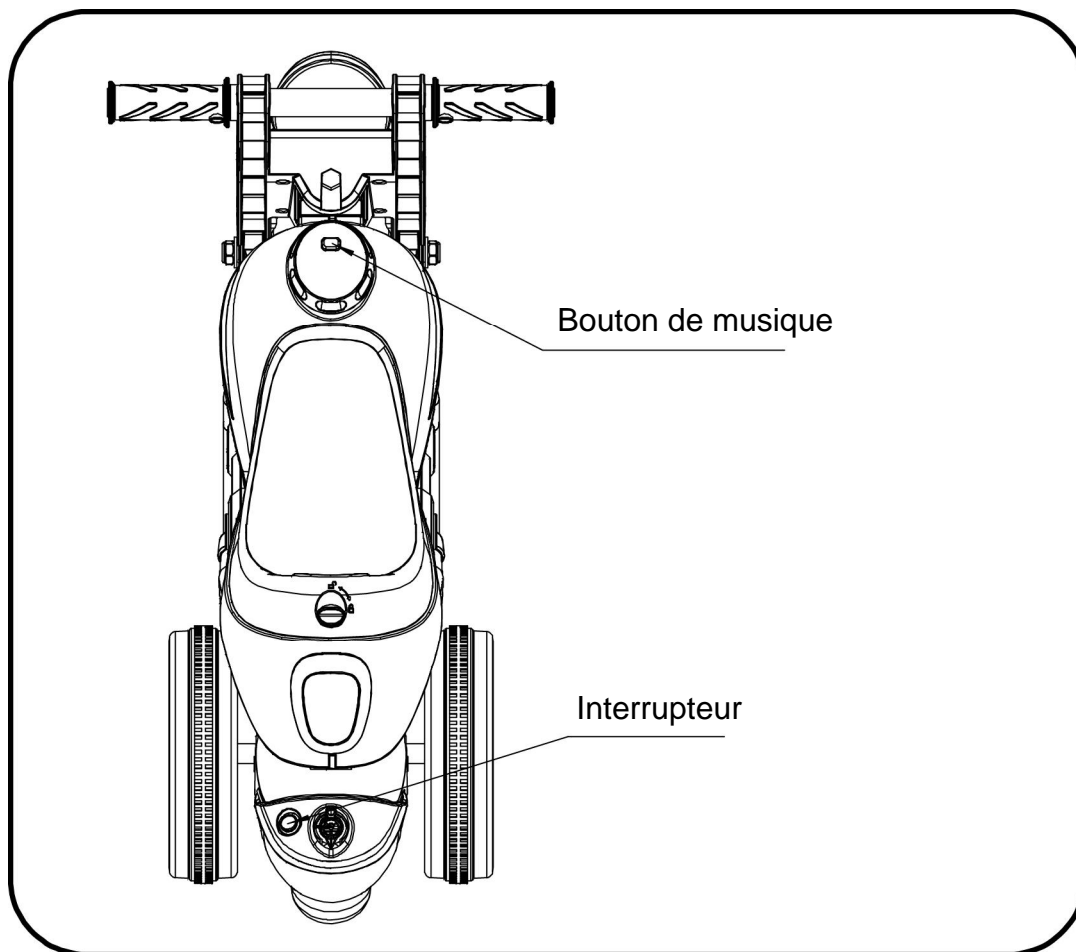

UTILISATION DE LA MACHINE À BULLES :

- Allumez l'interrupteur de la machine à bulles pour activer la fonction de bulles.
- Éteignez l'interrupteur de la machine à bulles pour désactiver la fonction de bulles.

REMARQUE: La fonction de bulles fonctionnera uniquement lorsque le bouton de musique est activé.

Entretien de votre véhicule

- Il incombe aux parents de vérifier les principales parties du jouet avant utilisation. Doit examiner régulièrement les dangers potentiels, tels que la batterie, la charge, le câble ou la corde, la prise, les vis de fixation de l'enceinte ou d'autres pièces et, en cas de tels dommages, le jouet ne doit pas être utilisé tant que ces dommages n'ont pas été correctement éliminés.
- Assurez-vous que les pièces en plastique du véhicule ne sont ni fissurées ni cassées.
- Utilisez occasionnellement une huile légère pour lubrifier les pièces mobiles telles que les roues.
- Garez le véhicule à l'intérieur ou couvrez-le d'une bâche pour le protéger des intempéries.
- Éloignez le véhicule des sources de chaleur, telles que les poêles et les radiateurs. Les pièces en plastique pourraient fondre.
- Ne lavez pas le véhicule avec un tuyau. Ne lavez pas le véhicule avec de l'eau et du savon.
- Nettoyez le véhicule avec un chiffon doux et sec. Pour redonner de l'éclat aux pièces en plastique, utilisez un produit d'entretien non ciré. Ne pas utiliser de cire pour voiture. Ne pas utiliser de nettoyeurs abrasifs.
- Ne conduisez pas le véhicule dans de la terre meuble, du sable ou du gravier fin qui pourraient endommager les pièces mobiles électrique.

CA

If you have any questions, please contact our customer care center.
Our contact details are below:

Si vous avez la moindre question, veuillez contacter notre centre d'assistance à la clientèle. Nos coordonnées sont les suivantes:



416-792-6088



customerservice@aosom.ca

Imported by Aosom Canada Inc.
7270 Woodbine Avenue, Unit 307,
Markham, Ontario Canada
L3R 4B9
MADE IN CHINA

Importé par Aosom Canada Inc.
7270 Woodbine Avenue, unité 307,
Markham, Ontario Canada
L3R 4B9
FABRIQUÉ EN CHINE