

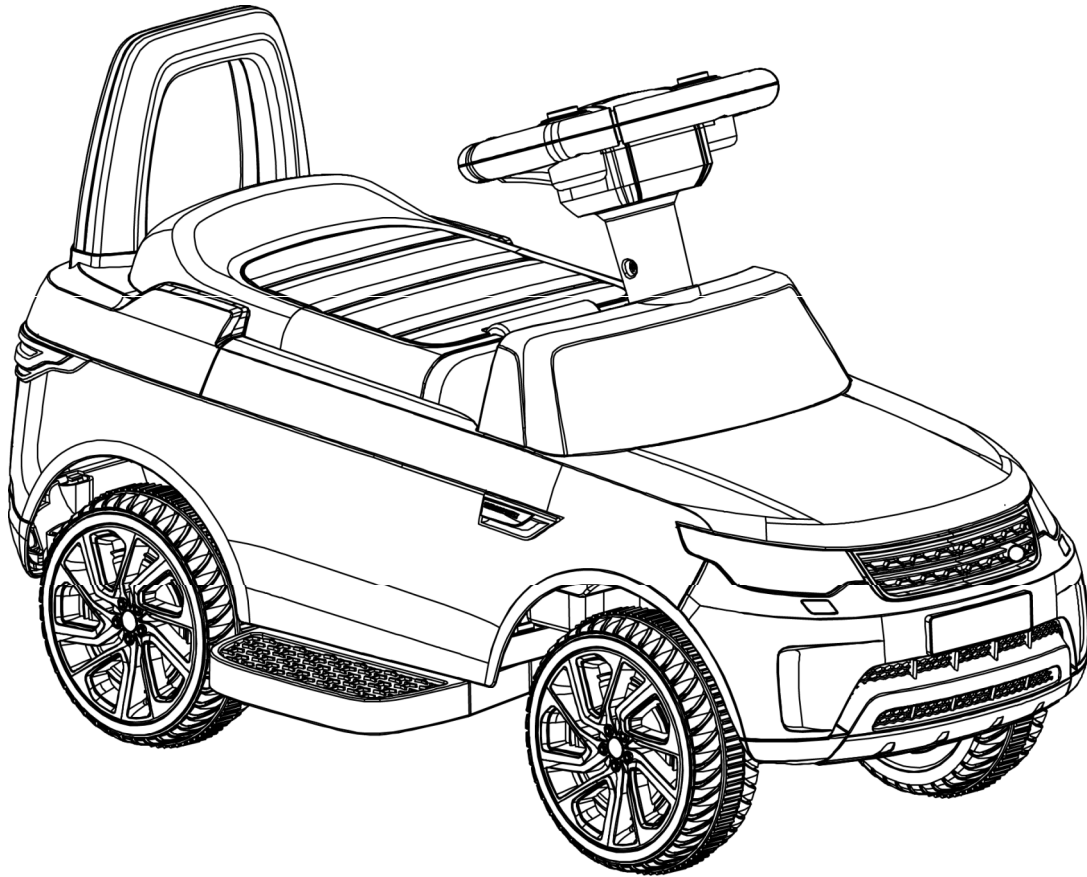

EN

# **CHILDREN'S ELECTRONIC TOY CAR**

IN240500266V01\_US\_CA\_370-341V80



- Suitable for 18-60 months
- Maximum user weight: 23kg
- Adult assembly required

Please keep this manual for future reference as it contains important information.  
Before first time use, charge the battery for at least 8-12 hours, no more than 20 hours.

***Read and understand this entire manual before using!***

**OWNER'S MANUAL**

# Table of Contents

---

1. *About Your New Vehicle*
2. *Parts List*
3. *Parts Diagram*
4. *Assembly Steps*
5. *How To Operation Your Vehicle*
6. *Charging The Vehicle*
7. *Troubleshooting Guide*
8. *Maintaining Your Vehicle*
9. *Disposal Of Battery*

## About Your New Vehicle

---

Thank you for purchasing our products, we want your child to enjoy this product for years to come. Keep these points in mind as you read this guide:



<b>Suitable age:</b>	18-60 months	<b>Battery:</b>	DC 6V 4.5 AH *1
<b>Load Capacity:</b>	Under 23Kg	<b>Size of car:</b>	670*415*420mm
<b>Speed:</b>	2.5-3Km/h	<b>Carton size:</b>	685*300*315mm
<b>Material:</b>	PP	<b>Optimum Temperature:</b>	Below 40°C Avoid to use under burning sun
<b>Charger:</b>	Input: Shown on the charger	<b>Charging time:</b>	8-12 hours, at most 20 hours
	Output: DC 6V	<b>Fuse:</b>	F 5A, Self-resetting
	Current: DC 0.5A		

### **WARNING!**

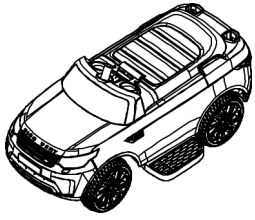
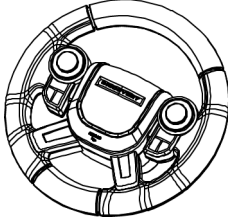
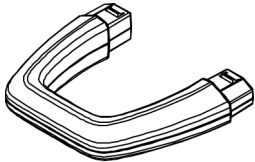
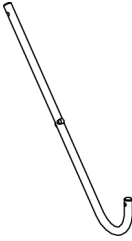
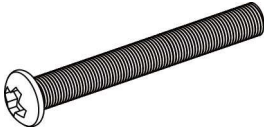

**FOR THE SAFETY OF YOUR CHILD, PLEASE READ ALL WARNINGS AND ASSEMBLY/USE INSTRUCTIONS. KEEP THIS GUIDE FOR FUTURE REFERENCE.**

- **ADULT ASSEMBLY REQUIRED.** The product contains small parts, which are for adult assembly only. Keep small children away when assembling.
- Always remove protective material and poly bags and dispose before assembly.

# Parts List

PART NO	PART NAME	PICTURE	Qty (pcs)	REMARKS	PART NO	PART NAME	PICTURE	Qty (pcs)	REMARKS
1	Vehicle body		1		2	Steering wheel		1	
3	Backrest		1		4	Steering shaft		1	
5	M5X30 bolt		1	Placed on the steering wheel	6	M5 Nut		1	Placed on the steering wheel

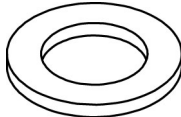
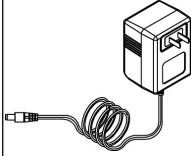
## Assembly package

PART NO	PART NAME	PICTURE	Qty (pcs)	REMARKS	PART NO	PART NAME	PICTURE	Qty (pcs)	REMARKS
7	M10 washer		1		8	Charger		1	
9	Instruction manual		1						



# Parts Diagram

1	Vehicle body *1	2	Steering wheel*1
3	Backrest*1	4	Steering shaft*1
5	M5x30 bolt*1	6	M5 Nut*1
7	M10 Washer*1		

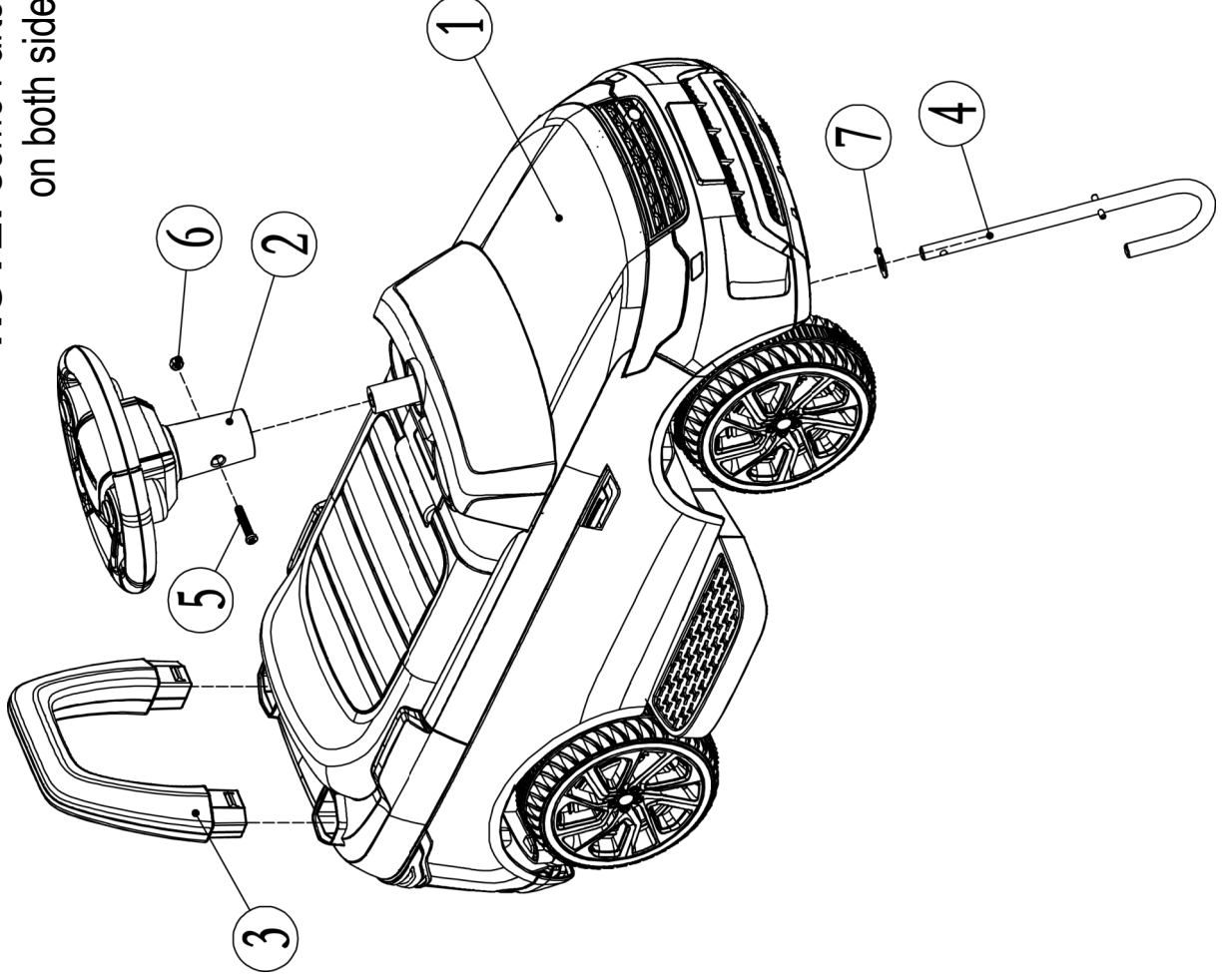
**NOTE:** Some Parts Shown are assembled on both sides of vehicle

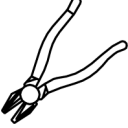

**Tools Required**

-  Screwdriver(not included)
-  Pliers(not included)
-  Hammer(not included)

# Assembly Steps

- Your new vehicle requires adult assembly. Please set aside at least 40 minutes for assembly. Children can be harmed by small parts, sharp edges and sharp points in the vehicle's unassembled state. Care should be taken in unpacking and assembly of the vehicle. Children should not handle parts, or help in assembly of the vehicle.
- Please identify all parts before assembly and save all packaging material until assembly is complete to ensure that no parts are discarded.
- Assembly tool for need: screwdriver(not included), pliers(not included), hammer(not included).

## 1. Install the steering shaft.

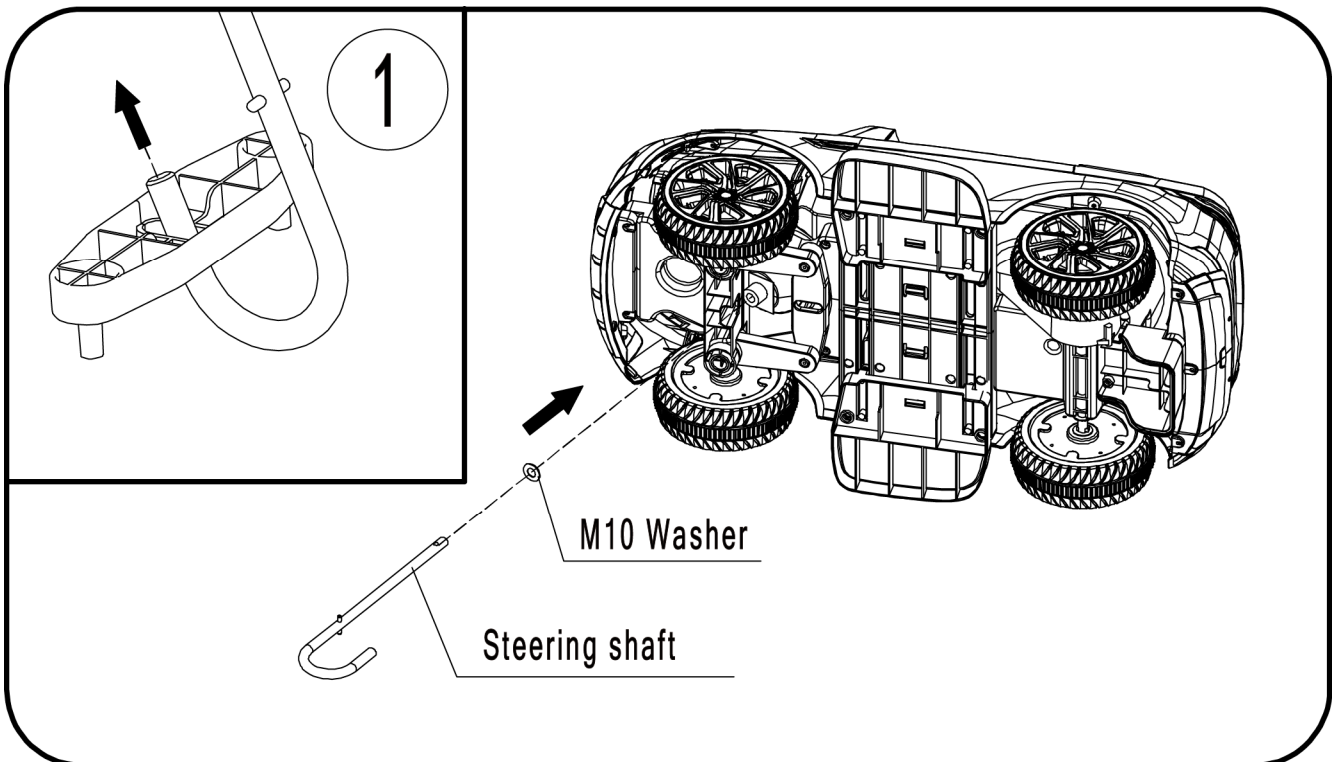

- Turn the vehicle on its side.
- Slide the M10 washer onto the steering shaft from the straight end.
- Insert the straight end of steering shaft through the hole in the vehicle body and out through the hole in the dashboard.
- Insert the bent end into the hole in the front axle.(PIC1)

# Assembly Steps

## 2. Install the steering wheel .

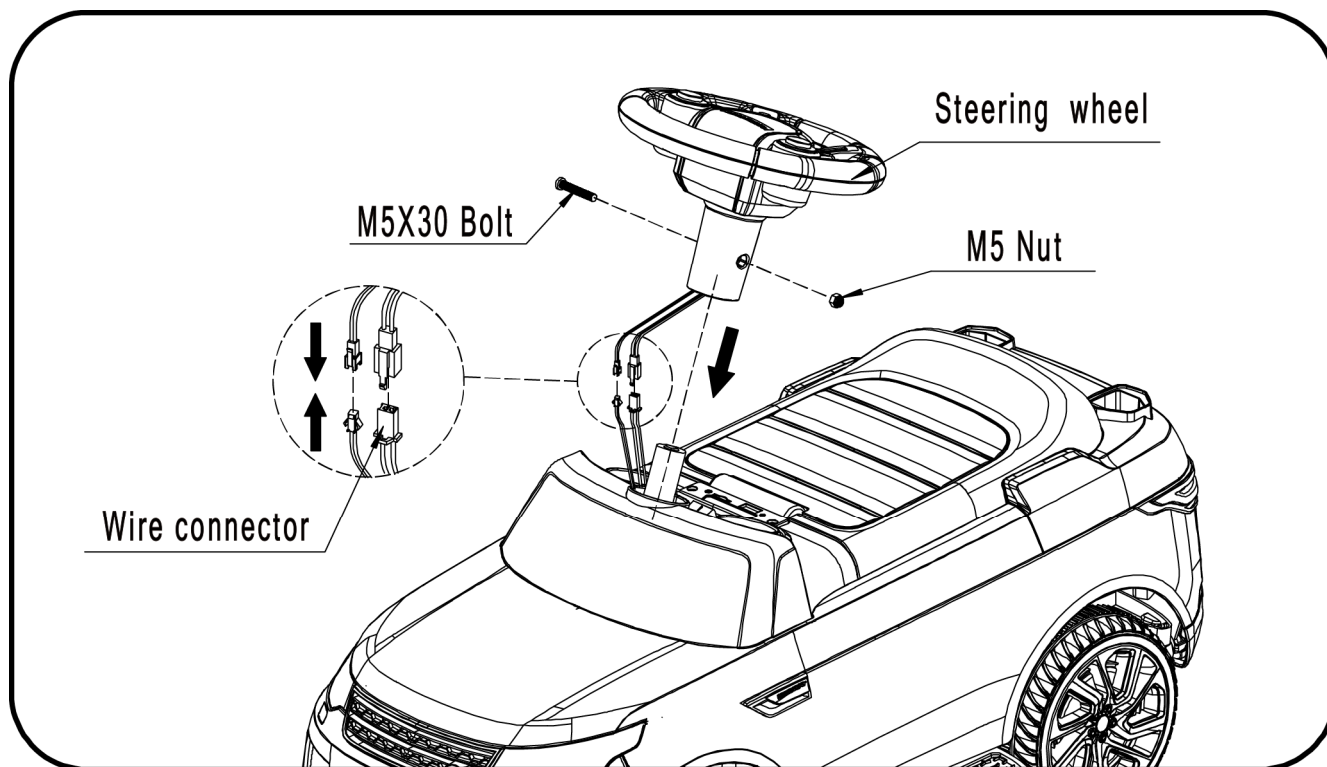

- As shown in the picture, remove the nut and bolt from the steering wheel ,and butt the wire connector plugs.
- As showed in the picture, install the steering wheel, and fasten with nut and bolt.

## 3. Install the backrest.

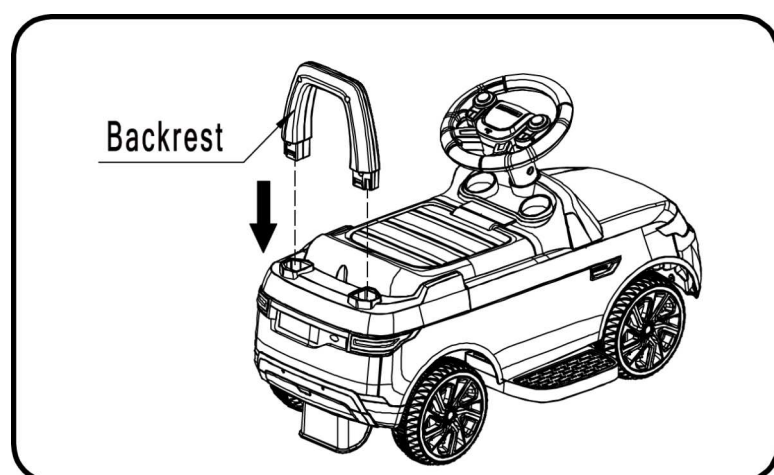

- As showed in the picture, press the backrest downward to fix it.

# Assembly Steps

---

## 4. Open the pedal

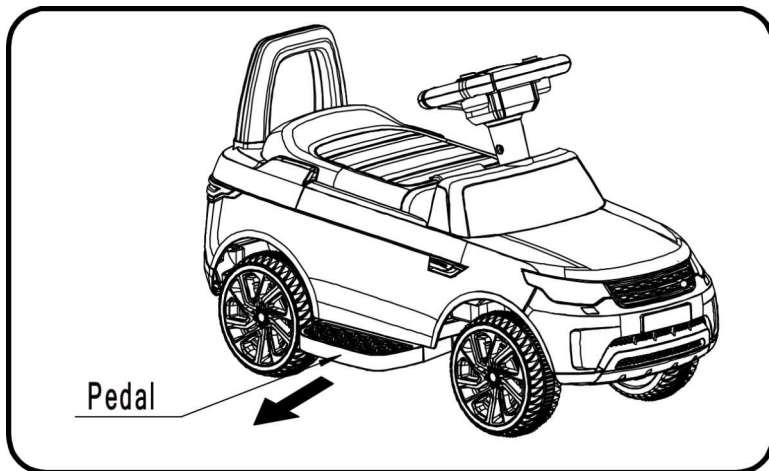

- As showed in the picture, Pull out the pedal hard.
- Do the opposite way to close the pedal.

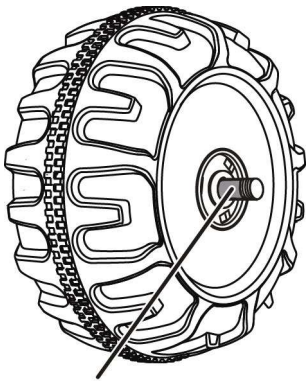

**GAP**

### IMPORTANT SUPPLEMENT TO INSTRUCTION MANUAL

After assembling any wheel to the axles, please check the gap between the screw thread and the collapsible (refer to below picture), if the gap is too big, please add two or three washers inside the wheel, But after tightening the nut outside the wheel, please turn the wheel by your finger to check if the wheel can run smoothly, this is very important, because if the wheel can run smoothly, it is ok, but if the nut press the wheel and the wheel can't run smoothly, the motor will be broken easily! Then you need to decrease one or two washers to make sure the wheel can run smoothly!

# How To Operate Your Vehicle

---

## **WARNING!**

### **PREVENT INJURIES AND DEATHS:**

- **NEVER LEAVE CHILD UNATTENDED. DIRECT ADULT SUPERVISION IS REQUIRED.** Always keep child in view when child is in vehicle.
- Never use in roadways, near cars, on or near steep inclines or steps, swimming pools or other bodies of water.
- Always wear shoes and never allow more than one rider.
- Always sit on the seat.
- Suitable for age 18-60 months; Maximum user weight is 23kgs.
- Not to be used in traffic .

### **Must confirm before using that following work which is already finished:**

- **Important!** Before using the vehicle for first time, the battery needs to be charged for 8 to 12 hours, no more than 20 hours. Only an adult can charge or recharge the battery.
- Finishing the complete car to assemble according to the steps that the manual described. The plug-in package of storage battery has already been inserted well, the power has already been put through.
- All places to need the screw guarantee the screw has already been locked.

### **Rules for Safe Riding**

#### **READ THESE RULES ALOUD TO YOUR CHILD AND THEIR PLAYMATES AND MAKE SURE THEY UNDERSTAND THEM!**

- This toy is no break. Always wear a helmet and protective clothing when riding.
- Direct Adult Supervision Required.
- Keep Children within Safe Riding Areas.
- Never driving in roadway, near motor vehicles, on lawn space, on near steep inclines or steps, swimming pools or other bodies of water.
- Use the toy only on flat surfaces. such as inside your house, garden or playground.
- Never use in the dark. A child could encounter unexpected obstacles and have an accident. Operate the vehicle only in the daytime or a well-lit area.
- It is not recommended to drive the vehicle on wet surfaces or on lopes of greater than 15 degrees.
- Do not use this vehicle outdoors when it is raining or snowing.
- Make sure you come to a complete stop before changing directions from forward to back.
- Please follow the correct weight and age limits allowed to drive this vehicle.
- It is prohibited to change the circuit or add other electric parts
- Inspect wires and connections of the vehicle periodically.
- In order to avoid accidents, please ensure the vehicle is safe before riding.
- Do not let any child touch the wheels or be near them when the car is moving .



# How To Operate Your Vehicle

---

Use Operation(Ensure the power switch has been turned on)

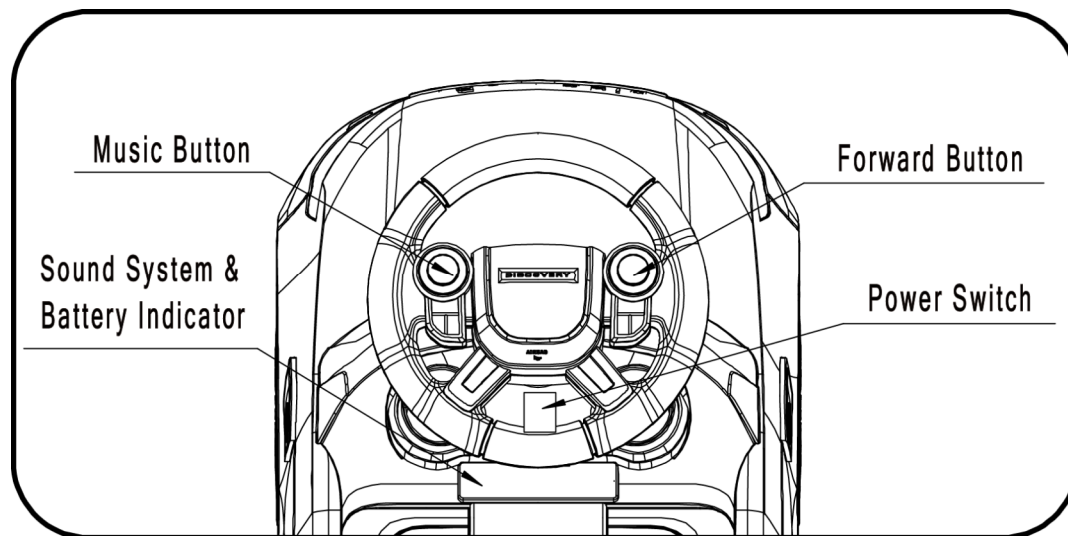

## IMPORTANT!

Always stop vehicle when changing the speed or direction to avoid damage the gear box and motor.

- (1) Turn on the power switch first,the sound can be played.
- (2) Press the "Forward Button" ,the vehicle forwards.
- (3) Release "Forward Button" ,the vehicle stops.
- (4) Turn on the power switch ,Then you can enjoy music by push any music button.

# How To Operate Your Vehicle

## (5) How to use the Sound System & Battery Indicator

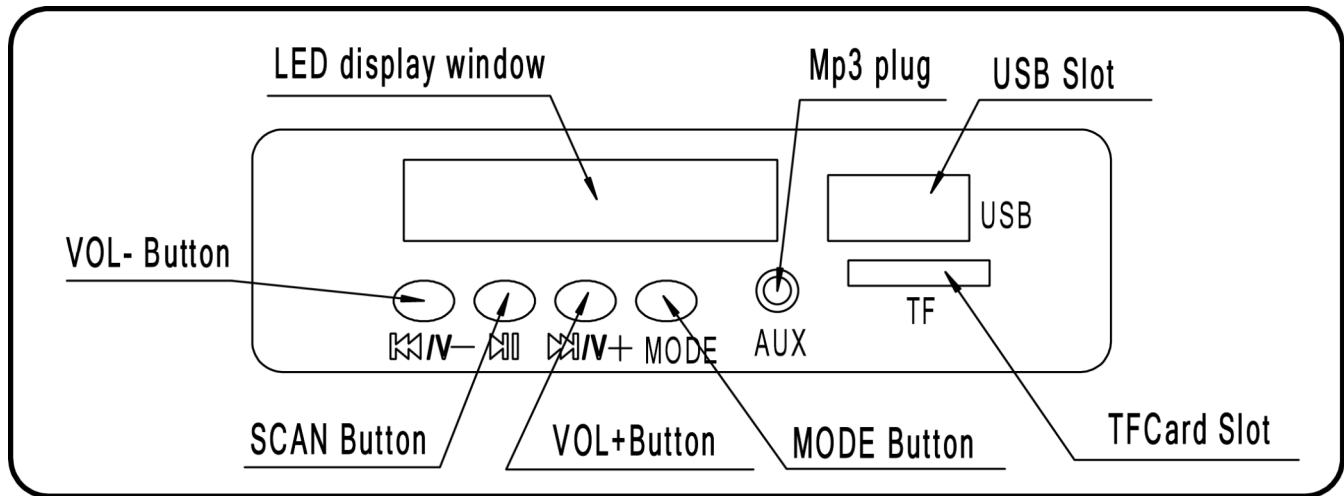

1. Mp3 plug is available, but need external player (not included).  
USB Slot is available, but need USB drive (not included).  
TF Card Slot is available, but need TF Card (not included).
2. Mode selection  
Press "MODE Button" :
  - ① LED display window shows "USB ", which indicates that the player is working in the U disk.
  - ② LED display window shows " TF " , which indicates that the player is working in the TFcard.
  - ③ LED display window shows " voltage digital", means player can work in the memory state.  
Or press "MODE Button", the player will change to work in MP3 connection device state.
  - ④ LED display window shows " FM", You can use the radio function.
3. You can adjust volume by long-Pressing "VOL-Button" or "VOL+Button" .  
Click " VOL- Button " or " VOL+Button", you can switch musics and radio.
4. Click "SCAN Button", you can control the music play and pause.

# How To Operate Your Vehicle

## Circuit diagram

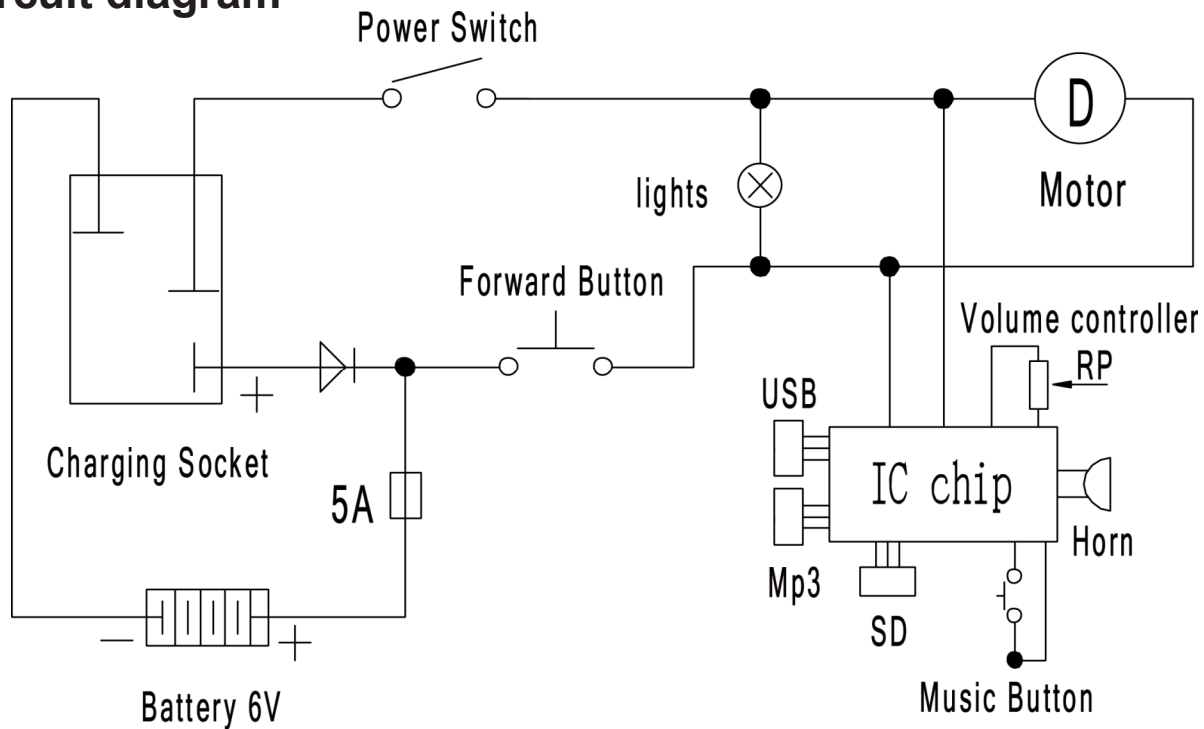

## Charging Your Vehicle

### ONLY AN ADULT CAN CHARGE AND RECHARGE THE BATTERY!

- non-rechargeable batteries are not to be recharged;
- different type of batteries or new and used batteries are not to be mixed;
- batteries are to be inserted with the correct polarity;
- exhausted batteries are to be removed from the toy;
- the supply terminals are not to be short-circuited.
- rechargeable batteries are only to be charged under adult supervision;
- rechargeable batteries are to be removed from the toy before being charged;
- The transformers or battery charger used with the toy are to be regularly examined for damage to the cord, plug, enclosure and other parts, and in the event of such damage, they must not be used until that damage had been repaired.

## WARNING!

### • PREVENT FIRE AND ELECTRIC SHOCK:

- Use the only rechargeable battery and charger supplied with your vehicle. NEVER substitute the battery or the charger with another brand. Using another battery or charger may cause a fire or explosion.
- Do not use the battery or charger for any other product. Overheating, fire or explosion could occur.
- NEVER modify the electric circuit system. Tampering with the electric system may cause a shock, fire or explosion or may permanently damage the system.
- Do not allow direct contact between battery terminals. Fire or explosion can occur.
- Do not allow any type of liquid on the battery or its components.

# Charging Your Vehicle

## **WARNING!**

### • **PREVENT FIRE AND ELECTRIC SHOCK:**

- Explosive gasses are created during charging. Do not charge near heat or flammable materials. Charge the battery in a well-ventilated area **ONLY**.
- **NEVER** pick up the battery by the wires or charger. Damage can occur to the battery and may cause a fire. Pick up the battery by the case **ONLY**.
- Charge the battery in a dry area **ONLY**.
- Battery posts, terminals and related accessories contain lead and lead compounds, chemicals known to the State of California to cause cancer and reproductive harm. **Wash hands after handling.**
- Do not open the battery. Battery contains lead acid and other materials that are toxic and corrosive.
- Do not open the charger. Exposed wiring and circuitry inside case may cause electric shock. Only adults may handle or charge the battery. **NEVER** allow child to handle or charge the battery. Battery is heavy and contains lead acid (electrolyte).
- Do not drop the battery. Permanent damage to the battery could occur or cause serious injury.
- Before charging the battery, check for wear or damage to the battery, charger, its supply cord and the connectors. **DO NOT** charge the battery if any damage to parts has occurred.
- Do not allow the battery to drain completely. Recharge the battery after each use or once a month if not used regularly.
- Do not charge battery upside down.
- Always secure the battery with the bracket. Battery can fall out and injure a child if vehicle tips over.
- A recommendation for adult supervision of young children.
- The toy should be used with caution since skill is required to avoid falls or collisions causing injury to the user or third parties.

- The charging input socket is **BELOW THE SEAT**.
- The **POWER SWITCH** must be turned in **OFF** position when charging.
- Before the first use, you should charge the battery for 8-12 hours. Do not recharge the battery for more than 20 hours to avoid overheating the charger.
- When the vehicle begins to run slowly, recharge the battery.
- After each use or once a month minimum recharge time as 8 to 12 hours, no more than 20 hours.

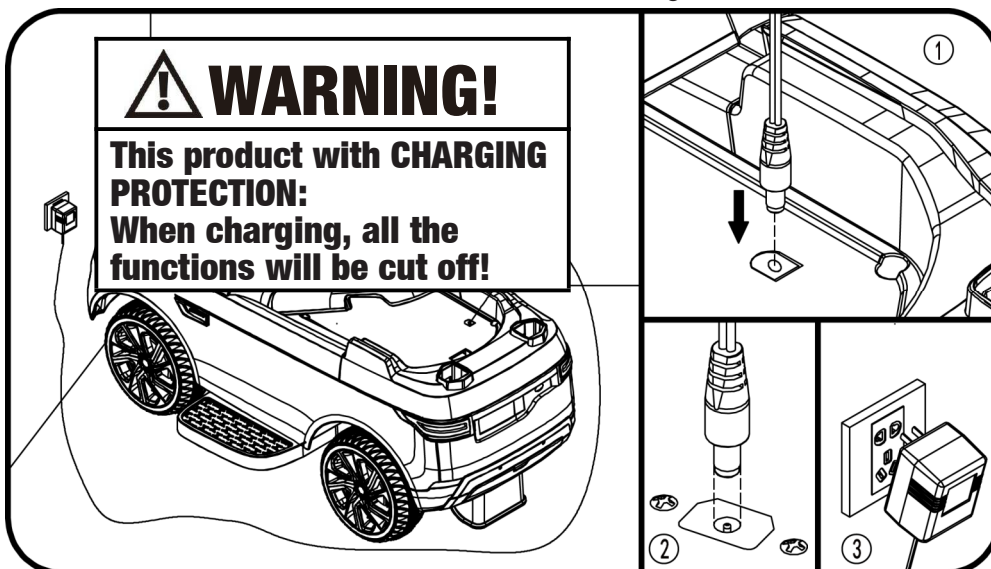

1. Open the seat and find the charging hole;
2. Plug the charger port into the input socket;
3. Plug the charger plug into a wall outlet. The battery will begin charging.

# Troubleshooting Guide

---

## ■ PROBLEM: The vehicle does not run

**PROBLEM CAUSE: The battery may low on power.**

After each use, or once a month minimum, charge the battery for 8-12 hours. Do not leave the battery on the charger for more than 20 hours.

**POSSIBLE CAUSE: Thermal fuse has tripped.**

The vehicle is equipped with a self-resetting fuse. When the vehicle is overloaded or operated incorrectly; the self-resetting fuse will be cut off for 5-20seconds before becoming operational again. The self-resetting fuse is under the seat (Refer to the picture.)

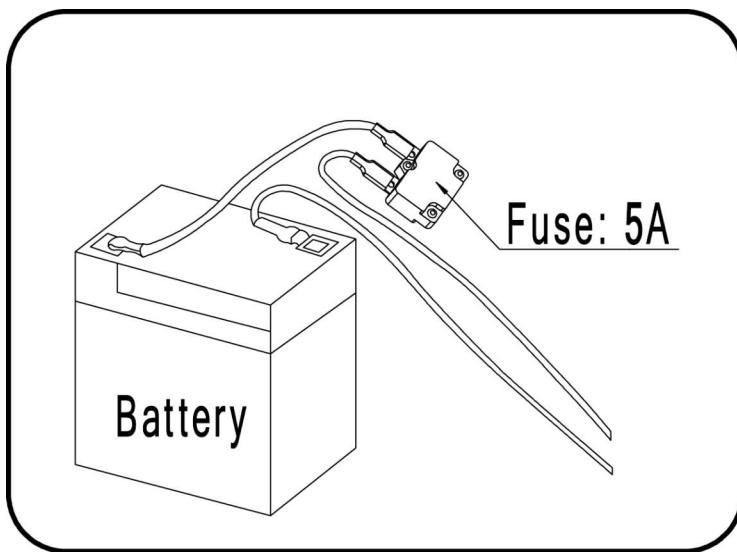

**To avoid the fuse cut off the power, follow these guidelines:**

DO NOT overload the vehicle, Maximum weight allowed :23kg

DO NOT tow anything behind the vehicle.

DO NOT drive up steep slopes.

DO NOT drive into fixed objects, which may cause the wheels to spin, causing the motor to overheat.

DO NOT drive in very hot weather, components may overheat.

DO NOT tamper with the electric system, Doing so may create a short circuit, causing the fuse to trip.

**POSSIBLE CAUSE: Wheel nuts are loose.**

If the nuts are not tight, the wheels will not engage the forward gears. Tighten the nut with the nut wrench.

**POSSIBLE CAUSE: Battery connector or wires are loose.**

Make Sure the battery connectors are firmly plugged in to each other.

**POSSIBLE CAUSE: Battery is dead.**

Have you properly maintained the battery according to the directions? Is the battery old? Your battery may need to be replaced.

**POSSIBLE CAUSE: Electric system is damaged.**

Water may have corroded the system, or loose dirt, gravel or sand might have jammed the switch.

**POSSIBLE CAUSE: Motor is damaged.**

The motor needs professional repair.

## ■ PROBLEM: The battery will not recharge.

**POSSIBLE CAUSE: Battery connector or adapter connector is loose.**

Make sure the battery connector and adapter connector are firmly plugged together.

**POSSIBLE CAUSE: Charger is not plugged in.**

Make sure the charger is plugged into the wall outlet and the power flow to the outlet is on.

**POSSIBLE CAUSE: Charger is not working.**

Is the charger warm while charging? If not, the charger may be broken and may need to be replaced.

# Troubleshooting Guide

---

## ■ **PROBLEM: The vehicle does not run very long.**

### **POSSIBLE CAUSE: Battery may be undercharged.**

You may not be charging the battery long enough. After each use, or once a month minimum, charge the battery for 8 to 12 hours. Do not leave the battery on the charger for more than 20 hours.

### **POSSIBLE CAUSE: Battery is old.**

The battery will eventually lose the ability to hold a charge. Depending on the amount of use, and varying conditions, the battery should operate for one to three years. Replace the battery with a new One.

## ■ **PROBLEM: Battery buzzes or gurgles when charging.**

This is normal and not a cause for concern. It may also be silent when charging, which is also normal.

## ■ **PROBLEM: Charger feels warm when recharging battery.**

This is normal and not a cause for concern.

# Maintaining Your Vehicle

---

- It is parents' responsibility to check main parts of the toy before using, Must regularly examine for potential hazard, such as the battery, charge, cable or cord, plug, screws are fastening enclosure of other parts and that in the event of such damage, the toy must not be until that damage had been properly removed.
- Make sure the plastic parts of the vehicle are not cracked or broken.
- Occasionally use a lightweight oil to lubricate moving parts such as wheels.
- Park the vehicle indoors or cover it with a tarp to protect it from wet weather.
- Keep the vehicle away from sources of heat, such as stoves and heaters. Plastic parts may melt.
- Recharge the battery after each use. Only an adult can handle the battery. Recharge the battery at least once a month when the vehicle Raider is not being used.
- Do not wash the vehicle with a hose. Do not wash the vehicle with soap and water. Do not drive the vehicle in rainy or snowy weather. Water will damage the motor, electric system and battery.
- Clean the vehicle with a soft, dry cloth. To restore shine to plastic parts, use a non-wax furniture polish. Do not use car wax. Do not use abrasive cleaners.
- Do not drive the vehicle in loose dirt, sand or fine gravel which could damage moving parts, motors or the electric system.
- When not using, all the electrical source should be turn off. Turn off the power switch and disconnect the battery connection.

# Disposal Of Battery

---

## Disposal Of Battery

- Your sealed lead-acid battery must be recycled or disposed of in an environmentally sound manner.
- Do not dispose of your lead-acid battery in a fire. The battery may explode or leak.
- Do not dispose of a lead-acid battery in your regular, household trash. The incineration, land filling or mixing of sealed lead-acid batteries with household trash is prohibited by law.
- Return an exhausted battery to your local approved lead-acid battery recycle, such as a local seller of automotive batteries.
- Contact your local waste management officials for other information regarding the environmentally sound recycling and disposal of lead-acid batteries.
- The battery must be charged only by adult .Please charge the product before using!
- The toy should not be connected to excessive powers (more than the quantity specified herein), and it should not be operated during charging process.
- Any rechargeable battery must only be charged under adult's supervision.
- Battery charger shall regularly check the wires, plugs. casing and other parts for damage and found damage should stop using and restored.
- Open the battery cover on the remote control, and put two pieces of batteries,paying attention to batteries polarity. Replace the battery cover and lock with screws (please replace the battery according to the above steps and should be done by adult) .
- All batteries should be inserted with the correct polarity.
- Non-rechargeable battery should not be charged, please remove any running-off battery from the toy.
- Do not use old and new batteries together, or mix different types of batteries.
- The battery charger used with the toy are to be regularly examined for damage to the cord, plug, enclosure and other parts, and in the event of such damage, they must not be used until that damage had been repaired.

**US**

If you have any questions, please contact our customer care center.

Our contact details are below:

 001-877-644-9366

 [customerservice@aosom.com](mailto:customerservice@aosom.com)

Imported by Aosom LLC

27150 SW Kinsman Rd Wilsonville, OR 97070 USA

MADE IN CHINA



FR

# VOITURE ÉLECTRONIQUE POUR ENFANT

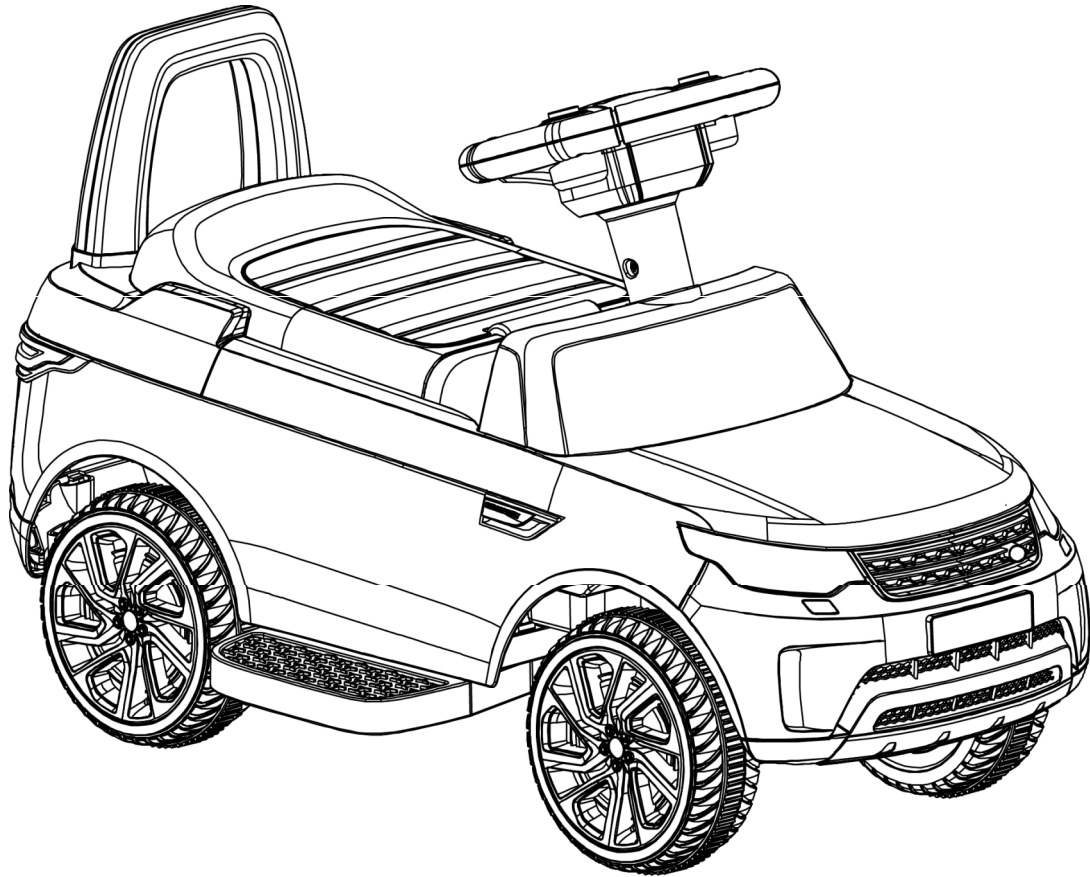

- Convient aux enfants de 18 à 60 mois.
- Poids maximal de l'utilisateur: 23kg.
- Assemblage par un adulte requis.

Veillez conserver ce manuel pour référence future car il contient des informations importantes.

Avant la première utilisation, chargez la batterie pendant au moins 8 à 12 heures, pas plus de 20 heures.

Lisez et comprenez l'intégralité de ce manuel avant utilisation !

**MANUEL D'UTILISATEUR**



# Table des matières

---

1. À propos de votre nouvelle moto
2. Liste des pièces
3. Schéma des pièces
4. Étapes d'assemblage
5. Comment conduire votre moto
6. Recharge du véhicule
7. Guide de dépannage
8. Entretien de votre véhicule
9. Mise au rebut de la batterie

## À propos de votre nouvelle moto

---

Nous vous remercions d'avoir acheté nos produits. Nous vous souhaitons que votre enfant profite de ce produit pendant de nombreuses années. Gardez ces points à l'esprit lorsque vous lisez ce guide:



<b>Âge recommandé:</b>	18 à 60mois	<b>Batterie:</b>	DC 6V 4.5 AH *1
<b>Capacité de charge:</b>	En dessous de 23 Kg	<b>Taille de la moto:</b>	670*415*420mm
<b>Vitesse:</b>	2,5-3 km/h	<b>Dimensions du carton:</b>	685*300*315mm
<b>Matériel:</b>	PP	<b>Température optimale:</b>	Sous 40°C Évitez d'utiliser sous un soleil brûlant
<b>Chargeur:</b>	Entrée : Indiquée sur le chargeur	<b>Durée de charge:</b>	8-12 heures, au maximum 20heures
	Sortie : DC 6V	<b>Fusible:</b>	F 5A, à réarmement automatique
	Courant : DC 0,5A		

### **ATTENTION !**

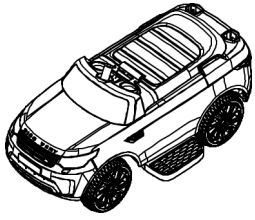
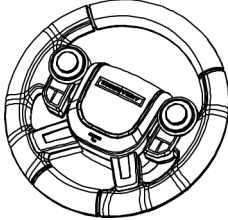
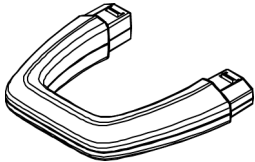
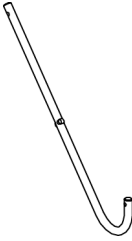
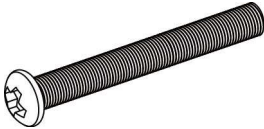

POUR LA SÉCURITÉ DE VOTRE ENFANT, VEUILLEZ LIRE TOUS LES AVERTISSEMENTS ET LES INSTRUCTIONS D'ASSEMBLAGE/D'UTILISATION. CONSERVEZ CE GUIDE POUR RÉFÉRENCE FUTURE.

- **ASSEMBLAGE PAR UN ADULTE REQUIS.** Le produit contient de petites pièces réservées à l'assemblage par un adulte uniquement. Éloignez les petits enfants pendant l'assemblage.
- Retirez toujours les matériaux de protection et les sacs en polyéthylène et éliminez-les avant l'assemblage.

# Liste des pièces

PART IEN°	NOM DE LA PIÈCE	IMAGE	Qté (pcs)	REMARQUES	PART IEN°	NOM DE LA PIÈCE	IMAGE	Qté (pcs)	REMARQUES
1	Carros serie		1		2	Volant		1	
3	Dossier		1		4	Arbre de direction		1	
5	Boulon M5X30		1	Placed on the steering wheel	6	Écrou M5		1	Placé sur le volant

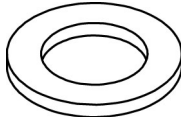
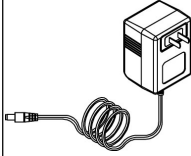
## Emballage d'assemblage

PART IEN°	NOM DE LA PIÈCE	IMAGE	Qté (pcs)	REMARQUES	PART IEN°	NOM DE LA PIÈCE	IMAGE	Qté (pcs)	REMARQUES
7	Rondelle M10		1		8	Chargeur		1	
9	Manuel d'utilisation		1						

# Schéma des pièces

1	Carrosserie *1	2	Volant *1
3	Dossier *1	4	Arbre de direction *1
5	Boulon M5x30 *1	6	Écrou M5 *1
7	Rondelle M10 *1		

**REMARQUE:** Certaines pièces illustrées sont assemblées sur les deux côtés du véhicule

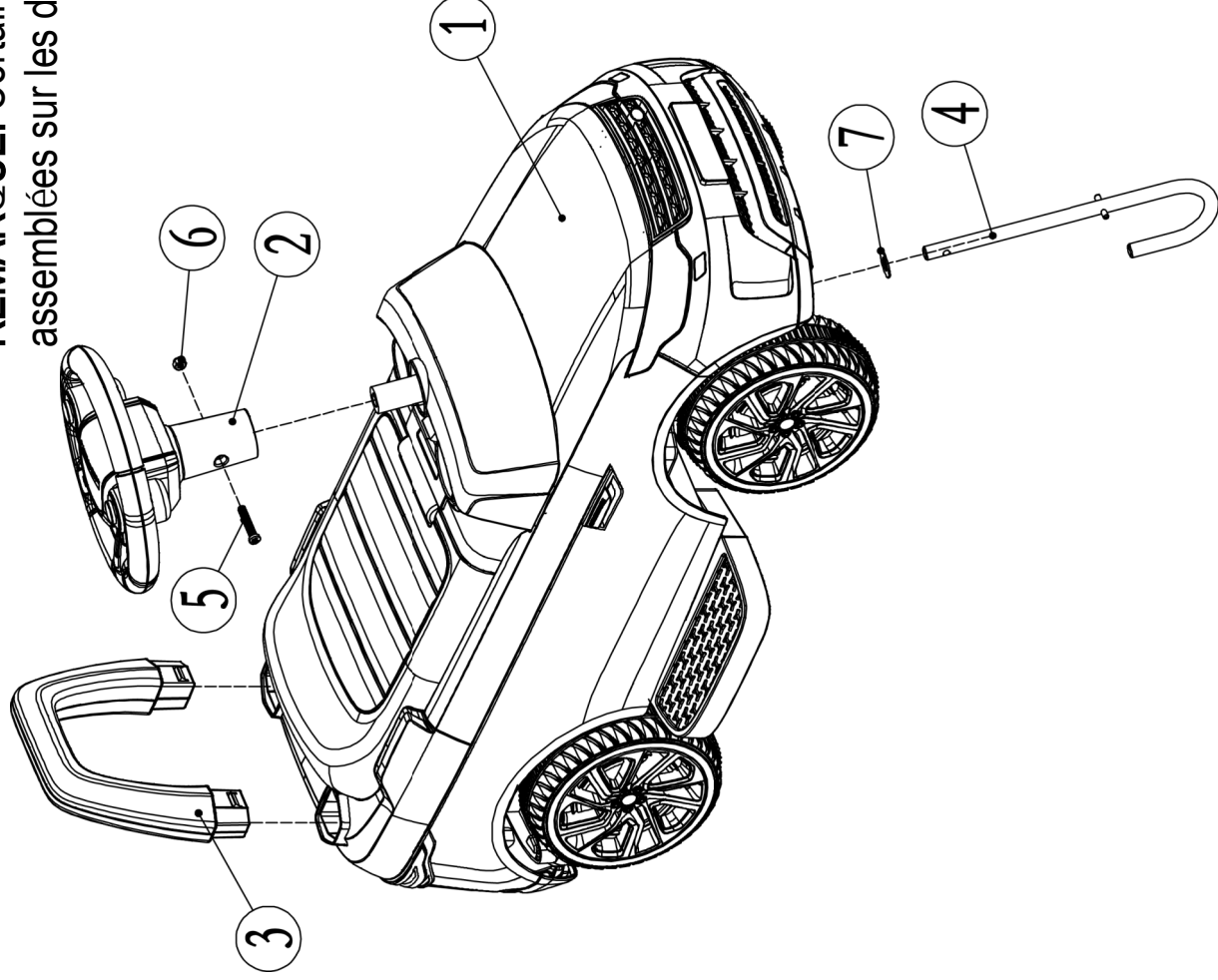

## Outils nécessaires



Tournevis (non inclus)



Pince (non incluse)



Marteau (non inclus)

# Étapes d'assemblage

- Votre nouveau véhicule doit être assemblé par un adulte. Veuillez prévoir au moins 40 minutes pour l'assemblage. Les enfants peuvent être blessés en raison de petites pièces, d'arêtes vives et de pointes acérées sur le véhicule non assemblé. Une attention particulière doit être portée au déballage et à l'assemblage du véhicule. Les enfants ne doivent pas manipuler les pièces ni aider à l'assemblage du véhicule.
- Veuillez identifier toutes les pièces avant l'assemblage et conserver tout le matériel d'emballage jusqu'à ce que l'assemblage soit terminé pour éviter que des pièces ne soient jetées.
- Outil d'assemblage nécessaire : tournevis (non inclus), pinces (non incluses), marteau (non inclus).

## 1. Installer l'arbre de direction

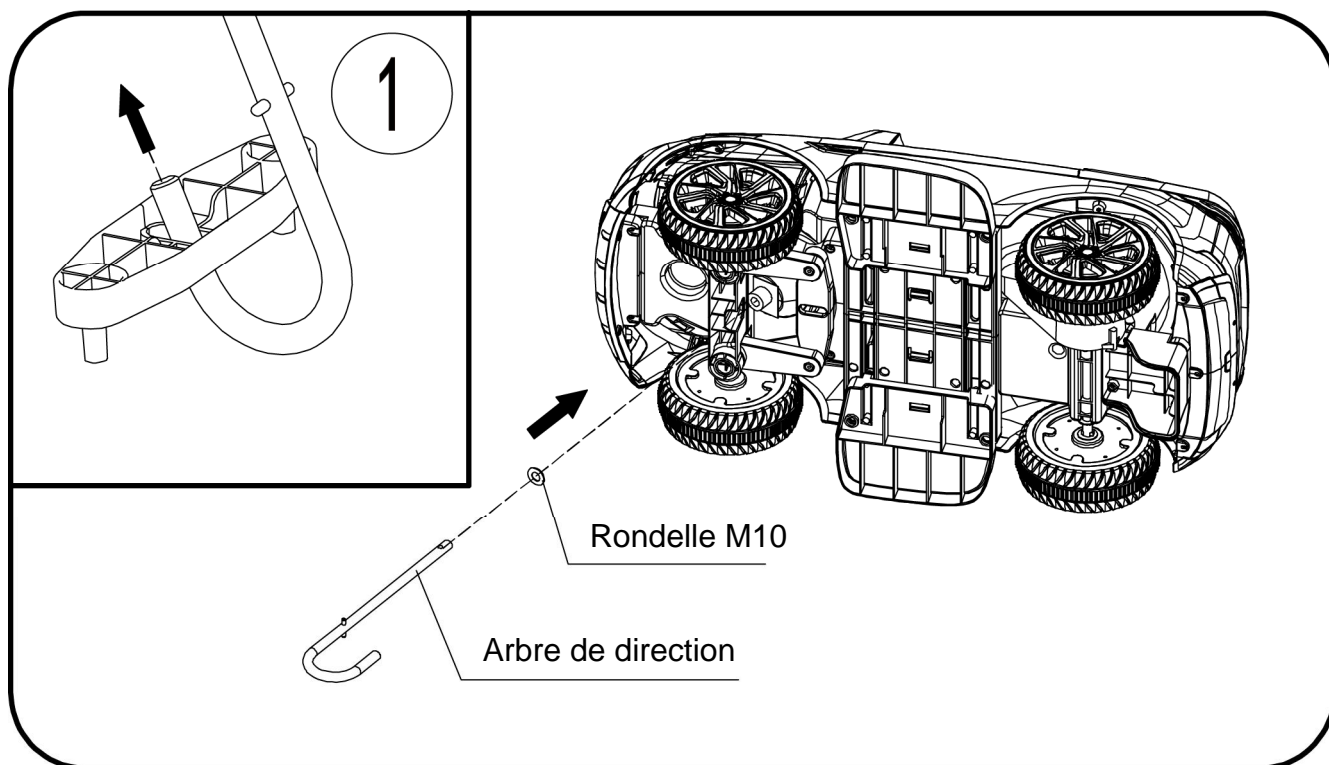

- Tourner le véhicule sur le côté.
- Faites glisser la rondelle M10 sur l'arbre de direction par l'extrémité droite.
- Insérez l'extrémité droite de l'arbre de direction à travers le trou dans la carrosserie du véhicule et le faire sortir par le trou dans le tableau de bord.
- Insérez l'extrémité courbée dans le trou de l'essieu avant. (PIC1)

# Étapes d'assemblage

## 2. Installer le volant.

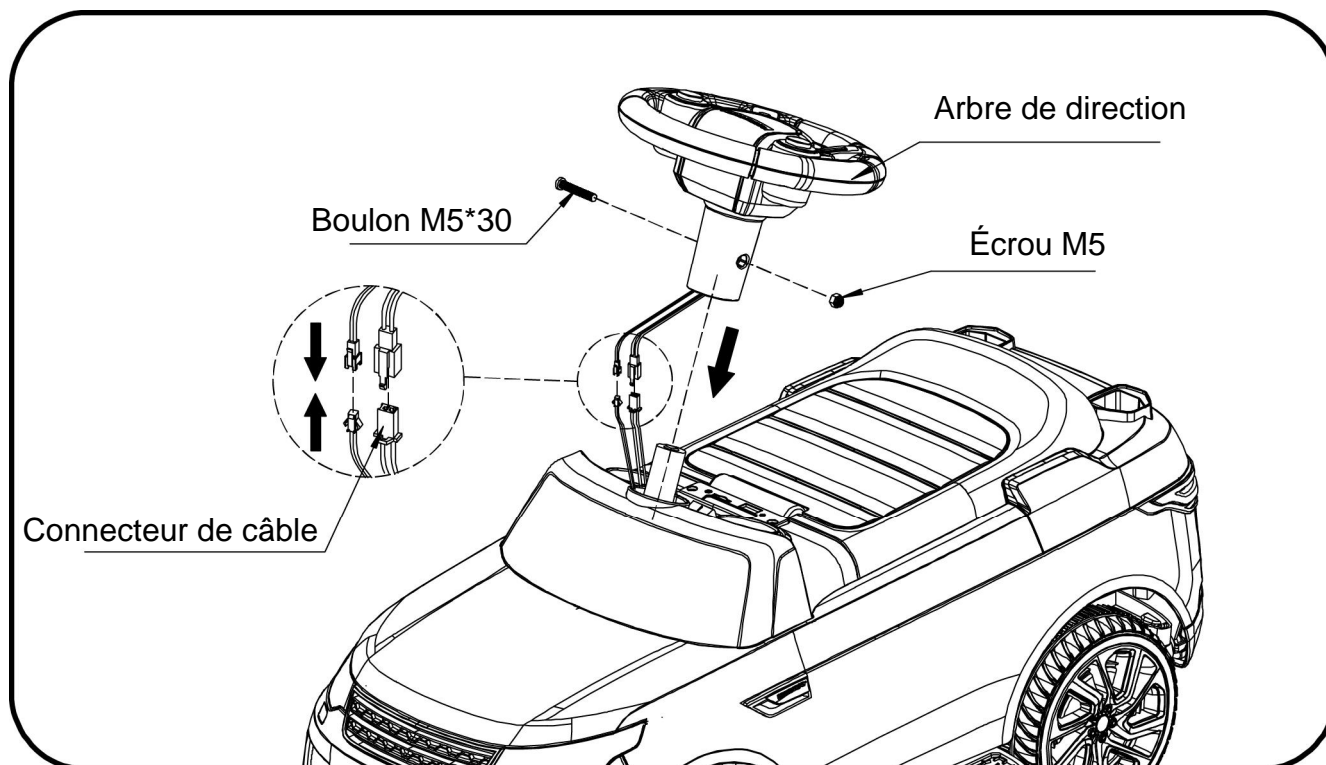

- Comme indiqué sur l'image, retirez l'écrou et le boulon du volant et raccordez les connecteurs de fils.
- Comme indiqué sur l'image, installez le volant et fixez-le avec l'écrou et le boulon.

## 3. Installer le dossier.

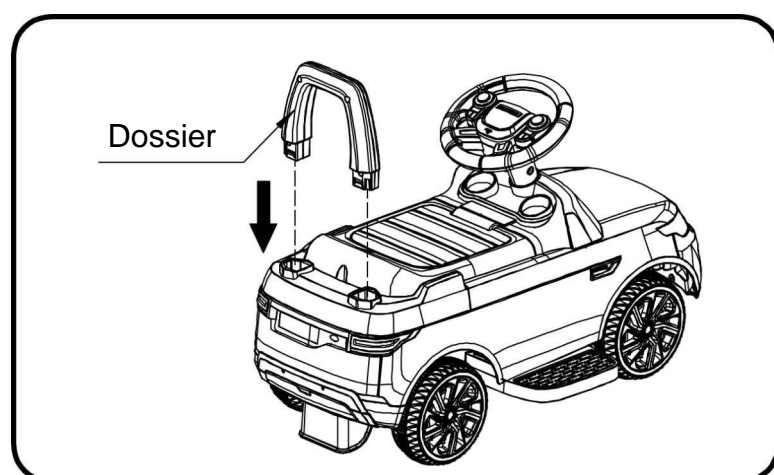

- Comme indiqué sur l'image, appuyez sur le dossier vers le bas pour le fixer.

# Étapes d'assemblage

---

## 4. Ouvrir la pédale

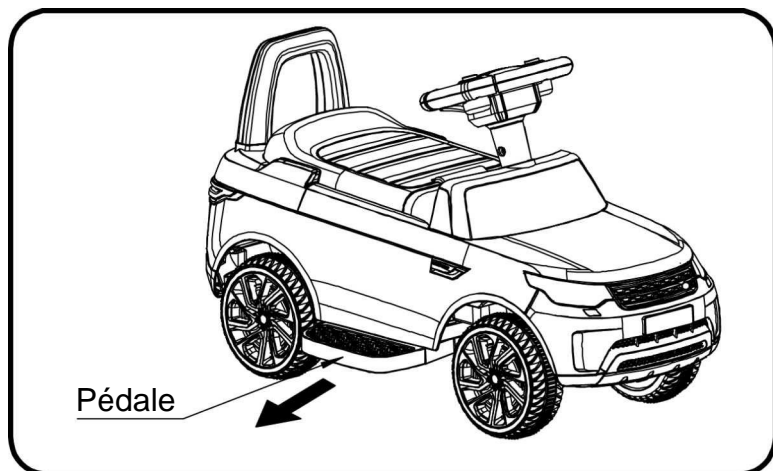

- Comme indiqué sur l'image, tirez fortement sur la pédale.
- Faites l'inverse pour fermer la pédale.

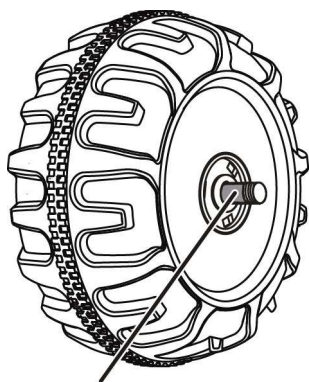

**GAP**

### COMPLÉMENT IMPORTANT AU MANUEL D'INSTRUCTION

Après avoir assemblé une roue sur les essieux, veuillez vérifier l'écart entre le filetage de la vis et la partie rétractable (voir l'image ci-dessous). Si l'écart est trop grand, veuillez ajouter deux ou trois rondelles à l'intérieur de la roue. Cependant, après avoir serré l'écrou à l'extérieur de la roue, veuillez tourner la roue avec votre doigt pour vérifier si la roue peut tourner librement. Ceci est très important, car si la roue peut tourner librement, c'est bon, mais si l'écrou appuie sur la roue et que celle-ci ne peut pas tourner librement, le moteur risque de se casser facilement ! Ensuite, vous devez retirer une ou deux rondelles pour vous assurer que la roue peut tourner librement !

# Comment conduire votre moto

---

## **ATTENTION !**

PRÉVENIR LES BLESSURES ET LES DÉCÈS :

- NE JAMAIS LAISSER UN ENFANT SANS SURVEILLANCE. LA SURVEILLANCE DIRECTE D'UN ADULTE EST NÉCESSAIRE. Gardez toujours l'enfant à portée de vue lorsque l'enfant est dans le véhicule.
- Ne jamais conduire sur la chaussée, à proximité d'une voiture, sur ou près d'une pente ou d'une marche raide, d'une piscine ou d'une autre étendue d'eau.
- Toujours porter des chaussures et ne jamais permettre à plus d'un passager.
- Toujours s'asseoir sur le siège.
- Convient pour les enfants de 18 à 60mois; le poids maximal de l'utilisateur est de 23 kg.
- Ne pas utiliser dans la circulation.

Ne pas utiliser dans la circulation. Avant de l'utiliser, assurez-vous que les tâches sont déjà accomplies :

- Important ! Avant d'utiliser le véhicule pour la première fois, la batterie doit être chargée pendant 8 à 12 heures, mais pas plus de 20 heures. Seul un adulte doit charger ou recharger la batterie.
- Terminer l'assemblage complet de la voiture selon les étapes décrites dans le manuel. Le paquet enfichable de la batterie de stockage a déjà été inséré correctement, l'alimentation a déjà été mise en marche.
- Tous les endroits nécessitant une vis doivent garantir que la vis a déjà été serrée.

## **Règles de conduite en toute sécurité**

**LISEZ CES RÈGLES À VOTRE ENFANT ET À SES CAMARADES DE JEU ET ASSUREZ-VOUS QU'ILS LES COMPRENNENT !**

- Ce jouet n'a pas de frein. Toujours porter un casque et des vêtements de protection lors de la conduite.
- Surveillance directe d'un adulte requise.
- Gardez les enfants dans des zones de conduite sûres.
- Ne jamais conduire sur la chaussée, à proximité de véhicules à moteur, sur une pelouse, à proximité d'une pente raide ou d'un escalier, d'une piscine ou d'une autre étendue d'eau.
- Utilisez le jouet uniquement sur des surfaces planes, telles que l'intérieur de votre maison, le jardin ou l'aire de jeux.
- Ne pas utiliser dans l'obscurité. Un enfant pourrait rencontrer des obstacles inattendus et avoir un accident. Faites fonctionner le véhicule uniquement pendant la journée ou dans un endroit bien éclairé.
- Il n'est pas recommandé de conduire le véhicule sur des surfaces mouillées ou sur des pentes de plus de 15 degrés.
- Ne pas utiliser ce véhicule à l'extérieur lorsqu'il pleut ou qu'il neige.
- Assurez-vous de vous arrêter complètement avant de changer de direction, de l'avant vers l'arrière.
- Veuillez respecter les limites de poids et d'âge autorisées pour conduire ce véhicule.
- Il est interdit de modifier le circuit ou d'ajouter d'autres pièces électriques.
- Inspectez périodiquement les fils et les connexions du véhicule.
- Pour éviter les accidents, assurez-vous que le véhicule est sécurisé avant de conduire.
- Ne laissez aucun enfant toucher les roues ou s'approcher d'elles lorsque la voiture est en mouvement.

# Comment conduire votre moto

## Mode d'emploi (s'assurer que l'interrupteur d'alimentation a été mis en marche)

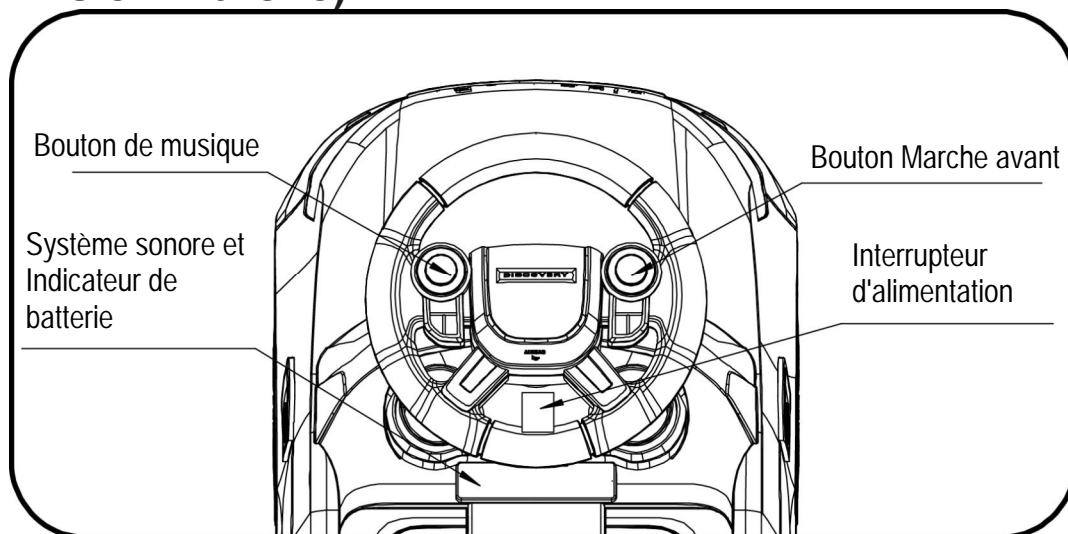

### IMPORTANT !

Toujours arrêter le véhicule lorsque vous changez de vitesse ou de direction pour éviter d'endommager la boîte de vitesses et le moteur.

- (1) Allumez d'abord l'interrupteur d'alimentation, le son peut être joué.
- (2) Appuyez sur le "Bouton Marche avant", le véhicule avance.
- (3) Relâchez le "Bouton Marche avant", le véhicule s'arrête.
- (4) Allumez l'interrupteur d'alimentation, puis vous pouvez profiter de la musique en appuyant sur n'importe quel bouton de musique.



# Comment conduire votre moto

## (5) Comment utiliser le Système Sonore et l'Indicateur de Batterie

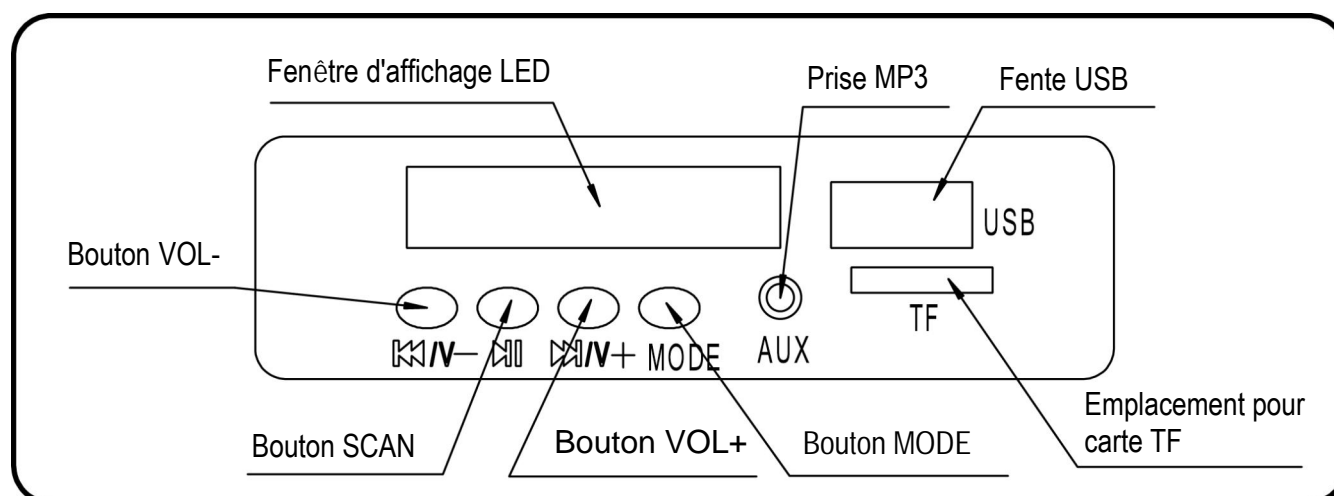

1. La prise Mp3 est disponible, mais nécessite un lecteur externe (non inclus). La fente USB est disponible, mais nécessite une clé USB (non incluse).  
L'emplacement pour carte TF est disponible, mais nécessite une carte TF (non incluse).

### 2. Sélection du mode

Appuyez sur le "bouton MODE" :

- . La fenêtre d'affichage LED indique "USB", ce qui signifie que le lecteur fonctionne avec le disque U.
- . La fenêtre d'affichage LED indique "TF", ce qui signifie que le lecteur fonctionne avec la carte TF.
- . La fenêtre d'affichage LED indique "voltage digital", ce qui signifie que le lecteur peut fonctionner en mode mémoire. Ou appuyez sur le "bouton MODE", le lecteur passera en mode appareil de connexion MP3.
- . La fenêtre d'affichage LED indique "FM", vous pouvez utiliser la fonction radio.

3. Vous pouvez régler le volume en maintenant enfoncé le "bouton VOL-" ou le "bouton VOL+".  
Appuyez sur le "bouton VOL-" ou le "bouton VOL+", vous pouvez changer de musique et de radio.

4. Appuyez sur le "bouton SCAN", vous pouvez contrôler la lecture et la pause de la musique.

# Recharge du véhicule

## Schéma de câblage

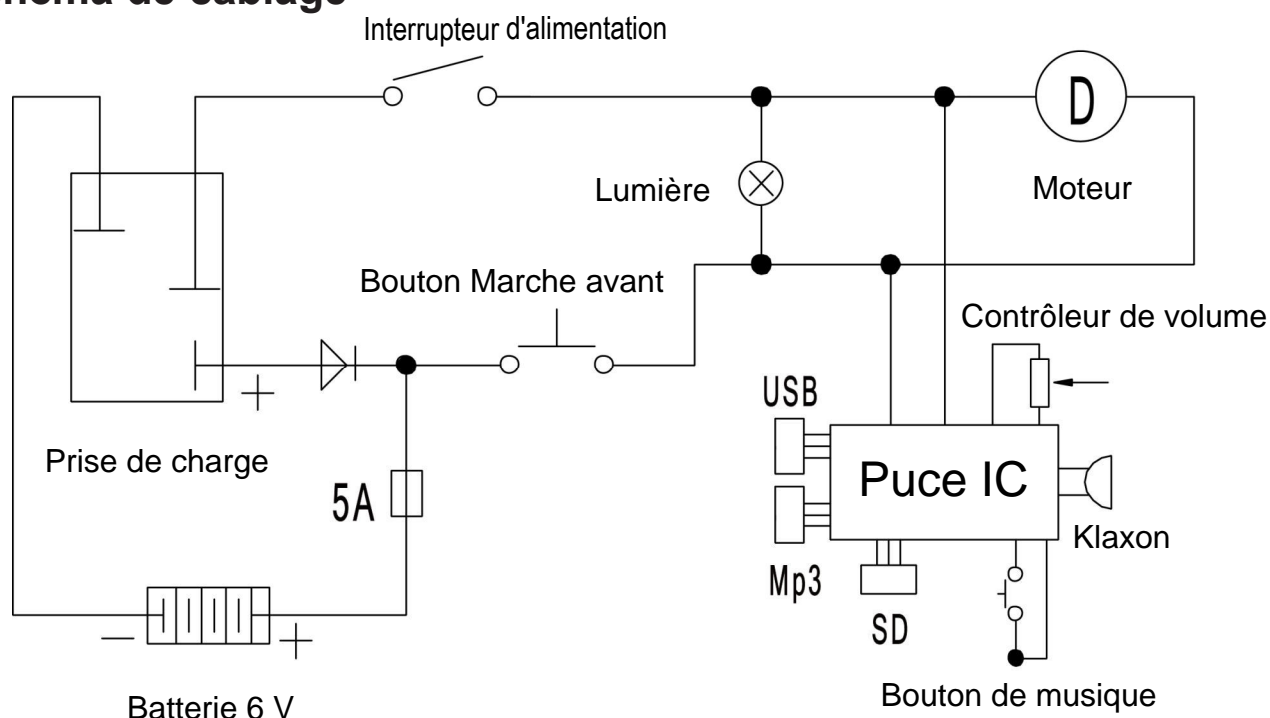

# Recharge du véhicule

## SEUL UN ADULTE DOIT CHARGER ET RECHARGER LA BATTERIE !

- Les piles non rechargeables ne doivent pas être rechargées ;
- Il ne faut pas mélanger différents types de piles ou des piles neuves et usagées ;
- Les piles doivent être insérées en respectant la polarité ;
- Les piles épuisées doivent être retirées du jouet ;
- Les bornes d'alimentation ne doivent pas être court-circuitées.
- Les piles rechargeables ne doivent être chargées que sous la surveillance d'un adulte ;
- Piles épuisées doivent être retirées du jouet avant d' ;
- Les transformateurs ou chargeurs de piles utilisés avec le jouet doivent être régulièrement examinés pour vérifier que le cordon, la fiche, le boîtier et les autres parties ne sont pas endommagés et, si c'est le cas, ils ne doivent pas être utilisés tant que les dommages n'ont pas été réparés.

## **⚠ ATTENTION !**

### • ÉVITEZ LES INCENDIES ET LES CHOCS ÉLECTRIQUES :

- Utilisez uniquement la batterie rechargeable et le chargeur fournis avec votre véhicule. Ne remplacez JAMAIS la batterie ou le chargeur par une batterie ou un chargeur d'une autre marque. L'utilisation d'une autre batterie ou d'un autre chargeur peut provoquer un incendie ou une explosion.
- N'utilisez pas la batterie ou le chargeur pour un autre produit. Une surchauffe, un incendie ou une explosion pourraient se produire.
- Ne modifiez JAMAIS le circuit électrique. Toute modification du système électrique peut provoquer un choc, un incendie ou une explosion, ou endommager le système de manière permanente.
- Ne pas permettre de contact direct entre les bornes de la batterie. Un incendie ou une explosion pourrait se produire.
- Ne laissez aucun type de liquide entrer en contact avec la batterie ou ses composants.

# Recharge du véhicule

## **⚠ ATTENTION !**

- ÉVITEZ LES INCENDIES ET LES CHOCS ÉLECTRIQUES :
    - Des gaz explosifs sont créés pendant la charge. Ne chargez pas près de chaleur ou de matériaux inflammables. Chargez la batterie **UNIQUEMENT** dans un endroit bien ventilé.
    - Ne prenez **JAMAIS** la batterie par les fils ou le chargeur. La batterie risque d'être endommagée et de provoquer un incendie. Prenez la batterie par le boîtier **UNIQUEMENT**.
    - Chargez la batterie dans un endroit sec **UNIQUEMENT**.
  - Les bornes de la batterie, les terminaux et les accessoires connexes contiennent du plomb et des composés de plomb, des produits chimiques reconnus par l'État de Californie comme étant cancérigènes et nocifs pour la reproduction. Se laver les mains après manipulation.
  - Ne pas ouvrir la batterie. La batterie contient de l'acide de plomb et d'autres matériaux toxiques et corrosifs.
  - Ne pas ouvrir le chargeur. Les fils et les circuits exposés à l'intérieur du boîtier peuvent provoquer des chocs électriques. Seuls les adultes sont autorisés à manipuler ou à charger la batterie. Ne laissez **JAMAIS** un enfant manipuler ou charger la batterie. La batterie est lourde et contient de l'acide de plomb (électrolyte).
  - Ne faites pas tomber la batterie. La batterie pourrait être endommagée de façon permanente ou provoquer des blessures graves.
  - Avant de charger la batterie, vérifiez que la batterie, le chargeur, son cordon d'alimentation et les connecteurs ne sont pas usés ou endommagés. **NE PAS** charger la batterie si des pièces ont été endommagées.
  - Ne pas laisser la batterie se vider complètement. Rechargez la batterie après chaque utilisation ou une fois par mois si elle n'est pas utilisée régulièrement.
  - Ne pas charger la batterie à l'envers.
  - Fixez toujours la batterie à l'aide du support. La batterie peut tomber et blesser un enfant si le véhicule se renverse.
  - Il est recommandé que les jeunes enfants soient surveillés par un adulte.
  - Le jouet doit être utilisé avec prudence car il faut être habile pour éviter les chutes ou les collisions susceptibles de blesser l'utilisateur ou des tiers.
- La prise de charge se trouve **SOUS LE SIÈGE**.
  - L'**INTERRUPTEUR D'ALIMENTATION** doit être en position d'**ARRÊT** lors de la recharge.
  - Avant la première utilisation, vous devez charger la batterie pendant 8 à 12 heures. Ne rechargez pas la batterie pendant plus de 20 heures afin d'éviter une surchauffe du chargeur.
  - Lorsque le véhicule commence à fonctionner lentement, rechargez la batterie.
  - Après chaque utilisation ou une fois par mois, le temps de recharge minimum est de 8 à 12 heures, pas plus de 20 heures.

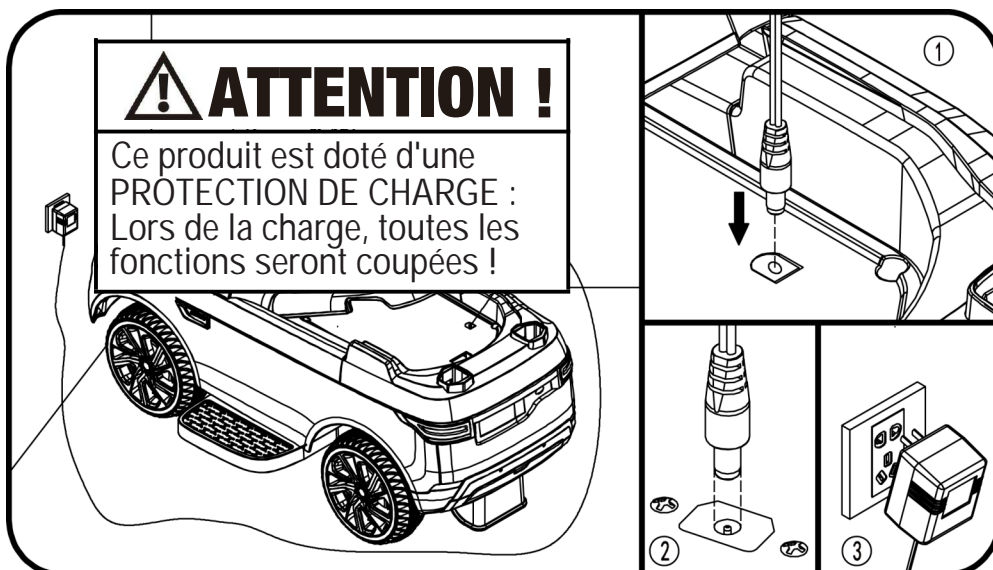

1. Ouvrez le siège et localisez le port orifice de chargement ;
2. Branchez le port du chargeur dans la prise d'entrée ;
3. Branchez la fiche du chargeur sur une prise murale. La batterie commence à se charger.

# Guide de dépannage

---

## ■ PROBLÈME : Le véhicule ne fonctionne pas.

CAUSE POSSIBLE : La batterie est peut-être déchargée.

Après chaque utilisation, ou au moins une fois par mois, chargez la batterie pendant 8 à 12 heures. Ne laissez pas la batterie sur le chargeur pendant plus de 20 heures.

CAUSE POSSIBLE : Le fusible thermique s'est déclenché.

Le véhicule est équipé d'un fusible à réarmement automatique. Lorsque le véhicule est surchargé ou mal utilisé, le fusible à réarmement automatique est coupé pendant 5 à 20 secondes avant de redevenir opérationnel. Le fusible à réarmement automatique se trouve sous le siège (voir l'image).

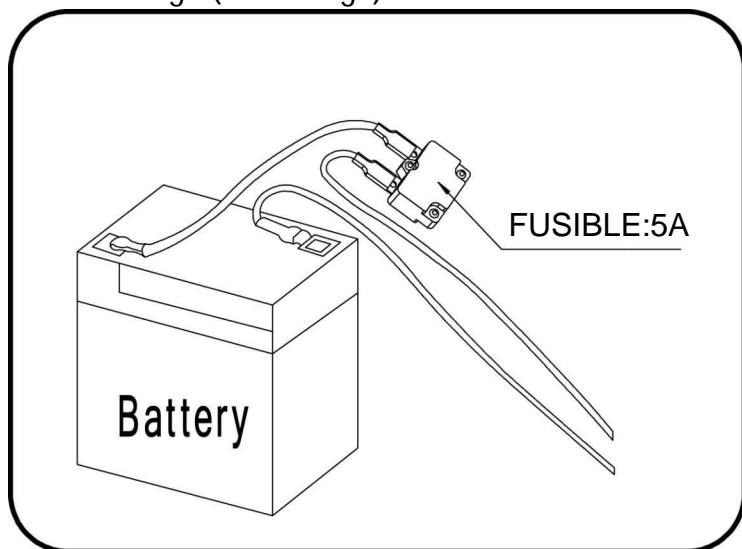

Pour éviter que le fusible ne coupe l'alimentation, suivez ces conseils :

NE PAS surcharger le véhicule, poids maximum autorisé : 23 kg.

NE PAS remorquer d'objet derrière le véhicule.

NE PAS conduire sur des pentes raides.

NE PAS heurter d'objets fixes, ce qui pourrait faire patiner les roues et provoquer une surchauffe du moteur. NE PAS conduire par temps très chaud, les composants risquent de surchauffer.

NE PAS manipuler le système électrique, cela pourrait créer un court-circuit et provoquer le déclenchement du fusible.

## CAUSE POSSIBLE : Les écrous de roue sont desserrés.

Si les écrous ne sont pas serrés, les roues ne s'engageront pas dans les engrenages avant. Serrer l'écrou à l'aide de la clé à écrou.

## CAUSE POSSIBLE : Le connecteur ou les fils de la batterie sont desserrés.

Assurez-vous que les connecteurs de la batterie sont bien branchés les uns aux autres.

## CAUSE POSSIBLE : La batterie est déchargée.

Avez-vous correctement entretenu la batterie en suivant les instructions ? La batterie est-elle vieille ? Il se peut que votre batterie doive être remplacée.

## CAUSE POSSIBLE : Le système électrique est endommagé.

De l'eau peut avoir corrodé le système, ou des saletés, du gravier ou du sable peuvent avoir bloqué l'interrupteur.

## CAUSE POSSIBLE : Le moteur est endommagé.

Le moteur doit être réparé par un professionnel.

## ■ PROBLÈME : La batterie ne se recharge pas.

### CAUSE POSSIBLE : Le connecteur de la batterie ou le connecteur de l'adaptateur est desserré.

Assurez-vous que le connecteur de la batterie et le connecteur de l'adaptateur sont fermement branchés l'un à l'autre.

### CAUSE POSSIBLE : Le chargeur n'est pas branché.

Assurez-vous que le chargeur est branché sur la prise murale et que la prise est sous tension.

### CAUSE POSSIBLE : Le chargeur ne fonctionne pas.

Le chargeur est-il chaud pendant la charge ? Si ce n'est pas le cas, il se peut que le chargeur soit cassé et doive être remplacé.

# Guide de dépannage

---

## ■ PROBLÈME: Le véhicule ne fonctionne pas très longtemps.

### CAUSE POSSIBLE : La batterie est peut-être insuffisamment chargée.

Il se peut que vous ne chargiez pas la batterie assez longtemps. Après chaque utilisation, ou au moins une fois par mois, chargez la batterie pendant 8 à 12 heures. Ne laissez pas la batterie sur le chargeur pendant plus de 20 heures.

### CAUSE POSSIBLE: La batterie est vieille.

La batterie finira par ne plus pouvoir tenir la charge. En fonction de la fréquence d'utilisation et des conditions variables, la batterie devrait fonctionner pendant un à trois ans. Remplacez la batterie par une neuve.

## ■ PROBLÈME: La batterie émet un bourdonnement ou un gargouillement lors de la charge.

Ce phénomène est normal et n'est pas inquiétant. Elle peut également être silencieuse pendant la charge, ce qui est également normal.

## ■ PROBLÈME: Le chargeur est chaud lors de la recharge de la batterie.

Ce phénomène est normal et n'est pas inquiétant.

# Entretien de votre véhicule

---

Il incombe aux parents de vérifier les principales parties du jouet avant utilisation. Doit examiner régulièrement les dangers potentiels, tels que la batterie, la charge, le câble ou la corde, la prise, les vis de fixation de l'enceinte ou d'autres pièces et, en cas de tels dommages, le jouet ne doit pas être utilisé tant que ces dommages n'ont pas été correctement éliminés.

- Assurez-vous que les pièces en plastique du véhicule ne sont ni fissurées ni cassées.
- Utilisez occasionnellement une huile légère pour lubrifier les pièces mobiles telles que les roues.
- Garez le véhicule à l'intérieur ou couvrez-le d'une bâche pour le protéger des intempéries.
- Éloignez le véhicule des sources de chaleur, telles que les poêles et les radiateurs. Les pièces en plastique pourraient fondre.
- Rechargez la batterie après chaque utilisation. Seul un adulte doit manipuler la batterie. Rechargez la batterie au moins une fois par mois lorsque le véhicule n'est pas utilisé.
- Ne lavez pas le véhicule avec un tuyau. Ne lavez pas le véhicule avec de l'eau et du savon. Ne conduisez pas le véhicule par temps pluvieux ou neigeux. L'eau endommagera le moteur, le système électrique et la batterie.
- Nettoyez le véhicule avec un chiffon doux et sec. Pour redonner de l'éclat aux pièces en plastique, utilisez un poli pour meubles sans cire. Ne pas utiliser de cire pour voiture. Ne pas utiliser de nettoyeurs abrasifs.
- Ne conduisez pas le véhicule dans de la terre meuble, du sable ou du gravier fin qui pourraient endommager les pièces mobiles, les moteurs ou le système électrique.
- Lorsqu'il n'est pas utilisé, toutes les sources électriques doivent être éteintes. Éteignez l'interrupteur d'alimentation et débranchez la connexion de la batterie.

# Mise au rebut de la batterie

---

## Mise au rebut de la batterie



- Votre batterie au plomb scellée doit être recyclée ou éliminée de manière écologique.
  - Ne jetez pas votre batterie au plomb dans un feu. La batterie risque d'exploser ou de fuir.
  - Ne vous débarrassez pas d'une batterie plomb-acide avec vos ordures ménagères.
- L'incinération, l'enfouissement ou le mélange de batteries au plomb scellées avec les déchets ménagers est interdit par la loi.
- Retournez une batterie épuisée à votre centre local de recyclage de batteries au plomb agréé, tel qu'un vendeur local de batteries automobiles.
  - Contactez les responsables locaux de la gestion des déchets pour obtenir d'autres informations concernant le recyclage et l'élimination écologique des batteries au plomb.C
  - La batterie ne doit être chargée que par un adulte. veuillez charger le produit avant de l'utiliser !
  - Le jouet ne doit pas être connecté à des puissances excessives (plus que la quantité spécifiée ici), et il ne doit pas être utilisé pendant le processus de charge.
  - Toute batterie rechargeable ne doit être chargée que sous la surveillance d'un adulte.
  - Le chargeur de batterie doit régulièrement vérifier que les fils, les fiches, le boîtier et les autres pièces ne sont pas endommagés et les dommages constatés doivent cesser d'être utilisés et être restaurés.
  - Ouvrez le couvercle du compartiment à piles de la télécommande et placez deux piles, en respectant la polarité des piles. Remplacez le couvercle du compartiment des piles et verrouillez le tout à l'aide de vis (faites remplacer les piles par un adulte et conformément aux étapes ci-dessus).
  - Toutes les piles doivent être insérées en respectant la polarité.
  - Les piles non rechargeables ne doivent pas être chargées, veuillez retirer toute pile épuisée du jouet.
  - Ne mélangez pas de vieilles et de nouvelles piles, ou ne mélangez pas différents types de piles.
  - Le chargeur de batterie utilisé avec le jouet doit être régulièrement examiné pour vérifier que le cordon, la fiche, le boîtier et les autres pièces ne sont pas endommagés et, si tel est le cas, il ne doit pas être utilisé tant que ces dommages n'ont pas été réparés.



If you have any questions, please contact our customer care center.  
Our contact details are below:

Si vous avez la moindre question, veuillez contacter notre centre d'assistance à la clientèle. Nos coordonnées sont les suivantes:

 416-792-6088

 customerservice@aosom.ca

Imported by Aosom Canada Inc.  
7270 Woodbine Avenue, Unit 307,  
Markham, Ontario Canada  
L3R 4B9  
MADE IN CHINA

Importé par Aosom Canada Inc.  
7270 Woodbine Avenue, unité 307,  
Markham, Ontario Canada  
L3R 4B9  
FABRIQUÉ EN CHINE