

AIYAPLAY

IN240600146V01_EN

370-344V90

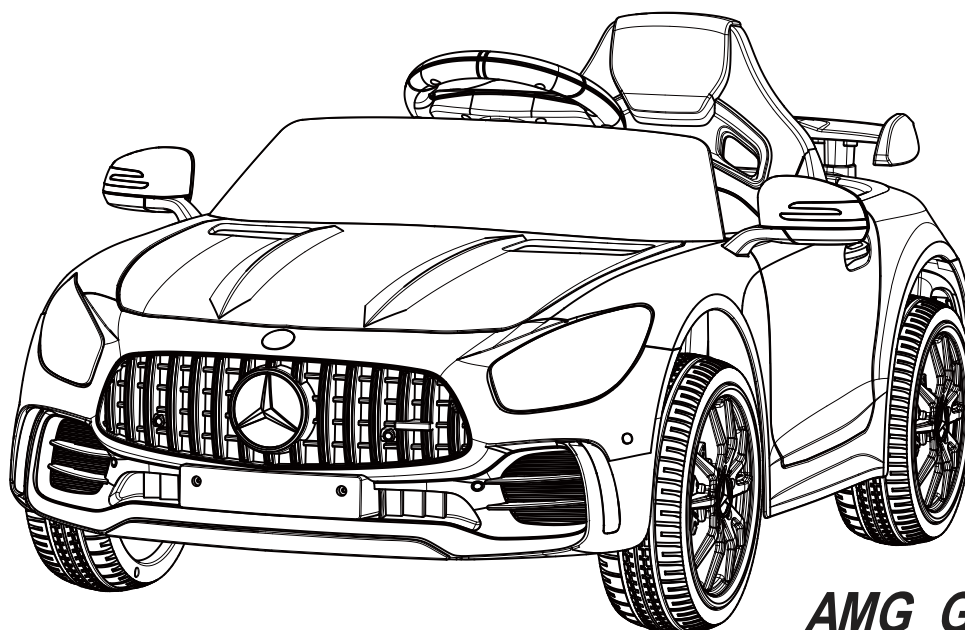

AMG GTR

CHILDREN'S ELECTRONIC TOY CAR

CE



IMPORTANT	Warning!
Age: 3-6 Years Maximum user weight:25Kg	<ol style="list-style-type: none">1. Not Suitable for children under 36 months. Choking hazard due to small parts.2. For family and domestic use only.3. Not to be used in traffic.4. Adult assembly required.5. Warning! Protective equipment should be worn6. This toy has no brake.7. This toy is unsuitable for children under 3 years due to its maximum speed.8. This toy contains batteries that are non-replaceable.

Leia, compreenda e guarde para referência futura!

Este manual contém informações importantes, guarde-as para referência futura. Antes do primeiro uso, carregue a bateria por pelo menos 8 a 12 horas e não mais que 20 horas.

MANUAL DE INSTRUÇÕES

Table of Contents

1. About Your New Vehicle	Page 2
2. Parts List	Page 3
3. Parts Diagram	Page 4
4. Assembly Steps	Page 5-7
5. How To Operate Your Vehicle	Page 8-12
6. Charging The Vehicle	Page 13
7. Troubleshooting Guide	Page 14-15
8. Maintaining Your Vehicle	Page 15
9. Disposal Of Battery	Page 16

About Your New Vehicle

Thank you for purchasing our products, we want your child to enjoy this product for years to come. Keep these points in mind as you read this guide:

2









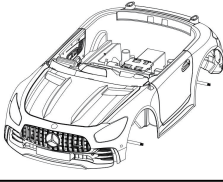
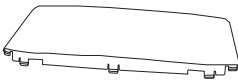

Suitable age:	3-6 year	Battery:	DC 12V4.5AH*1
Load Capacity:	Under25 Kg	Product size:	108 X 67 X 46 cm
Material:	PP	Optimum Temperature:	Below 40 °C
Charger:	Input: 100-240V, 50-60Hz	Charging time:	8-12 hours, at most 20 hours
	Output: 12V	Fuse:	F 4A- 8A,Self-resetting

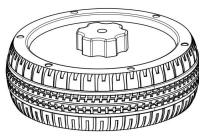
WARNING!

FOR THE SAFETY OF YOUR CHILD, PLEASE READ ALL WARNINGS AND ASSEMBLY/USE INSTRUCTIONS. KEEP THIS GUIDE FOR FUTURE REFERENCE.

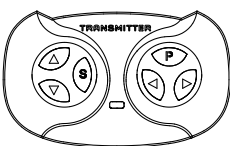
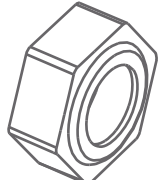
- **ADULT ASSEMBLY REQUIRED.** The product contains small parts, which are for adult assembly only. Keep small children away when assembling.
- Always remove protective material and poly bags and dispose before assembly.

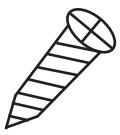
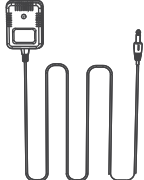
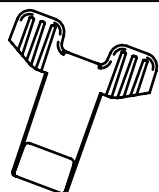
Parts List

PART NO	PART NAME	PICTURE	Qty (pcs)	REMARKS	PART NO	PART NAME	PICTURE	Qty (pcs)	REMARKS
1	Vehicle body		1		2	Wind-shield		1	
3	Seat		1		4	Gear box		4	
5	Wheel		4		6	Wheel cap		1	place under carbody
7	Steering wheel		1		8			2	Left & right
9	Washer		6	place on the axle	10	Remote control		1	
11	Nut		4	place on the axle	12	M4X25 bolt		1	place on the vehicle body
13	M4X12 bolt		2	place on the vehicle body	14	Charger		1	
15	Spanner		2		16	Manual		1	
17					18				

Parts Diagram

NOTE: Some Parts Shown are assembled on both sides of vehicle

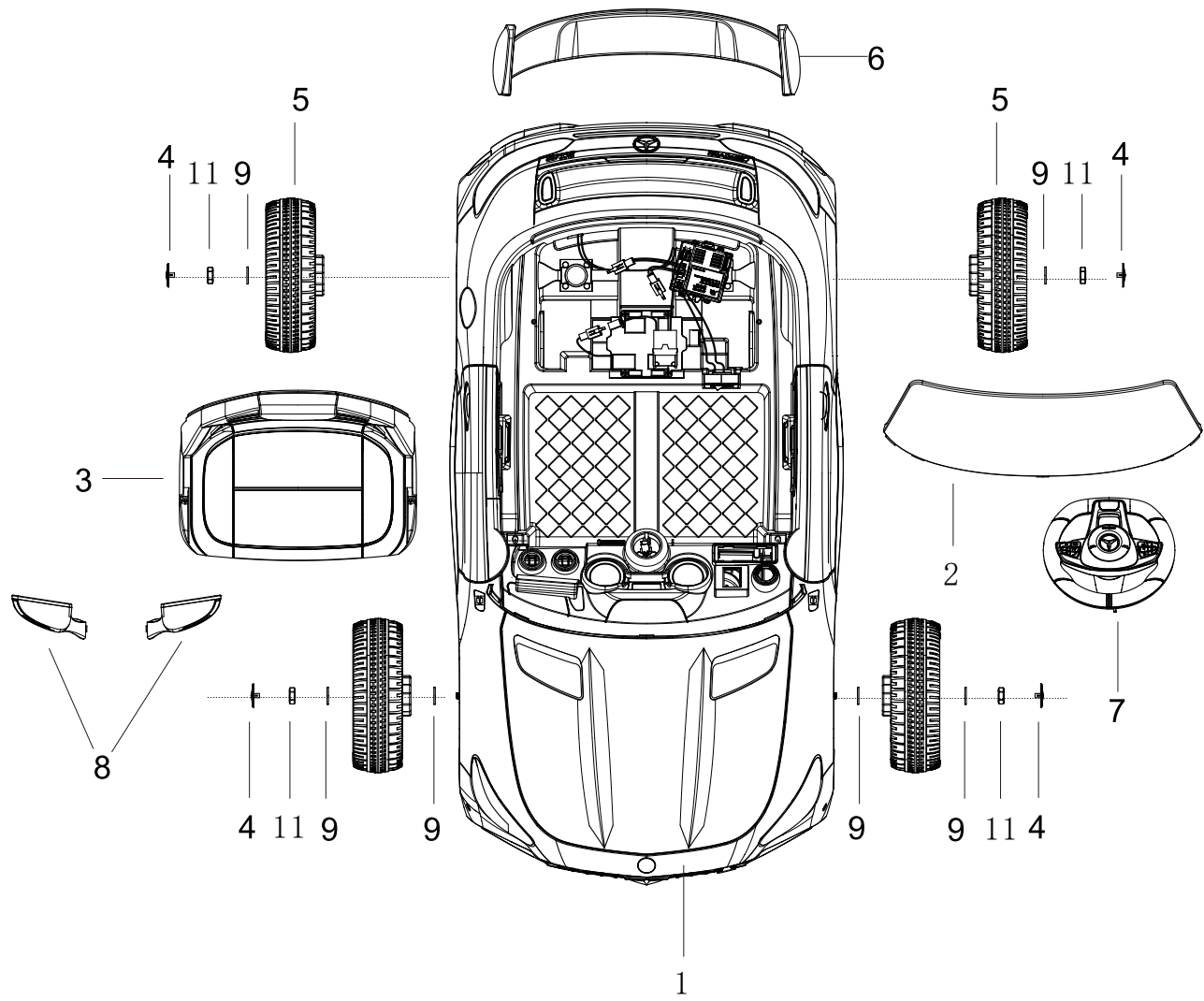

Tools Required



Screwdriver(not included)



Pliers(not included)



Hammer(not included)

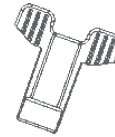

Spanner(included)

Assembly Steps

- Your new vehicle requires adult assembly. Please set aside at least 40 minutes for assembly. Children can be harmed by small parts, sharp edges and sharp points in the vehicle's unassembled state. Care should be taken in unpacking and assembly of the vehicle. Children should not handle parts, or help in assembly of the vehicle.
- Please identify all parts before assembly and save all packaging material until assembly is complete to ensure that no parts are discarded.
- Assembly tool for need: screwdriver(not included), pliers(not included), hammer(not included)'Spanner(included)'

1. Install the back wheel

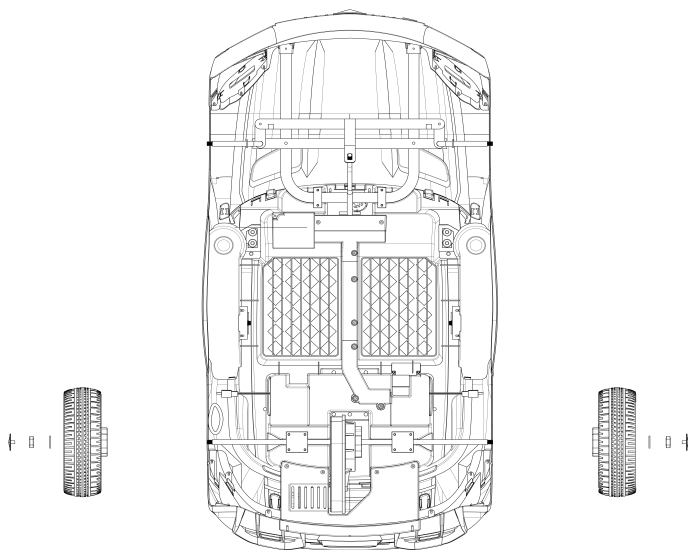

- Install drive motor on the rear axle
- Load a wheel on the rear axle
- Load a 10# gasket on the rear axle
- Tighten 8 nuts with a plastic wrench
- Add a plastic core cover

Note: Double drive left and right wheel installation method is the same; single drive the other side wheel installation reference front wheel installation;

2 Install the front wheel

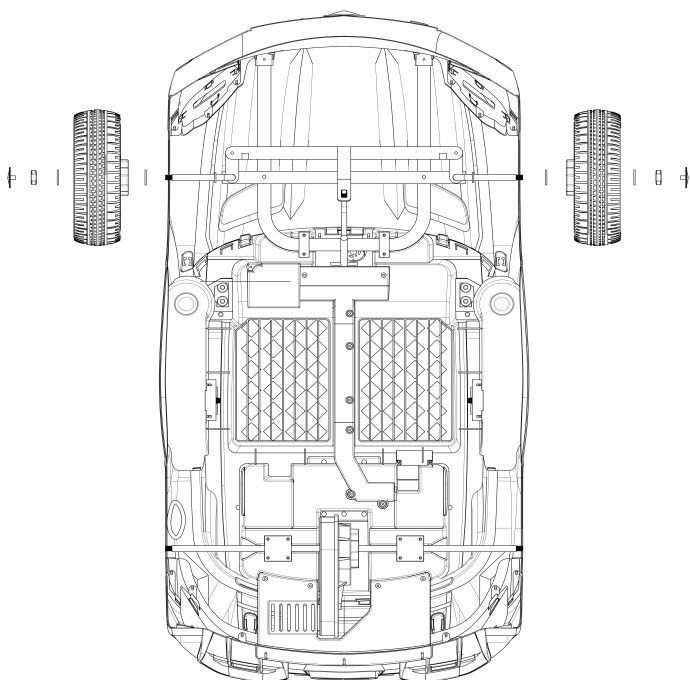

- Load a 10# gasket on the rear axle
- Add a front wheel
- Load another M10 gasket
- Tighten 8 nuts with a plastic wrench
- Add a plastic core cover

Note: both sides of the front wheel installation method is the same

Assembly Steps

3. Turn on the power plug

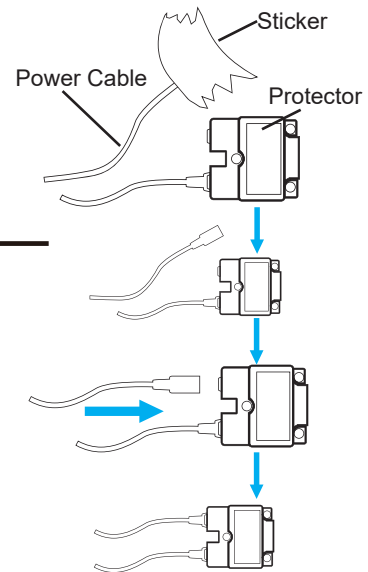
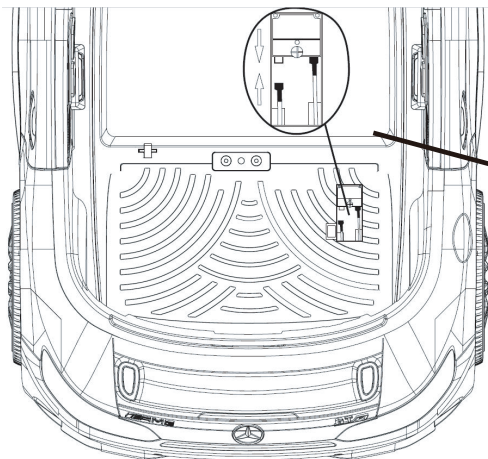

Battery Safety Warning

Non-rechargeable batteries can not be recharged.
Batteries can only be recharged under adult supervision.
Rechargeable batteries should be removed from vehicle before charging.
Different types of batteries or old and new batteries can not be combined.
The battery should be placed in the correct polarity.
Exhaust batteries should be removed from vehicle.
Power terminals must not short-circuit.
Dry batteries are not available.

4. Install the Seat & After-poppet

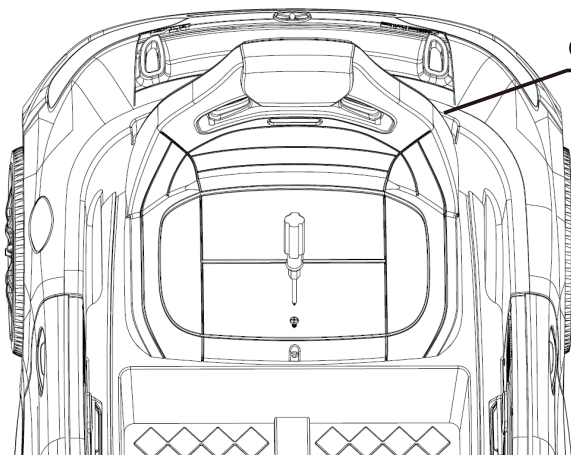

Clamping foot

- The back of the seat hook into the body of the card slot.
- Screw one M4X20 screw seat.

- Turn the car upside down. Installation of After-poppet.
- Secure with 2 M4X12 screws.

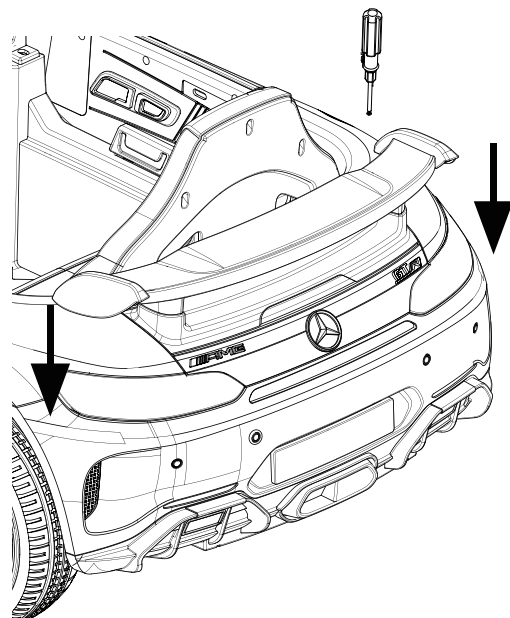

Assembly Steps

5. Install the windshield

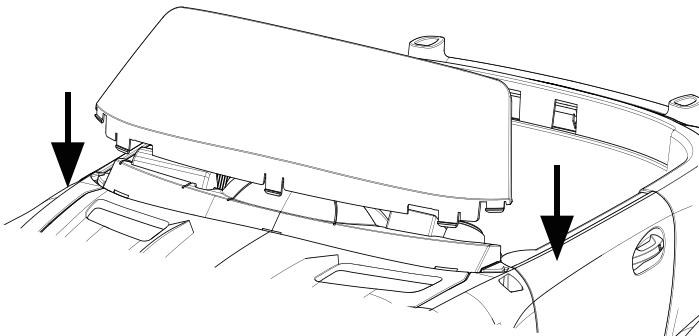

- Press the windshield into the body until installed.

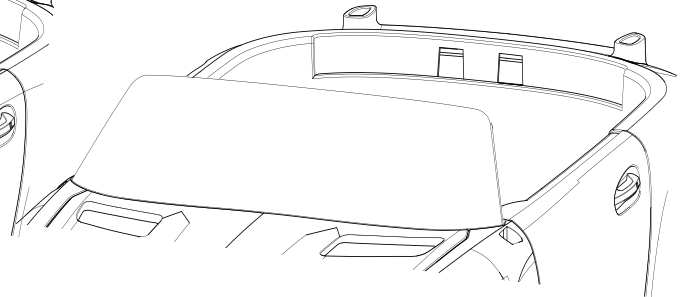

6. Install the steering wheel

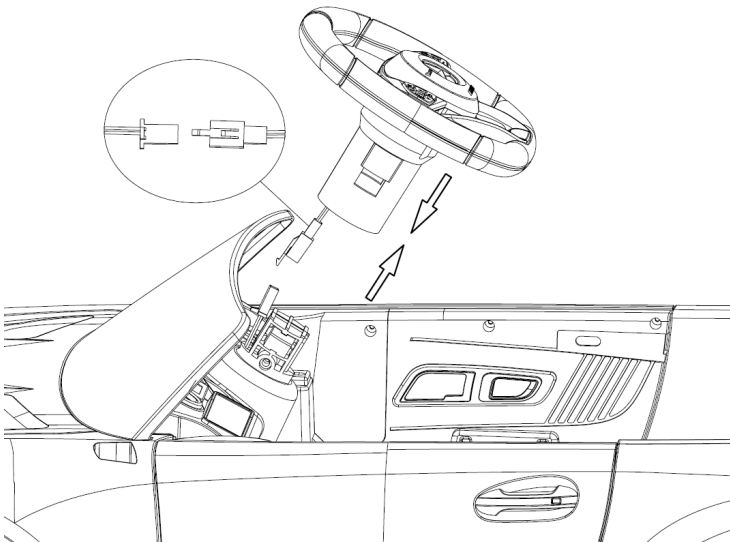

- Butt connection plug[as shown].
- Distinguish the front and rear of the steering wheel and clamp the steering wheel on the dashboard.

【One-button installation】

7. Install the rear view mirror

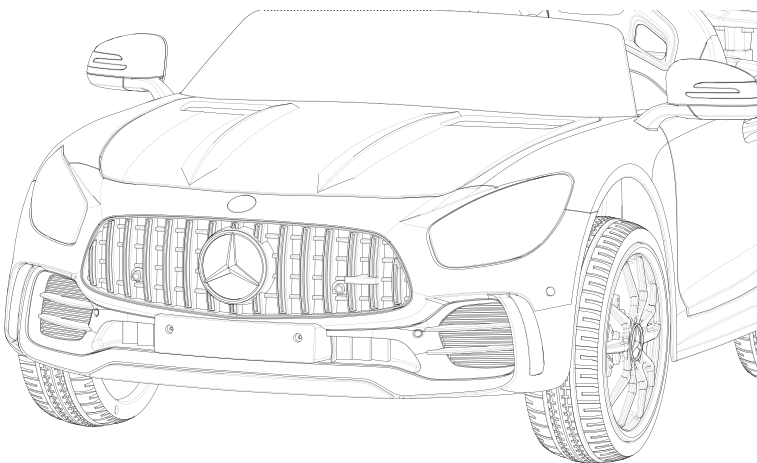

- Insert the hook on the mirror into the holes on both sides of the body.

How To Operate Your Vehicle

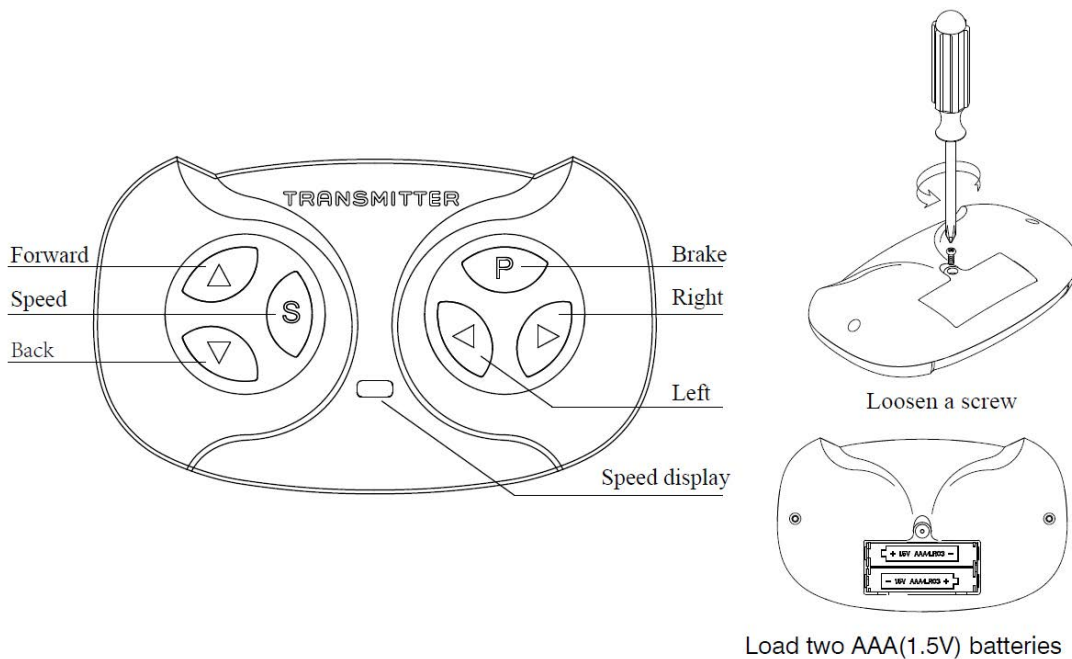

Step 1: open the battery cover on the back of the remote control and load into two AAA(1.5V) batteries; (dry batteries are not available in this product)

Step 2: turn off the main power switch on the car;

Part 3: hold down Forward and Back keys at the same time, (note that hold down at the same time) when the Speed display flashing, the main power switch on the car, the Speed display red light to stop flashing, code success; Key description: Speed key for speed regulation, each time change a speed, Speed key on a red light for low speed, two red lights for medium speed, three red lights for high speed;

Special description: If the product has the function of code-free, the remote control installed on tow AAA (1.5v) batteries, you can use the remote control to operate the product; vice versa, according to the code operation instructions to code;

- Press button Forward and the car moves forward;
- Touch and press Back , the car back;
- Press button Speed display to adjust the speed of the car.
- Touch and press Left key . The car turns to the left.
- Touch and press Right and the car turns to the right;
- Brake for the brake key, touch the car to maintain the brake state, red indicator all flashing, and then touch the brake state contact;

This product may have remote control priority (depending on product configuration): When the remote control is operated, the pedal switch of the product is invalid; when the remote control operation is stopped, the pedal switch of the product can be used.

How To Operate Your Vehicle

WARNING!

- To reduce the risk of injury, adult supervision is required.
Never use in roadways, near motor vehicles, on or near steep inclines or steps, swimming pools or other bodies of water; always wear shoes, and never allow more than one rider.
- The kinds of surfaces which are appropriate for safe use of the toy.
- Only use the battery specified by the manufacturer,
- Only use the charger specified by the manufacturer.
- Suitable for age 3+ years, Maximum user weight is 25 kgs.
- Not to be used in traffic .

Must confirm before using that following work which is already finished:

- **Important!** Before using the vehicle for first time, the battery needs to be charged for 8 to 12 hours, no more than 20 hours. Only an adult can charge or recharge the battery.
- Finishing the complete car to assemble according to the steps that the manual described. The plug-in package of storage battery has already been inserted well, the power has already been put through.
- All places to need the screw guarantee the screw has already been locked.

Rules for Safe Riding

READ THESE RULES ALOUD TO YOUR CHILD AND THEIR PLAYMATES AND MAKE SURE THEY UNDERSTAND THEM!

- This toy is no break. Always wear a helmet and protective clothing when riding.
- Direct Adult Supervision Required.
- Keep Children within Safe Riding Areas.
- Never driving in roadway, near motor vehicles, on lawn space, on near steep inclines or steps, swimming pools or other bodies of water.
- Use the toy only on flat surfaces. such as inside your house, garden or playground.
- Never use in the dark. A child could encounter unexpected obstacles and have an accident. Operate the vehicle only in the daytime or a well-lit area.
- It is not recommended to drive the vehicle on wet surfaces or on lopes of greater than 15 degrees.
- Do not use this vehicle outdoors when it is raining or snowing.
- Make sure you come to a complete stop before changing directions from forward to back.
- Please follow the correct weight and age limits allowed to drive this vehicle.
- It is prohibited to change the circuit or add other electric parts
- Inspect wires and connections of the vehicle periodically.
- In order to avoid accidents, please ensure the vehicle is safe before riding.
- Do not let any child touch the wheels or be near them when the car is moving .
- This vehicle has adjustable play seat belts. please instruct children how to tie the safety belt before using, guarantee the security.

How To Operate Your Vehicle

Use Operation(Ensure the power switch has been turned on)

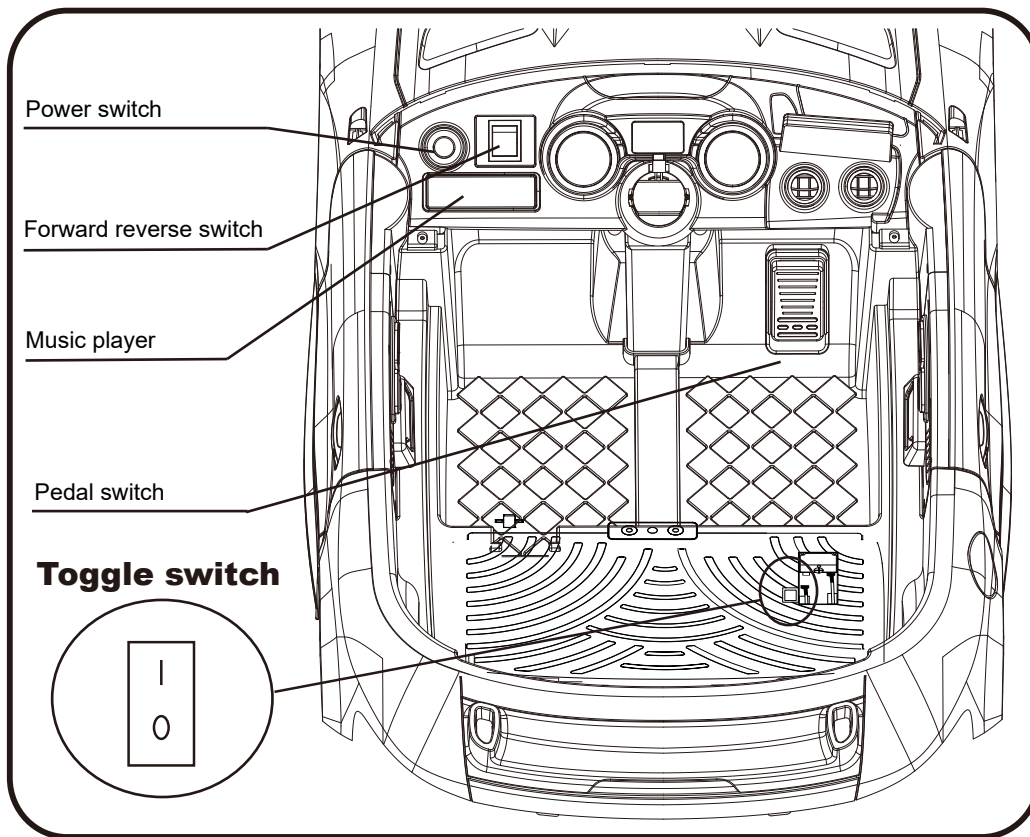

IMPORTANT!

Always stop vehicle when changing the speed or direction to avoid damage between the gear box and motor.

1. Turn on the power switch first.
2. Forward
 - Press the “Forward and Reverse switch” to the “Forward” position.
 - Press the pedal.
 - The vehicle drives forward.
3. Stop
 - Remove foot from the accelerator pedal to stop the car.
4. Reverse
 - Press the “Forward and Reverse Switch” to the “Reverse” position.
 - Press the pedal.
 - The vehicle drives backward.

Switching between remote control and self driving

First, remove the seat.

Secondly, use a screwdriver or other tool to remove the plastic cover outside the button.

Thirdly, switch between remote control and self driving through buttons.

Press on the O side, it is the self driving function.

Press on the I side, it is the remote control function.

NOTE:When switching to the self driving function, the remote control cannot be operated,nor can it perform code checking.So, when performing remote control code checking, you need to first press this switch to the I side, and then proceed with the code checking operation.

How To Operate Your Vehicle

(5) How to operate a music palyer

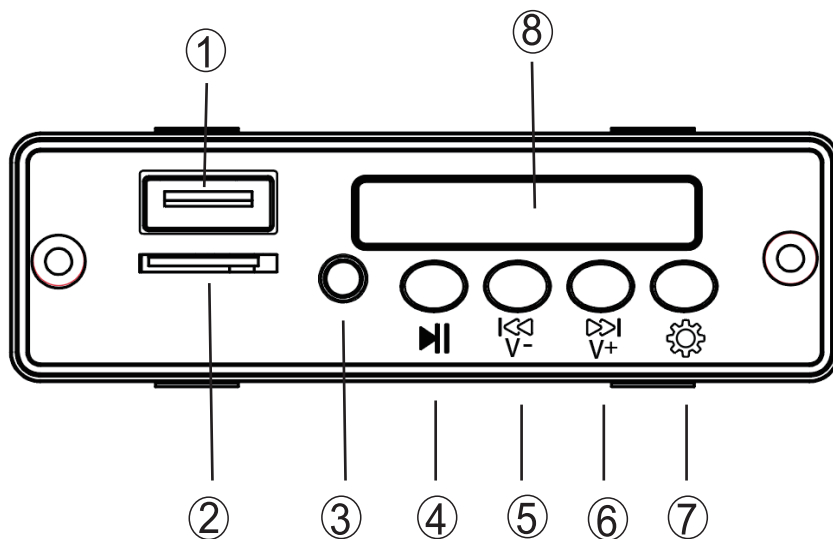

- ① USB interface:insert USB terminal,connect audio source,can paly audio;
- ② TF card jack:insert TF card,can play audio;
- ③ AUX interface:through the data line can be connected to other devices and play audio;
- ④ Pause button:touch this button,can pause the audio playing;
- ⑤ Volume-/music previous:short press,can play previous music,
long press can reduce the volume;
- ⑥ Volume+/music next:short press,can play next music,
long press can increase the volume;
- ⑦ Funcation Button:After connected a USB drive or TF card,
Press this button to choose which device to play the source
- ⑧ Voltage display:the value on the display can be used to determine whether the battery
need charge or not.(6V battery:charge below 6.2V;
12V battery:charge below 12.3V)

(6)How to use the steering wheel button [Optional function]

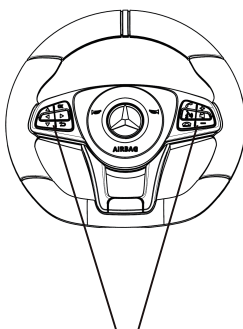

Horn and Music button

How To Operate Your Vehicle

Circuit diagram

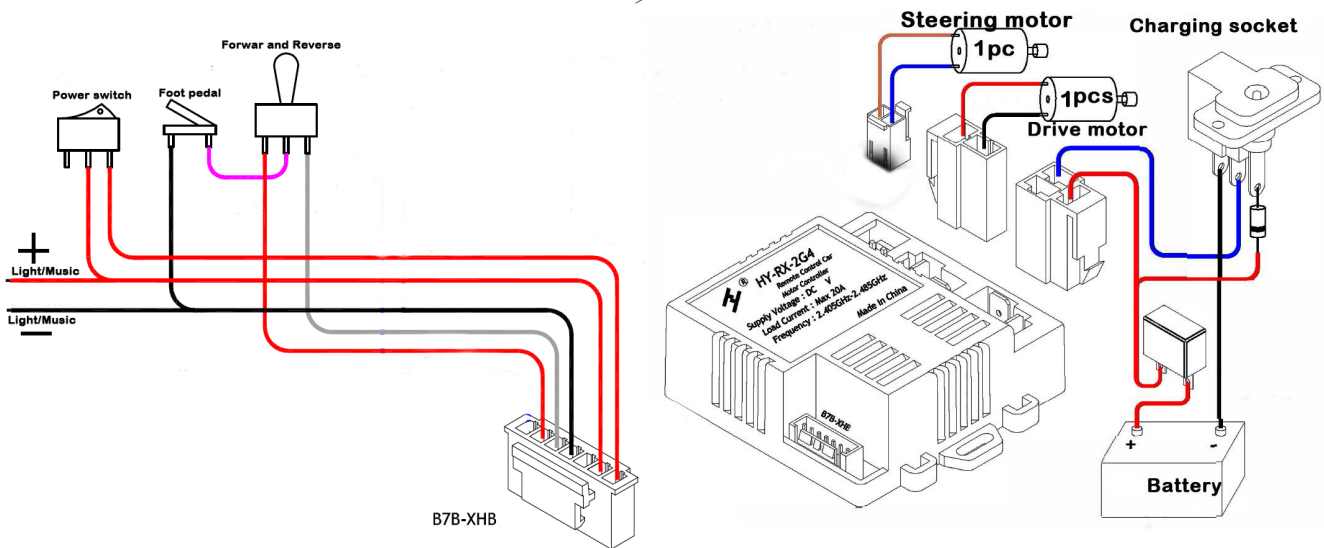

Charging Your Vehicle

ONLY AN ADULT CAN CHARGE AND RECHARGE THE BATTERY!

WARNING!

• **PREVENT FIRE AND ELECTRIC SHOCK:**

- Use the only rechargeable battery and charger supplied with your vehicle. NEVER substitute the battery or the charger with another brand. Using another battery or charger may cause a fire or explosion.
- Do not use the battery or charger for any other product. Overheating, fire or explosion could occur.
- NEVER modify the electric circuit system. Tampering with the electric system may cause a shock, fire or explosion or may permanently damage the system.
- Do not allow direct contact between battery terminals. Fire or explosion can occur.
- Do not allow any type of liquid on the battery or its components.
- Explosive gasses are created during charging. Do not charge near heat or flammable materials. Charge the battery in a well-ventilated area ONLY.
- NEVER pick up the battery by the wires or charger. Damage can occur to the battery and may cause a fire. Pick up the battery by the case ONLY.
- Charge the battery in a dry area ONLY.
- Remove high-lighted section. **Wash hands after handling.**
- Do not open the battery. Battery contains lead acid and other materials that are toxic and corrosive.

Charging Your Vehicle

WARNING!

• **PREVENT FIRE AND ELECTRIC SHOCK:**

- Do not open the charger. Exposed wiring and circuitry inside case may cause electric shock. Only adults may handle or charge the battery. NEVER allow child to handle or charge the battery. Battery is heavy and contains lead acid (electrolyte).
- Do not drop the battery. Permanent damage to the battery could occur or cause serious injury.
- Before charging the battery, check for wear or damage to the battery, charger, its supply cord and the connectors. DO NOT charge the battery if any damage to parts has occurred.
- Do not allow the battery to drain completely. Recharge the battery after each use or once a month if not used regularly.
- Do not charge battery upside down.
- Always secure the battery with the bracket. Battery can fall out and injure a child if vehicle tips over.
- A recommendation for adult supervision of young children.
- The toy should be used with caution since skill is required to avoid falls or collisions causing injury to the user or third parties.

- The charging input socket is **BELOW THE SEAT**.
- The **POWER SWITCH** must be turned in **OFF** position when charging.
- Before the first use, you should charge the battery for 8-12 hours. Do not recharge the battery for more than 20 hours to avoid overheating the charger.
- When the vehicle begins to run slowly, recharge the battery.
- After each use or once a month minimum recharge time as 8 to 12 hours, no more than 20 hours.

WARNING!

This product with CHARGING PROTECTION:
When charging, all the functions will be cut off!

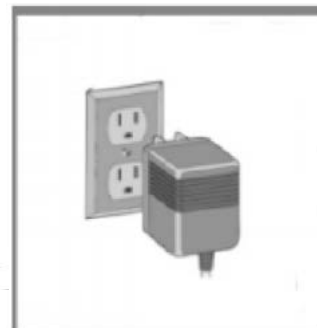
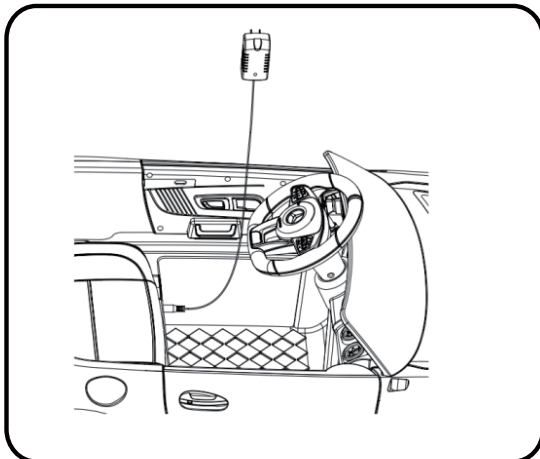

1. Find the charging input socket below the seat.
2. Plug the charger port into the input socket.
3. Plug the charger plug into a wall outlet. The battery will begin charging.

Troubleshooting Guide

■ PROBLEM: The vehicle does not run

PROBLEM CAUSE: The battery may low on power.

After each use, or once a month minimum, charge the battery for 8-12 hours. Do not leave the battery on the charger for more than 20 hours.

POSSIBLE CAUSE: Thermal fuse has tripped.

The vehicle is equipped with a self-resetting fuse. When the vehicle is overloaded or operated incorrectly; the self-resetting fuse will be cut off for 5-20 seconds before becoming operational again. The self-resetting fuse is under the seat (Refer to the picture.)

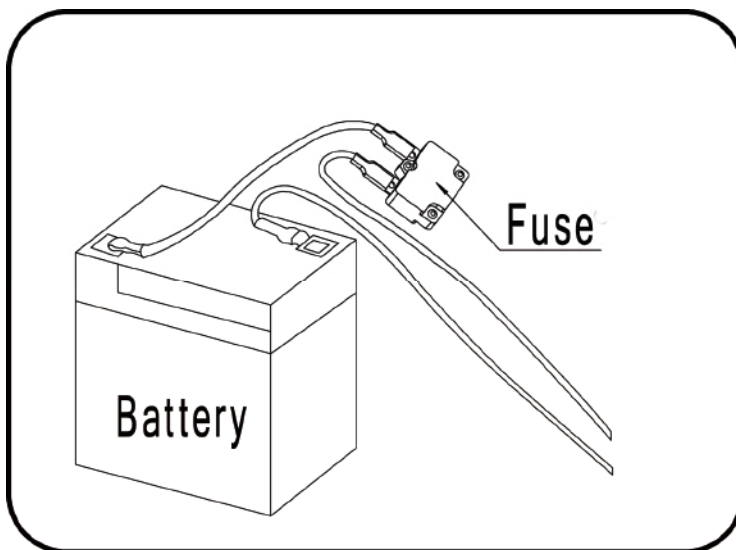

To avoid the fuse cut off the power, follow these guidelines:

DO NOT overload the vehicle, Maximum weight allowed : 30kg

DO NOT tow anything behind the vehicle.

DO NOT drive up steep slopes.

DO NOT drive into fixed objects, which may cause the wheels to spin, causing the motor to overheat.

DO NOT drive in very hot weather, components may overheat.

DO NOT tamper with the electric system, Doing so may create a short circuit, causing the fuse to trip.

POSSIBLE CAUSE: Wheel nuts are loose.

If the nuts are not tight, the wheels will not engage the forward gears. Tighten the nut with the nut wrench.

POSSIBLE CAUSE: Battery connector or wires are loose.

Make Sure the battery connectors are firmly plugged in to each other.

POSSIBLE CAUSE: Battery is dead.

Have you properly maintained the battery according to the directions? Is the battery old? Your battery may need to be replaced.

POSSIBLE CAUSE: Electric system is damaged.

Water may have corroded the system, or loose dirt, gravel or sand might have jammed the switch.

POSSIBLE CAUSE: Motor is damaged.

The motor needs professional repair.

■ PROBLEM: The battery will not recharge.

POSSIBLE CAUSE: Battery connector or adapter connector is loose.

Make sure the battery connector and adapter connector are firmly plugged together.

POSSIBLE CAUSE: Charger is not plugged in.

Make sure the charger is plugged into the wall outlet and the power flow to the outlet is on.

POSSIBLE CAUSE: Charger is not working.

Is the charger warm while charging? If not, the charger may be broken and may need to be replaced.

Troubleshooting Guide

■ **PROBLEM: The vehicle does not run very long.**

POSSIBLE CAUSE: Battery may be undercharged.

You may not be charging the battery long enough. After each use, or once a month minimum, charge the battery for 8 to 12 hours. Do not leave the battery on the charger for more than 20 hours.

POSSIBLE CAUSE: Battery is old.

The battery will eventually lose the ability to hold a charge. Depending on the amount of use, and varying conditions, the battery should operate for one to three years. Replace the battery with a new One.

■ **PROBLEM: Battery buzzes or gurgles when charging.**

This is normal and not a cause for concern. It may also be silent when charging, which is also normal.

■ **PROBLEM: Charger feels warm when recharging battery.**

This is normal and not a cause for concern.

Maintaining Your Vehicle

- It is parents' responsibility to check main parts of the toy before using, Must regularly examine for potential hazard, such as the battery, charge, cable or cord, plug, screws are fastening enclosure of other parts and that in the event of such damage, the toy must not be until that damage had been properly removed.
- Make sure the plastic parts of the vehicle are not cracked or broken.
- Occasionally use a lightweight oil to lubricate moving parts such as wheels.
- Park the vehicle indoors or cover it with a tarp to protect it from wet weather.
- Keep the vehicle away from sources of heat, such as stoves and heaters. Plastic parts may melt.
- Recharge the battery after each use. Only an adult can handle the battery. Recharge the battery at least once a month when the vehicle Raider is not being used.
- Do not wash the vehicle with a hose. Do not wash the vehicle with soap and water. Do not drive the vehicle in rainy or snowy weather. Water will damage the motor, electric system and battery.
- Clean the vehicle with a soft, dry cloth. To restore shine to plastic parts, use a non-wax furniture polish. Do not use car wax. Do not use abrasive cleaners.
- Do not drive the vehicle in loose dirt, sand or fine gravel which could damage moving parts, motors or the electric system.
- When not using, all the electrical source should be turn off. Turn off the power switch and disconnect the battery connection.

Disposal Of Battery

Disposal Of Battery



- Your sealed lead-acid battery must be recycled or disposed of in an environmentally sound manner.
- Do not dispose of your lead-acid battery in a fire. The battery may explode or leak.
- Do not dispose of a lead-acid battery in your regular, household trash. The incineration, land filling or mixing of sealed lead-acid batteries with household trash is prohibited by law.
- Return an exhausted battery to your local approved lead-acid battery recycle, such as a local seller of automotive batteries.
- Contact your local waste management officials for other information regarding the environmentally sound recycling and disposal of lead-acid batteries.
- The battery must be charged only by adult .Please charge the product before using!
- The toy should not be connected to excessive powers (more than the quantity specified herein), and it should not be operated during charging process.
- Any rechargeable battery must only be charged under adult's supervision.
- Battery charger shall regularly check the wires, plugs, casing and other parts for damage and found damage should stop using and restored.
- Open the battery cover on the remote control, and put two pieces of batteries, paying attention to batteries polarity. Replace the battery cover and lock with screws (please replace the battery according to the above steps and should be done by adult) .
- All batteries should be inserted with the correct polarity.
- Non-rechargeable battery should not be charged, please remove any running-off battery from the toy.
- Do not use old and new batteries together, or mix different types of batteries.
- The battery charger used with the toy are to be regularly examined for damage to the cord, plug, enclosure and other parts, and in the event of such damage, they must not be used until that damage had been repaired.

If you have any questions, please contact our customer care centre.
Our contact details are below:

 0044-800-240-4004

 enquires@mhstar.co.uk

IMPORTER ADDRESS:
MH STAR UK LTD
Unit 27, Perivale Park,
Horsenden lane South
Perivale, UB6 7RH
MADE IN CHINA

AIYAPLAY

IN240600146V01_DE

370-344V90

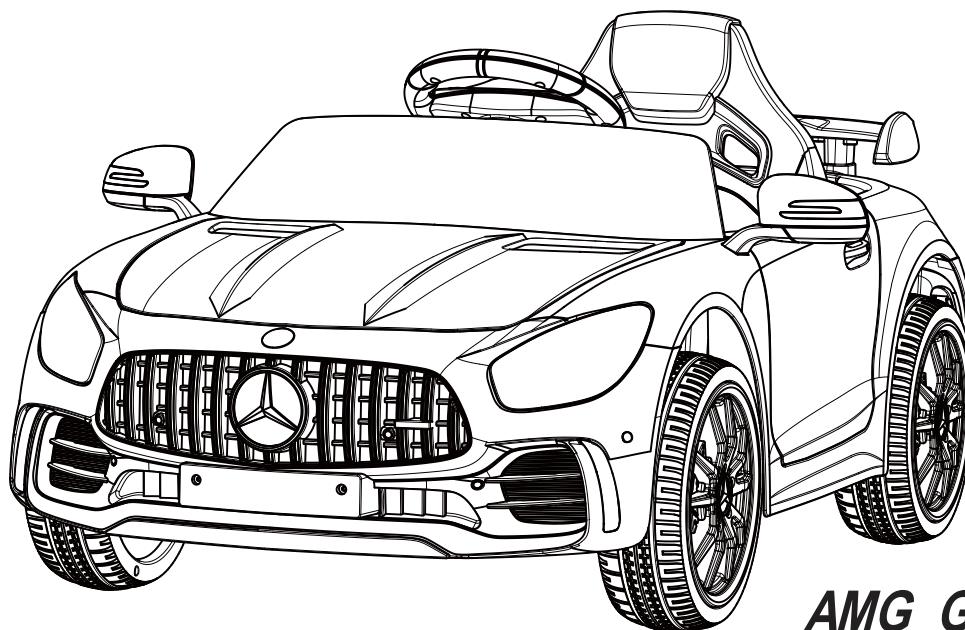

AMG GTR

KINDER ELEKTRONISCHES SPIELZEUGAUTO



WICHTIG	Achtung!
Alter: 3-6 Jahre Maximales Gewicht des Benutzers: 25 kg	<ol style="list-style-type: none">1. Nicht geeignet für Kinder unter 36 Monaten. Erstickungsgefahr durch Kleinteile2. Nur für den Gebrauch in der Familie und im Haushalt3. Nicht für den Straßenverkehr geeignet4. Montage durch einen Erwachsenen erforderlich5. Achtung! Es sollte eine Schutzausrüstung getragen werden6. Dieses Spielzeug verfügt über keine Bremse7. Dieses Spielzeug ist aufgrund seiner maximalen Geschwindigkeit nicht für Kinder unter 3 Jahren geeignet.8. Dieses Spielzeug enthält Akkus, die nicht ersetzt werden können.

Lesen und verstehen Sie dieses Handbuch vor der Verwendung vollständig!

Bitte bewahren Sie dieses Handbuch zum späteren Nachschlagen auf, da es wichtige Informationen enthält. Laden Sie den Akku vor der ersten Verwendung mindestens 8-12 Stunden auf, nicht länger als 20 Stunden.

BEDIENUNGSANLEITUNG

Inhaltsverzeichnis

1. Über Ihr neues Fahrzeug	Seite 2
2. Teileliste	Seite 3
3. Teile-Diagramm	Seite 4
4. Montageschritte	Seite 5-7
5. So betreiben Sie Ihr Fahrzeug	Page 8-12
6. Aufladen des Fahrzeugs	Seite 13
7. Anleitung zur Fehlersuche	Seite 14-15
8. Wartung Ihres Fahrzeugs	Page 15
9. Entsorgen der Batterie	Seite 16

Über Ihr Neues Fahrzeug

Vielen Dank für den Kauf unserer Produkte. Wir möchten, dass Ihr Kind jahrelang Freude an diesem Produkt hat. Beachten Sie diese Punkte, wenn Sie diese Anleitung lesen:

Geeignetes Alter:	3-6 Jahre	Akku:	DC 12 V 4,5 Ah x 1
Belastbarkeit:	Unter 25 kg	Produktabmessungen:	108 x 67 x 46 mm
Material:	PP	Optimale Temperatur:	Unter 40 °C
Ladegerät:	Eingang: 100 bis 240 V, 50-60 HZ	Aufladezeit:	8 bis 12 Stunden, höchstens 20 Stunden
	Ausgang: 12 V	Sicherung:	F4A, selbst zurücksetzend











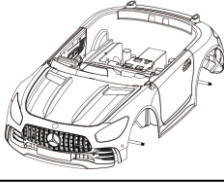
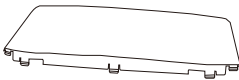

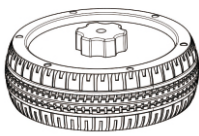
ACHTUNG!

ZUR SICHERHEIT IHRES KINDES LESEN SIE BITTE ALLE WARNHINWEISE UND MONTAGE/VERWENDUNGSANWEISUNGEN. BEWAHREN SIE DIESE ANLEITUNG ZUM SPÄTEREN NACHSCHLAGEN AUF.

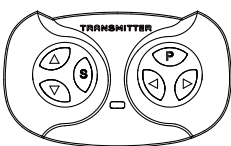
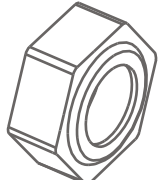
Erwachsenenmontage erforderlich. Das Produkt enthält Kleinteile, die nur von Erwachsenen zusammengebaut werden dürfen. Halten Sie kleine Kinder bei der Montage fern. Entfernen Sie immer das Schutzmaterial und die Polybeutel und entsorgen Sie diese vor dem Zusammenbau.

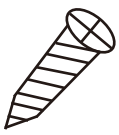
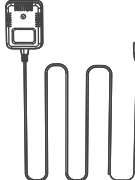
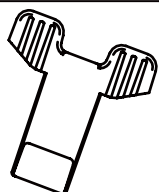
Teileliste

TEILNUMMER	TEILBEZEICHNUNG	BILD	Menge (Stück)	HINWEISE	TEILNUMMER	TEILBEZEICHNUNG	BILD	Menge (Stück)	HINWEISE
1	Karosserie		1		2	Windschutzscheibe		1	
3	Sitz		1		4	Getriebe		4	
5	Rad		4		6	Radkappe		1	Stellen Sie unter die Karosserie
7	Lenkrad		1		8			2	Links und rechts
9	Unterlegscheibe		6	Auf die Achse stellen	10	Fernsteuerung		1	
11	Mutter		4	Auf die Achse stellen	12	M4 x 25 Schraube		1	Auf die Karosserie stellen
13	M4 x 12 Bolzen		2	Auf die Karosserie stellen	14	Ladegerät		1	
15	Schraubenschlüssel		2		16	Manuell		1	
17					18				

Teile-Diagramm

HINWEIS: Einige der abgebildeten Teile werden auf beiden Seiten des Fahrzeugs montiert

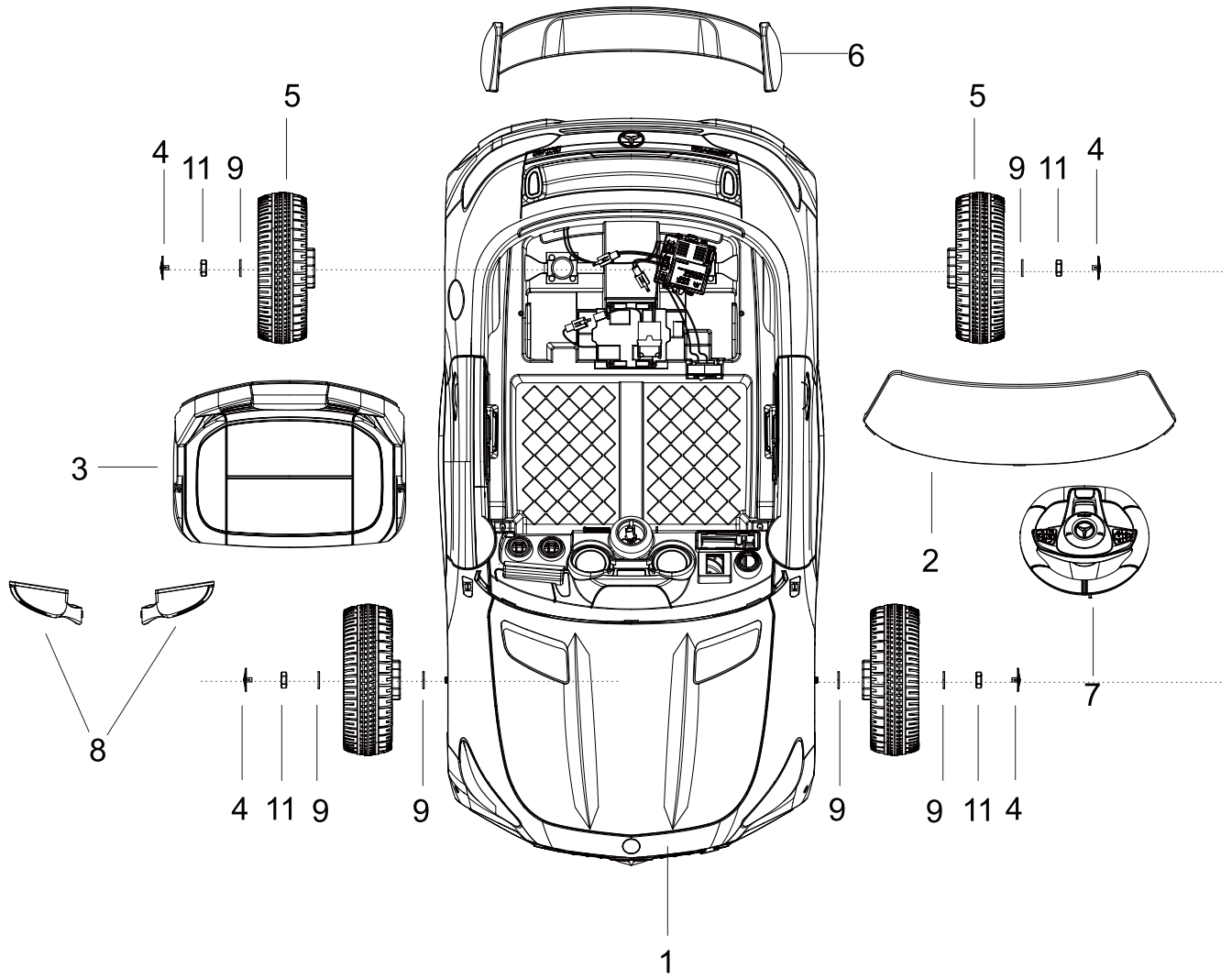

Erforderliches Werkzeug



Schraubendreher (nicht enthalten)



Zange (nicht enthalten)



Hammer (nicht enthalten)

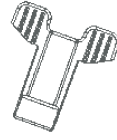

Schraubenschlüssel (enthalten)

Montageschritte

- Ihr neues Fahrzeug muss von einem Erwachsenen montiert werden. Bitte nehmen Sie sich für die Montage mindestens 40 Minuten Zeit. Kinder können im unmontierten Zustand des Fahrzeugs durch Kleinteile, scharfe Kanten und spitze Gegenstände verletzt werden. Gehen Sie beim Auspacken und Zusammenbau des Fahrzeugs vorsichtig vor. Kinder sollten keine Teile handhaben oder bei der Montage des Fahrzeugs helfen.
- Bitte kennzeichnen Sie alle Teile vor dem Zusammenbau und heben Sie das gesamte Verpackungsmaterial bis zum Ende des Zusammenbaus auf, um sicherzustellen, dass keine Teile weggeworfen werden.
- Für die Montage benötigen Sie folgende Werkzeuge: Schraubendreher (nicht enthalten), Zange (nicht enthalten), Hammer (nicht enthalten), Schraubenschlüssel (enthalten).

1. Installieren Sie das Hinterrad

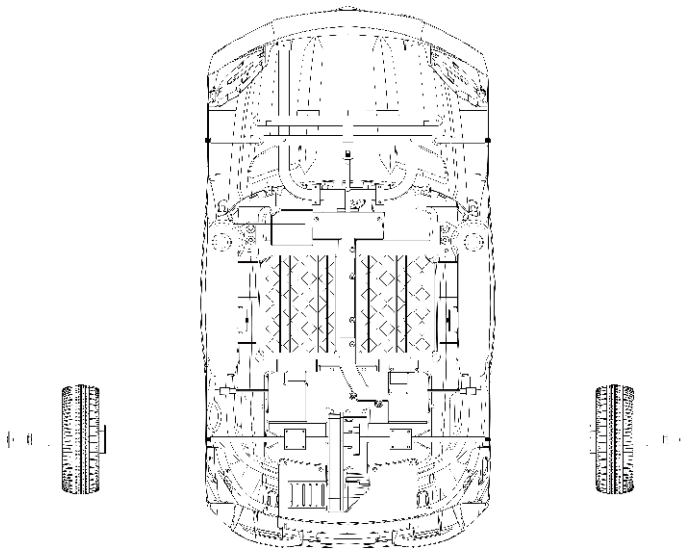

- Installieren Sie den Antriebsmotor an der Hinterachse
- Montieren Sie ein Rad auf die Hinterachse
- Legen Sie eine 10# Dichtung auf die Hinterachse
- 8 Muttern mit einem Kunststoffschlüssel festziehen
- Eine Kunststoffabdeckung hinzufügen

Hinweis: Die Installationsmethode für das linke und rechte Rad mit Doppelantrieb ist die gleiche; die Installation des Rades mit Einzelantrieb auf der anderen Seite siehe die Installation des Vorderrades;

2. Installieren Sie das Vorderrad

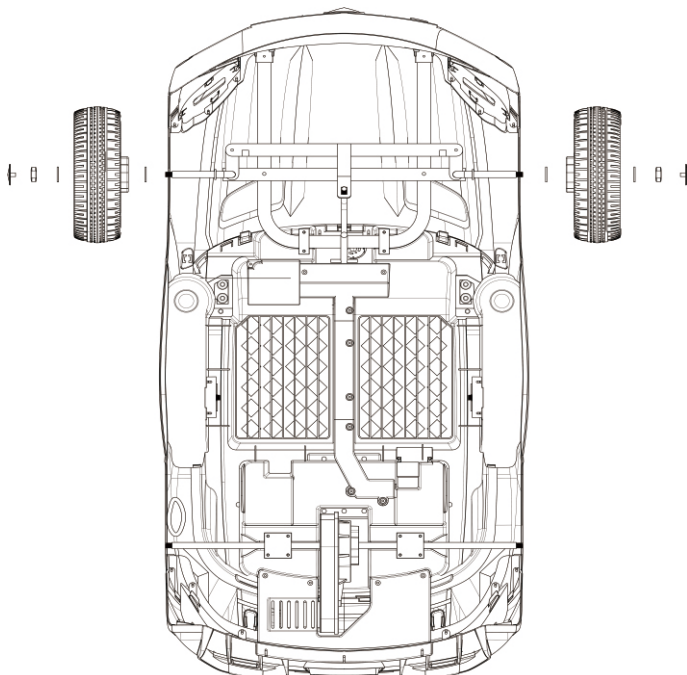

- Legen Sie eine 10# Dichtung auf die Hinterachse
- Ein Vorderrad hinzufügen
- Legen Sie eine weitere M10-Dichtung ein
- 8 Muttern mit einem Kunststoffschlüssel festziehen
- Eine Kunststoffabdeckung hinzufügen

Hinweis: Die Installationsmethode für beide Seiten des Vorderrads ist die gleiche

Montageschritte

3. Schalten Sie den Ein-/Aus-Stecker ein

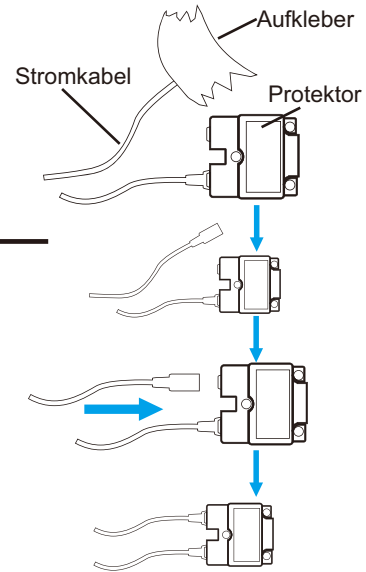
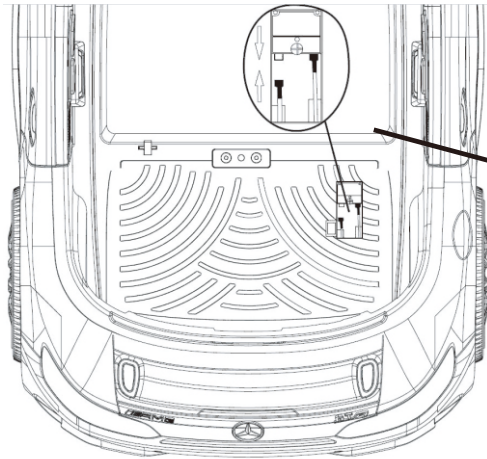

Akku Sicherheitswarnung

Nicht wiederaufladbare Batterien dürfen nicht wieder aufgeladen werden.
Akkus dürfen nur unter Aufsicht von Erwachsenen aufgeladen werden.
Wiederaufladbare Akkus sollten vor dem Aufladen aus dem Fahrzeug entfernt werden.
Verschiedene Typen von Batterien oder alte und neue Batterien dürfen nicht miteinander kombiniert werden.
Die Batterie sollte in der richtigen Polarität eingesteckt werden.
Entladene Batterien sollten aus dem Fahrzeug entfernt werden.
Die Stromklemmen dürfen nicht kurzgeschlossen werden.
Trockenbatterien sind nicht erhältlich.

4. Installation des Sitzes und des Spoilers

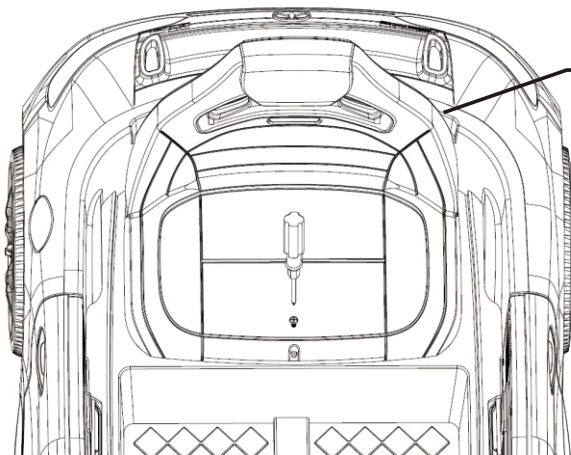

Klammerfuß

- Die Rückseite des Sitzes hakt in das Gehäuse des Kartenschachts ein.
- Schrauben Sie eine M4 x 20-Schraube in den Sitz.

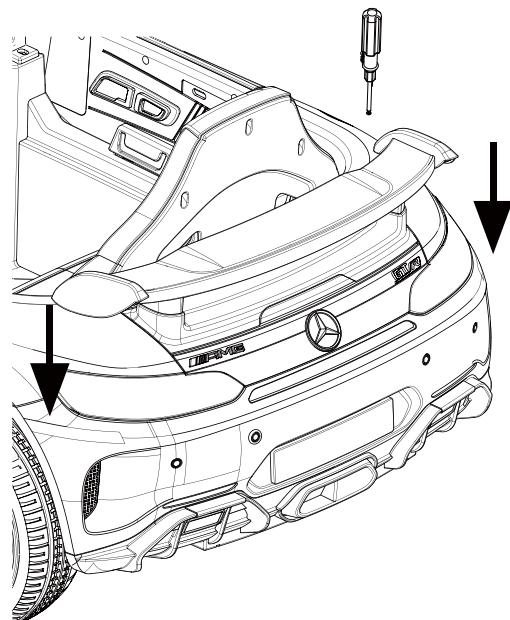

- Drehen Sie das Auto um. Installation eines Spoilers.
- Befestigen Sie ihn mit 2 M4 x 12-Schrauben.

Montageschritte

5. Montieren Sie die Windschutzscheibe

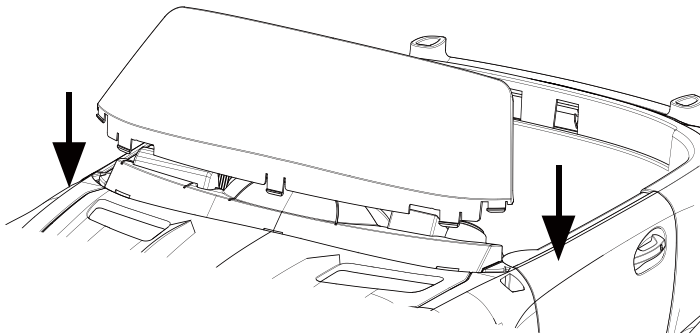

- Drücken Sie die Windschutzscheibe in die Karosserie, bis sie installiert ist.

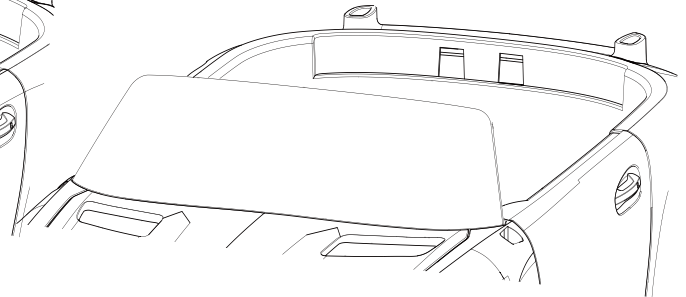

6. Montieren Sie das Lenkrad

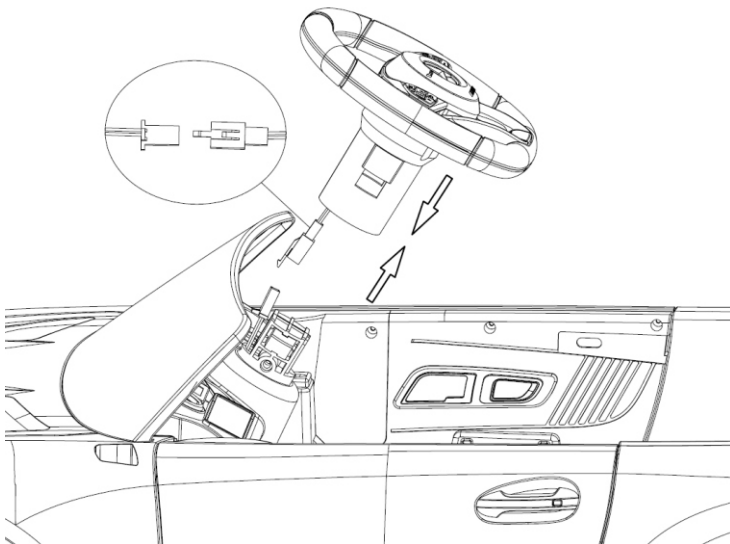

- Steckverbinder [wie abgebildet].
- Unterscheiden Sie die Vorder- und Rückseite des Lenkrads und klemmen Sie das Lenkrad auf das Armaturenbrett. (Ein-Knopf Installation)

7. Montieren Sie den Rückspiegel

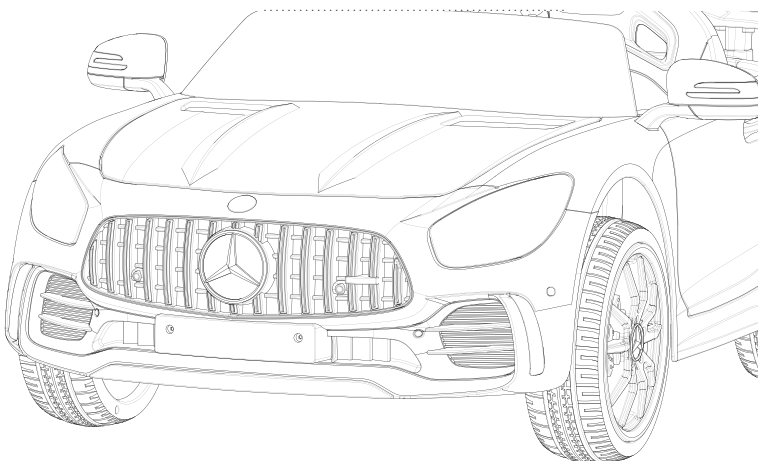

- Stecken Sie den Haken am Spiegel in die Löcher auf beiden Seiten der Karosserie.

So betreiben Sie Ihr Fahrzeug

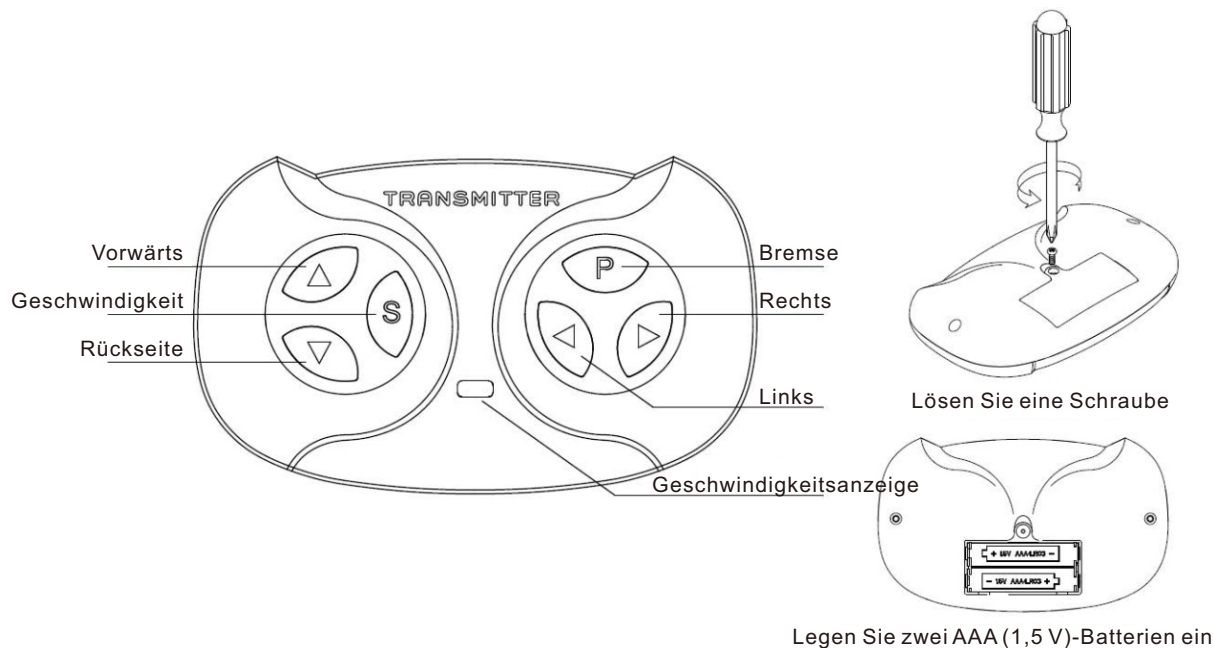

Schritt 1: Öffnen Sie das Batteriefach auf der Rückseite der Fernsteuerung und legen Sie zwei AAA (1,5 V)-Batterien ein; (Trockenbatterien sind in diesem Produkt nicht verfügbar)

Schritt 2: schalten Sie die Leistung am Ein-/Aus-Schalter des Fahrzeugs aus;

Teil 3: halten Sie die Vorwärts- und die Rückwärtstaste gleichzeitig gedrückt, (Hinweis: gleichzeitig gedrückt halten) wenn die Geschwindigkeitsanzeige blinkt, den Ein-/Aus-Schalter am Auto, die rote Lampe der Geschwindigkeitsanzeige aufhören zu blinken, Code erfolgreich; Tastenbeschreibung:

Speed-Taste zur Geschwindigkeitsregulierung, jeweils eine Geschwindigkeit ändern, Speed-Taste auf eine rote Lampe für niedrige Geschwindigkeit, zwei rote Lampen für mittlere Geschwindigkeit, drei rote Lampen für hohe Geschwindigkeit;

Besondere Beschreibung: Wenn das Produkt die Funktion der code-free hat, die Fernsteuerung zwei AAA (1,5 V) Batterien installiert hat, können Sie die Fernsteuerung verwenden, um das Produkt zu bedienen; andernfalls nach der Betriebsanleitung zu codieren;

- a. Drücken Sie die Taste Vorwärts und das Auto fährt vorwärts;
- b. Drücken Sie die Taste Rückwärts, und das Auto fährt rückwärts;
- c. Drücken Sie die Taste Geschwindigkeitsanzeige, um die Geschwindigkeit des Fahrzeugs anzupassen.
- d. Drücken Sie die Taste Links. Das Auto dreht nach links.
- e. Drücken Sie die Taste Rechts, und das Fahrzeug dreht nach rechts;
- f. Bremse für die Bremsstufe, berühren Sie das Fahrzeug, um den Bremszustand aufrechtzuerhalten, die rote Kontrollleuchte blinkt, und berühren Sie dann den Kontakt für den Bremszustand;

Dieses Produkt verfügt möglicherweise über eine Priorität für die Fernsteuerung (je nach Produktkonfiguration): Wenn die Fernsteuerung betrieben wird, ist der Steuerschalter des Produkts ungültig; wenn der Betrieb der Fernsteuerung gestoppt wird, kann der Steuerschalter des Produkts verwendet werden.

So betreiben Sie Ihr Fahrzeug

ACHTUNG!

- Um das Risiko von Verletzungen zu verringern, muss es eine Überwachung seitens Erwachsener geben. Die Verwendung im Straßenverkehr, in der Nähe von Kraftfahrzeugen, an oder in der Nähe von steilen Hängen oder Treppen, Schwimmbädern oder anderen Gewässern ist nur unter Aufsicht von Erwachsenen erlaubt. Tragen Sie immer Schuhe und erlauben Sie niemals mehr als einen Fahrer.
- Die Arten von Oberflächen, die für den sicheren Gebrauch des Spielzeugs geeignet sind.
- Verwenden Sie nur den vom Hersteller angegebenen Akku,
- Verwenden Sie nur das vom Hersteller angegebene Ladegerät.
- Geeignet für Kinder ab 3 Jahren, Maximales Gewicht des Benutzers 25 kg.
- Nicht für den Einsatz im Straßenverkehr geeignet.

Muss vor der Verwendung bestätigt werden, dass die Arbeit bereits beendet ist:

- Wichtig! Der Akku muss vor der ersten Verwendung des Fahrzeugs 8 bis 12 Stunden lang aufgeladen werden, nicht länger als 20 Stunden. Nur ein Erwachsener darf den Akku laden oder aufladen.
- Schließen Sie die Montage des kompletten Fahrzeugs gemäß den in der Bedienungsanleitung beschriebenen Schritten ab. Das Steckpaket des Akkus ist bereits gut eingesteckt, der Strom ist bereits durchgesteckt.
- An allen Stellen, an denen die Schraube benötigt wird, ist die Verschraubung bereits verriegelt.

Regeln für sicheres Fahren

LESEN SIE DIESE REGELN IHREM KIND UND SEINEN SPIELKAMERADEN LAUT VOR UND STELLEN SIE SICHER, DASS SIE SIE VERSTEHEN!

- Dieses Spielzeug hat keine Bremsen Tragen Sie beim Fahren immer einen Helm und Schutzkleidung.
- Direkte Beaufsichtigung durch einen Erwachsenen erforderlich.
- Halten Sie Kinder in einem sicheren Bereich zum Fahren.
- Fahren Sie niemals auf der Fahrbahn, in der Nähe von Kraftfahrzeugen, auf Rasenflächen, in der Nähe von steilen Hängen oder Stufen, Schwimmbädern oder anderen Gewässern.
- Verwenden Sie das Spielzeug nur auf ebenen Flächen, z. B. in Ihrem Haus, Garten oder auf einem Spielplatz.
- Niemals im Dunkeln verwenden. Ein Kind könnte auf unerwartete Hindernisse stoßen und einen Unfall erleiden. Betreiben Sie das Fahrzeug nur bei Tageslicht oder in einem gut beleuchteten Bereich.
- Es wird nicht empfohlen, das Fahrzeug auf nassem Untergrund oder auf Steigungen von mehr als 15 Grad zu fahren.
- Verwenden Sie dieses Fahrzeug nicht im Außenbereich, wenn es regnet oder schneit.
- Achten Sie darauf, dass Sie das Fahrzeug vollständig zum Stehen bringen, bevor Sie die Fahrtrichtung wechseln.
- Bitte beachten Sie die korrekten Gewichts- und Altersgrenzen, die zum Fahren dieses Fahrzeugs erlaubt sind.
- Es ist verboten, die Schaltung zu verändern oder andere elektrische Teile hinzuzufügen
- Überprüfen Sie die Leitungen und Anschlüsse des Fahrzeugs regelmäßig.
- Um Unfälle zu vermeiden, stellen Sie vor der Fahrt sicher, dass das Fahrzeug sicher ist.
- Lassen Sie kein Kind die Räder berühren oder sich in deren Nähe aufhalten, wenn sich das Fahrzeug in Bewegung befindet.
- Dieses Fahrzeug verfügt über einstellbare Sicherheitsgurte, bitte weisen Sie die Kinder vor der Verwendung in das Anlegen des Sicherheitsgurtes ein, um die Sicherheit zu gewährleisten.

So betreiben Sie Ihr Fahrzeug

Verwendung (Stellen Sie sicher, dass der Ein-/Aus-Schalter eingeschaltet ist)

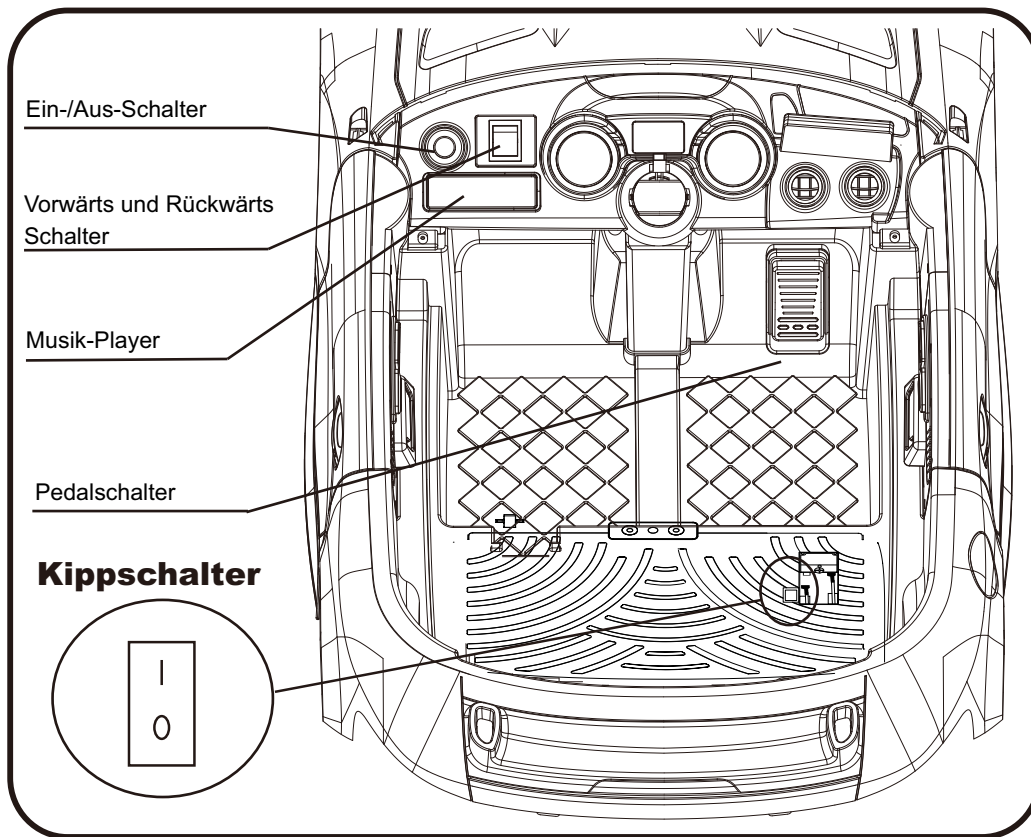

Wichtig!

Stoppen Sie das Fahrzeug immer, wenn Sie die Geschwindigkeit oder Richtung ändern, um Schäden am Getriebe und Motor zu vermeiden

1. Schalten Sie zunächst den Ein-/Aus-Schalter ein.

2. Vorwärts

- Drücken Sie den „Vorwärts- und Rückwärtsschalter“ in die Position „Vorwärts“.
- Betätigen Sie das Pedal.
- Das Fahrzeug fährt vorwärts.

3. Stopp

- Nehmen Sie den Fuß vom Gaspedal, um das Fahrzeug zu stoppen.

4. Rückwärts

- Drücken Sie den „Vorwärts- und Rückwärtsschalter“ in die Position „Rückwärts“.
- Betätigen Sie das Pedal.
- Das Fahrzeug fährt rückwärts.

Umschalten zwischen Fernsteuerung und Selbststeuerung Entfernen Sie zunächst den Sitz. Zweitens, Verwenden Sie einen Schraubenzieher oder ein anderes Werkzeug, um die Kunststoffabdeckung außerhalb der Taste zu entfernen.

Drittens Schalten Sie mit den Tasten zwischen Fernsteuerung und Selbststeuerung um.

Drücken Sie auf die O-Seite, um die Selbststeuerung zu aktivieren.

Drücken Sie auf der I Seite, um die Fernsteuerung zu aktivieren.

HINWEIS: Wenn Sie auf die Selbststeuerung umschalten, kann die Fernsteuerung nicht betrieben werden und sie kann auch keine Code-Prüfung durchführen. Wenn Sie also den Code der Fernsteuerung prüfen wollen, müssen Sie zuerst diesen Schalter auf die I Seite drücken und dann mit dem Betrieb der Codeprüfung fortfahren.

Wie Sie Ihr Fahrzeug betreiben

(5) Betrieb eines Musikplayers

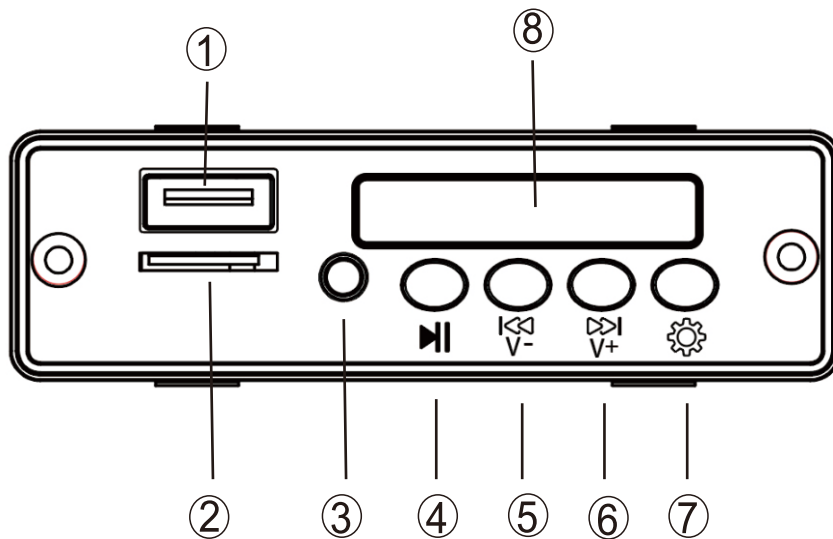

- ① USB-Schnittstelle: USB-Anschluss einstecken, Audioquelle anschließen, kann Audio spielen;
- ② TF-Kartenbuchse: TF-Karte einstecken, kann Audio spielen;
- ③ AUX Schnittstelle: über die Datenleitung können Sie sich an andere Geräte anschließen und Audio spielen;
- ④ Taste- Pause: Berühren Sie diese Taste, und pausieren Sie die Audiowiedergabe;
- ⑤ Lautstärke-/ vorherige Musik: kurz drücken, um die vorherige Musik zu spielen, lang drücken, um die Lautstärke zu reduzieren;
- ⑥ Lautstärke+/ nächste Musik: kurz drücken, um die nächste Musik zu spielen, lang drücken, um die Lautstärke zu erhöhen;
- ⑦ Funktionstaste: Nachdem Sie ein USB-Laufwerk oder eine TF-Karte angeschlossen haben, drücken Sie diese Taste, um zu wählen, welches Gerät die Quelle spielen soll
- ⑧ Spannungsanzeige: Der Wert auf dem Display kann verwendet werden, um festzustellen, ob der Akku aufgeladen werden muss oder nicht. (6 V Akku: Aufladen unter 6,2 V; 12 V Akku: Aufladen unter 12,3 V)

(6) Verwendung der Taste am Lenkrad [Optionale Funktion]

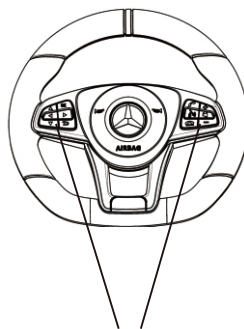

Taste für Hupe und Musik

So betreiben Sie Ihr Fahrzeug

Schaltplan

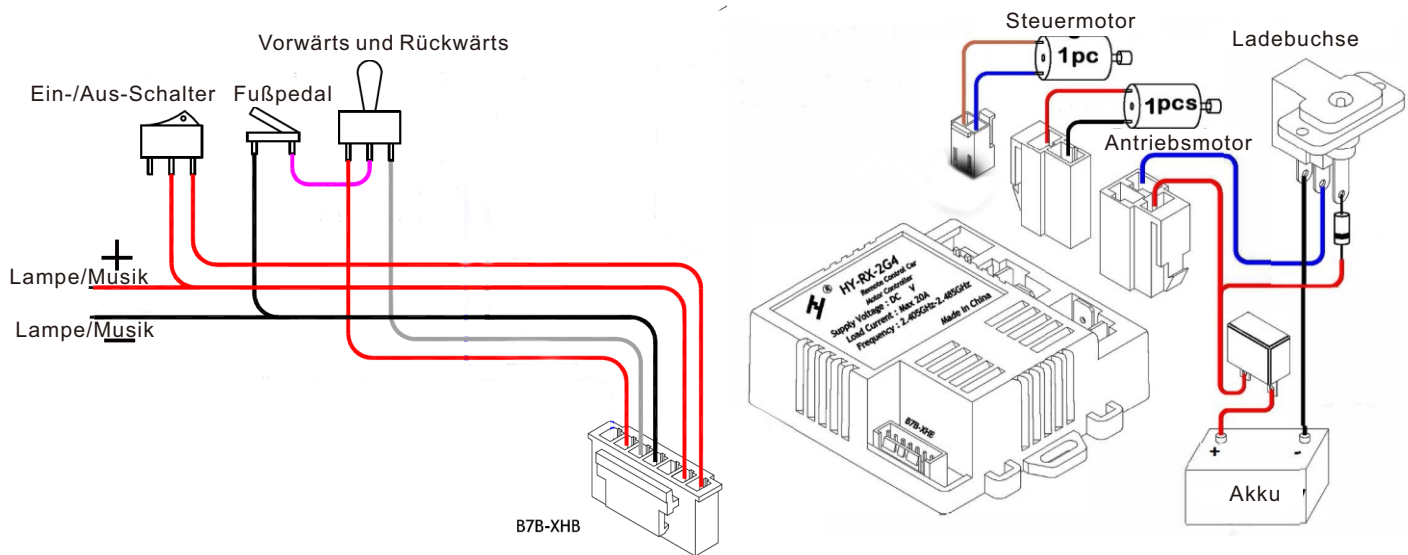

Aufladen Ihres Fahrzeugs

Nur ein Erwachsener kann den Akku laden und aufladen!

ACHTUNG!

-VERMEIDEN SIE FEUER UND STROMSCHLÄGE:

- Verwenden Sie nur den Akku und das Ladegerät, die mit Ihrem Motorrad geliefert wurden. Ersetzen Sie den Akku oder das Ladegerät NIEMALS durch ein anderes Fabrikat. Die Verwendung eines anderen Akkus oder Ladegeräts kann einen Brand oder eine Explosion verursachen.
- Verwenden Sie den Akku oder das Ladegerät nicht für ein anderes Produkt. Es könnte zu Überhitzung, Brand oder Explosion kommen.
- Verändern Sie NIEMALS das Stromkreissystem. Eingriffe in das elektrische System können zu einem Stromschlag, Brand oder einer Explosion führen oder das System dauerhaft beschädigen.
- Vermeiden Sie den direkten Kontakt zwischen den Polen des Akkus. Es kann zu Bränden oder Explosionen kommen.
- Achten Sie darauf, dass keine Flüssigkeit auf den Akku oder seine Komponenten gelangt.
- Beim Laden werden explosive Gase erzeugt. Laden Sie nicht in der Nähe von Hitze oder brennbaren Materialien. Laden Sie den Akku NUR in einem gut belüfteten Bereich auf.
- Heben Sie den Akku NIEMALS an den Kabeln oder am Ladegerät auf. Der Akku kann beschädigt werden und einen Brand verursachen. Heben Sie den Akku NUR am Gehäuse an.
- Laden Sie den Akku NUR in einem trockenen Raum.
- Entfernen Sie den hervorgehobenen Bereich. **Waschen Sie sich nach der Handhabung die Hände.**
- Öffnen Sie den Akku nicht. Der Akku enthält Bleisäure und andere Materialien, die giftig und ätzend sind.

So betreiben Sie Ihr Fahrzeug

ACHTUNG!

•VERMEIDEN SIE FEUER UND STROMSCHLÄGE:

- Öffnen Sie das Ladegerät nicht. Freiliegende Kabel und Schaltkreise im Inneren des Gehäuses können zu Stromschlägen führen.
- Nur Erwachsene dürfen den Akku handhaben oder laden. Erlauben Sie Kindern NIEMALS, den Akku zu handhaben oder zu laden. Der Akku ist schwer und enthält Bleisäure (Elektrolyt).
- Lassen Sie den Akku nicht fallen. Der Akku könnte dauerhaft beschädigt werden oder schwere Verletzungen verursachen.
- Prüfen Sie vor dem Laden des Akkus, ob der Akku, das Ladegerät, sein Stromkabel und die Steckverbindungen abgenutzt oder beschädigt sind. Laden Sie den Akku NICHT, wenn Teile beschädigt sind.
- Lassen Sie den Akku nicht vollständig entleeren. Laden Sie den Akku nach jeder Verwendung oder einmal im Monat auf, wenn er nicht regelmäßig verwendet wird.
- Laden Sie den Akku nicht verkehrt herum.
- Sichern Sie den Akku immer mit der Halterung. Der Akku kann herausfallen und ein Kind verletzen, wenn das Fahrzeug umkippt.
- Eine Empfehlung für die Beaufsichtigung von Kleinkindern durch Erwachsene.
- Das Spielzeug sollte mit Vorsicht verwendet werden, da Fähigkeiten erforderlich sind, um Stürze oder Zusammenstöße zu vermeiden, die zu Verletzungen des Benutzers oder Dritter führen können.

- Die Buchse zum Laden befindet sich UNTER DEM SITZ.
- Der NETZSCHALTER muss während des Ladevorgangs in die Position AUS gedreht werden.
- Vor der ersten Verwendung sollten Sie den Akku 8-12 Stunden lang laden. Laden Sie den Akku nicht länger als 20 Stunden auf, um eine Überhitzung des Ladegeräts zu vermeiden.
- Laden Sie die Batterie auf, wenn das Fahrzeug langsam zu laufen beginnt.
- Nach jeder Verwendung oder einmal im Monat müssen Sie den Akku mindestens 8 bis 12 Stunden aufladen, nicht länger als 20 Stunden.

ACHTUNG!

**Dieses Produkt mit
LADESCHUTZ:
Beim Laden werden alle
Funktionen ausgeschaltet!**

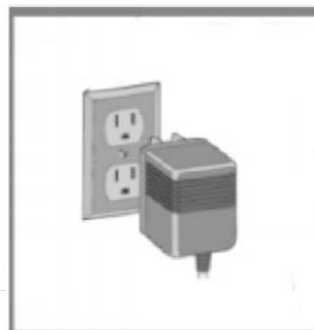
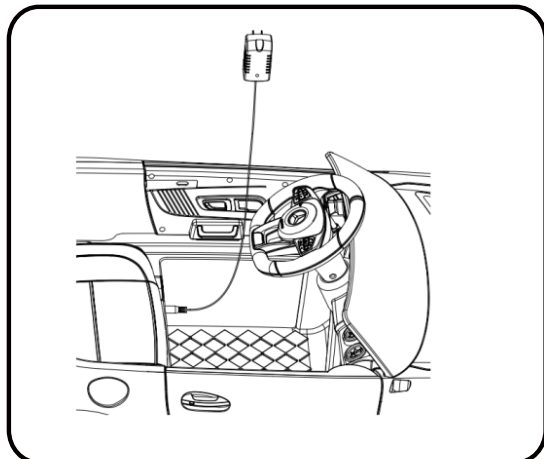

1. Suchen Sie die Buchse zum Laden unter dem Sitz.
2. Stecken Sie den Stecker des Ladegerätes in die Ladebuchse.
3. Stecken Sie den Stecker des Ladegeräts in eine Steckdose.
Der Akku beginnt zu laden.

So betreiben Sie Ihr Fahrzeug

■ PROBLEM: Das Fahrzeug läuft nicht

PROBLEM-URSACHE: Der Akku ist möglicherweise zu schwach aufgeladen.

Laden Sie den Akku nach jeder Verwendung oder mindestens einmal im Monat für 8 bis 12 Stunden. Lassen Sie den Akku nicht länger als 20 Stunden am Ladegerät.

MÖGLICHE URSACHE: Die Thermosicherung hat ausgelöst.

Das Fahrzeug ist mit einer selbstrückstellenden Sicherung ausgestattet. Wenn das Fahrzeug überlastet oder falsch betrieben wird, wird die selbstrückstellende Sicherung für 5-20 Sekunden abgeschaltet, bevor sie wieder betriebsbereit ist. Die selbstrücksetzende Sicherung befindet sich unter dem Sitz (siehe Abbildung).

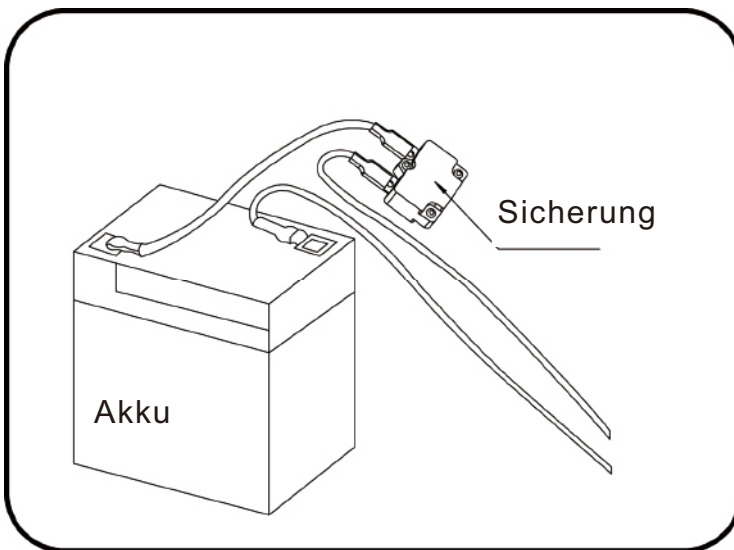

Um zu vermeiden, dass die Sicherung den Strom ausschaltet, beachten Sie die folgenden Richtlinien:
Überladen Sie das Fahrzeug NICHT.
Ziehen Sie KEINE Gegenstände hinter dem Fahrzeug her.
Fahren Sie NICHT steile Hänge hinauf.
Fahren Sie NICHT gegen feste Gegenstände, da dies zum Durchdrehen der Räder und damit zur Überhitzung des Motors führen kann.
Fahren Sie NICHT bei sehr heißem Wetter, die Komponenten könnten überhitzen.
Nehmen Sie KEINE Eingriffe in das elektrische System vor, da dies einen Kurzschluss schaffen kann, wodurch die Sicherung ausgelöst wird.

MÖGLICHE URSACHE: Die Radmutter sind locker.

Wenn die Muttern nicht fest angezogen sind, greifen die Räder nicht im Vorwärtsgang. Ziehen Sie die Muttern mit dem Mutternschlüssel fest.

MÖGLICHE URSACHE: Akkustecker oder Kabel sind lose.

Stellen Sie sicher, dass die Akkustecker fest miteinander verbunden sind.

MÖGLICHE URSACHE: Der Akku ist leer.

Haben Sie den Akku ordnungsgemäß und gemäß den Anweisungen gewartet? Ist der Akku alt? Möglicherweise muss der Akku ausgetauscht werden.

MÖGLICHE URSACHE: Das elektrische System ist beschädigt.

Wasser könnte das System korrodiert haben, oder loser Schmutz, Kies oder Sand könnte den Schalter blockiert haben.

MÖGLICHE URSACHE: Der Motor ist beschädigt.

Der Motor muss professionell repariert werden.

■ PROBLEM: Der Akku lädt nicht auf.

MÖGLICHE URSACHE: Der Akkustecker oder der Netzteilstecker ist locker.

Stellen Sie sicher, dass der Akku- und der Netzteilstecker fest zusammengesteckt sind.

MÖGLICHE URSACHE: Das Ladegerät ist nicht eingesteckt.

Stellen Sie sicher, dass das Ladegerät in die Steckdose eingesteckt ist und die Stromversorgung zur Steckdose eingeschaltet ist.

MÖGLICHE URSACHE: Das Ladegerät funktioniert nicht.

Ist das Ladegerät beim Aufladen warm? Wenn nicht, ist das Ladegerät möglicherweise defekt und muss ausgetauscht werden.

So betreiben Sie Ihr Fahrzeug

■ **PROBLEM: Das Fahrzeug läuft nicht sehr lange.**

MÖGLICHE URSACHE: Der Akku ist möglicherweise nicht ausreichend aufgeladen.

Möglicherweise laden Sie den Akku nicht lange genug auf. Laden Sie den Akku nach jeder Verwendung, mindestens jedoch einmal im Monat, für 8 bis 12 Stunden. Lassen Sie den Akku nicht länger als 20 Stunden am Ladegerät.

MÖGLICHE URSACHE: Der Akku ist alt.

Der Akku verliert mit der Zeit die Fähigkeit, eine Ladung zu halten. Je nach Umfang der Verwendung und den unterschiedlichen Bedingungen sollte der Akku ein bis drei Jahre betrieben werden. Ersetzen Sie den Akku durch einen neuen.

■ **PROBLEM: Der Akku brummt oder gluckert beim Laden.**

Dies ist normal und kein Grund zur Besorgnis. Er kann beim Laden auch leise sein, was ebenfalls normal ist.

■ **PROBLEM: Das Ladegerät fühlt sich warm an, wenn der Akku aufgeladen wird.**

Dies ist normal und kein Grund zur Besorgnis.

Wartung Ihres Fahrzeugs

-Es liegt in der Verantwortung der Eltern, die wichtigsten Teile des Spielzeugs vor der Verwendung zu prüfen. Sie müssen das Spielzeug regelmäßig auf mögliche Gefahren untersuchen, wie z. B. den Akku, das Laden, das Kabel oder die Schnur, den Stecker, die Schrauben und das Befestigungsgehäuse anderer Teile, und im Falle einer solchen Beschädigung darf das Spielzeug nicht benutzt werden, bis diese Beschädigung ordnungsgemäß entfernt wurde.

-Stellen Sie sicher, dass die Kunststoffteile des Fahrzeugs nicht gerissen oder gebrochen sind.

-Verwenden Sie gelegentlich ein leichtes Öl, um bewegliche Teile, wie z. B. Räder, zu schmieren.

-Stellen Sie das Fahrzeug in einer Halle ab oder decken Sie es mit einer Plane ab, um es vor nassem Wetter zu schützen.

-Halten Sie das Fahrzeug von Wärmequellen, wie z. B. Öfen und Heizungen, fern. Kunststoffteile können schmelzen.

-Laden Sie den Akku nach jedem Gebrauch wieder auf. Der Akku darf nur von einem Erwachsenen gehandhabt werden. Laden Sie den Akku mindestens einmal im Monat auf, wenn das Fahrzeug Raider nicht verwendet wird.

-Waschen Sie das Fahrzeug nicht mit einem Schlauch. Waschen Sie das Fahrzeug nicht mit Seife und Wasser. Fahren Sie das Fahrzeug nicht bei Regen- oder Schneewetter. Wasser beschädigt den Motor, das elektrische System und den Akku.

-Reinigen Sie das Fahrzeug mit einem weichen, trockenen Tuch. Um den Glanz von Kunststoffteilen wiederherzustellen, verwenden Sie eine wachsfreie Möbelpolitur. Verwenden Sie kein Autowachs. Verwenden Sie keine scheuernden Reinigungsmittel.

-Fahren Sie das Fahrzeug nicht auf losem Schmutz, Sand oder feinem Kies, die bewegliche Teile, Motoren oder das elektrische System beschädigen könnten.

-Wenn das Gerät nicht benutzt wird, sollten alle elektrischen Quellen ausgeschaltet werden. Schalten Sie den Netzschalter aus und trennen Sie den Batterieanschluss.

Entsorgen der Batterie

Entsorgen der Batterie



- Ihre verschlossene Blei-Säure-Batterie muss recycelt oder umweltgerecht entsorgt werden.
- Entsorgen Sie Ihre Bleibatterie nicht in einem Feuer. Die Batterie kann explodieren oder auslaufen.
- Entsorgen Sie eine Blei-Säure-Batterie nicht im normalen Hausmüll. Das Verbrennen, Deponieren oder Vermischen von verschlossenen Blei-Säure-Batterien mit Hausmüll ist gesetzlich verboten.
- Geben Sie einen erschöpften Akku bei Ihrem örtlichen zugelassenen Blei-Säure-Batterie-Recyclingunternehmen ab, z. B. bei einem örtlichen Verkäufer von Autobatterien.
- Weitere Informationen zum umweltgerechten Recycling und zur Entsorgung von Blei-Säure-Batterien erhalten Sie bei Ihrer örtlichen Abfallbehörde.
- Der Akku darf nur von einem Erwachsenen geladen werden. Bitte laden Sie das Produkt vor der Verwendung auf!
- Das Spielzeug sollte nicht an zu hohe Stromstärken angeschlossen werden (mehr als die hier angegebene Menge), und es sollte nicht während des Ladens betrieben werden.
- Jeder wiederaufladbare Akku darf nur unter Aufsicht eines Erwachsenen geladen werden.
- Das Akkuladegerät muss regelmäßig auf Schäden an Kabeln, Steckern, Gehäuse und anderen Teilen geprüft werden, und bei Feststellung von Schäden muss die Verwendung beendet und das Gerät repariert werden.
- Öffnen Sie die Batterieabdeckung der Fernbedienung und setzen Sie zwei Batterien ein, achten Sie dabei auf die Polarität der Batterien. Ersetzen Sie die Batterieabdeckung und verriegeln Sie sie mit Schrauben (bitte ersetzen Sie die Batterien gemäß den oben genannten Schritten und lassen Sie sie von einem Erwachsenen einbauen).
- Alle Batterien sollten mit der richtigen Polarität eingelegt werden.
- Nicht wiederaufladbare Batterien sollten nicht geladen werden, bitte entfernen Sie alle auslaufenden Batterien aus dem Spielzeug.
- Verwenden Sie keine alten und neuen Batterien zusammen, oder vermischen Sie verschiedene Batteriearten.
- Das Ladegerät, das mit dem Spielzeug verwendet wird, muss regelmäßig auf Beschädigungen des Kabels, des Steckers, des Gehäuses und anderer Teile untersucht werden. Im Falle einer solchen Beschädigung dürfen sie nicht verwendet werden, bis der Schaden behoben ist.

Wenn Sie Fragen haben, wenden Sie sich bitte an unser Kundendienstzentrum.

Unsere Kontaktdaten stehen unten:



0049-0(40)-88307530



service@aosom.de

ADRESSE DES IMPORTEURE:

MH Handel GmbH
Wendenstraße 309
D-20537 Hamburg
Germany
IN CHINA HERGESTELLT

AIYAPLAY

IN240600146V01_FR

370-344V90

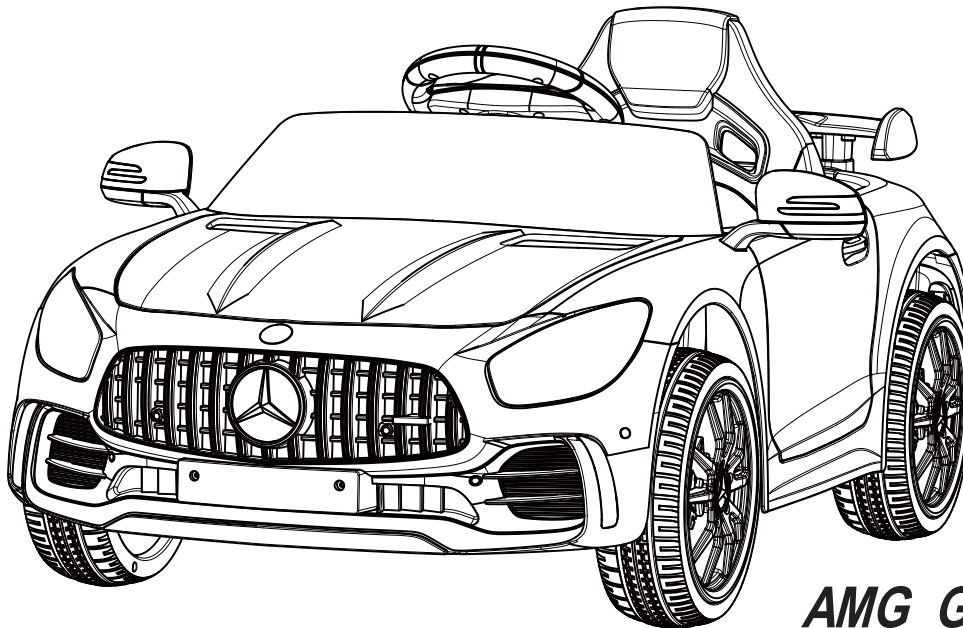

AMG GTR

VOITURE ÉLECTRONIQUE POUR ENFANT



IMPORTANT	ATTENTION !
Âge: 3-6 ans Poids maximal de l'utilisateur: 25 kg	<ol style="list-style-type: none">1. Non recommandé pas aux enfants de moins de 36 mois. Risque d'étouffement dû aux petites pièces.2. Pour un usage familial et domestique uniquement.3. Ne pas utiliser dans la circulation4. Assemblage par un adulte requis5. Attention ! Un équipement de protection doit être porté6. Ce jouet n'a pas de frein7. Ce jouet est inadapté aux enfants de moins de 3 ans en raison de sa vitesse maximale.8. Ce jouet contient des piles non remplaçables.

Lisez et comprenez l'intégralité de ce manuel avant utilisation !

Veillez conserver ce manuel pour référence future, car il contient des informations importantes. Avant la première utilisation, chargez la pile pendant au moins 8 à 12 heures, ne dépassez pas 20 heures.

MANUEL D'UTILISATEUR

Table des matières

1.À propos de votre nouvelle véhicule	Page 2
2.Liste des pièces	Page 3
3.Schéma des pièces	Page 4
4.Étapes d'assemblage	Page 5-7
5.Comment conduire votre véhicule	Page 8-12
6.Recharge du véhicule	Page 13
7.Guide de dépannage	Page 14-15
8.Entretien de votre véhicule	Page 15
9. Élimination de la batterie	Page 16

À propos de votre nouvelle moto

Nous vous remercions d'avoir acheté nos produits. Nous vous souhaitons que votre enfant profite de ce produit pendant de nombreuses années. Gardez ces points à l'esprit lorsque vous lisez ce guide :

Âge recommandé:	3 ans et plus	Pile :	DC 12V4,5AH *1
Capacité de charge:	En dessous de 25 kg	Taille du produit :	108*67*46 mm
Matériel:	PP	Température optimale :	Inférieure à 40°C
Chargeur :	Entrée : 100-240V, 50-60HZ	Durée de charge :	8 à 12 heures, maximum 20 heures
	Sortie : 12 V	Fusible :	F4A, à réarmement automatique



ATTENTION !

POUR LA SÉCURITÉ DE VOTRE ENFANT, VEUILLEZ LIRE TOUS LES AVERTISSEMENTS ET LES INSTRUCTIONS D'ASSEMBLAGE/D'UTILISATION. CONSERVEZ CE GUIDE POUR RÉFÉRENCE FUTURE.

- **ASSEMBLAGE PAR UN ADULTE REQUIS.** Le produit contient de petites pièces réservées à l'assemblage par un adulte uniquement. Éloignez les petits enfants pendant l'assemblage.
- Retirez toujours les matériaux de protection et les sacs en polyéthylène et éliminez-les avant l'assemblage.

Liste des pièces









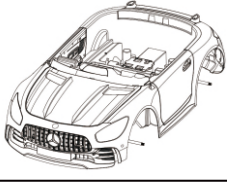
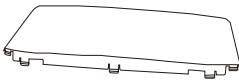

PARTI E N°	NOM DE LA PIÈCE	IMAGE	Qté (pcs)	REMARQUES	PARTI E N°	NOM DE LA PIÈCE	IMAGE	Qté (pcs)	REMARQUES
1	Carrosserie		1		2	Pare-brise		1	
3	Siège		1		4	Boîte de vitesse		4	
5	Roue		4		6	Enjoliveur		1	Monté sous la carrosserie
7	Volant		1		8			2	Gauche et droite
9	Rondelle		6	Monté sur l'essieu	10	Télécommande		1	
11	Écrou		4	Monté sur l'essieu	12	Boulon M4*25		1	Monté sur la carrosserie
13	Boulon M4*12		2	Monté sur la carrosserie	14	Chargeur		1	
15	Clé plate		2		16	Manuel		1	
17					18				

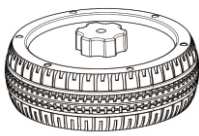
Schéma des pièces

REMARQUE : Certaines pièces illustrées sont assemblées sur les deux côtés du véhicule

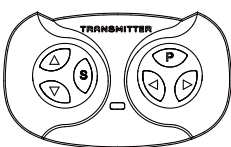
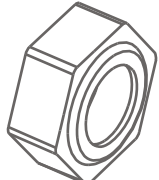

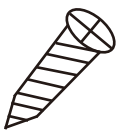
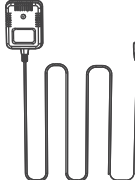
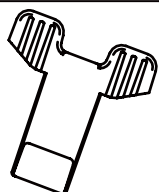
Outils nécessaires

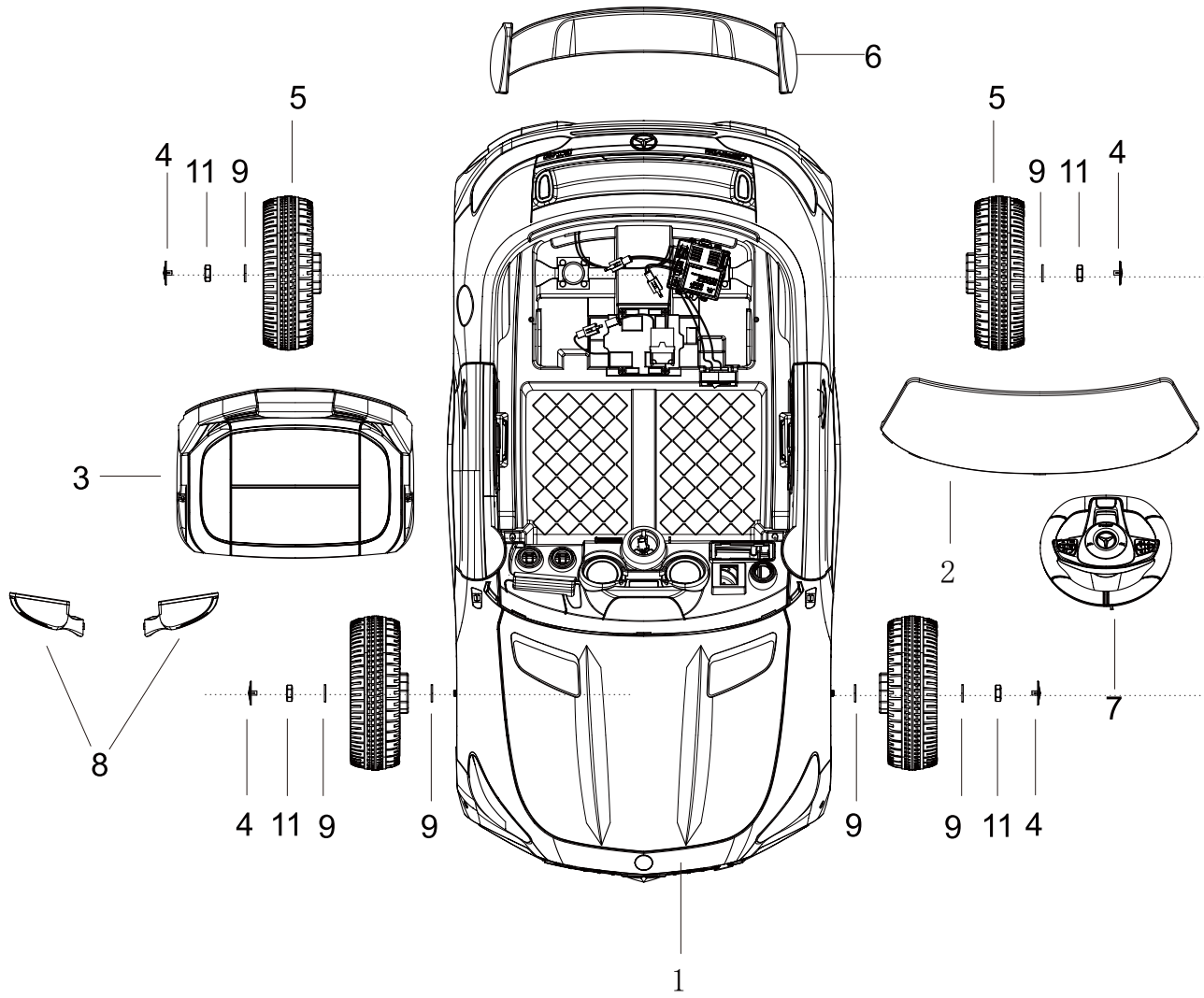

Tournevis (non inclus)



Pince (non incluse)



Marteau (non inclus)

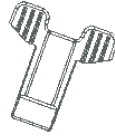

Clé plate (inclus)

Étapes d'assemblage

- ·Votre nouveau véhicule doit être assemblé par un adulte. Veuillez prévoir au moins 40 minutes pour l'assemblage. Les enfants peuvent être blessés en raison de petites pièces, d'arêtes vives et de pointes acérées sur le véhicule non assemblé. Une attention particulière doit être portée au déballage et à l'assemblage du véhicule. Les enfants ne doivent pas manipuler les pièces ni aider à l'assemblage du véhicule.
- ·Veuillez identifier toutes les pièces avant l'assemblage et conserver tout le matériel d'emballage jusqu'à ce que l'assemblage soit terminé pour éviter que des pièces ne soient jetées.
- ·Outil d'assemblage nécessaire : tournevis (non inclus), pinces (non incluses), marteau (non inclus), Clé plate (inclus) .

1. Installer la roue arrière

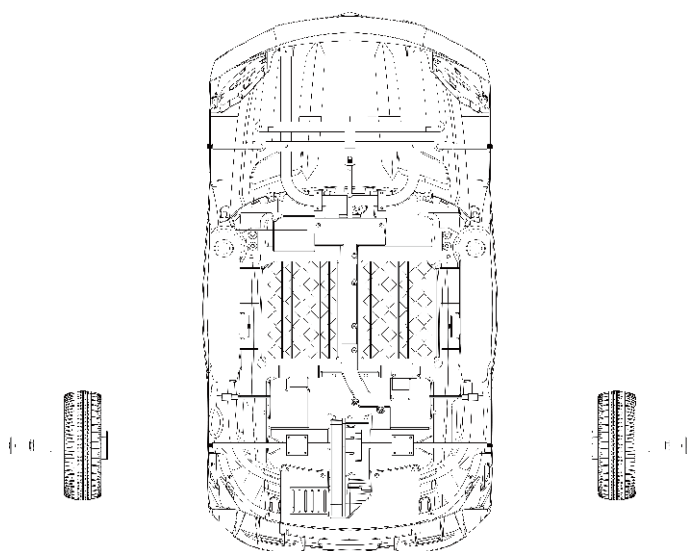

- Installez le moteur d'entraînement sur l'essieu arrière
- Placez une roue sur l'essieu arrière
- Placez une rondelle n°10 sur l'essieu arrière
- Serrez 8 écrous avec une clé en plastique
- Ajoutez un couvercle de noyau en plastique

Remarque : La méthode d'installation de la roue gauche et droite à double entraînement est la même ; pour une seule roue motrice, se référer à l'installation de la roue avant pour l'autre côté.

2. Installer la roue avant

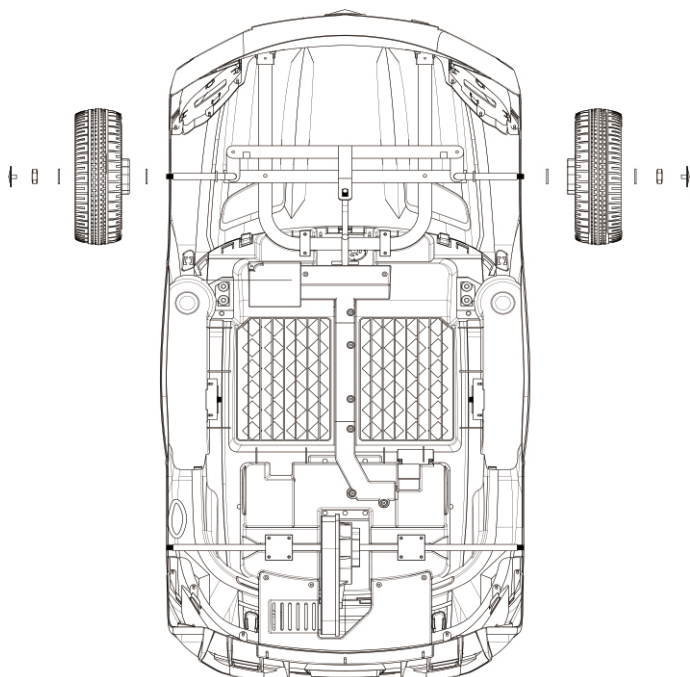

- Placez une rondelle n°10 sur l'essieu arrière
- Ajoutez une roue avant
- Placez une autre rondelle M10
- Serrez 8 écrous avec une clé en plastique
- Ajoutez un couvercle de noyau en plastique

Note : la méthode d'installation est la même des deux côtés de la roue avant

Étapes d'assemblage

3. Allumez la prise de courant

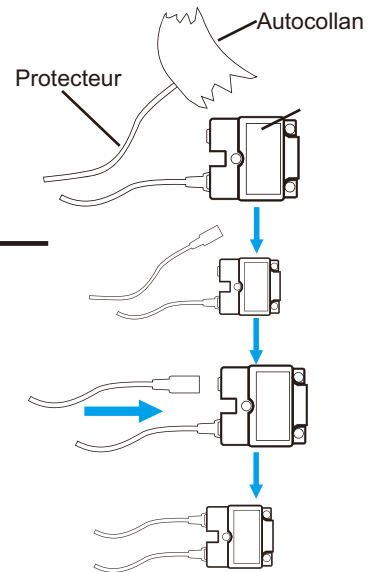
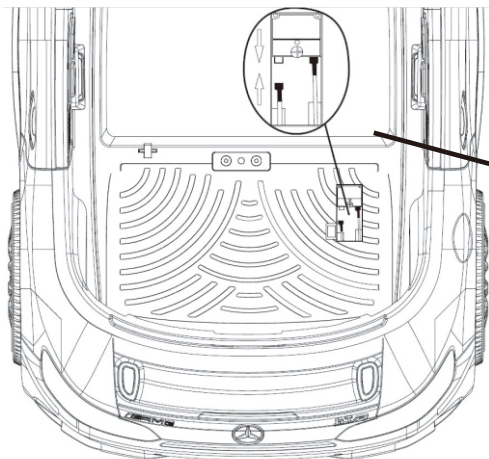

Consigne de sécurité concernant les piles

- Les piles non rechargeables ne doivent pas être rechargées.
- Les piles rechargeables ne doivent être chargées que sous la surveillance d'un adulte.
- Les piles rechargeables doivent être retirées du véhicule avant la recharge.
- Différents types de piles ou des piles anciennes et nouvelles ne peuvent pas être combinées.
- La pile doit être placée dans la bonne polarité.
- Les piles épuisées doivent être retirées du véhicule.
- Les bornes d'alimentation ne doivent pas être court-circuitées.
- Les piles sèches ne sont pas disponibles.

4. Installer le siège et l'arrière-poppet

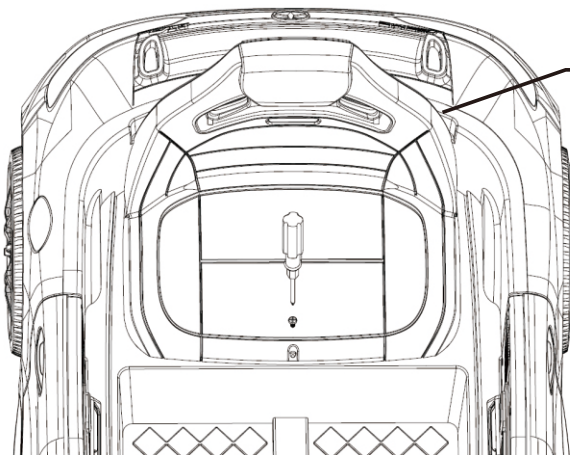

Pied de serrage

- Accrochez l'arrière du siège dans la fente de la carrosserie.
- Vissez un vis de siège M4X20.

- Retournez la voiture. Installation d'un arrière-poppet.
- Fixez avec 2 vis M4X12.

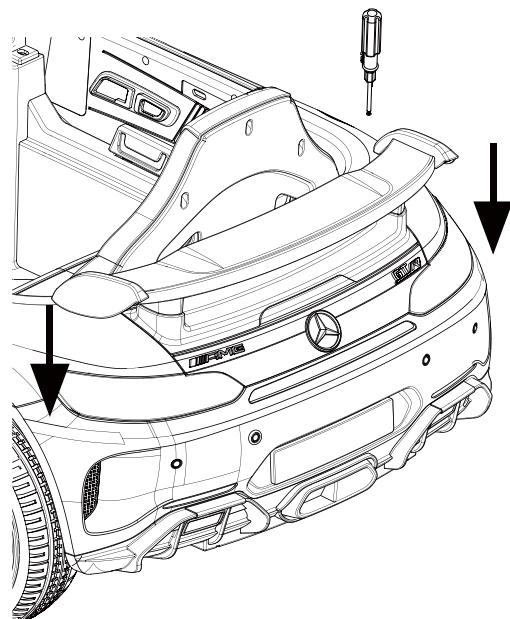

Étapes d'assemblage

5. Installez le pare-brise

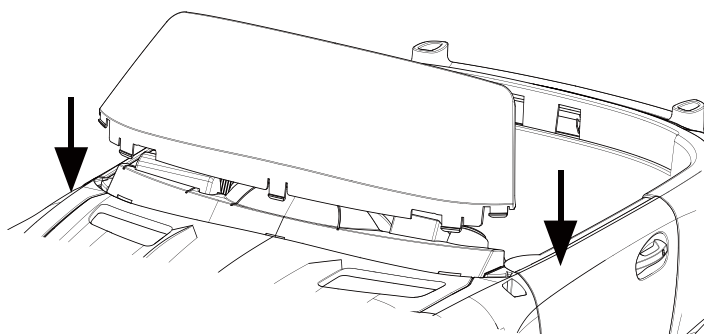

- Appuyez sur le pare-brise dans la carrosserie jusqu'à ce qu'il soit installé.

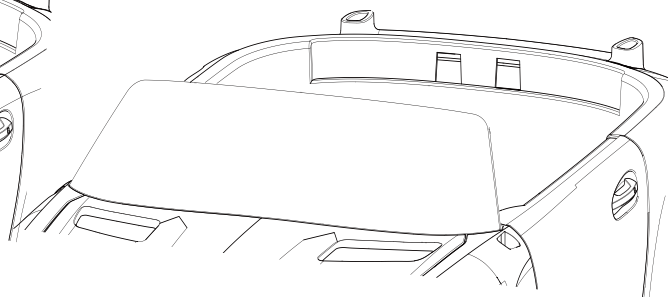

6. Installer le volant

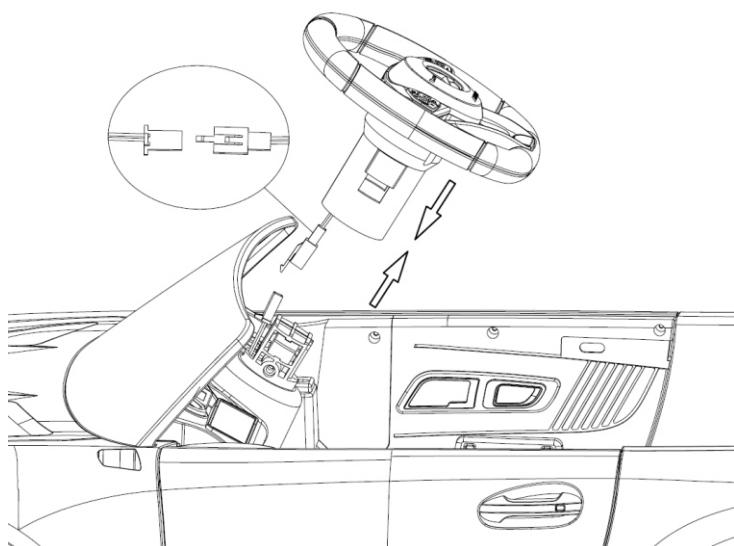

- Connecteur en bout [comme montré].
- Distinguez l'avant et l'arrière du volant et fixez le volant sur le tableau de bord.
【Installation en un clic】

7. Installer le rétroviseur

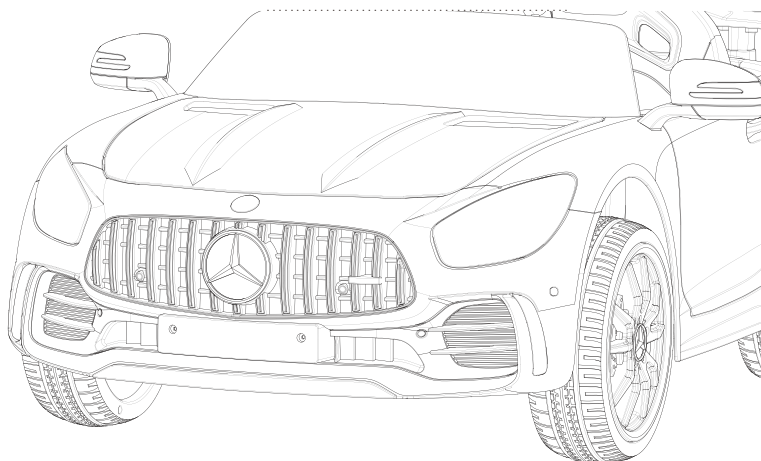

- Insérez le crochet du miroir dans les trous des deux côtés de la carrosserie.

Comment conduire votre moto

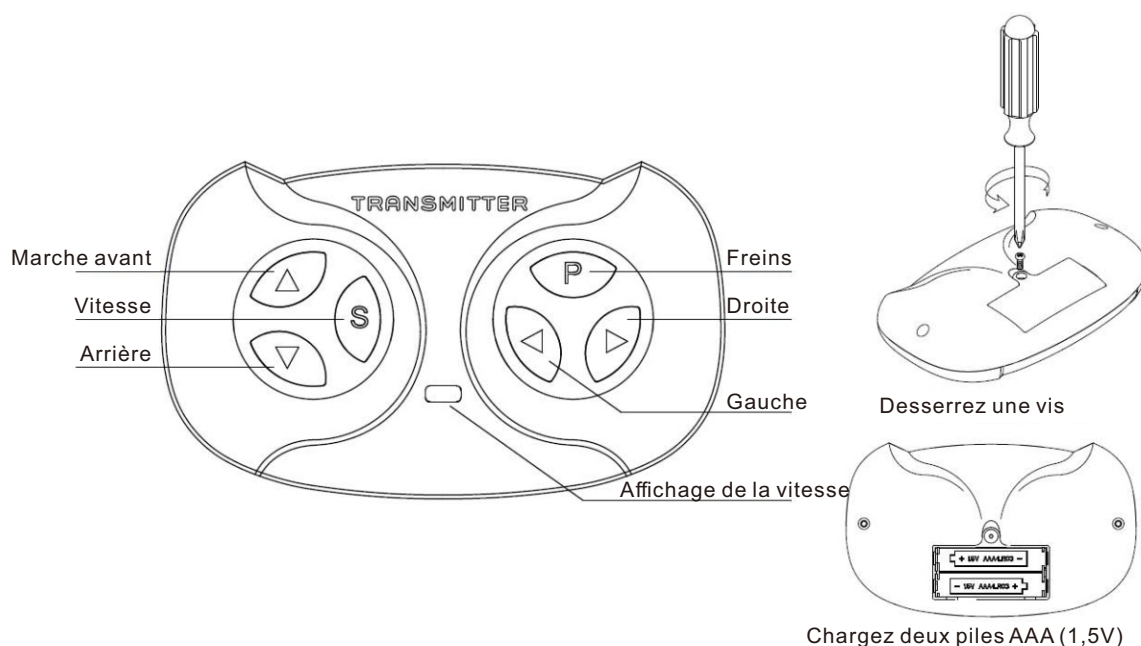

Étape 1 : ouvrez le couvercle des piles à l'arrière de la télécommande et insérez deux piles AAA (1.5V) ; (les piles sèches ne sont pas disponibles pour ce produit)

Étape 2 : éteignez l'interrupteur principal d'alimentation de la voiture ;

Partie 3 : maintenez enfoncées simultanément les touches Avant et Arrière, (notez de maintenir en même temps) lorsque l'affichage de la vitesse clignote, allumez l'interrupteur principal de la voiture, la lumière rouge de l'affichage de la vitesse cesse de clignoter, code réussi ; Description des touches :

La touche Vitesse pour régler la vitesse, chaque changement de vitesse, un voyant rouge pour la vitesse basse, deux lumières rouges pour la vitesse moyenne, trois lumières rouges pour la vitesse élevée.

Description spéciale : Si le produit a la fonction sans code, la télécommande installée sur deux piles AAA (1,5V), vous pouvez utiliser la télécommande pour opérer le produit ; sinon, selon les instructions d'opération de codage pour coder ;

- Appuyez sur le bouton Avant et la voiture avance ;
- Touchez et appuyez sur Arrière, la voiture recule ;
- Appuyez sur le bouton Affichage de la vitesse pour ajuster la vitesse de la voiture.
- Touchez et appuyez sur la touche Gauche. La voiture tourne à gauche.
- Touchez et appuyez sur Droite et la voiture tourne à droite ;
- Freinez avec le bouton de frein : touchez le bouton de frein pour maintenir l'état de freinage du véhicule, les voyants rouges clignotent tous, puis touchez à nouveau pour désactiver l'état de freinage ;

Ce produit peut avoir la priorité à la télécommande (selon la configuration du produit) : Lorsque la télécommande est utilisée, l'interrupteur à pédale du produit est invalide ; lorsque l'utilisation de la télécommande est arrêtée, l'interrupteur à pédale du produit peut être utilisé.

Comment conduire votre moto

WARNING!

- Pour réduire le risque de blessure, une surveillance adulte est requise. Ne jamais utiliser sur les routes, près de véhicules motorisés, sur ou près de pentes raides ou de marches, piscines ou autres plans d'eau; portez toujours des chaussures, et ne jamais permettre plus d'un passager.
- Les types de surfaces appropriées pour une utilisation sécuritaire du jouet.
- Utilisez uniquement la batterie spécifiée par le fabricant.
- Utilisez uniquement le chargeur spécifié par le fabricant.
- Recommandé aux enfants de 3 ans et plus, poids maximal de l'utilisateur : 25 kg.
- Ne pas utiliser dans la circulation.

Avant de l'utiliser, assurez-vous que les tâches sont déjà accomplies :

- Important ! Avant d'utiliser le véhicule pour la première fois, la batterie doit être chargée pendant 8 à 12 heures, mais pas plus de 20 heures. Seul un adulte doit charger ou recharger la batterie.
- Terminer l'assemblage complet de la voiture selon les étapes décrites dans le manuel. Le paquet enfichable de la batterie de stockage a déjà été inséré correctement, l'alimentation a déjà été mise en marche.
- Tous les endroits nécessitant une vis doivent garantir que la vis a déjà été serrée.

Règles de conduite en toute sécurité

LISEZ CES RÈGLES À VOTRE ENFANT ET À SES CAMARADES DE JEU ET ASSUREZ-VOUS QU'ILS LES COMPRENNENT !

- Ce jouet n'a pas de frein. Toujours porter un casque et des vêtements de protection lors de la conduite.
- Surveillance directe d'un adulte requise.
- Gardez les enfants dans des zones de conduite sûres.
- Ne jamais conduire sur la chaussée, à proximité de véhicules à moteur, sur une pelouse, à proximité d'une pente raide ou d'un escalier, d'une piscine ou d'une autre étendue d'eau.
- Utilisez le jouet uniquement sur des surfaces planes, telles que l'intérieur de votre maison, le jardin ou l'aire de jeux.
- Ne pas utiliser dans l'obscurité. Un enfant pourrait rencontrer des obstacles inattendus et avoir un accident. Faites fonctionner le véhicule uniquement pendant la journée ou dans un endroit bien éclairé.
- Il n'est pas recommandé de conduire le véhicule sur des surfaces mouillées ou sur des pentes de plus de 15 degrés.
- Ne pas utiliser ce véhicule à l'extérieur lorsqu'il pleut ou qu'il neige.
- Assurez-vous de vous arrêter complètement avant de changer de direction, de l'avant vers l'arrière.
- Veuillez respecter les limites de poids et d'âge autorisées pour conduire ce véhicule.
- Il est interdit de modifier le circuit ou d'ajouter d'autres pièces électriques.
- Inspectez périodiquement les fils et les connexions du véhicule.
- Pour éviter les accidents, assurez-vous que le véhicule est sécurisé avant de conduire.
- Ne laissez aucun enfant toucher les roues ou s'approcher d'elles lorsque la voiture est en mouvement.
- Ce véhicule est équipé de ceintures de sécurité réglables. Veuillez apprendre aux enfants à attacher la ceinture de sécurité avant de l'utiliser, afin de garantir leur sécurité.

Comment conduire votre véhicule

Mode d'emploi (s'assurer que l'interrupteur d'alimentation a été mis en marche)

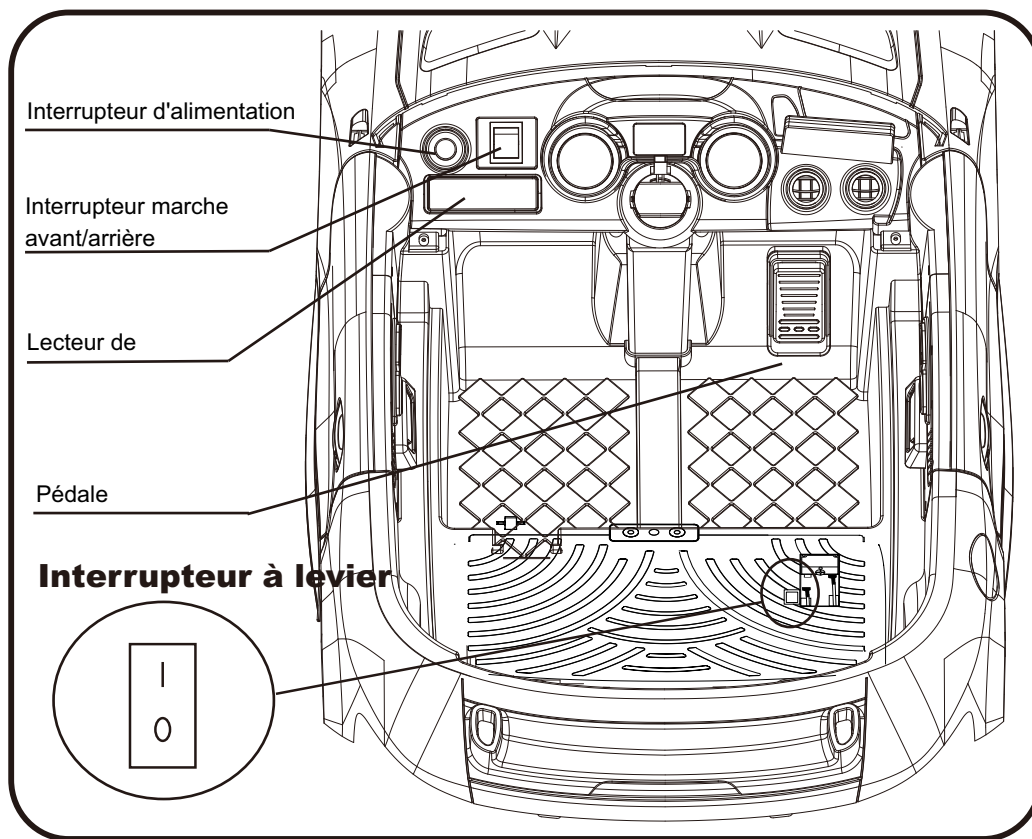

IMPORTANT!

Toujours arrêter le véhicule lorsque vous changez de vitesse ou de direction pour éviter d'endommager la boîte de vitesses et le moteur.

1. Allumez d'abord l'interrupteur d'alimentation.

2. Marche avant

- Poussez l'interrupteur "Avant et Arrière" en position "Avant".
- Appuyez sur la pédale.
- Le véhicule avance.

3. Arrêt

- Retirez le pied de la pédale d'accélérateur pour arrêter la voiture.

4. Marche arrière

- Poussez l'interrupteur "Avant et Arrière" en position "Arrière".
- Appuyez sur la pédale.
- Le véhicule recule.

Changement entre télécommande et conduite autonome:

D'abord, retirez le siège.

Ensuite, utilisez un tournevis ou un autre outil pour retirer le couvercle en plastique à l'extérieur du bouton.

Troisièmement, basculez entre la télécommande et la conduite autonome à l'aide des boutons.

Appuyez sur le côté O, c'est la fonction de conduite autonome.

Appuyez sur le côté I, c'est la fonction de télécommande.

REMARQUE: Lors du passage à la fonction de conduite autonome, la télécommande ne peut pas être opérée, ni effectuer de vérification de code. Ainsi, lors de la vérification de code de la télécommande, vous devez d'abord appuyer sur ce bouton sur le côté I, puis procéder à l'opération de vérification de code.

Comment conduire votre moto

(5) Comment utiliser un lecteur de musique

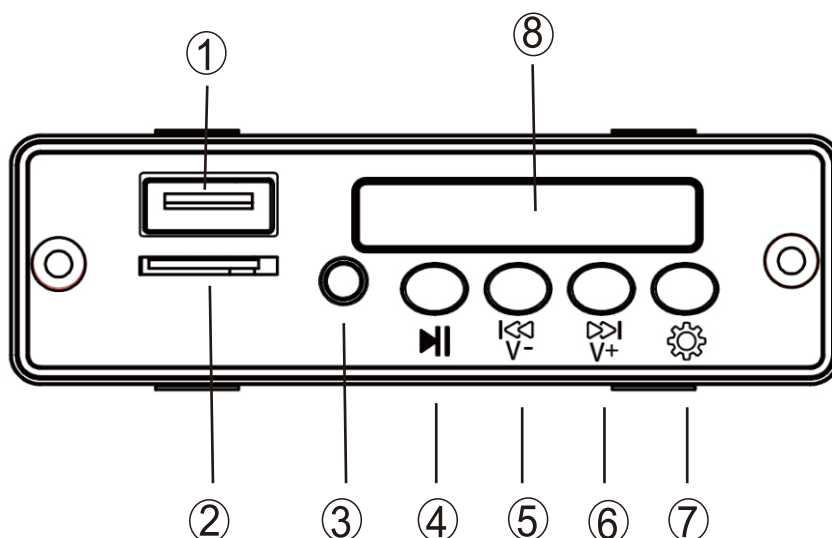

- ① Interface USB: insérez le terminal USB, connectez la source audio, peut jouer de l'audio ;
- ② Fente pour carte TF: insérez la carte TF, peut jouer de l'audio ;
- ③ Interface AUX: via le câble de données peut être connecté à d'autres appareils et jouer de l'audio ;
- ④ Bouton Pause: touchez ce bouton, peut mettre en pause la lecture audio ;
- ⑤ Volume-/musique précédente : appui court, peut jouer la musique précédente, appui long peut réduire le volume ;
- ⑥ Volume+/musique suivante: appui court, peut jouer la musique suivante appui long peut augmenter le volume ;
- ⑦ Bouton de fonction: Après avoir connecté un lecteur USB ou une carte TF, appuyez sur ce bouton pour choisir quel appareil jouer la source
- ⑧ Affichage de tension: la valeur sur l'affichage peut être utilisée pour déterminer si la batterie doit être chargée ou non. (Batterie 6V : chargez en dessous de 6,2V ; Batterie 12V : chargez en dessous de 12,3V)

(6) Comment utiliser le bouton du volant [Fonction optionnelle]

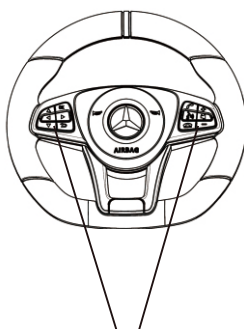

Bouton de klaxon et de musique

Comment conduire votre véhicule

Diagramme de Circuit

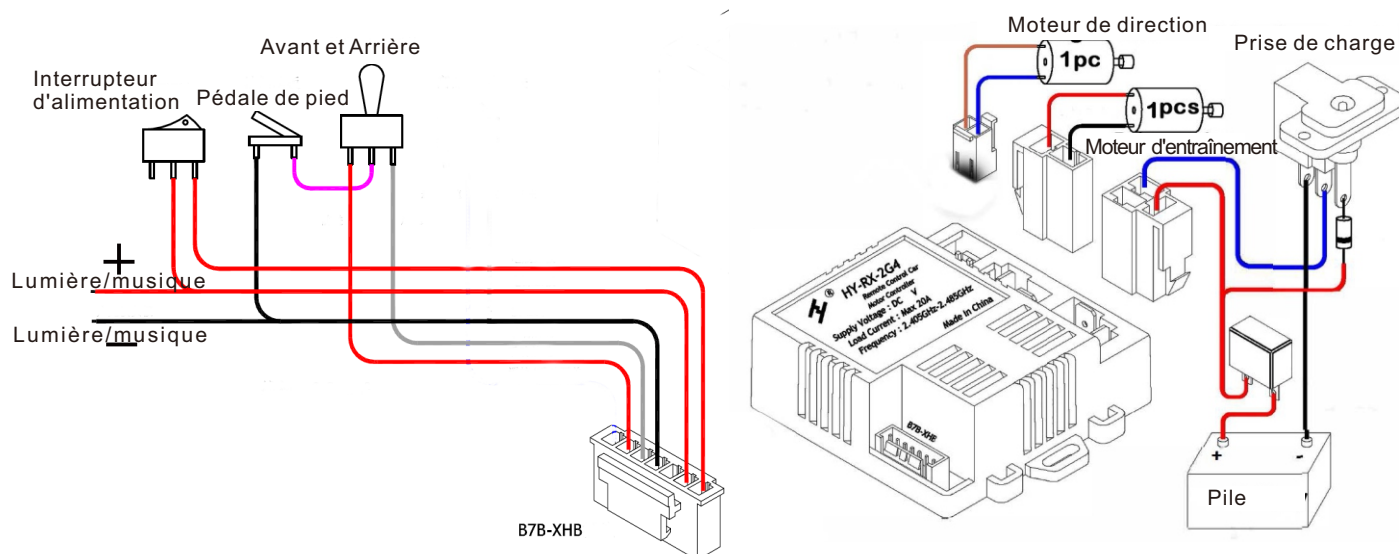

Recharge du véhicule

SEUL UN ADULTE DOIT CHARGER ET RECHARGER LA BATTERIE !

ATTENTION !

• ÉVITEZ LES INCENDIES ET LES CHOCS ÉLECTRIQUES :

- Utilisez uniquement la batterie rechargeable et le chargeur fournis avec votre véhicule. Ne remplacez JAMAIS la batterie ou le chargeur par une batterie ou un chargeur d'une autre marque. L'utilisation d'une autre batterie ou d'un autre chargeur peut provoquer un incendie ou une explosion.
- N'utilisez pas la batterie ou le chargeur pour un autre produit. Une surchauffe, un incendie ou une explosion pourraient se produire.
- Ne modifiez JAMAIS le circuit électrique. Toute modification du système électrique peut provoquer un choc, un incendie ou une explosion, ou endommager le système de manière permanente.
- Ne pas permettre de contact direct entre les bornes de la batterie. Un incendie ou une explosion pourrait se produire.
- Ne laissez aucun type de liquide entrer en contact avec la batterie ou ses composants.
- Des gaz explosifs sont créés pendant la charge. Ne chargez pas près de chaleur ou de matériaux inflammables. Chargez la batterie UNIQUEMENT dans un endroit bien ventilé.
- Ne prenez JAMAIS la batterie par les fils ou le chargeur. La batterie risque d'être endommagée et de provoquer un incendie. Prenez la batterie par le boîtier UNIQUEMENT.
- Chargez la batterie dans un endroit sec UNIQUEMENT.
- Retirer la section mise en évidence. Se laver les mains après manipulation.
- Ne pas ouvrir la batterie. La batterie contient de l'acide de plomb et d'autres matériaux toxiques et corrosifs.

Recharge du véhicule

ATTENTION !

ÉVITEZ LES INCENDIES ET LES CHOCS ÉLECTRIQUES :

- Ne pas ouvrir le chargeur. Les fils et les circuits exposés à l'intérieur du boîtier peuvent provoquer des chocs électriques. Seuls les adultes sont autorisés à manipuler ou à charger la batterie. Ne laissez JAMAIS un enfant manipuler ou charger la batterie. La batterie est lourde et contient de l'acide de plomb (électrolyte).
- Ne faites pas tomber la batterie. La batterie pourrait être endommagée de façon permanente ou provoquer des blessures graves.
- Avant de charger la batterie, vérifiez que la batterie, le chargeur, son cordon d'alimentation et les connecteurs ne sont pas usés ou endommagés. NE PAS charger la batterie si des pièces ont été endommagées.
- Ne pas laisser la batterie se vider complètement. Rechargez la batterie après chaque utilisation ou une fois par mois si elle n'est pas utilisée régulièrement.
- Ne pas charger la batterie à l'envers.
- Fixez toujours la batterie à l'aide du support. La batterie peut tomber et blesser un enfant si le véhicule se renverse.
- Il est recommandé que les jeunes enfants soient surveillés par un adulte.
- Le jouet doit être utilisé avec prudence car il faut être habile pour éviter les chutes ou les collisions susceptibles de blesser l'utilisateur ou des tiers.

- La prise de charge se trouve SOUS LE SIÈGE.
- L'INTERRUPTEUR D'ALIMENTATION doit être en position d'ARRÊT lors de la recharge.
- Avant la première utilisation, vous devez charger la batterie pendant 8 à 12 heures. Ne rechargez pas la batterie pendant plus de 20 heures afin d'éviter une surchauffe du chargeur.
- Lorsque le véhicule commence à fonctionner lentement, rechargez la batterie.
- Après chaque utilisation ou une fois par mois, le temps de recharge minimum est de 8 à 12 heures, pas plus de 20 heures.

ATTENTION !

Ce produit est doté d'une PROTECTION DE CHARGE : Lors de la charge, toutes les fonctions seront coupées !

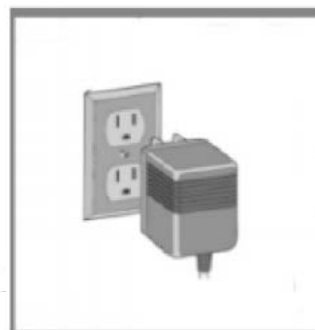
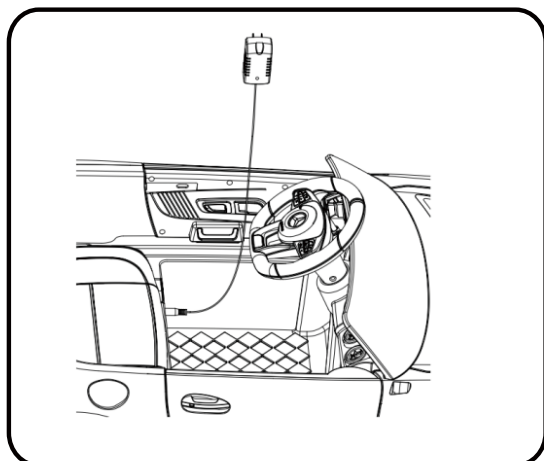

1. Trouvez la prise d'entrée de charge sous le siège.
2. Branchez le port du chargeur dans la prise d'entrée.
3. Branchez la fiche du chargeur sur une prise murale.
La batterie commence à se charger.

Guide de dépannage

■ PROBLÈME : Le véhicule ne fonctionne pas.

CAUSE POSSIBLE : La batterie est peut-être déchargée.

Après chaque utilisation, ou au moins une fois par mois, chargez la batterie pendant 8 à 12 heures. Ne laissez pas la batterie sur le chargeur pendant plus de 20 heures.

CAUSE POSSIBLE : Le fusible thermique s'est déclenché. Le véhicule est équipé d'un fusible à réarmement automatique. Lorsque le véhicule est surchargé ou mal utilisé, le fusible à réarmement automatique est coupé pendant 5 à 20 secondes avant de redevenir opérationnel. Le fusible à réarmement automatique se trouve sous le siège (voir l'image).

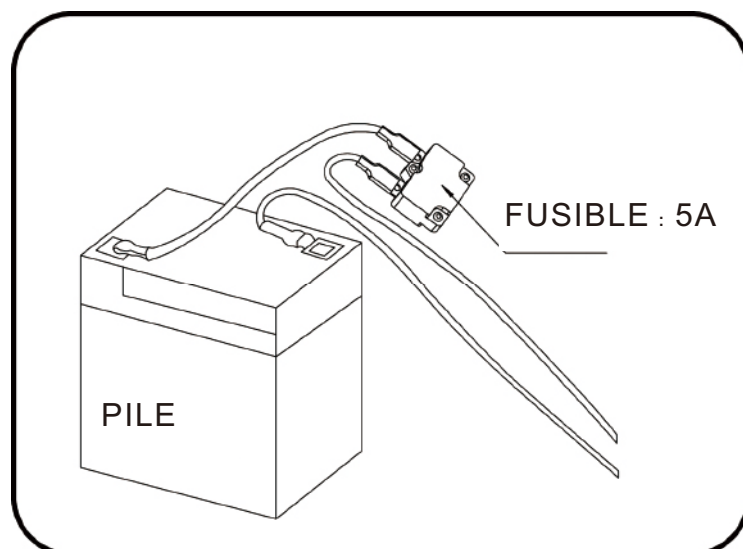

Pour éviter que le fusible ne coupe l'alimentation, suivez ces conseils :
NE PAS surcharger le véhicule
NE PAS remorquer d'objet derrière le véhicule. NE PAS conduire sur des pentes raides.
NE PAS heurter d'objets fixes, ce qui pourrait faire patiner les roues et provoquer une surchauffe du moteur. NE PAS conduire par temps très chaud, les composants risquent de surchauffer.
NE PAS manipuler le système électrique, cela pourrait créer un court-circuit et provoquer le déclenchement du fusible.

CAUSE POSSIBLE : Les écrous de roue sont desserrés.

Si les écrous ne sont pas serrés, les roues ne s'engageront pas dans les engrenages avant. Serrer l'écrou à l'aide de la clé à écrou.

CAUSE POSSIBLE : Le connecteur ou les fils de la batterie sont desserrés.

Assurez-vous que les connecteurs de la batterie sont bien branchés les uns aux autres.

CAUSE POSSIBLE : La batterie est déchargée.

Avez-vous correctement entretenu la batterie en suivant les instructions ? La batterie est-elle vieille ? Il se peut que votre batterie doive être remplacée.

CAUSE POSSIBLE : Le système électrique est endommagé.

De l'eau peut avoir corrodé le système, ou des saletés, du gravier ou du sable peuvent avoir bloqué l'interrupteur.

CAUSE POSSIBLE : Le moteur est endommagé.

Le moteur doit être réparé par un professionnel.

■ PROBLÈME: La batterie ne se recharge pas.

CAUSE POSSIBLE : Le connecteur de la batterie ou le connecteur de l'adaptateur est desserré.

Assurez-vous que le connecteur de la batterie et le connecteur de l'adaptateur sont fermement branchés l'un à l'autre.

CAUSE POSSIBLE : Le chargeur n'est pas branché.

Assurez-vous que le chargeur est branché sur la prise murale et que la prise est sous tension.

CAUSE POSSIBLE : Le chargeur ne fonctionne pas.

Le chargeur est-il chaud pendant la charge ? Si ce n'est pas le cas, il se peut que le chargeur soit cassé et doive être remplacé.

Guide de dépannage

■ PROBLÈME : Le véhicule ne fonctionne pas très longtemps.

CAUSE POSSIBLE : La batterie est peut-être insuffisamment chargée.

Il se peut que vous ne chargiez pas la batterie assez longtemps. Après chaque utilisation, ou au moins une fois par mois, chargez la batterie pendant 8 à 12 heures. Ne laissez pas la batterie sur le chargeur pendant plus de 20 heures.

CAUSE POSSIBLE : La batterie est vieille.

La batterie finira par ne plus pouvoir tenir la charge. En fonction de la fréquence d'utilisation et des conditions variables, la batterie devrait fonctionner pendant un à trois ans. Remplacez la batterie par une neuve.

■ PROBLÈME : La batterie émet un bourdonnement ou un gargouillement lors de la charge.

Ce phénomène est normal et n'est pas inquiétant. Elle peut également être silencieuse pendant la charge, ce qui est également normal.

■ PROBLÈME : Le chargeur est chaud lors de la recharge de la batterie.

Ce phénomène est normal et n'est pas inquiétant.

Entretien de votre véhicule

- Il incombe aux parents de vérifier les principales parties du jouet avant utilisation. Doit examiner régulièrement les dangers potentiels, tels que la batterie, la charge, le câble ou la corde, la prise, les vis de fixation de l'enceinte ou d'autres pièces et, en cas de tels dommages, le jouet ne doit pas être utilisé tant que ces dommages n'ont pas été correctement éliminés.
- Assurez-vous que les pièces en plastique du véhicule ne sont ni fissurées ni cassées.
- Utilisez occasionnellement une huile légère pour lubrifier les pièces mobiles telles que les roues.
- Garez le véhicule à l'intérieur ou couvrez-le d'une bâche pour le protéger des intempéries.
- Éloignez le véhicule des sources de chaleur, telles que les poêles et les radiateurs. Les pièces en plastique pourraient fondre.
- Rechargez la batterie après chaque utilisation. Seul un adulte doit manipuler la batterie. Rechargez la batterie au moins une fois par mois lorsque le véhicule n'est pas utilisé.
- Ne lavez pas le véhicule avec un tuyau. Ne lavez pas le véhicule avec de l'eau et du savon. Ne conduisez pas le véhicule par temps pluvieux ou neigeux. L'eau endommagera le moteur, le système électrique et la batterie.
- Nettoyez le véhicule avec un chiffon doux et sec. Pour redonner de l'éclat aux pièces en plastique, utilisez un poli pour meubles sans cire. Ne pas utiliser de cire pour voiture. Ne pas utiliser de nettoyants abrasifs.
- Ne conduisez pas le véhicule dans de la terre meuble, du sable ou du gravier fin qui pourraient endommager les pièces mobiles, les moteurs ou le système électrique.
- Lorsqu'il n'est pas utilisé, toutes les sources électriques doivent être éteintes. Éteignez l'interrupteur d'alimentation et débranchez la connexion de la batterie

Mise au rebut de la batterie

Mise au rebut de la batterie



- Votre batterie au plomb scellée doit être recyclée ou éliminée de manière écologique.
- Ne jetez pas votre batterie au plomb dans un feu. La batterie risque d'exploser ou de fuir.
- Ne vous débarrassez pas d'une batterie plomb-acide avec vos ordures ménagères. L'incinération, l'enfouissement ou le mélange de batteries au plomb scellées avec les déchets ménagers est interdit par la loi.
- Retournez une batterie épuisée à votre centre local de recyclage de batteries au plomb agréé, tel qu'un vendeur local de batteries automobiles.
- Contactez les responsables locaux de la gestion des déchets pour obtenir d'autres informations concernant le recyclage et l'élimination écologique des batteries au plomb.C
- La batterie ne doit être chargée que par un adulte. veuillez charger le produit avant de l'utiliser !
- Le jouet ne doit pas être connecté à des puissances excessives (plus que la quantité spécifiée ici), et il ne doit pas être utilisé pendant le processus de charge.
- Toute batterie rechargeable ne doit être chargée que sous la surveillance d'un adulte.
- Le chargeur de batterie doit régulièrement vérifier que les fils, les fiches, le boîtier et les autres pièces ne sont pas endommagés et les dommages constatés doivent cesser d'être utilisés et être restaurés.
- Ouvrez le couvercle du compartiment à piles de la télécommande et placez deux piles, en respectant la polarité des piles. Remplacez le couvercle du compartiment des piles et verrouillez le tout à l'aide de vis (faites remplacer les piles par un adulte et conformément aux étapes ci-dessus).
- Toutes les piles doivent être insérées en respectant la polarité.
- Les piles non rechargeables ne doivent pas être chargées, veuillez retirer toute pile épuisée du jouet.
- Ne mélangez pas de vieilles et de nouvelles piles, ou ne mélangez pas différents types de piles.
- Le chargeur de batterie utilisé avec le jouet doit être régulièrement examiné pour vérifier que le cordon, la fiche, le boîtier et les autres pièces ne sont pas endommagés et, si tel est le cas, il ne doit pas être utilisé tant que ces dommages n'ont pas été réparés.

Si vous avez la moindre question, veuillez contacter notre centre d'assistance à la clientèle.

Nos coordonnées sont les suivantes:

 0033-1-84166106

 aosom@mhfrance.fr

Importé par :

MH France

2, rue Maurice Hartmann

92130 Issy-les-Moulineaux

France

Fabriqué en Chine

AIYAPLAY

IN240600146V01_ES

370-344V90

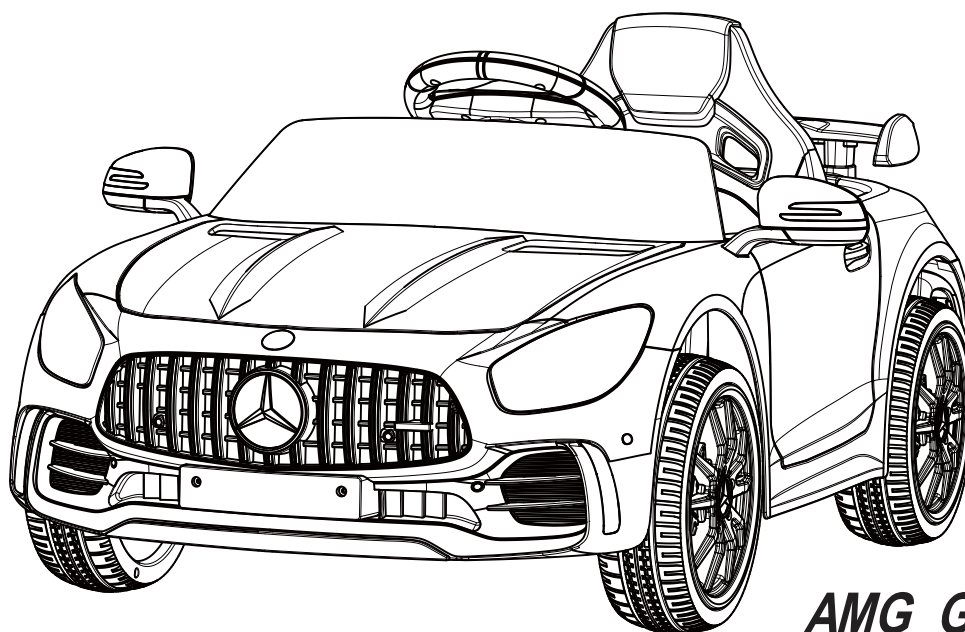

AMG GTR

INFANTIL
COCHE DE JUGUETE ELECTRÓNICO 



IMPORTANTE	¡Advertencia!
Edad: 3-6 años Carga máxima: 25 Kg	<ol style="list-style-type: none">1. No apto para niños menores de 36 meses. Peligro de asfixia debido a las piezas pequeñas.2. Sólo para uso familiar y doméstico.3. No utilizar en lugares con tráfico.4. Requiere montaje por parte de un adulto.5. ¡Atención! Debe llevarse equipo de protección.6. Este juguete no tiene freno.7. No adecuado para niños menores de 3 años debido a su velocidad máxima.8. Este juguete contiene baterías que no son reemplazables.

Lea, entienda y guarde para futuras referencias!

Este manual contiene información importante, por favor guárdelo para futuras consultas. Antes del primer uso, cargue la batería durante al menos 8-12 horas y no más de 20 horas.

MANUAL DE INSTRUCCIONES

Tabla de contenido

1. Acerca de su nuevo vehículo	Seite 2
2. Lista de piezas	Seite 3
3. Diagrama de piezas	Seite 4
4. Pasos de montaje.....	Seite 5-7
5. Cómo utilizar el vehículo	Page 8-12
6. Carga del vehículo.....	Seite 13
7. Guía de resolución de problemas	Seite 14-15
8. Mantenimiento del vehículo.....	Page 15
9. Eliminación de la batería.....	Seite 16

Acerca de su nuevo vehículo

Gracias por comprar nuestros productos, queremos que su hijo disfrute de este producto durante muchos años.

Tenga en cuenta estos puntos al leer esta guía:

Edad adecuada:	3-6 años	Batería:	DC 12 V 4,5 Ah x 1
Carga máxima:	Hasta 25 kg	Medidas:	108 x 67 x 46 mm
Material:	PP	Temperatura óptima:	Inferior 40 °C
Cargador:	Entrada: 100 bis 240 V, 50-60 HZ	Tiempo carga:	8-12 horas, máx. 20 horas
	Salida: 12 V	Fusible:	F4A- 8A, Auto-reinicio



ADVERTENCIA

POR LA SEGURIDAD DE TU HIJO, POR FAVOR LEE TODAS LAS ADVERTENCIAS E INSTRUCCIONES DE MONTAJE/USO. GUARDA ESTA GUÍA PARA FUTURA REFERENCIA.

- SE REQUIERE MONTAJE POR UN ADULTO. El producto contiene piezas pequeñas, que son solo para el montaje por un adulto. Mantén a los niños pequeños alejados durante el montaje.
- Siempre retira el material protector y las bolsas de plástico y deséchalos antes del montaje

Lista de piezas









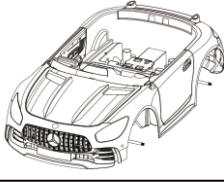
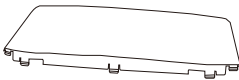

Nº	NOMBRE	IMAGEN	Q,ty (pcs)	NOTAS	Nº	NOMBRE	IMAGEN	Q,ty (pcs)	NOTAS
1	Carrocería		1		2	Parabrisas		1	
3	Asiento		1		4	Caja de cambios		4	
5	Rueda		4		6	Alerón		1	colocar bajo la carrocería
7	Volante		1		8			2	Derecha e izquierda
9	Arandela		6	Colocar en el eje	10	Control remoto		1	
11	Tuerca		4	Colocar en el eje	12	M4X25 tornillo		1	colocar en la carrocería
13	M4X12 tornillo		2	colocar en la carrocería	14	Cargador		1	
15	Llave		2		16	Manual		1	
17					18				

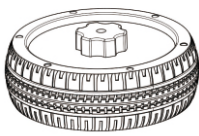
Diagrama de partes

NOTA: Algunas partes mostradas están montadas en ambos lados del vehículo.

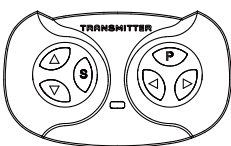
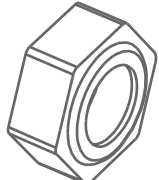

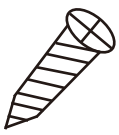
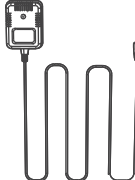
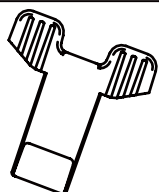
Requiere

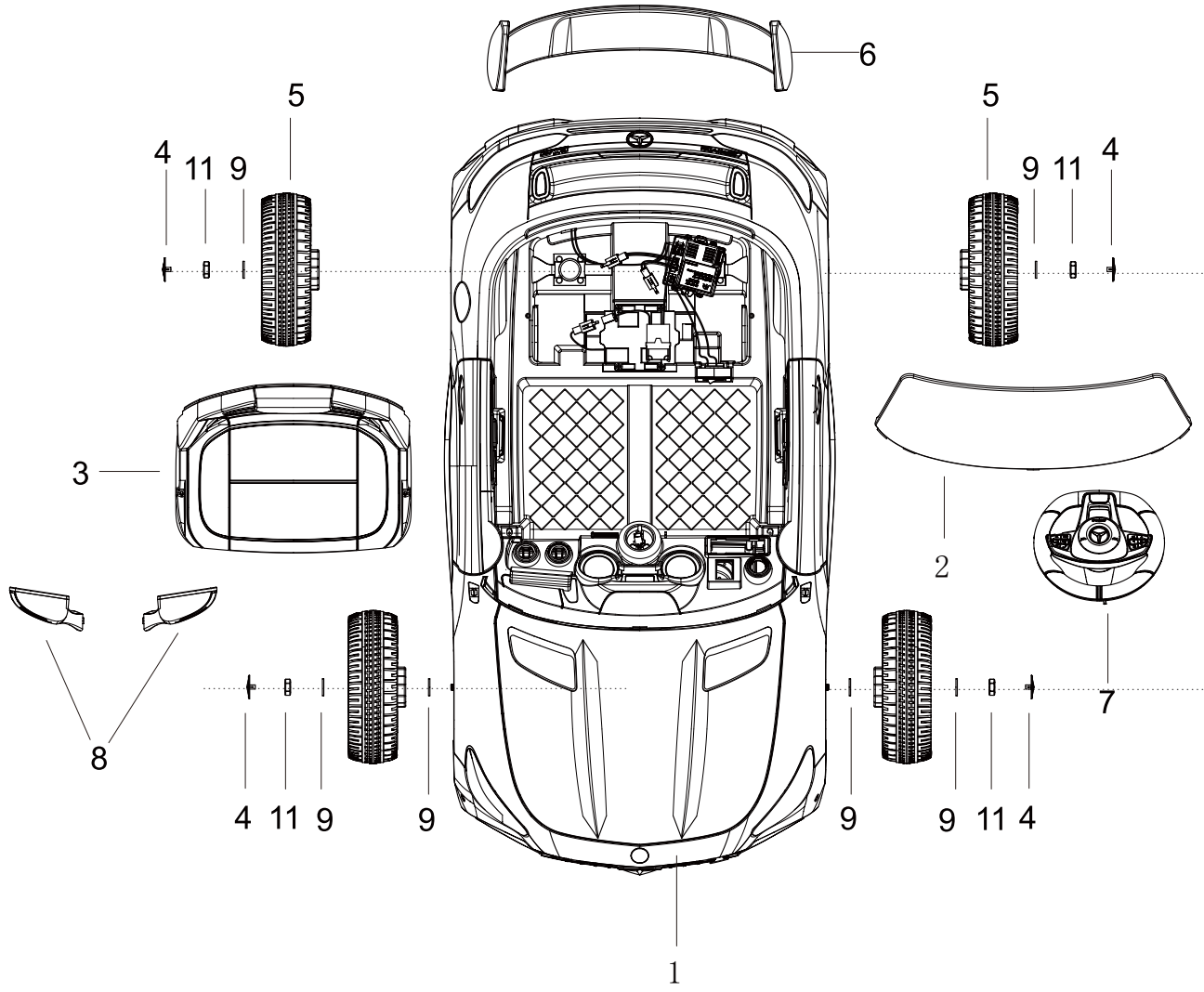

destornillador (no incluido)



Alicates (no incluidas)



Martillo (no incluido)

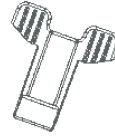

Llave (incluida)

Pasos de montaje

- Su nuevo vehículo requiere el montaje de un adulto. Por favor, reserve al menos 40 minutos para el montaje. Los niños pueden resultar dañados por las piezas pequeñas, los bordes afilados y las puntas afiladas en el estado desmontado del vehículo. Tenga cuidado al desembalar y montar el vehículo. Los niños no deben manipular las piezas ni ayudar a montar el vehículo.
- Identifique todas las piezas antes del montaje y guarde todo el material de embalaje hasta que haya finalizado el montaje para asegurarse de que no se desecha ninguna pieza.
- Herramientas de montaje necesarias: destornillador (no incluido), alicates (no incluidos), martillo (no incluido), llave inglesa (incluida).

1. Instale la rueda trasera

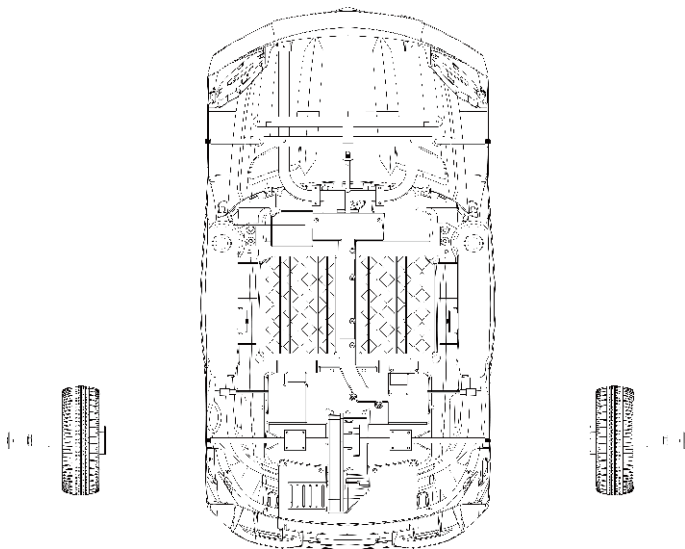

- Instalar el motor de accionamiento en el eje trasero
- Cargar una rueda en el eje trasero
- Cargar una junta de 10# en el eje trasero
- Apriete 8 tuercas con una llave de plástico
- Añada una cubierta de núcleo de plástico

Nota: La instalación de la rueda izquierda y derecha de accionamiento doble es el mismo método; la instalación de la rueda del otro lado de accionamiento simple hace referencia a la instalación de la rueda delantera.

2. Instale la rueda frontal

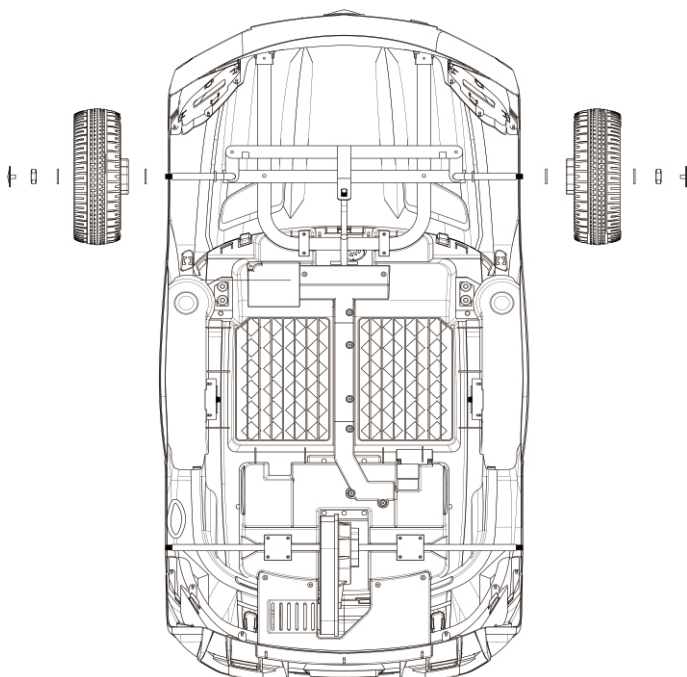

- Carga una junta de 10# en el eje trasero
- Añade una rueda delantera
- Carga otra junta M10
- Apriete 8 tuercas con una llave de plástico
- Añada una cubierta de núcleo de plástico

Nota: El método de instalación es el mismo

Pasos de montaje

3. Encienda el enchufe

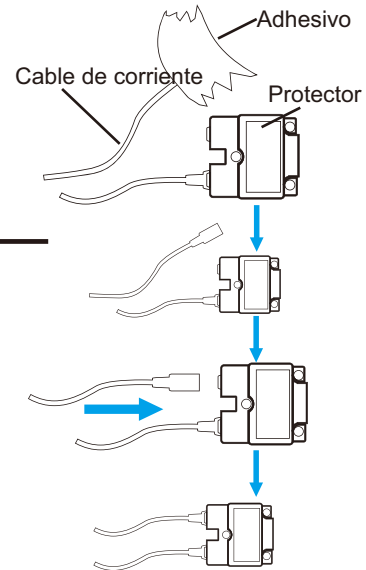
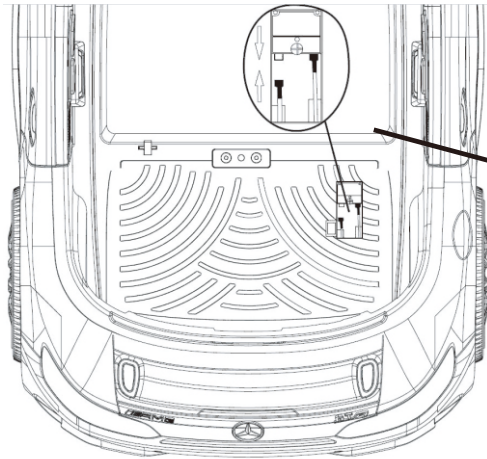

Advertencia de seguridad de la batería

- Las pilas no recargables no pueden recargarse.
- Las baterías sólo pueden recargarse bajo la supervisión de un adulto.
- Las baterías recargables deben extraerse del vehículo antes de cargarlas.
- No se pueden combinar diferentes tipos de baterías o baterías viejas y nuevas.
- La batería debe colocarse con la polaridad correcta.
- Las baterías agotadas deben retirarse del vehículo.
- Los terminales de alimentación no deben cortocircuitarse.
- Las baterías secas no están disponibles.

4. Instale el asiento y el alerón

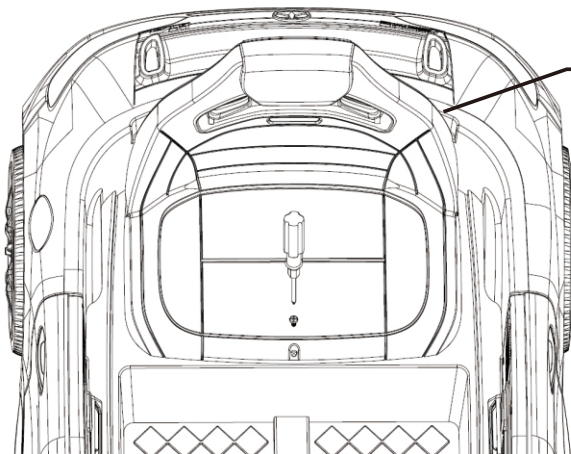

Pata de sujeción

- La parte posterior del gancho del asiento en el cuerpo de inserción.
- Atornille un asiento de tornillo M4x20.

- Pon el coche boca abajo. Instale el alerón.
- Fijar con 2 tornillos M4x12.

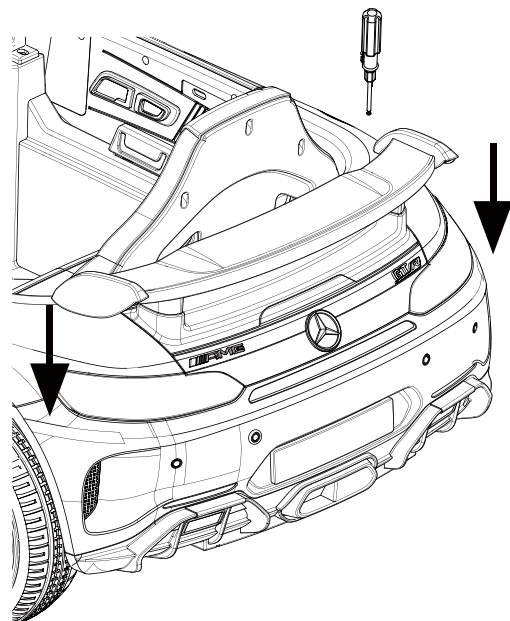

Pasos de montaje

5. Instale el parabrisas

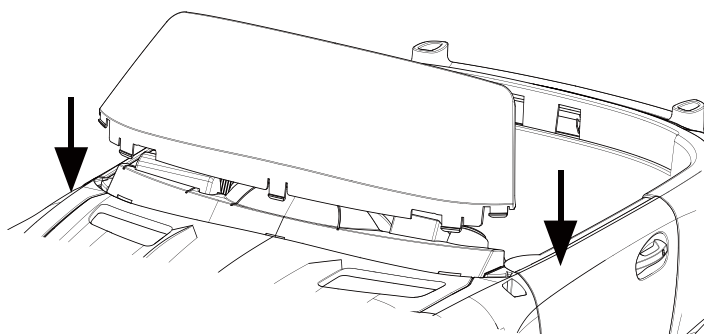

- Presione el parabrisas contra la carrocería hasta que quede instalado.

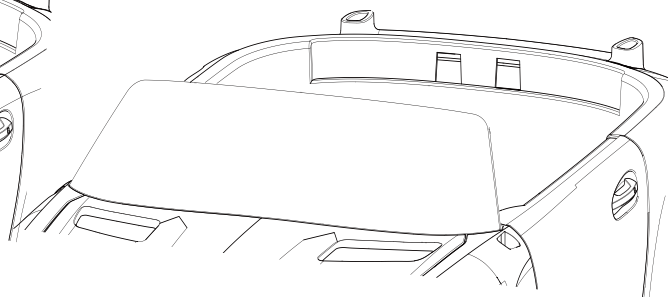

6. Instale el volante

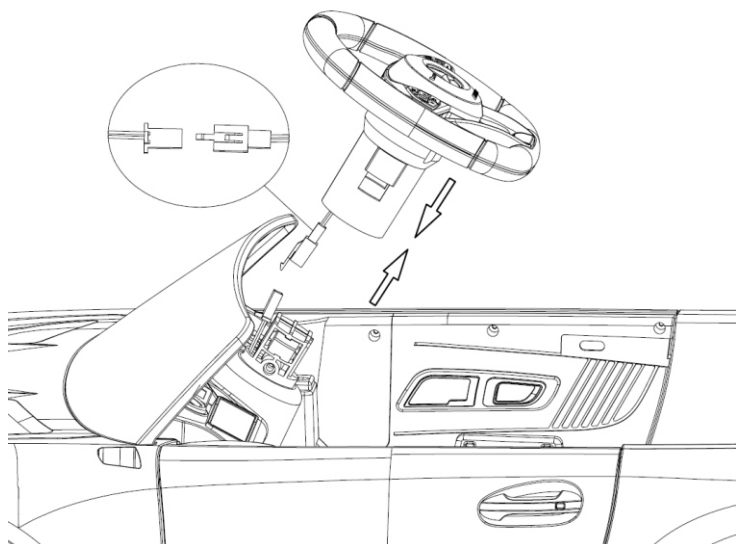

- Clavija de conexión a presión [como se muestra].
- Distinga la parte delantera y trasera del volante y sujete el volante en el salpicadero. (Instalación con un solo botón)

7. Instale el espejo retrovisor

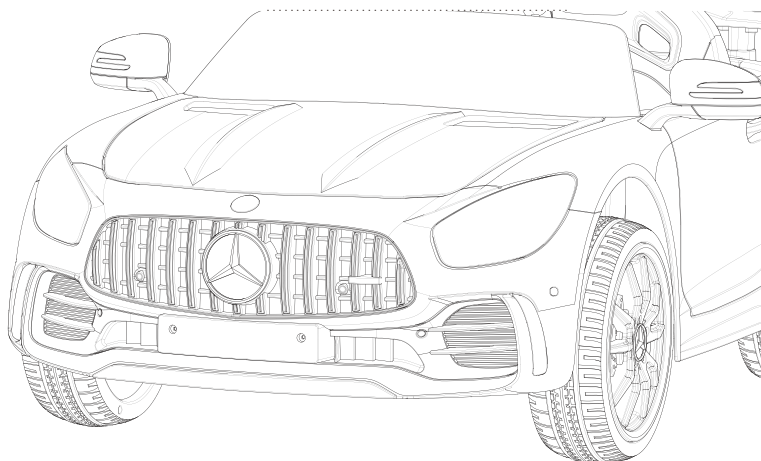

- Inserte el gancho del espejo en los orificios situados a ambos lados de la carrocería.

Cómo utilizar el vehículo

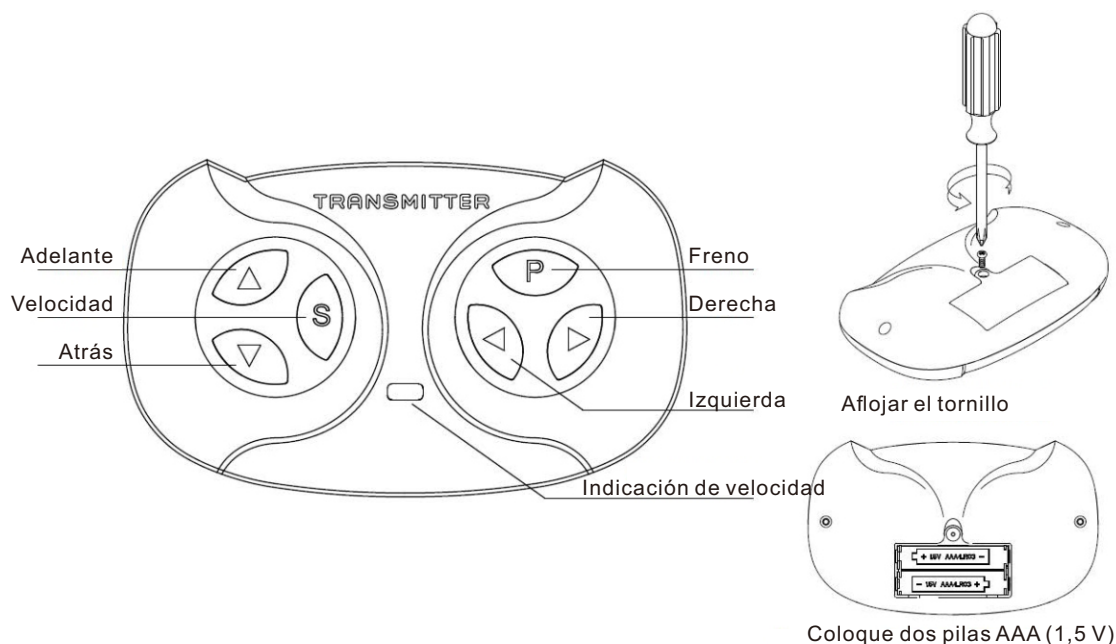

Paso 1: Abra la tapa del compartimento de las pilas en la parte posterior del mando a distancia y coloque dos pilas AAA (1,5 V) (este producto no dispone de pilas).

Paso 2: Apague el interruptor principal del coche.

Paso 3: Mantenga pulsadas las teclas Adelante y Atrás al mismo tiempo, (tenga en cuenta que mantenga pulsada al mismo tiempo) cuando la pantalla de velocidad parpadea, el interruptor principal del coche, la pantalla de velocidad de luz roja para dejar de parpadear, el código de éxito. Descripción de las teclas: Tecla de velocidad para la regulación de la velocidad, cada vez que cambie una velocidad, la tecla de velocidad en una luz roja para baja velocidad, dos luces rojas para velocidad media, tres luces rojas para alta velocidad.

Descripción especial: Si el producto tiene la función de libre de código, el mando a distancia instalado en pilas AAA (1,5V) de remolque, puede utilizar el mando a distancia para operar el producto; viceversa, de acuerdo con las instrucciones de operación de código para codificar.

- Pulse el botón Adelante y el coche avanzará.
- Toque y pulse Atrás, el coche retrocede.
- Pulse el botón Velocidad para ajustar la velocidad del coche.
- Toque y pulse la tecla Izquierda. El coche gira hacia la izquierda.
- Toque y pulse la tecla Derecha y el coche gira a la derecha.
- Freno para la tecla de freno, toque el coche para mantener el estado de freno, indicador rojo todo parpadeando, y luego toque el contacto de estado de freno.

Este producto puede tener prioridad de control remoto (dependiendo de la configuración del producto): Cuando se acciona el mando a distancia, el interruptor de pedal del producto no es válido; cuando se detiene el funcionamiento del mando a distancia, se puede utilizar el interruptor de pedal del producto.

Cómo utilizar el vehículo



ADVERTENCIA

- Para reducir el riesgo de lesiones, se requiere la supervisión de un adulto.
- No lo utilice nunca en calzadas, cerca de vehículos de motor, en pendientes pronunciadas o escalones, piscinas u otras masas de agua; lleve siempre calzado y no permita nunca más de un usuario.
- Los tipos de superficies que son apropiados para el uso seguro del juguete. Utilice únicamente la batería especificada por el fabricante.
- Utilice únicamente el cargador especificado por el fabricante.
- Adecuado para mayores de 3 años. El peso máximo del usuario es de 25 kg.

Antes de usar el producto es necesario:

- ¡Importante! Antes de utilizar el vehículo por primera vez, es necesario cargar la batería durante 8 a 12 horas, no más de 20 horas. Solo un adulto puede cargar o recargar la batería.
- Terminar de montar el coche completo según los pasos que describe el manual. El paquete de enchufe de la batería de almacenamiento ya se ha insertado bien, el poder ya se ha puesto a través.
- Todos los lugares para necesitar la garantía del tornillo el tornillo se ha trabado ya.

Reglas para una conducción segura

LEA ESTAS REGLAS EN VOZ ALTA A SU HIJO Y A SUS COMPAÑEROS DE JUEGO Y ASEGÚRESE DE QUE LAS ENTIENDEN

- Este juguete no se rompe. Lleve siempre casco y ropa protectora cuando monte.
- Se requiere la supervisión directa de un adulto.
- Mantenga a los niños dentro de las zonas de conducción seguras.
- No conduzca nunca en la calzada, cerca de vehículos de motor, sobre el césped, cerca de escaleras o escalones empinados, piscinas u otras masas de agua.
- Utilice el juguete sólo en superficies planas. Por ejemplo, en el interior de su casa, jardín o parque infantil.
- Nunca lo utilices en la oscuridad. El niño podría encontrarse con obstáculos inesperados y sufrir un accidente. Utilice el vehículo sólo de día o en una zona bien iluminada.
- No se recomienda conducir el vehículo sobre superficies mojadas o en pendientes de más de 15 grados.
- No utilice este vehículo al aire libre cuando esté lloviendo o nevando.
- Asegúrese de detenerse completamente antes de cambiar de dirección de adelante hacia atrás.
- Respete los límites de peso y edad permitidos para conducir este vehículo.
- Está prohibido cambiar el circuito o añadir otras piezas eléctricas.
- Inspeccione los cables y conexiones del vehículo es seguro antes de montar.
- No deje que ningún niño toque las ruedas ni esté cerca de ellas cuando el vehículo esté en movimiento.
- Este vehículo tiene cinturones de seguridad de juego ajustables. Por favor, instruya a los niños cómo atarse el cinturón de seguridad antes de usarlo, garantice la seguridad.

Cómo utilizar el vehículo

Funcionamiento de uso (Asegúrese de que el interruptor de alimentación esté encendido)

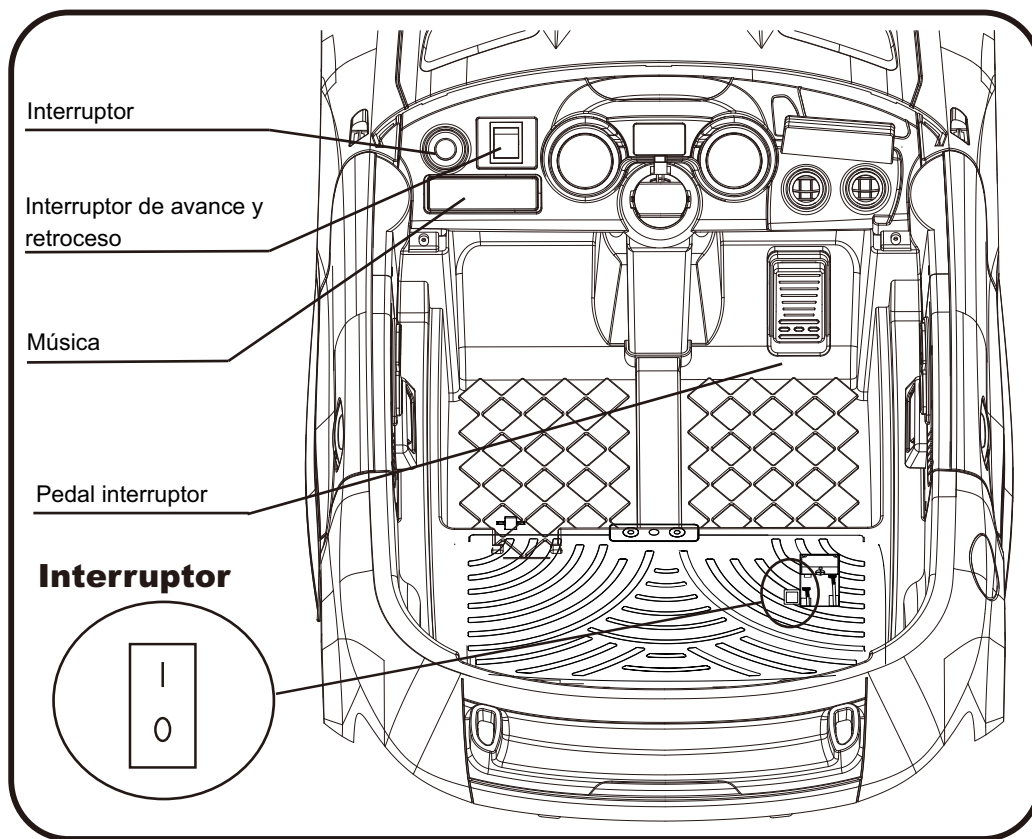

IMPORTANTE

Detenga siempre el vehículo cuando cambie la velocidad o la dirección para evitar daños entre la caja de cambios y el motor.

1. Encienda primero el interruptor de alimentación.

2. Hacia delante

- Ponga el «Interruptor de marcha adelante y marcha atrás» en la posición «Adelante».
- Pise el pedal.
- El vehículo se desplaza hacia delante.

3. Parar

- Retire el pie del pedal del acelerador para detener el vehículo.

4. Marcha atrás

- Ponga el «Interruptor de marcha adelante y marcha atrás» en la posición «Marcha atrás».
- Pise el pedal.
- El vehículo circula hacia atrás.

Cambio entre control remoto y auto conducción

En primer lugar, retire el asiento.

En segundo lugar, utilice un destornillador u otra herramienta para quitar la cubierta de plástico fuera del botón.

En tercer lugar, cambie entre el mando a distancia y la conducción autónoma mediante los botones.

Pulse en el lado O para activar la función de conducción autónoma.

Pulse en el lado I para activar la función de control remoto.

NOTA: Cuando se cambia a la función de conducción autónoma, el mando a distancia no puede utilizarse ni puede realizar la comprobación de códigos. Por lo tanto, cuando realice la comprobación del código del mando a distancia, primero debe pulsar este interruptor en el lado I y, a continuación, proceder con la operación de comprobación del código.

Cómo utilizar el vehículo

(5) Cómo utilizar el reproductor de música

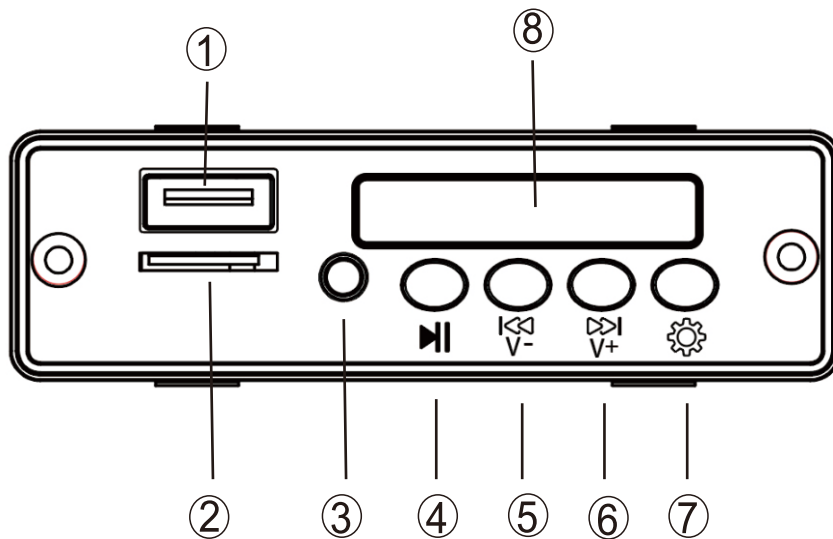

- ① USB: inserte el terminal USB, conecte la fuente de audio, puede reproducir audio.
- ② Tarjeta TF: inserte la tarjeta TF, puede reproducir audio.
- ③ AUX: a través de la línea de datos puede conectarse a otros dispositivos y reproducir audio.
- ④ Botón de pausa: toca este botón para pausar la reproducción de audio.
- ⑤ Volumen/música anterior: pulsando brevemente, puede reproducir la música anterior, una pulsación larga puede reducir el volumen.
- ⑥ Volumen+/música siguiente: pulsación corta para reproducir la música siguiente, pulsación larga para subir el volumen.
- ⑦ Botón de función: Después de conectar una unidad USB o tarjeta TF, Pulse este botón para elegir el dispositivo para reproducir la fuente
- ⑧ Pantalla de tensión: el valor de la pantalla se puede utilizar para determinar si la batería necesita cargarse o no. (batería de 6 V: carga por debajo de 6,2 V; batería de 12 V: carga por debajo de 12,3 V).

(6) Cómo usar el botón del volante [Función opcional]

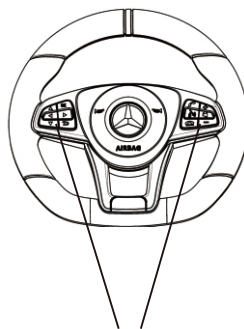

Botón de bocina y música

Cómo utilizar el vehículo

Diagrama del circuito

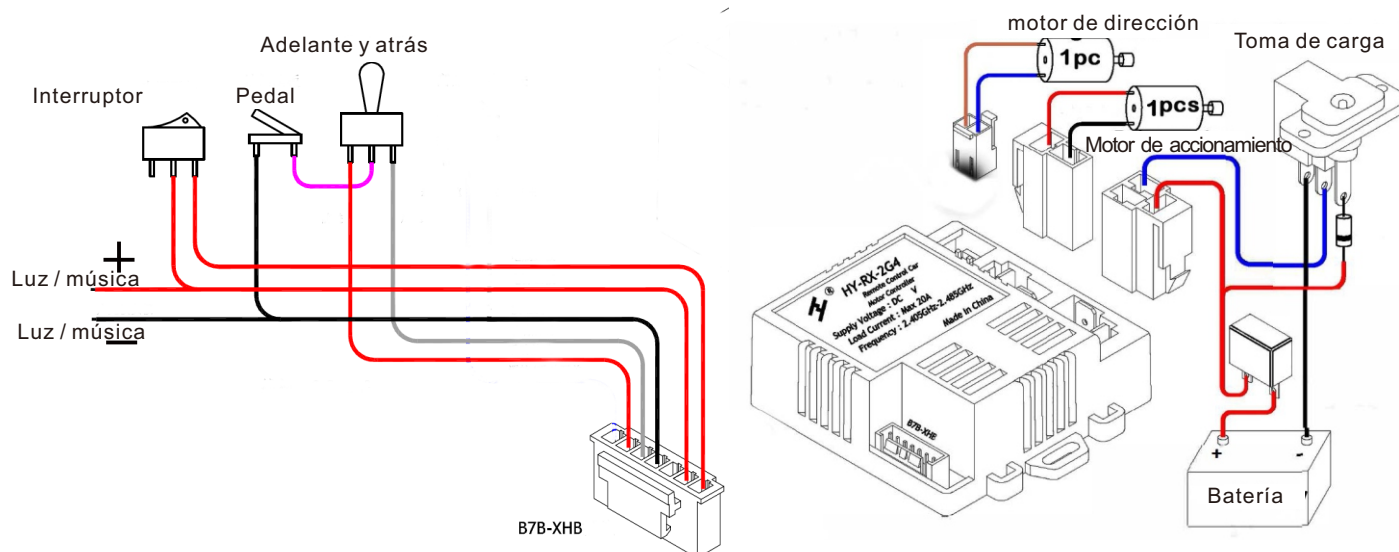

Carga del vehículo

¡SOLO UN ADULTO PUEDE CARGAR Y RECARGAR LA BATERÍA!

ADVERTENCIA

EVITE INCENDIOS Y DESCARGAS ELÉCTRICAS:

- Utilice únicamente la batería recargable y la carga suministradas con su vehículo. **NUNCA** sustituya la batería o el cargador por otra marca. El uso de otra batería o cargador puede provocar un incendio o una explosión.
- No utilice la batería o el cargador para ningún otro producto. Podría producirse sobrecalentamiento, incendio o explosión.
- **NUNCA** modifique el sistema del circuito eléctrico. La manipulación del sistema eléctrico puede provocar una descarga, un incendio o una explosión, o puede dañar el sistema de forma permanente.
- No permita ningún contacto directo entre los terminales de la batería. Puede producirse un incendio o una explosión.
- No permita que ningún tipo de líquido entre en contacto con la batería o sus componentes.
- Durante la carga se crean gases explosivos. No cargue la batería cerca de fuentes de calor o materiales inflamables. Cargue la batería **SÓLO** en una zona bien ventilada.
- **NUNCA** coja la batería por los cables o el cargador. Puede dañar la batería y provocar un incendio. Recoja la batería **SÓLO** por la carcasa.
- Cargue la batería **SÓLO** en una zona seca.
- Retire la sección muy iluminada. Lávese las manos después de manipularla.
- No abra la batería. La batería contiene ácido de plomo y otros materiales que son tóxicos y corrosivos.

Carga del vehículo

ADVERTENCIA

EVITE INCENDIOS Y DESCARGAS ELÉCTRICAS:

- No abra el cargador. Los cables y circuitos expuestos en el interior de la carcasa pueden provocar descargas eléctricas.

Sólo los adultos pueden manipular o cargar la batería. **NUNCA** permita que un niño manipule o cargue la batería.

La batería es pesada y contiene ácido de plomo (electrolito).

- No deje caer la batería. La batería podría sufrir daños permanentes o causar lesiones graves.

- Antes de cargar la batería, compruebe si se ha producido algún daño en las piezas.

- No deje que la batería se descargue completamente. Recargue la batería después de cada uso o una vez al mes si no se utiliza con regularidad.

- No cargue la batería boca abajo.

- Asegure siempre la batería con el soporte. La batería puede caerse y lesionar a un niño si el vehículo vuelca.

- Se recomienda la supervisión de los niños pequeños por parte de un adulto.

- El juguete debe utilizarse con precaución, ya que se requiere destreza para evitar caídas o colisiones que causen lesiones al usuario o a terceros.

- La toma de entrada de carga está **DEBAJO DEL ASIENTO**.
- El **INTERRUPTOR DE ENCENDIDO** debe estar en posición **APAGADO** cuando se está cargando.
- Antes del primer uso, debes cargar la batería durante 8-12 horas. No recargues la batería durante más de 20 horas para evitar el sobrecalentamiento del cargador.
- Cuando el vehículo comienza a funcionar lentamente, recarga la batería.
- Después de cada uso o al menos una vez al mes, el tiempo mínimo de recarga es de 8 a 12 horas, no más de 20 horas.

ADVERTENCIA

Este producto cuenta con PROTECCIÓN DE CARGA:
Cuando se está cargando, ¡todas las funciones se desconectarán!

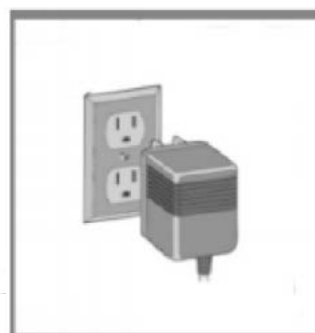
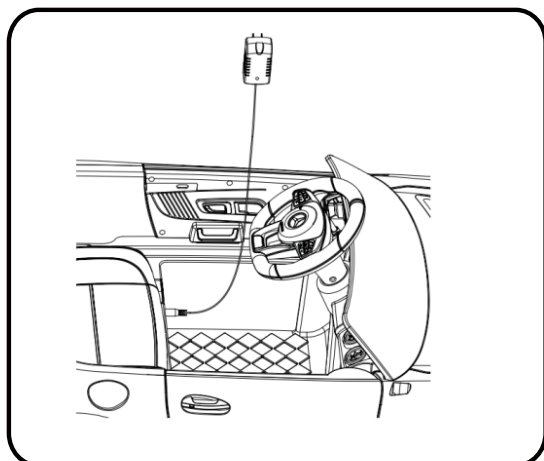

1. Localice la toma de entrada de carga debajo del asiento.
2. Enchufe el puerto del cargador en la toma de entrada.
3. Enchufe el cargador a una toma de corriente. La batería comenzará a cargarse.

Guía de resolución de problemas

■ PROBLEMA: El vehículo no funciona

CAUSA DEL PROBLEMA: La batería puede estar baja de energía.

Después de cada uso, o al menos una vez al mes, cargue la batería durante 8-12 horas. No deje la batería en el cargador durante más de 20 horas.

POSIBLE CAUSA: El fusible térmico ha saltado.

El vehículo está equipado con un fusible autorearmable. Cuando el vehículo está sobrecargado o se opera incorrectamente; el fusible autorearmable se cortará durante 5-20 segundos antes de volver a funcionar. El fusible autorearmable está debajo del asiento (Consulte la imagen).

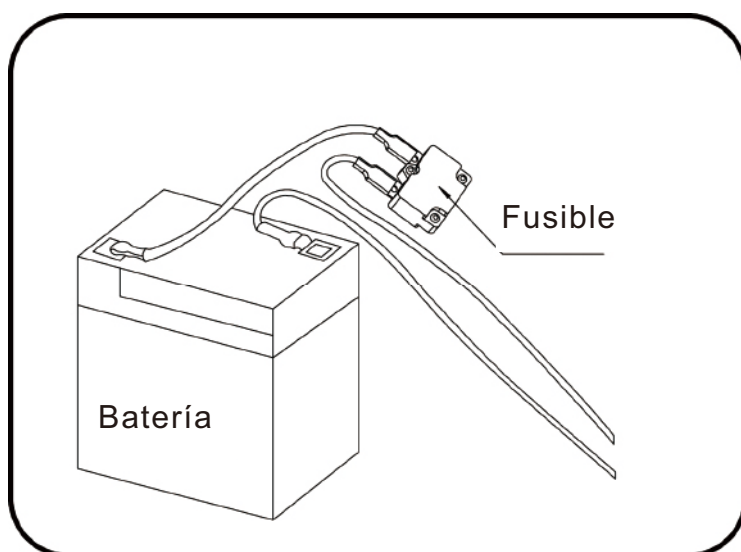

Para evitar que el fusible corte la energía, sigue estas pautas:

NO sobrecargues el vehículo.

NO remolques nada detrás del vehículo.

NO conduzcas en pendientes empinadas.

NO conduzcas hacia objetos fijos, lo que puede hacer que las ruedas giren, causando el sobrecalentamiento del motor.

NO conduzcas en clima muy caliente, los componentes pueden sobrecalentarse.

NO manipules el sistema eléctrico, hacerlo puede crear un cortocircuito, causando que el fusible se dispare.

POSIBLE CAUSA: Las tuercas de la rueda están sueltas.

Si las tuercas no están apretadas, las ruedas no engranarán las marchas hacia adelante. Aprieta la tuerca con la llave de tuercas.

POSIBLE CAUSA: El conector de la batería o los cables están sueltos.

Asegúrate de que los conectores de la batería estén firmemente enchufados entre sí.

POSIBLE CAUSA: La batería está muerta.

¿Has mantenido correctamente la batería según las indicaciones? ¿Es vieja la batería? Es posible que necesites reemplazar tu batería.

POSIBLE CAUSA: El sistema eléctrico está dañado.

El agua puede haber corroído el sistema, o la suciedad suelta, grava o arena podrían haber atascado el interruptor.

POSIBLE CAUSA: El motor está dañado.

El motor necesita una reparación profesional.

■ PROBLEMA: La batería no se recarga

POSIBLE CAUSA: El conector de la batería o el conector del adaptador está suelto.

Asegúrate de que el conector de la batería y el conector del adaptador estén firmemente enchufados entre sí.

POSIBLE CAUSA: El cargador no está enchufado.

Asegúrate de que el cargador esté enchufado en el enchufe de la pared y que la corriente fluya hacia el enchufe.

POSIBLE CAUSA: El cargador no funciona.

Guía de resolución de problemas

■ PROBLEMA: El vehículo no funciona durante mucho tiempo.

POSIBLE CAUSA: La batería puede estar descargada.

Es posible que no estés cargando la batería el tiempo suficiente. Después de cada uso, o al menos una vez al mes, carga la batería durante 8 a 12 horas. No dejes la batería en el cargador durante más de 20 horas.

POSIBLE CAUSA: La batería es vieja.

La batería eventualmente perderá la capacidad de mantener una carga. Dependiendo de la cantidad de uso y las condiciones variables, la batería debería funcionar de uno a tres años. Reemplaza la batería por una nueva.

■ PROBLEMA: La batería zumba o gorgotea cuando se está cargando.

Esto es normal y no es motivo de preocupación. También puede estar en silencio cuando se está cargando, lo cual también es normal.

■ PROBLEMA: El cargador se siente caliente al recargar la batería.

Esto es normal y no es motivo de preocupación.

Mantenimiento del vehículo

- Es responsabilidad de los padres comprobar las partes principales del juguete antes de su uso, Debe regularmente para detectar posibles peligros, tales como la batería, la carga, el cable o cordón, enchufe, tornillos son de fijación recinto de otras partes y que en el caso de tales daños, el juguete no debe ser hasta que el daño había sido debidamente eliminado.
- Asegúrese de que las piezas de plástico del vehículo no estén agrietadas ni rotas.
- Utilice de vez en cuando un aceite ligero para lubricar las piezas móviles, como las ruedas.
- Separe el vehículo en el interior o cúbralo con una lona para protegerlo de la humedad.
- Mantenga el vehículo alejado de fuentes de calor, como estufas y calefactores. Las piezas de plástico pueden fundirse.
- Recargue la batería después de cada uso. Sólo un adulto puede manipular la batería. Recargue la batería al menos una vez al mes cuando no utilice el vehículo Reader.
- No lave el vehículo con una manguera. No lave el vehículo con agua y jabón. No llene el vehículo cuando llueva o nieve. El agua dañará el motor, el sistema eléctrico y la batería.
- Limpie el vehículo con un paño suave y seco. Para devolver el brillo a las piezas de plástico, utilice un abrillantador de muebles sin cera. No utilice cera para coches. No utilice limpiadores abrasivos.
- No conduzca el vehículo sobre suciedad suelta, arena o gravilla fina que pueda dañar las piezas móviles, los motores o el sistema eléctrico.
- Cuando no lo utilice, desconecte todas las fuentes eléctricas. Apague el interruptor de alimentación y desconecte la conexión de la batería.

Eliminación de la batería

Eliminación de la batería



- La batería de plomo-ácido sellada debe reciclarse o desecharse de forma respetuosa con el medio ambiente.
- No arroje la batería al fuego. La batería podría explotar o tener fugas.
- No tire la batería de plomo-ácido a la basura doméstica normal. La incineración, el vertido o la mezcla de baterías de plomo-ácido selladas con la basura doméstica están prohibidos por ley.
- Devuelva una batería agotada a su centro local autorizado de reciclaje de baterías de plomo-ácido, como un vendedor local de baterías de automoción.
- Póngase en contacto con las oficinas locales de gestión de residuos para obtener más información sobre el reciclaje y la eliminación respetuosos con el medio ambiente de las baterías de plomo-ácido.
- La batería sólo debe ser cargada por un adulto. Cargue el producto antes de utilizarlo.
- El juguete no debe conectarse a potencias excesivas (más de la cantidad especificada en este documento), y no debe funcionar durante el proceso de carga.
- Las baterías recargables sólo deben cargarse bajo la supervisión de un adulto.
- El cargador de baterías debe comprobar periódicamente que los cables, la carcasa de los enchufes y otras piezas no estén dañados, y si encuentra algún daño debe dejar de utilizarlo y restaurarlo.
- Abra la tapa de las pilas del mando a distancia y coloque dos pilas, prestando atención a la polaridad de las mismas. Vuelva a colocar la tapa de las pilas y fíjela con tornillos (por favor, sustituya las pilas de acuerdo con los pasos anteriores y debe hacerlo un adulto).
- Todas las pilas deben colocarse con la polaridad correcta.
- Las pilas no recargables no deben cargarse. Retire las pilas gastadas del juguete.
- No utilice pilas nuevas y usadas a la vez, ni mezcle diferentes tipos de pilas.
- El cargador de pilas utilizado con el juguete debe examinarse periódicamente para detectar daños en el cable, el enchufe, la carcasa y otras piezas, y en caso de que se produzcan, debe utilizarse hasta que se hayan reparado dichos daños.

Si tiene alguna pregunta, comuníquese con nuestro Centro de Atención al Cliente.
Nuestros datos de contacto son los siguientes:

 0034-931294512

 atencioncliente@aosom.es

IMPORTADOR:
SPANISH AOSOM, S.L.
C/ ROC GROS, N° 15. 08550, ELS HOSTALET DE BALENYÀ,
SPAIN.
B66295775
WWW.AOSOM.ES
ATENCIONCLIENTE@AOSOM.ES
TEL: 931294512
HECHO EN CHINA

AIYAPLAY

IN240600146V01_PT

370-344V90

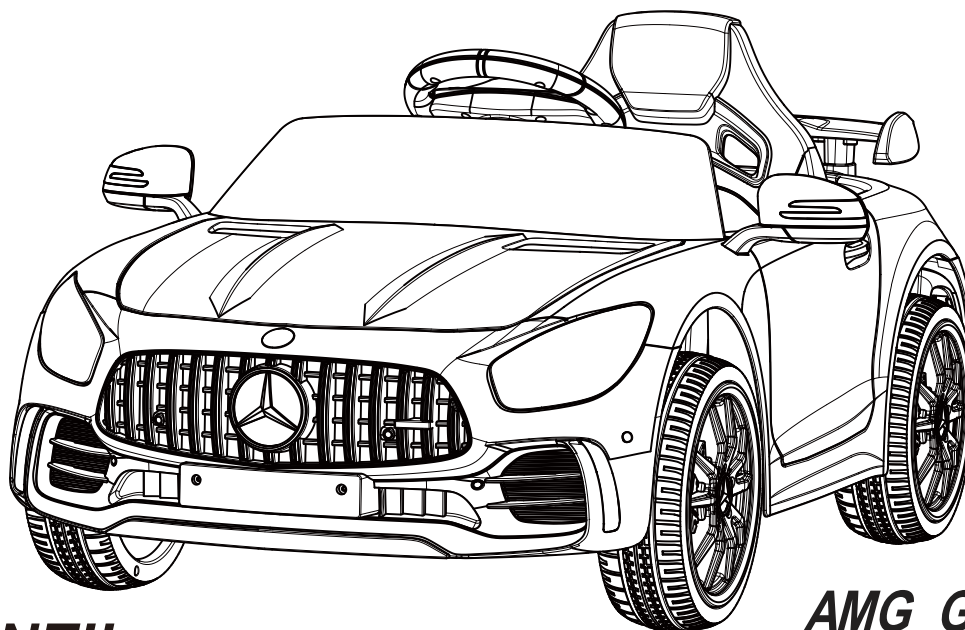

AMG GTR

INFANTIL CARRO DE BRINQUEDO ELETRÔNICO

CE



IMPORTANTE	Aviso!
Idade:3-6 anos Peso máxima: 25kg	<ol style="list-style-type: none">1.Não é adequado para crianças menores de 36 meses. Perigo de asfixia devido a peças pequenas.2.Apenas para utilização familiar e doméstico.3.Não use em locais com trânsito.4.É necessária montagem de adulto.5.Atenção! Deve utilizar equipamentos de proteção.6.Este brinquedo não tem travões.7.Não é adequado para crianças menores de 3 anos devido à sua velocidade máxima.8.Este brinquedo contém baterias que não podem ser substituídas.

Leia, compreenda e guarde para referência futura!

Este manual contém informações importantes, guarde-as para referência futura. Antes do primeiro uso, carregue a bateria por pelo menos 8 a 12 horas e não mais que 20 horas.

MANUAL DE INSTRUÇÕES

Tabela de conteúdo

1.Sobre seu novo veículo	Página 2
2.Lista de peças	Página 3
3.Diagrama de peças	Página 4
4.Etapas de montagem	Página 5-7
5.Como usar o veículo	Página 8-12
6.Carregamento de veículos	Página 13
7.Guia de solução de problemas	Página 14-15
8.Manutenção de veículos	Página 15
9.Descarte de bateria	Página 16

Sobre seu novo veículo

Obrigado por adquirir nossos produtos, queremos que seu filho desfrute deste produto por muitos anos.

Tenha estes pontos em mente ao ler este guia:

Idade adequada:	3-6 anos	Bateria:	CC 12V4.5AH*1
Carga máxima:	Até 25kg	Medidas:	108x67x46cm
Material:	PP	Temperatura ótima	Inferior a 40°C
Carregador:	Entrada: 100-240V, 50-60HZ	O tempo de carga:	8-12 horas,máx. 20 horas
	Saída: 12V	Fusível:	F 4A-8A,Reinicialização automática



AVISO

PARA A SEGURANÇA DO SEU FILHO, LEIA TODOS OS AVISOS E INSTRUÇÕES DE MONTAGEM/USO. GUARDE ESTE GUIA PARA REFERÊNCIA FUTURA.

- NECESSÁRIA MONTAGEM DE ADULTOS. O produto contém peças pequenas, que devem ser montadas apenas por um adulto. Mantenha as crianças pequenas afastadas durante a montagem.
- Sempre remova o material protetor e os sacos plásticos e descarte-os antes da montagem

Lista de peças









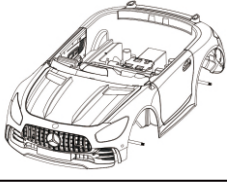
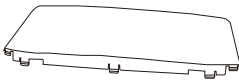

Nº	NOME	IMAGEM	Qt. (pcs)	NOTAS	Nº	NOME	IMAGEM	Qt. (pcs)	NOTAS
1	Estrutura		1		2	Para-brisas		1	
3	Assento		1		4	Caixa de velocidade		4	
5	Roda		4		6	Aileron		1	coloque sob a estrutura
7	Volante		1		8			2	Direito e esquerdo
9	Arruela		6	Coloque no eixo	10	Controlo remoto		1	
11	Porca		4	Coloque no eixo	12	Parafuso M4X25		1	Colocar na estrutura
13	Parafuso M4X12		2	colocar em carroceria	14	Carregador		1	
15	Chave		2		16	Manual		1	
17					18				

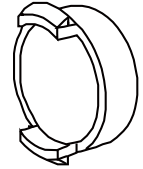
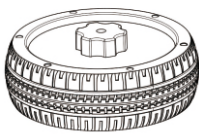
Diagrama de peças

NOTA: Algumas partes mostradas estão montadas em ambos os lados do veículo

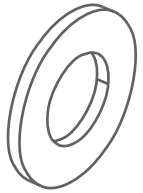
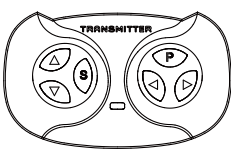
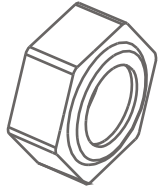

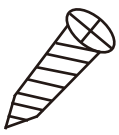
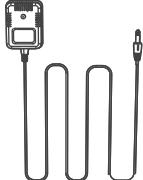
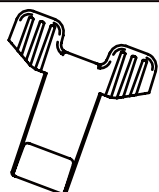
Requer

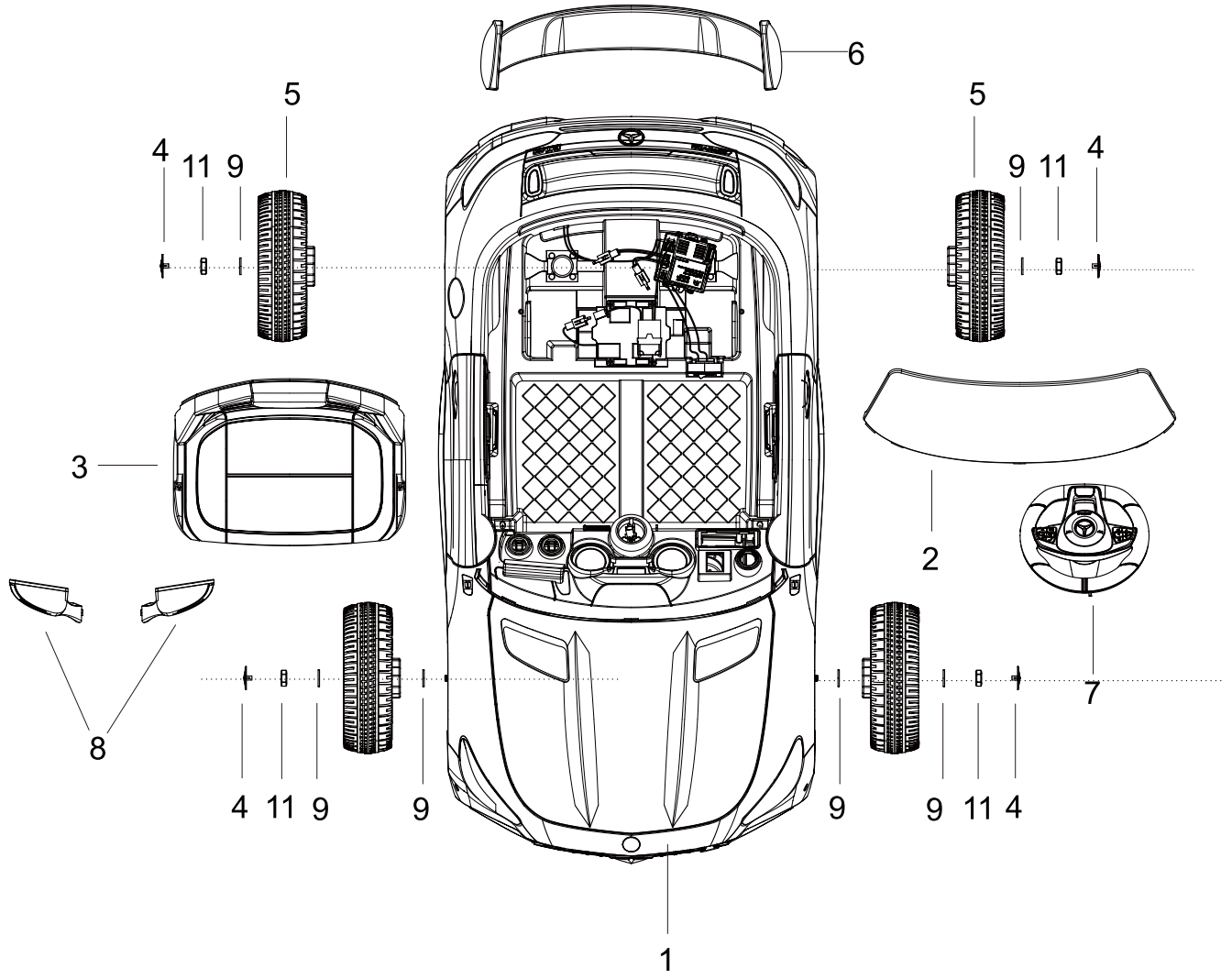

Chave de fendas (não incluída)



Alicate (não incluído)



Martelo (não incluído)

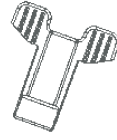

Chave (incluída)

Etapas de montagem

- Seu novo veículo requer montagem por um adulto. Reserve pelo menos 40 minutos para a montagem. As crianças podem ser feridas por peças pequenas, arestas vivas e pontas afiadas quando o veículo está desmontado. Tenha cuidado ao desembalar e montar o veículo. As crianças não devem manipular as peças nem ajudar na montagem do veículo.
- Identifique todas as peças antes da montagem e guarde todo o material de embalagem até a montagem ser concluída para garantir que nenhuma peça seja descartada.
- Ferramentas de montagem necessárias: chave de fenda (não incluída), alicate (não incluído), martelo (não incluído), chave inglesa (incluída).

1. Instalação a roda traseira

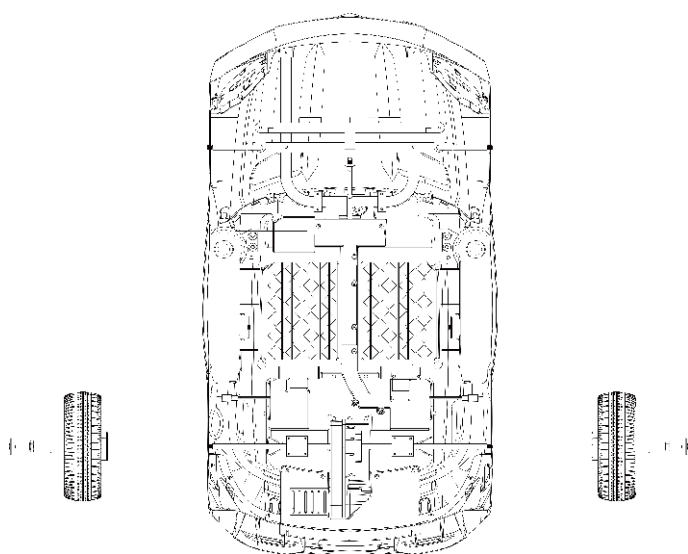

- Coloque uma arruela 10# no eixo traseiro
- Adicione uma roda traseira
- Coloque outra arruela M10
- Aperte 8 porcas com uma chave de plástico
- Adicione uma tampa de núcleo de plástico

Observação: O método de instalação é o mesmo

2. Instalação a roda dianteira

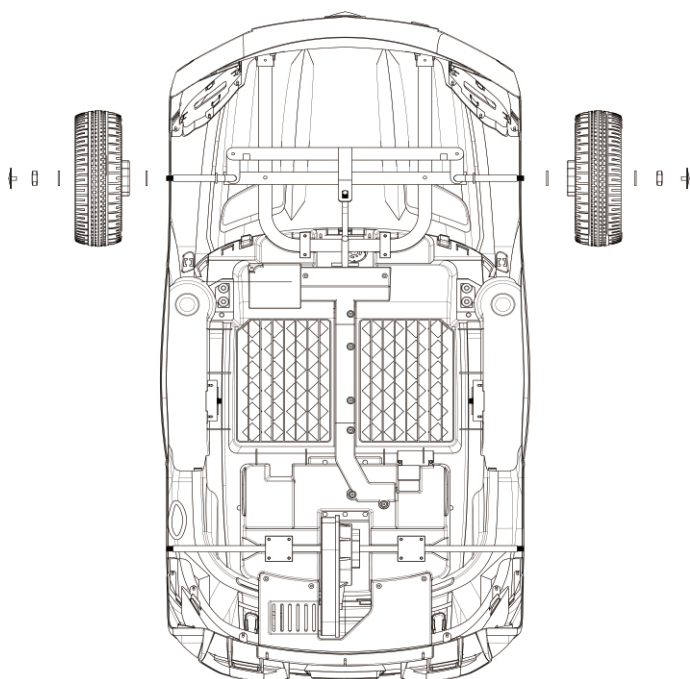

- Coloque uma junta 10# no eixo traseiro Adicione uma roda dianteira
- Carregue outra junta M10
- Aperte 8 porcas com uma chave de plástico Adicione uma tampa plástica do núcleo
- Não te o método de instalação é o mesmo

Observação: Instalando a roda esquerda e movimentação dupla para a direita é o mesmo método; A instalação da outra roda lateral com tração única refere-se à instalação da roda dianteira.

Etapas de montagem

3. Ligue o plugue

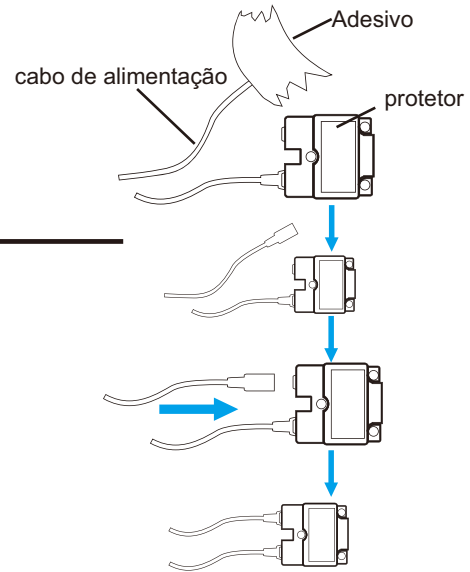
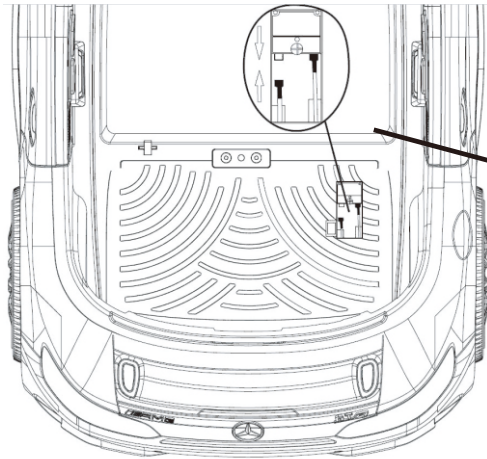

Aviso de segurança da bateria

- Baterias não recarregáveis não podem ser recarregadas.
- As baterias só podem ser recarregadas sob supervisão de um adulto.
- As baterias recarregáveis devem ser removidas do veículo antes de serem carregadas.
- Diferentes tipos de baterias ou baterias novas e velhas não podem ser combinadas.
- A bateria deve ser inserida com a polaridade correta.
- As baterias descarregadas devem ser removidas do veículo.
- Os terminais de alimentação não devem estar em curto.
- Baterias secas não estão disponíveis.

4. Instalação o assento e o aileron

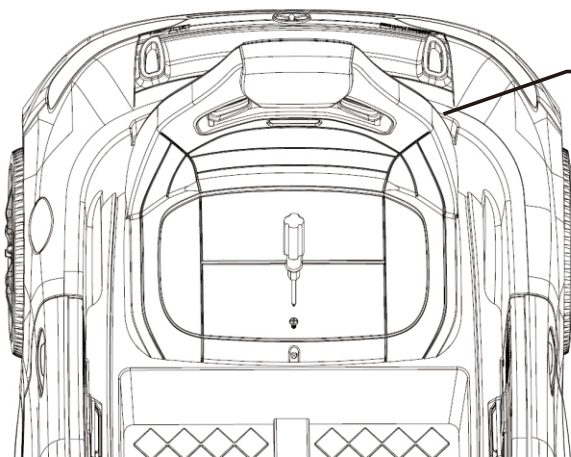

Perna de fixação

- Vire o carro de cabeça para baixo. Instale o aileron
- Fixe com 2 parafusos M4x12.

- A parte traseira do assento engancha-se na estrutura da inserção.
- Aparafuse um assento de parafuso M4x20.

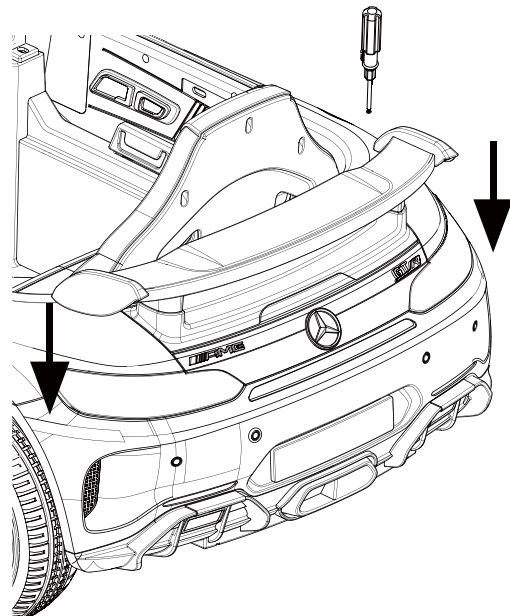

Etapas de montagem

5. Instale o para-brisas

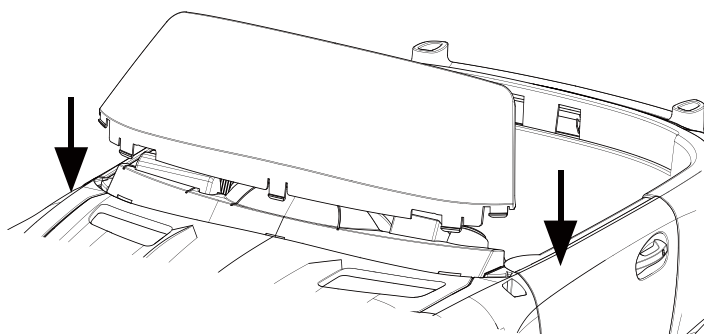

- Pressione o para-brisas contra a estrutura até que seja instalado.

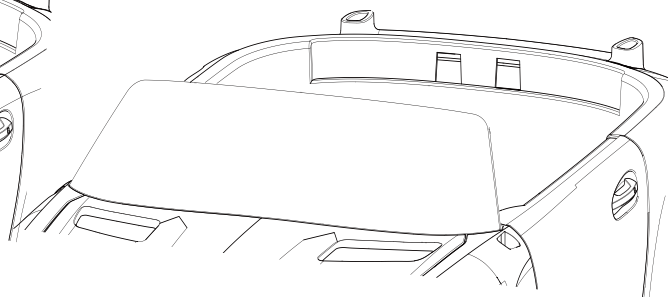

6. Instale o volante

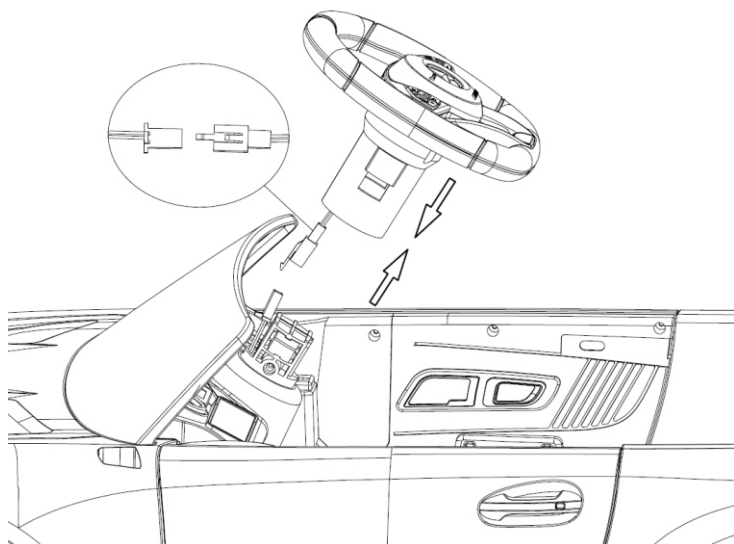

- Plugue de conexão a pressão [conforme mostrado].
- Distinga a parte dianteira e a traseira do volante e segure o volante no painel.
【Instalação com um botão】

7. Instale o espelho retrovisor

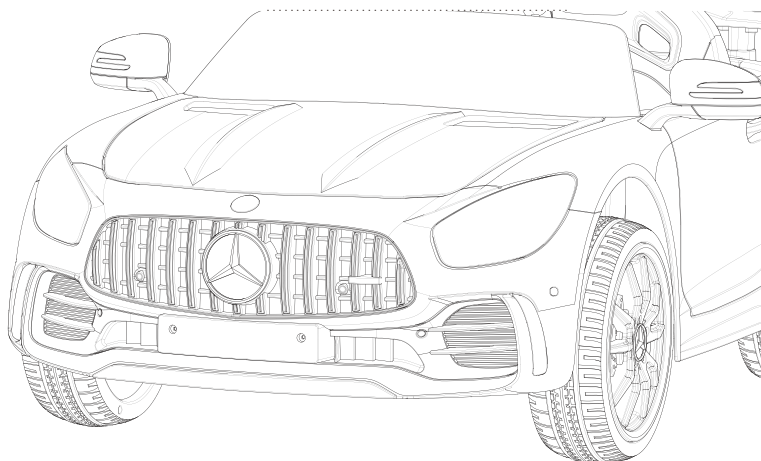

- Insira o gancho do espelho nos orifícios em ambos os lados do veículo.

Como utilizar o veículo

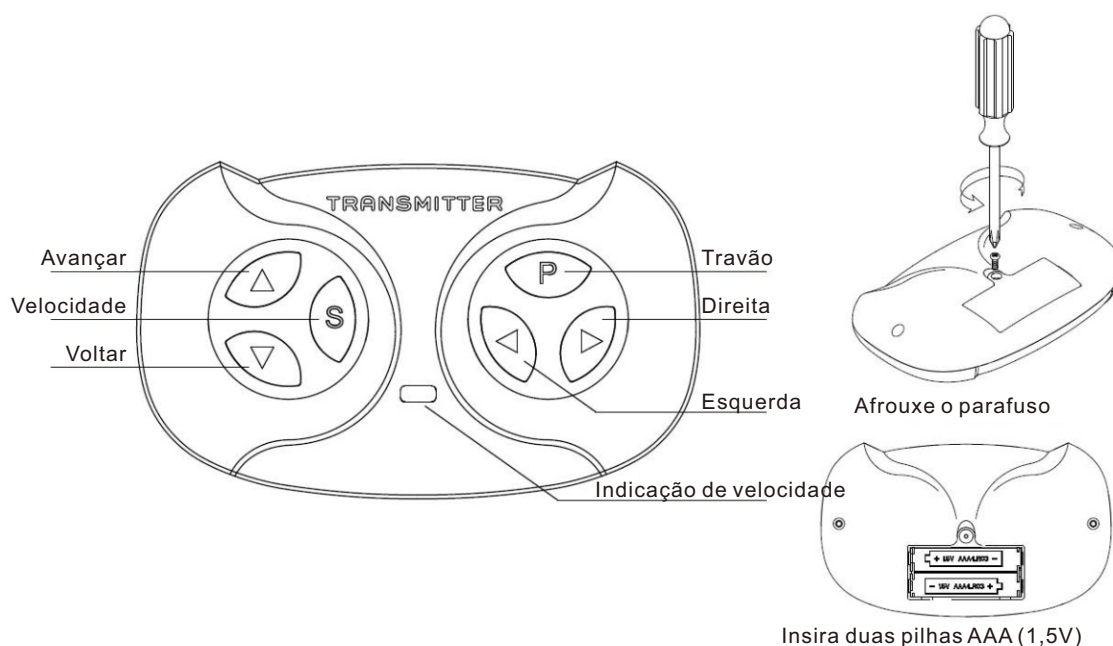

Passo 1: Abra a tampa do compartimento das pilhas na parte traseira do controle remoto e insira duas pilhas AAA (1,5 V) (este produto não possui pilhas).

Passo 2: Desligue o interruptor principal do carro.

Etapa 3: Pressione longamente as teclas Avançar e Atrás ao mesmo tempo (observe que pressione longamente ao mesmo tempo) quando o display de velocidade pisca, o interruptor principal do carro, a luz vermelha do display de velocidade para parar de piscar, o código de sucesso. Descrição da tecla: Tecla de velocidade para regulação de velocidade, cada vez que você altera uma velocidade, a tecla de velocidade acenderá uma luz vermelha para baixa velocidade, duas luzes vermelhas para velocidade média, três luzes vermelhas para alta velocidade.

Descrição especial: Se o produto tiver a função sem código, o controle remoto instalado em baterias AAA (1,5V) do reboque, você pode usar o controle remoto para operar o produto; vice-versa, de acordo com as instruções de operação do código para codificar.

- Pressione o botão Avançar e o carro avançará.
- Toque e pressione Atrás, o carro anda para trás.
- Pressione o botão Velocidade para ajustar a velocidade do carro.
- Toque e pressione a tecla Esquerda. O carro vira à esquerda.
- Toque e pressione a tecla Direita e o carro vira à direita.
- Travão para a chave do freio, toque no carro para manter o estado do travão, indicador vermelho piscando e, em seguida, toque no contato de estado do freio.

Este produto pode ter prioridade de controle remoto (dependendo da configuração do produto): Quando o controle remoto é operado, o pedal do produto é inválido; Quando a operação do controle remoto é interrompida, o pedal do produto pode ser usado.

Como utilizar o veículo

AVISO

- a) Para reduzir o risco de lesões, a supervisão de um adulto.
- b) Nunca utilize em calçadas, perto de veículos motorizados, em encostas ou degraus íngremes, em piscinas ou outros corpos d'água; Use sempre sapatos e nunca permita mais de um condutor.
- c) Os tipos de superfícies apropriadas para o uso seguro do brinquedo. Utilize apenas a bateria especificada pelo fabricante.
- d) Utilize apenas o carregador especificado pelo fabricante.
- e) Adequado para maiores de 3 anos. O peso máximo do usuário é 25kg.
- f) Não deve ser usado no trânsito.

Antes da utilização é necessário:

- Importante! Antes de utilizar o veículo pela primeira vez, é necessário carregar a bateria por 8 a 12 horas, não mais que 20 horas. Apenas um adulto pode carregar ou recarregar a bateria.
- Finalize a montagem do carro completo seguindo os passos descritos no manual. O conjunto de plugues da bateria de armazenamento já foi inserido corretamente, a energia já foi fornecida.
- Todos os lugares que precisam do parafuso garantem que o parafuso já está preso.

Regras para uma condução segura

LEIA ESTAS REGRAS EM ALTO PARA SEU FILHO E SEUS COMPANHEIROS E CERTIFIQUE-SE DE QUE ELES AS COMPREENDEM

- Este brinquedo não quebra. Sempre use capacete e roupas de proteção ao andar.
- É necessária supervisão direta de um adulto.
- Mantenha as crianças em zonas de condução seguras.
- Nunca dirija na estrada, perto de veículos motorizados, na grama, perto de escadas ou degraus íngremes, piscinas ou outros corpos d'água.
- Use o brinquedo apenas em superfícies planas. Por exemplo, dentro da sua casa, jardim ou parque infantil.
- Nunca use no escuro. A criança pode encontrar obstáculos inesperados e sofrer um acidente. Utilize o veículo apenas durante o dia ou em áreas bem iluminadas.
- Não é recomendado dirigir o veículo em superfícies molhadas ou em declives superiores a 15 graus.
- Não use este veículo ao ar livre quando estiver chovendo ou nevando.
- Certifique-se de parar completamente antes de mudar de direção da frente para trás.
- Respeite os limites de peso e idade permitidos para conduzir este veículo.
- É proibido alterar o circuito ou adicionar outras peças elétricas.
- Inspeção os cabos e conexões do veículo quanto à segurança antes de dirigir.
- Não deixe que crianças toquem ou fiquem perto das rodas quando o veículo estiver em movimento.
- Este veículo possui cintos de segurança ajustáveis. Instrua as crianças sobre como amarrar o cinto de segurança antes de usar, para garantir a segurança.

Como utilizar o veículo

Operação de utilização (certifique-se de que o botão liga / desliga esteja ligado)

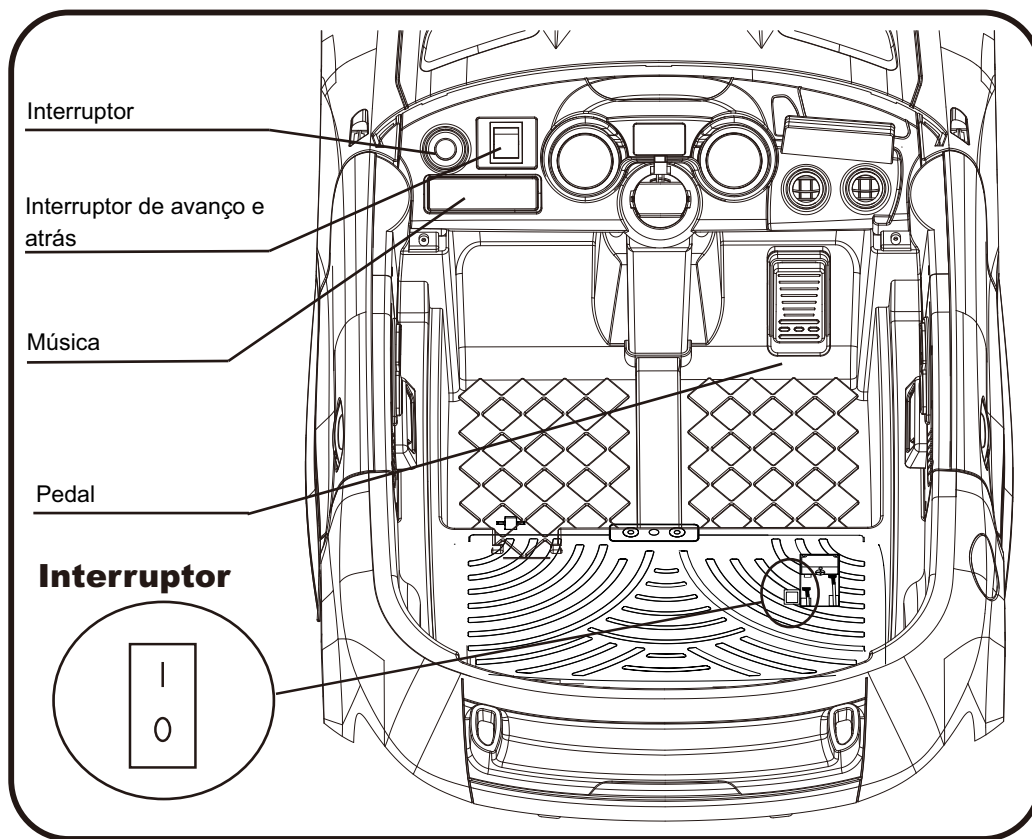

IMPORTANTE

Sempre pare o veículo ao mudar de velocidade ou direção para evitar danos entre a caixa de câmbio e o motor.

- 1. Ligue o interruptor de alimentação primeiro.**
- 2. Avançar**
 - Coloque o “Interruptor de avanço e reverso” na posição “Avanço”.
 - Pise no pedal.
 - O veículo avança.
- 3. Parar**
 - Tire o pé do pedal do acelerador para parar o veículo.
- 4. Reverter**
 - Coloque o “Interruptor de avanço e reverso” na posição “Reverso”.
 - Pise no pedal.
 - O veículo está se movendo para trás.

Alternar entre controlo remoto e direção autônoma

Primeiro, remova o assento.

Em segundo lugar, use uma chave de fenda ou outra ferramenta para remover a tampa plástica do botão.

Terceiro, alterne entre controle remoto e direção autônoma usando os botões.

Pressione no lado O para ativar a função de condução autônoma. Pressione no lado I para ativar a função de controlo remoto.

NOTA: Ao mudar para a função de condução autônoma, o controlo remoto não pode ser usado e não pode realizar a verificação do código. Portanto, ao realizar a verificação do código do controlo remoto, você deve primeiro pressionar esta chave no lado I e, em seguida, prosseguir com a operação de verificação do código.

Como usar o veículo

(5) Comment utiliser un lecteur de musique

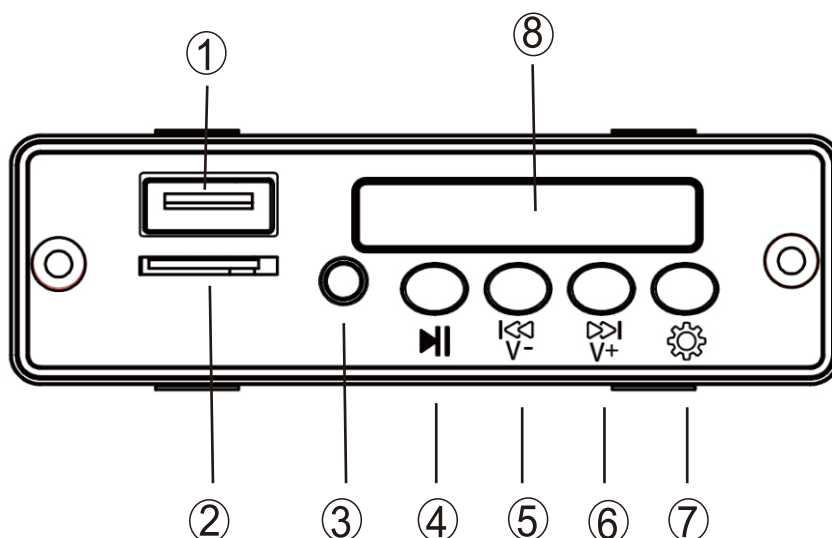

- ① USB: Insira o terminal USB, conecte a fonte de áudio, você pode reproduzir áudio.
- ② Cartão TF: Insira o cartão TF, você pode reproduzir áudio.
- ③ AUX: Através da linha de dados você pode se conectar a outros dispositivos e reproduzir áudio.
- ④ Botão Pausar: Toque neste botão para pausar a reprodução de áudio.
- ⑤ Volume/música anterior: toque curto, você pode reproduzir a música anterior, pressionar longamente pode reduzir o volume.
- ⑥ Volume +/próxima música: pressione rapidamente para reproduzir a próxima música, pressione longamente para aumentar o volume.
- ⑦ Botão de função: Depois de conectar uma unidade USB ou cartão TF, Pressione este botão para escolher o dispositivo para reproduzir a fonte
- ⑧ Exibição de tensão: O valor no display pode ser usado para determinar se a bateria precisa ser carregada ou não. (Bateria de 6 V: carga abaixo de 6,2 V; bateria de 12 VV: carga abaixo de 12,3V).

(6) Como usar o botão do volante [Função opcional]

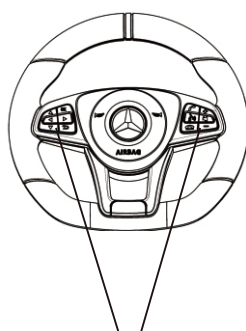

Botão de buzina e música

Como utilizar o veículo

Diagrama de circuito

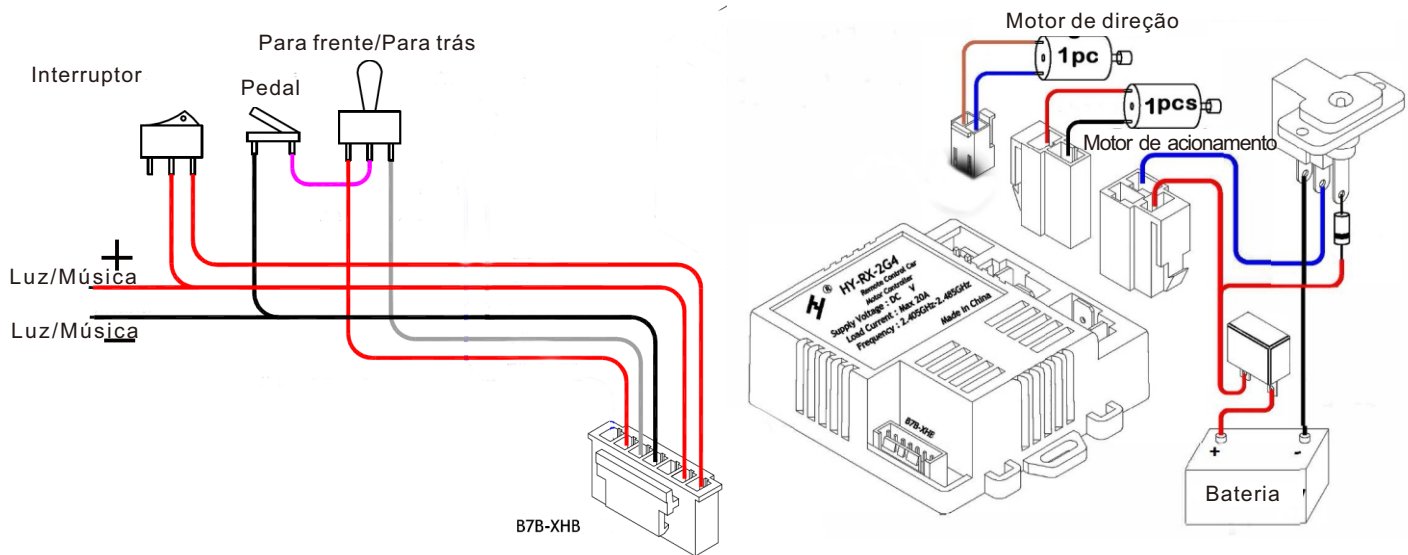

Carregamento de veículos

SOMENTE UM ADULTO PODE CARREGAR E RECARREGAR A BATERIA!

AVISO

EVITE INCÊNDIO E CHOQUE ELÉTRICO:

- Utilize apenas a bateria recarregável e o carregador fornecidos com o seu veículo. NUNCA substitua a bateria ou o carregador por outra marca. Usar outra bateria ou carregador pode causar incêndio ou explosão.
- Não use a bateria ou o carregador para nenhum outro produto. Pode ocorrer superaquecimento, incêndio ou explosão.
- NUNCA modifique o sistema de circuito elétrico. A adulteração do sistema elétrico pode causar choque, incêndio ou explosão, ou pode danificar permanentemente o sistema.
- Não permita nenhum contato direto entre os terminais da bateria. Pode ocorrer um incêndio ou explosão.
- Não permita que nenhum tipo de líquido entre em contato com a bateria ou seus componentes.
- Gases explosivos são criados durante o carregamento. Não carregue a bateria perto de fontes de calor ou materiais inflamáveis. Carregue a bateria SOMENTE em uma área bem ventilada.
- NUNCA segure a bateria pelos cabos ou pelo carregador. Isso pode danificar a bateria e causar incêndio. Pegue a bateria SOMENTE pela caixa.
- Carregue a bateria SOMENTE em uma área seca.
- Lave as mãos após o manuseio.
- Não abra a bateria. A bateria contém chumbo-ácido e outros materiais tóxicos e corrosivos.

Carregamento do veículo

AVISO

EVITE INCÊNDIO E CHOQUE ELÉTRICO:

- Não abra o carregador. Cabos e circuitos expostos dentro do gabinete podem causar choque elétrico.
Apenas adultos estão autorizados a manusear ou carregar a bateria. **NUNCA** permita que uma criança manuseie ou carregue a bateria.
A bateria é pesada e contém ácido de chumbo (eletrólito).
- Não deixe cair a bateria. A bateria pode ficar permanentemente danificada ou causar ferimentos graves.
- Antes de carregar a bateria, verifique se alguma peça foi danificada.
- Não deixe a bateria descarregar completamente. Recarregue a bateria após cada uso ou uma vez por mês se não for usada regularmente.
- Não carregue a bateria de cabeça para baixo.
- Sempre prenda a bateria com o suporte. A bateria pode cair e ferir uma criança se o veículo capotar.
- Recomenda-se a supervisão de adultos para crianças pequenas.
- O brinquedo deve ser utilizado com cautela, pois é necessária habilidade para evitar quedas ou colisões que causem ferimentos ao usuário ou a terceiros.

- A tomada de entrada de carregamento está **SOB O ASSENTO**.
- O **INTERRUPTOR DE ALIMENTAÇÃO** deve estar na posição **DESLIGADO** durante o carregamento.
- Antes do primeiro uso, você deve carregar a bateria por 8 a 12 horas. Não recarregue a bateria por mais de 20 horas para evitar superaquecimento do carregador.
- Quando o veículo começa a andar lentamente, ele recarrega a bateria.
- Após cada utilização ou pelo menos uma vez por mês, o tempo mínimo de recarga é de 8 a 12 horas, não superior a 20 horas.

AVISO

**Este produto possui
PROTEÇÃO DE CARGA:
Quando estiver carregando,
todas as funções serão
desconectadas!**

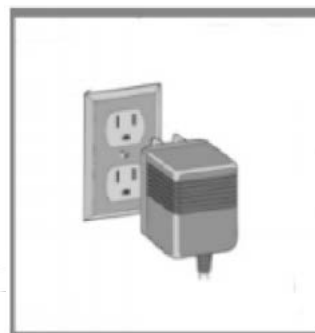
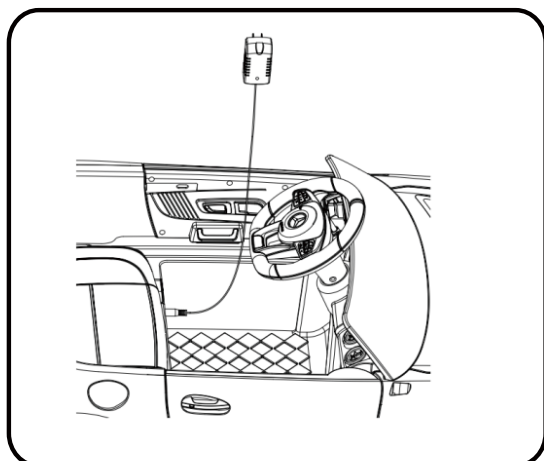

1. Localize a tomada de entrada de carregamento sob o assento.
2. Conecte a porta do carregador na tomada de entrada.
3. Conecte o carregador a uma tomada elétrica. A bateria começará a carregar.

Guia de solução de problemas

■ PROBLEMA: O veículo não funciona

CAUSA DO PROBLEMA: A bateria pode estar fraca.

Após cada utilização, ou pelo menos uma vez por mês, Carregue a bateria por 8 a 12 horas. Não deixe o bateria no carregador por mais de 20 horas.

CAUSA POSSÍVEL: O fusível térmico disparou.

O veículo está equipado com um fusível de reinicialização automática. Quando o veículo estiver sobrecarregado ou operado incorretamente; O fusível de reinicialização automática será cortado por 5 a 20 segundos antes de funcionar novamente. O fusível de reinicialização automática está sob o assento (consulte a imagem).

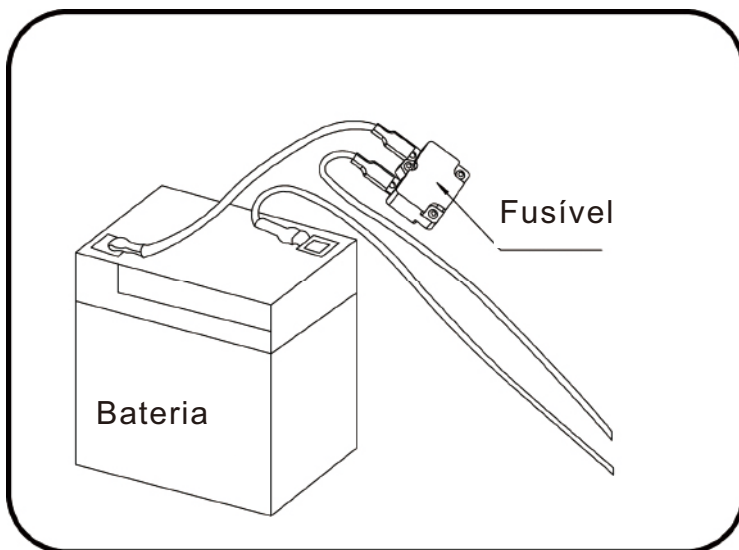

Para evitar que o fusível corte a energia, siga estas orientações:

NÃO sobrecarregue o veículo.

NÃO reboque nada atrás do veículo. NÃO dirija em declives íngremes.

NÃO dirija contra objetos fixos, pois isso pode fazer com que as rodas patinem, causando superaquecimento do motor.

NÃO dirija em climas muito quentes, pois os componentes podem superaquecer.

NÃO mexa no sistema elétrico, pois isso pode criar um curto-circuito, causando o disparo do fusível.

CAUSA POSSÍVEL: As porcas da roda estão soltas.

Se as porcas não estiverem apertadas, as rodas não engatarão as marchas de avanço. Aperte a porca com a chave.

CAUSA POSSÍVEL: O conector ou os cabos da bateria estão soltos.

Certifique-se de que os conectores da bateria estejam firmemente conectados.

CAUSA POSSÍVEL: A bateria está descarregada.

Você fez a manutenção adequada da bateria conforme as instruções? A bateria está velha? Pode ser necessário substituir a bateria.

CAUSA POSSÍVEL: O sistema elétrico está danificado.

A água pode ter corroído o sistema ou sujeira solta, cascalho ou areia podem ter obstruído o interruptor.

CAUSA POSSÍVEL: O motor está danificado.

O motor precisa de reparo profissional.

■ PROBLEMA: A bateria não recarrega

CAUSA POSSÍVEL: O conector da bateria ou o conector do adaptador estão soltos.

Certifique-se de que o conector da bateria e o conector do adaptador estejam firmemente conectados.

CAUSA POSSÍVEL: O carregador não está conectado.

Certifique-se de que o carregador esteja conectado à tomada e que a energia esteja fluindo para a tomada.

CAUSA POSSÍVEL: O carregador não funciona.

Guia de solução de problemas

■ PROBLEMA: O veículo não funciona durante muito tempo.

CAUSA POSSÍVEL: A bateria pode estar descarregada.

Você pode não estar carregando a bateria por tempo suficiente. Após cada utilização, ou pelo menos uma vez por mês, carregue a bateria durante 8 a 12 horas. Não deixe a bateria no carregador por mais de 20 horas.

CAUSA POSSÍVEL: A bateria está velha.

A bateria eventualmente perderá a capacidade de reter carga. Dependendo da quantidade de uso e das diversas condições, a bateria deve durar de um a três anos. Substitua a bateria por uma nova.

■ PROBLEMA: A bateria zumbe ou gorgoleja durante o carregamento.

Isso é normal e não é motivo de preocupação. Também pode ficar silencioso durante o carregamento, o que também é normal.

■ PROBLEMA: O carregador fica quente ao recarregar a bateria.

Isso é normal e não é motivo de preocupação.

Manutenção de veículos

- É responsabilidade dos pais verificar as partes principais do brinquedo antes de usá-lo, devendo detectar regularmente possíveis perigos, como bateria, carregador, cabo ou fio, plugue, parafusos que fixam o gabinete outras peças e que, em caso de tais danos, o brinquedo não deve ser removido até que o dano tenha sido devidamente removido.
- Certifique-se de que as peças plásticas do veículo não estejam rachadas ou quebradas.
- Ocasionalmente, use um óleo leve para lubrificar peças móveis, como rodas.
- Separe o interior do veículo ou cubra-o com uma lona para protegê-lo da humidade.
- Mantenha o veículo longe de fontes de calor, como fogões e aquecedores. As peças de plástico podem derreter.
- Recarregue a bateria após cada uso. Apenas um adulto pode manusear a bateria. Recarregue a bateria pelo menos uma vez por mês quando o veículo Reader não estiver em uso.
- Não lave o veículo com mangueira. Não lave o veículo com água e sabão. Não encha o veículo quando chover ou nevar. A água danificará o motor, o sistema elétrico e a bateria.
- Limpe o veículo com um pano macio e seco. Para restaurar o brilho das peças plásticas, use um polidor de móveis sem cera. Não use cera de carro. Não use produtos de limpeza abrasivos.
- Não dirija o veículo sobre terra solta, areia ou cascalho fino, pois podem danificar peças móveis, motores ou sistema elétrico.
- Quando não estiver em uso, desconecte todas as fontes elétricas. Desligue o interruptor de alimentação e desconecte a conexão da bateria.

Descarte de bateria

Descarte de bateria



- A bateria selada de chumbo-ácido deve ser reciclada ou descartada de maneira ecologicamente correta.
- Não descarte a bateria no fogo. A bateria pode explodir ou vaziar.
- Não descarte a bateria de chumbo-ácido no lixo doméstico normal. A incineração, despejo ou mistura de baterias seladas de chumbo-ácido com lixo doméstico é proibida por lei.
- Devolva a bateria gasta ao centro autorizado de reciclagem de baterias de chumbo-ácido local, como um revendedor local de baterias automotivas.
- Entre em contato com os escritórios locais de gerenciamento de resíduos para obter mais informações sobre reciclagem e descarte ecológico de baterias de chumbo-ácido.
- A bateria só deve ser carregada por um adulto. Carregue o produto antes de usar.
- O brinquedo não deve ser conectado a potências excessivas (mais do que a especificada neste documento) e não deve ser operado durante o processo de carregamento.
- As baterias recarregáveis só devem ser carregadas sob supervisão de um adulto.
- O carregador de bateria deve verificar periodicamente os cabos, o compartimento do plugue e outras peças quanto a danos e, se algum dano for encontrado, pare de usá-lo e restaure-o.
- Abra a tampa das pilhas do controle remoto e insira duas pilhas, prestando atenção à polaridade. Recoloque a tampa da bateria e fixe-a com parafusos (substitua as baterias de acordo com as etapas acima e deve ser feito por um adulto).
- Todas as baterias devem ser inseridas com a polaridade correta.
- Baterias não recarregáveis não devem ser carregadas. Remova as baterias gastas do brinquedo.
- Não use baterias novas e usadas ao mesmo tempo, nem misture tipos diferentes de baterias.
- O carregador de bateria utilizado com o brinquedo deve ser examinado periodicamente quanto a danos no cabo, plugue, caixa e outras peças e, caso ocorra algum dano, usado até que tal dano seja reparado.

Se tiver alguma dúvida, por favor contacte o nosso Centro de Atendimento ao Cliente. Os nossos dados de contacto são os seguintes:

 0034-931294512

 info@aosom.pt.

IMPORTADOR:
SPANISH AOSOM, S.L
C.ROC GROS N.15, 08550. ELS HOSTALETS DE BALENYÀ
TEL: 931294512 (SEG-SEX DAS 7:30H ÀS 16:30H)
INFO@AOSOM.PT
WWW.AOSOM.PT

