

## **Massagesessel mit Aufstehfunktion**

**WICHTIG! SORGFÄLTIG LESEN UND FÜR SPÄTER NACHSCHLAGEN AUFBEWAHREN.**

# **MONTAGEANLEITUNG**

# Stühle

## **WICHTIG – BITTE HEBEN SIE DIESE ANLEITUNG FÜR EINE SPÄTERE BEZUGNAHME AUF: SORGFÄLTIG DURCHLESEN**

### **Nur für den häuslichen Gebrauch bestimmt**

#### **Nutzungshinweise:**

- \* Bitte stellen Sie die Schaukel stabil auf eine ebene Fläche.
- \* Montieren Sie die Stühle richtig.
- \* Von offenen Feuerquellen fernhalten.
- \* Vermeiden Sie eine Überlastung der Anker.

#### **Vorsichtsmaßnahmen vor der Montage:**

- \* Bitte bereiten Sie einen sauberen und trockenen Montagebereich vor.
- \* Stellen Sie sicher, dass das Produkt nicht beschädigt ist.
- \* Vergewissern Sie sich, dass keines der Zubehörteile fehlt.

#### **Instandhaltung:**

- \* Bitte reinigen Sie die Schaukel nur mit einem weichen Tuch.
- \* Bitte entfernen Sie regelmäßig alle Blätter und / oder Wasser, die sich auf dem Stoff angesammelt haben.
- \* Überprüfen Sie die Stühle regelmäßig.

#### **Lagerung:**

- \* Der Stoff sollte an einem völlig trockenen und sauberen Ort aufbewahrt werden, um Schimmel zu vermeiden.

#### **Vorsicht vor Quetsch- und Schnittgefahr bei der Montage.**

**Der Hersteller lehnt jede Haftung für Schäden ab, die durch unsachgemäße Installation oder Witterungseinflüsse verursacht wurden.**

**Falls die Sitze mit einer elektronischen Höhenverstellung kommen, dürfen Reparaturarbeiten nur von qualifiziertem Personal durchgeführt werden.**

Wir freuen uns, dass Sie mit Homcom Ihre Unabhängigkeit wieder-  
erlangen! Lesen Sie diese Anleitung sorgfältig durch, bevor Sie Ihren  
neuen Sessel verwenden.

Bewahren Sie dieses Handbuch unbedingt in der Nähe auf, vorzugs-  
weise in Ihrer Stuhltasche, damit Sie es bei Bedarf jederzeit au-  
frufen können.



Sicherheitsregeln .....	4
Fahrstuhlteile .....	6
Funktionsbeschreibung des Massagegerätes .....	7
Massagebereiche .....	8
Montageanleitungen .....	9
Heben und Zurücklehnen .....	10
Zertifikate .....	10
Fehlerbehebung .....	11

# SICHERHEITSREGELN

- Stellen Sie den Sessel niemals in feuchten oder feuchten Räumen auf oder wo sich Staub ansammeln kann, da dies zu einem elektrischen Fehler oder einer mechanischen Funktionsstörung führen kann.
- Verwenden Sie den Liftsessel niemals in Ihrem Haus, wenn die Raumtemperatur über 40 °C liegt.
- Stellen Sie den Sessel niemals in der Nähe einer Wärmequelle (Ofen, Kamin, Fernrohr usw.) oder in direktem Sonnenlicht auf.

## Verwenden Sie den Sessel nicht, wenn:

- Der Liftsessel nass ist.
- Ihre Hände sind nass.
- Reinigen Sie den Sessel nur mit einem trockenen Tuch.
- Es wird empfohlen, die Wärme- oder Massagefunktion nicht länger als 30 Minuten zu verwenden und nach der Verwendung 2 Gläser Wasser zu trinken.

## Situationen, in denen Sie den Sessel nicht benutzen sollten:

Schalten Sie das Massagesystem des Stuhls aus, wenn es nass wird oder nicht richtig funktioniert, wenn ein Teil des Aufzugskabels beschädigt ist oder eine Fehlfunktion aufweist, wenn ein Teil des Liftsessels beschädigt zu sein scheint oder die Kabel freiliegen, wenn Sie das Gefühl haben Unwohlsein oder Schmerzen während der Massage oder wenn ein allgemeiner elektrischer Defekt vorliegt.

	115V	230V	
Model:	YH-A290018-A	YH-A290018-A	
Input voltage	100-240	100-240	V
Input AC frequency	50-60	50-60	Hz
Output voltage	29	29	V
Output current	1.8	1.8	A
Output power	52.2	52.2	W
Average active efficiency	88.21%	88.43%	%
Efficiency at low load (10 %)	88.21%	88.43%	%
No-load power consumption	0.041	0.112	W

## Nutzung:

- Drinnen; Vermeiden Sie hohe Temperaturen und nasse oder feuchte Bereiche.

## •Achtung:

- Setzen Sie sich niemals auf die Fernbedienung und stellen Sie keine schweren Gegenstände darauf.
- Lassen Sie die Fernbedienung nicht auf den Boden fallen.
- Ziehen Sie nicht an der Stromquelle.
- Verwenden Sie die Fernbedienung nicht mit nassen Fingern.
- Drücken oder berühren Sie die Tasten nicht mit scharfen Gegenständen.
- Ziehen Sie niemals die Fernbedienung heraus, bevor Sie das Gerät ausschalten.
- Der Liftstuhl sollte 30 Minuten nach dem Gebrauch 30 Minuten ruhen.

## Wenn das Massagesystem des Liftsessels nicht verwendet wird:

- Stellen Sie sicher, dass das Gerät ausgeschaltet ist.
- Trennen Sie das Massagegerät des Sessels von der Steckdose, wenn Sie es längere Zeit nicht benutzen.
- Bewahren Sie den Sessel an einem sauberen und trockenen Ort auf.

	115V	230V	
Model:	RSS1002-144120-W2E	RSS1002-144120-W2E	
Input voltage	100-240	100-240	V
Input AC frequency	50-60	50-60	Hz
Output voltage	12	12	V
Output current	1.2	1.2	A
Output power	14.4	14.4	W
Average active efficiency	85.02	84.98	%
Efficiency at low load (10 %)	76.58	75.32	%
No-load power consumption	0.074	0.099	W

## Zerlegen Sie den Liftsessel nicht:

- Entfernen Sie nicht die Rückseite des Liftsessels.
- Versuchen Sie nicht, den Sessel selbst zu zerlegen oder zu reparieren.

## Richtiger Umgang mit dem elektrischen Stecker:

- Überprüfen Sie, ob Sie die richtige Spannung haben.
- Wenden Sie niemals Gewalt auf das Kabel oder den Stecker an.
- Ziehen Sie niemals mit nassen Händen am Kabel.
- Halten Sie beim Herausziehen des Steckers den Stecker selbst und ziehen Sie nicht am Kabel.
- Verwenden Sie das Aufzugsstuhlssystem nicht, wenn Kabel oder Stecker beschädigt sind.

## Fahrstuhlteile:

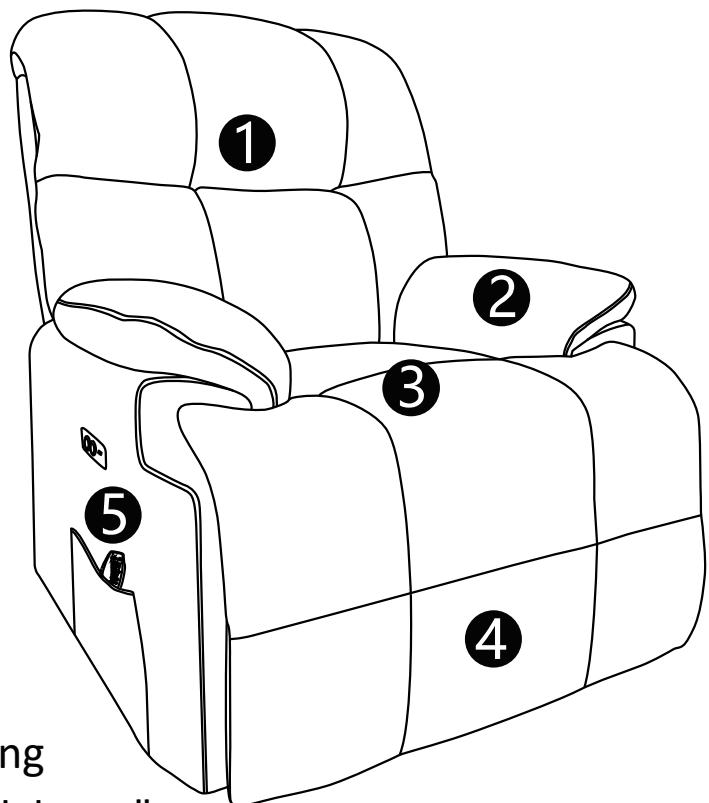

1) Rückenlehne

2) Armlehnen

3) Sitz

4) Fußstütze

5) 2 Steuergeräte

-- Wärme-/Masage-Fernbedienung

-- Fernbedienung "Heben/Zurücklehnen"

# Funktionsbeschreibung des Massagegerätes

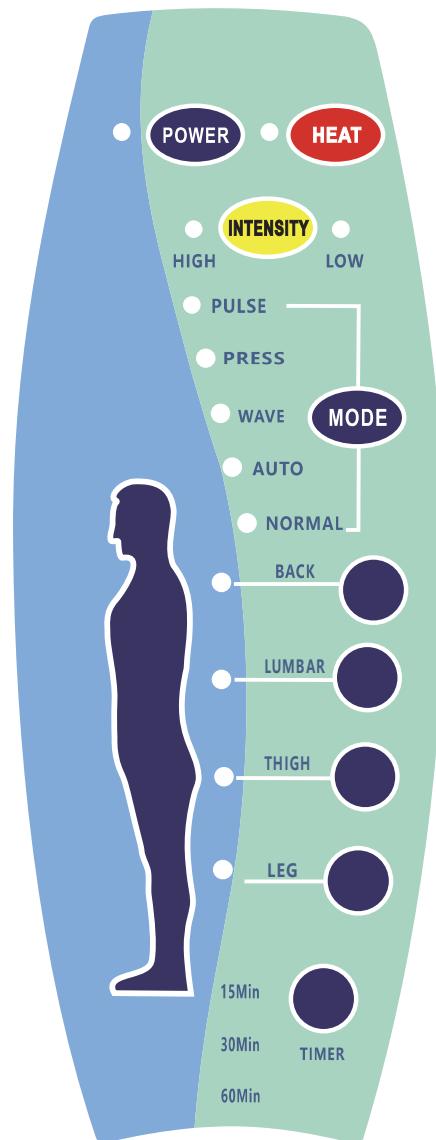

## I. Grafische Darstellung des Controllers

1. **POWER:** Ein- / Ausschalten der Auswahl
2. **HEIZ:** Taste zum Ein- und Ausschalten der Heizung
3. **INTENSITÄT:** Hoch/niedrig
4. **MODUS:** Arbeitsmodus
5. **RÜCKEN:** Rückenmassage
6. **LENDEN:** Lendenmassagefunktion
7. **SCHENKEL:** Funktionstaste für die Oberschenkelmassage
8. **BEIN:** Auswahl für Beinmassagefunktion
9. **TIMER:** Arbeitszeitschlüssel einstellen

## II. Nutzungsanleitung

- Stecken Sie den Strom in die Gleichstromsteckdose.
- Drücken Sie die POWER-Taste, um das Gerät zu starten, wenn das Gerät in den ersten Modus wechselt, um 15 Minuten lang zu laufen. Im mittleren Schritt, wenn alle entsprechenden Anzeigen aufleuchten.
- Drücken Sie die HEIZ-Taste, um die Heizfunktion AN zu wählen. Taste erneut drücken, um die Heizfunktion auszuschalten.
- Drücken Sie die Taste TIMER. Die Steuerzeit des Geräts wechselt zwischen 15 Minuten, 30 Minuten und 60 Minuten.
- Drücken Sie die Taste FUNKTION, um verschiedene Arbeitsmodi auszuwählen (PULS, PRESS, WELLE, AUTO, NORMAL).
- Drücken Sie die INTENSITÄTS-Taste, um die hohe und niedrige Vibrationsintensität auszuwählen.
- Drücken Sie die Taste RÜCKEN, LENDEN und SCHENKEL, um die verschiedenen Körperstellen zu massieren.

## Massagebereiche

- Der Sessel verfügt über 8vibrierende Massagepunkte für 2Punkte in 4 Bereichen: Rücken, Lendenwirbel, Oberschenkel, Beine. Jede Region kann über die Massage-Fernbedienung sowie die Art des Massagemusters und die Intensität gesteuert werden.

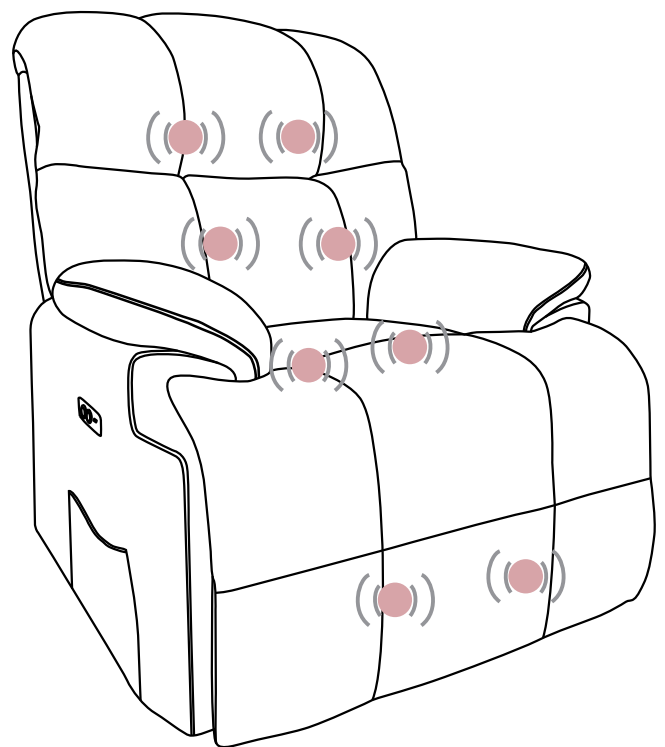



# Montageanleitungen:

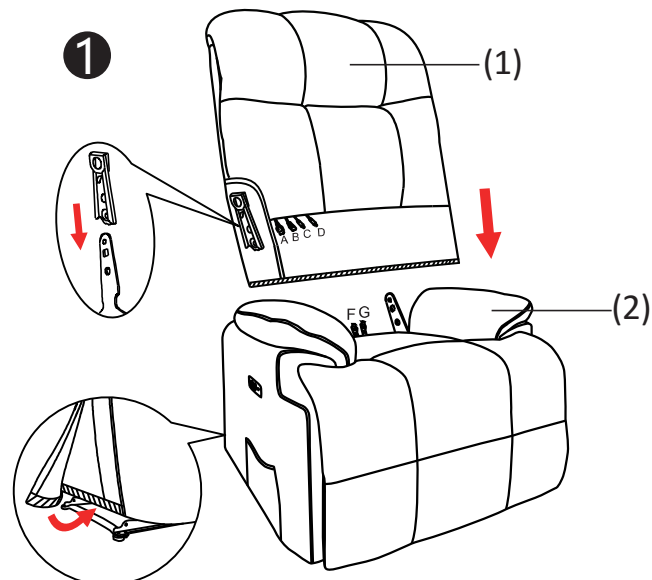
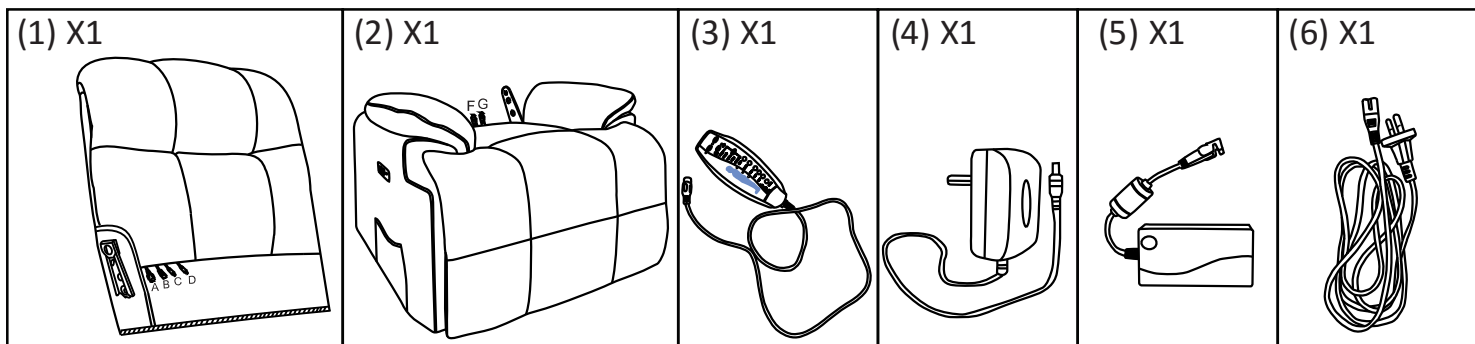

**1) Positionieren Sie den Sesselsofa,** dass er in den Sitz passt. Sie hören ein Klicken, wenn er eingesetzt ist.

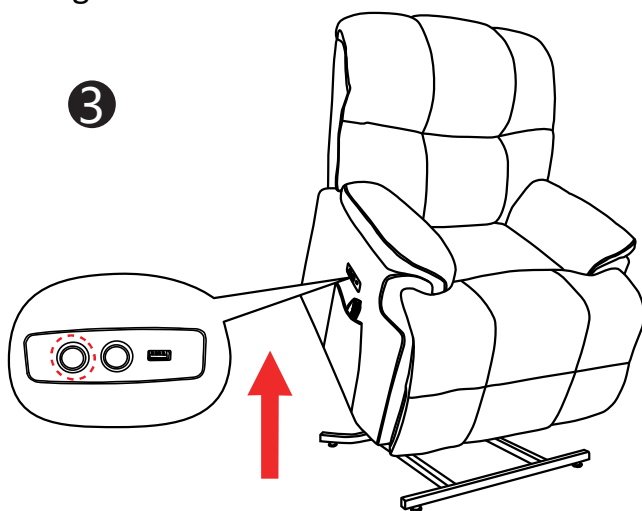

**3) Dieser Knopf muss ständig gedrückt werden,** Klicken Sie weiter auf diesen Button, wie auf der linken Seite gezeigt, dann wird der Stuhl reibungslos angehoben.

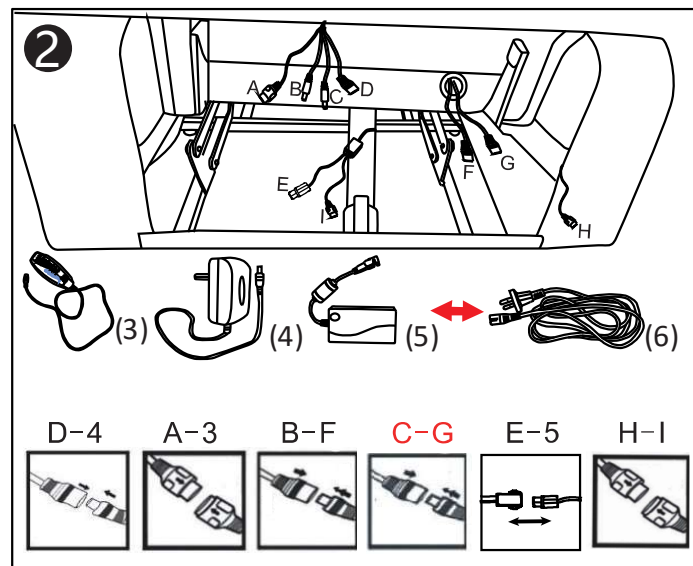

**2) Verbinden Sie die Stifte des Massage- und Heizungskabels.** Montieren Sie die Stifte wie in der Abbildung gezeigt. Bitte zwingen Sie sie nicht in Position, es gibt nur einen korrekten Weg, um sie zu installieren.

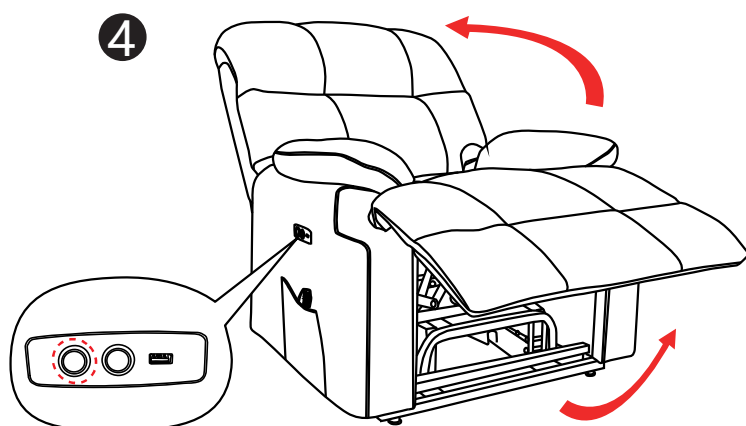

**4) Klicken Sie weiter auf diesen Button,** wie auf der linken Seite gezeigt, dann wird der Stuhl in seiner normalen Position zurückfahren. Dann wird er sich nach Ihrem Bedarf in jedem Grad zurücklehnen.

5) Die Stifte müssen korrekt angeschlossen sein. Wenn der Sessel beim Einschalten anfängt zu arbeiten und nicht mehr angehalten werden kann, liegt dies daran, dass die Stifte falsch herum angeschlossen wurden. Schalten Sie in diesem Fall das Gerät aus und schließen Sie die Stifte richtig an.

**HINWEIS: BITTE STELLEN SIE SICH NICHT AUF, WÄHREND DER STUHL NOCH STEIGT, UM UNFÄLLE ZUVERMEIDEN.**

## **Heben und Zurücklehnen**

- Drücken Sie die oberen beiden Pfeile nach oben, um den Sessel in die Ruheposition zu bringen (der Rücken wird nach unten bewegt und die Fußstütze wird angehoben.)
- Drücken Sie die beiden unteren Pfeile nach unten, um den Sessel in seine normale Position zu bringen. Wenn Sie die Taste gedrückt halten, hebt sich der Liftstuhl an und fährt mit ihm vorwärts. Dadurch wird er in eine stehende Position gehoben.

### **ZERTIFIKATE:**

**RoHS**

**CE**

**SGS**

**EMC**

**LVD**

# Fehlerbehebung:

Wenn der Aufzugsstuhl nicht funktioniert, überprüfen Sie die folgende Tabelle. Stellen Sie sicher, dass Sie die Stromversorgung ausschalten und den Netzstecker aus der Steckdose ziehen. Bei Fragen wenden Sie sich bitte an uns. Nehmen Sie den Aufzugsstuhl nicht selbst auseinander und reparieren Sie ihn nicht.

## PROBLEM

## MÖGLICHE URSACHE

Während der Massage ist ein Geräusch zu hören

Das Geräusch wird durch die Massagemotoren verursacht und ist normal.

Der Liftstuhl funktioniert nicht, wenn die Taste an der Steuereinheit aktiviert ist

Prüfen Sie, ob der Stecker richtig in die Steckdose gesteckt ist. Prüfen Sie, ob der Netzschalter eingeschaltet ist.

Wenn Sie Fragen haben, wenden Sie sich bitte an unser Kundendienstzentrum. Unsere Kontaktdaten stehen unten:



0049-0(40)-88307530



service@aosom.de

Importeur/Hersteller/REP:  
MH Handel GmbH  
Wendenstraße 309  
D-20537 Hamburg  
Germany  
IN CHINA HERGESTELLT  
<https://www.aosom.de/>