

Instrucciones de montaje y operación. Aviso:

Este producto debe instalarse correctamente antes de usarlo.

La instalación incorrecta puede provocar daños en el producto, la bicicleta o el vehículo en el que se está instalando. Siguiendo estas instrucciones de instalación se asegurará de que la bicicleta y el transportador permanezcan seguros para la conducción general y en caso de accidente.

Este producto no es adecuado para vehículos equipados con una rueda trasera montada.

Antes de la instalación, verifique que el contenido incluya lo siguiente:



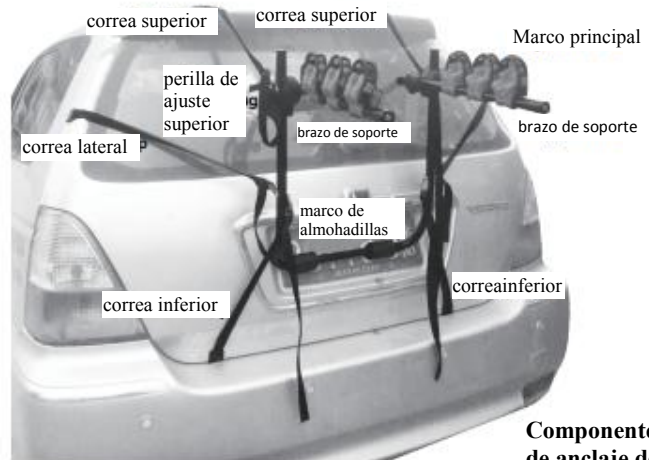

Checklist

Antes de la instalación, asegúrese de que el contenido incluya lo siguiente:

- Marco del transportador 1xCiclo que incluye abrazaderas pre fijadas del marco de 6 ciclos
- Pernos de 40x6 mm x2
- Tuercas de seguridad M6 Nylock
- Arandelas M6 13 mm x2
- Anclaje de acero con bucles x4
- Hebillas de correa de plástico x4
- Correas de 1190 mm con gancho de ajuste recubierto de plástico x2
- Cintas de 930 mm con gancho de ajuste recubierto de plás x
- Correas de sujeción del cuadro de ciclo de 700 x 10 mm x



Componentes de punto de anclaje de correa

Pernos de 2x40x6mm	
Nueces de bloqueo 2xM6 nylock	
2x 13 mm arandelas M6	
4x bucles de anclaje de acero	
4x hebillas de correa de plástico	

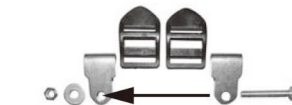

Orden de la asamblea



Correas con ganchos recubiertos de plástico

- 2 correas de 1190 mm con gancho de ajuste recubierto de plástico.
- 4x 930mm correas con gancho de ajuste recubierto de plástico.

- ### Ciclo de sujeción de las correas de sujeción y correas de sujeción generales
- 6x tiras de sujeción de cuadro de ciclo de 700 x 10 mm

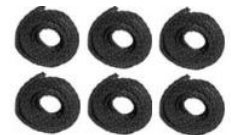

1 preparación

- Antes de la instalación del transportador, limpie las superficies del vehículo que estarán en contacto con el transportador o las correas, así como los ganchos.

2 Instalación: ajuste el transportador para que se ajuste al vehículo

- Retire el portabicicletas y el contenido de las cajas de cartón.
- Coloque el bastidor del transportador de bicicletas de la manera correcta para la instalación como se muestra en las imágenes a la derecha de acuerdo con los tipos de vehículo.
- Desenrosque los mecanismos de bloqueo ubicados en el bastidor del transportador de bicicletas para ajustar el transportador a la posición correcta.



Ajuste de las correas del marco del ciclo

Se ajustará a la mayoría de los vehículos de Estate no



Salón



Modelo con portón



Desenroscando uno de los mecanismos de bloqueo



Limpie el vehículo antes de colocar los ganchos de la correa

3 Cómo usar e instalar el portabicicletas

- Utilice siempre las correas para fijar la bicicleta en los soportes.
- No coloque el neumático cerca de la salida del tubo de escape del vehículo, para evitar daños al neumático de la bicicleta.
- El peso de la bicicleta o las bicicletas puede hacer que las correas se aflojen, por lo tanto, antes de llevar el vehículo a la carretera, vuelva a verificar todas las correas y la tensión si es necesario.
- Es necesario verificar que todas las correas estén sujetas periódicamente: es importante que revise el transportador después de conducir sobre superficies ásperas o desiguales. Si nota que el transportador o la (s) bicicleta (s) se han movido, será necesario detener el vehículo en una posición segura y verificar el transportista.

4 Montaje de los puntos de anclaje de la correa inferior

• Seleccione uno de los pernos de 40x5 mm, luego simplemente pase a través de uno de los bucles de anclaje de acero (vea la ilustración en la parte delantera de este documento) y empuje el perno con una anilla de acero a través del orificio pre-taladrado en uno de los tubos inferiores.



• A continuación, coloque otro aro de anclaje de acero en el extremo del perno sobresaliente, seguido de una de las arandelas de acero, apriete con los dedos sobre una tuerca nylock M5.

• Utilizando dos llaves de 10 mm (no incluidas) apriete, evite apretar demasiado y deje un poco de espacio para el ajuste.

5 Ajuste

• Gire / desenrosque las perillas de los mecanismos de bloqueo ubicados en el bastidor del transportador de bicicletas para ajustar el transportador de manera que haya un mínimo de un ángulo de 20 grados hacia arriba (como se muestra). Luego, apriete los mecanismos de bloqueo hasta que estén seguros.

6 archivos adjuntos de correas

• Una vez que el marco del portador esté en la posición correcta, tome las dos correas 1190 con ganchos de montaje recubiertos de plástico y cuatro correas de 930 mm con ganchos de ajuste recubiertos de plástico que se colocarán en cada uno de los sujetadores. Para sujetar, ajuste las correas a la longitud correcta y al mismo tiempo presione el botón de seguridad para abrochar la correa. Asegúrese de que los cinturones estén bien sujetos.



7 correas superiores de sujeción

• Fije los dos ganchos superiores de la correa (en un lugar seguro) en la parte trasera del vehículo o selle alrededor del maletero trasero del vehículo.

• Ajuste las correas de acuerdo a la posición correcta. Asegúrese de que sean seguros y estén lo más centrados posible para evitar que se aflojen.



8 correas inferiores de sujeción

• Fije los dos ganchos inferiores de la correa (en un lugar seguro en la parte trasera del vehículo. Si no se puede colocar en esta posición, pruebe con el amortiguador o el riel del chasis.

• Asegúrese de que la correa no colisione con nada que pueda romperla. Asegúrese de que sean seguros y estén lo más centrados posible para evitar que se aflojen.



9 correas laterales de sujeción

• Fije los dos ganchos laterales de la correa (en un lugar seguro) en los lados posteriores del vehículo. Uno debe estar bien sujeto al lado izquierdo del vehículo y el otro a la derecha. (Asegúrese de que las correas inferiores estén bien ajustadas, revise las correas superiores antes de sujetar las correas laterales, vuelva a apretar donde sea necesario).

10 Sujeción de la (s) bicicleta (s) a los titulares

• Coloque la bicicleta en el transportador en los portabicicletas. Asegúrese de que los pedales o el manillar no arañen la parte trasera del vehículo. El neumático debe colocarse a una distancia de al menos 30 cm de la salida del tubo de escape.

• Utilice las otras correas para fijar la bicicleta a los soportes (se recomienda que todas las partes de la bicicleta estén bien sujetas).

• Vuelva a ajustar las correas y apriete las perillas de ajuste (es posible que se hayan aflojado después de que se haya colocado el peso de la (s) bicicleta (s) en el transportador).

• Es necesario verificar que todas las correas estén sujetas periódicamente: es importante que revise el transportador después de conducir sobre superficies ásperas o desiguales. Si nota que el transportador o la (s) bicicleta (s) se han movido, es necesario detener el automóvil en una posición adecuada y verificar el transportista.

Alimentando las correas superiores a través del cierre de bloqueo de resorte

Posición de montaje superior típica

Posición típica de ajuste inferior

Posición de montaje lateral típica

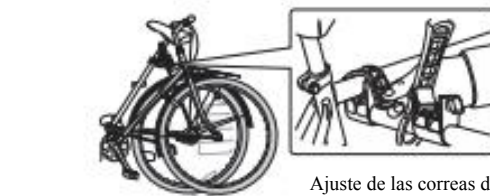

Ajuste de las correas del marco del ciclo

Precaución

Tenga en cuenta que al instalar este transportador en algunos vehículos, puede obstruir la visibilidad del número de matrícula.

En este caso, le sugerimos que coloque una placa de montaje de matrícula.