

# PawHut

INaac011V02\_UK\_FR\_ES\_IT\_PT

**AB0-014\_AB0-016\_AB0-017**

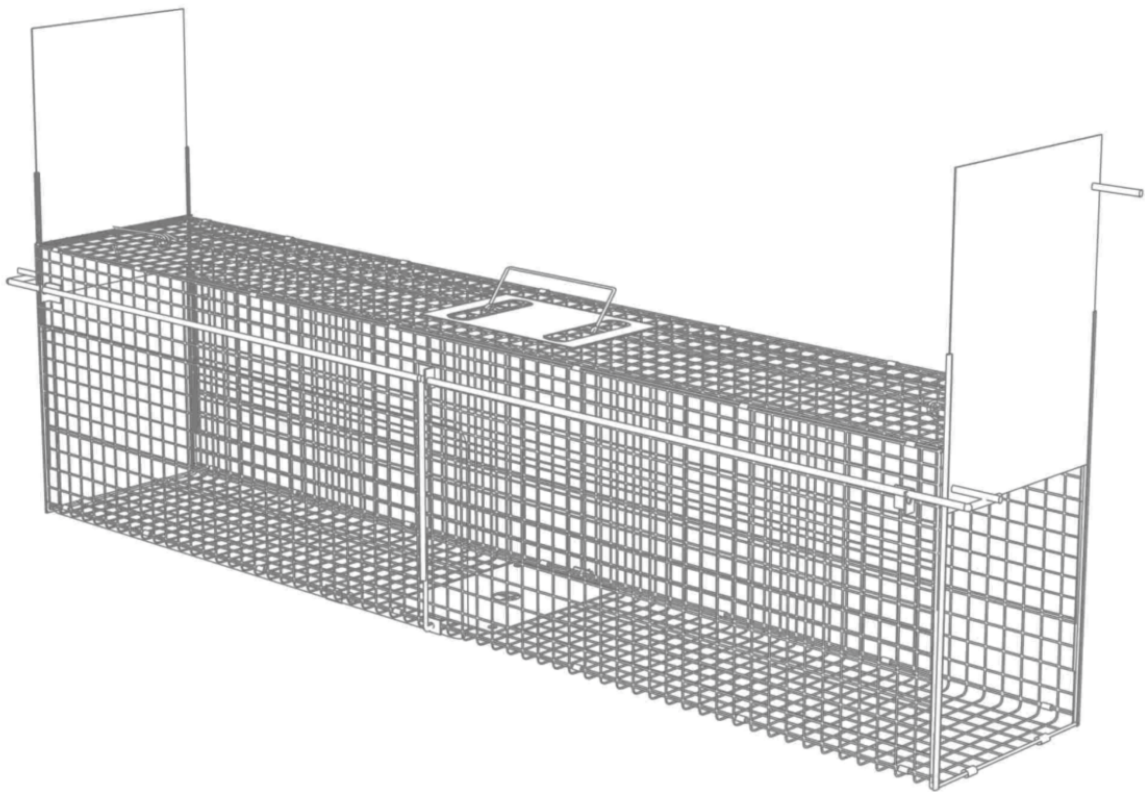

**IMPORTANT, RETAIN FOR FUTURE REFERENCE: READ CAREFULLY**

## ASSEMBLY & INSTRUCTION MANUAL

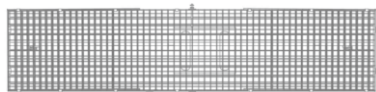
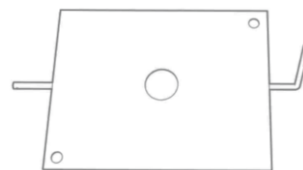
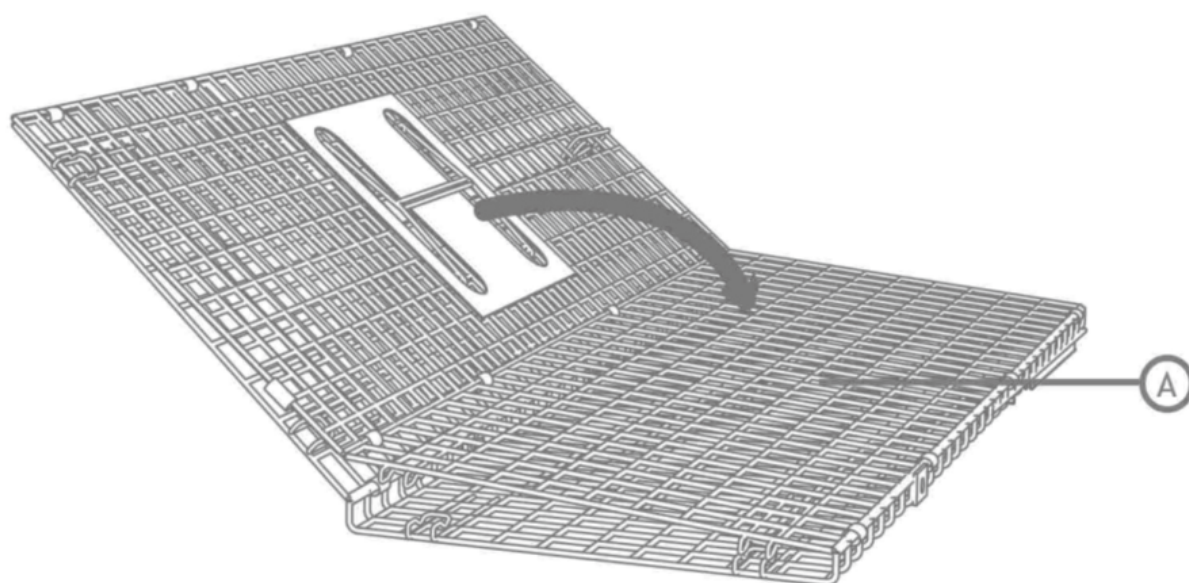
**A** x 1**C** x 2**D** x 1**E1** x 1**E2** x 1**F** x 1

01

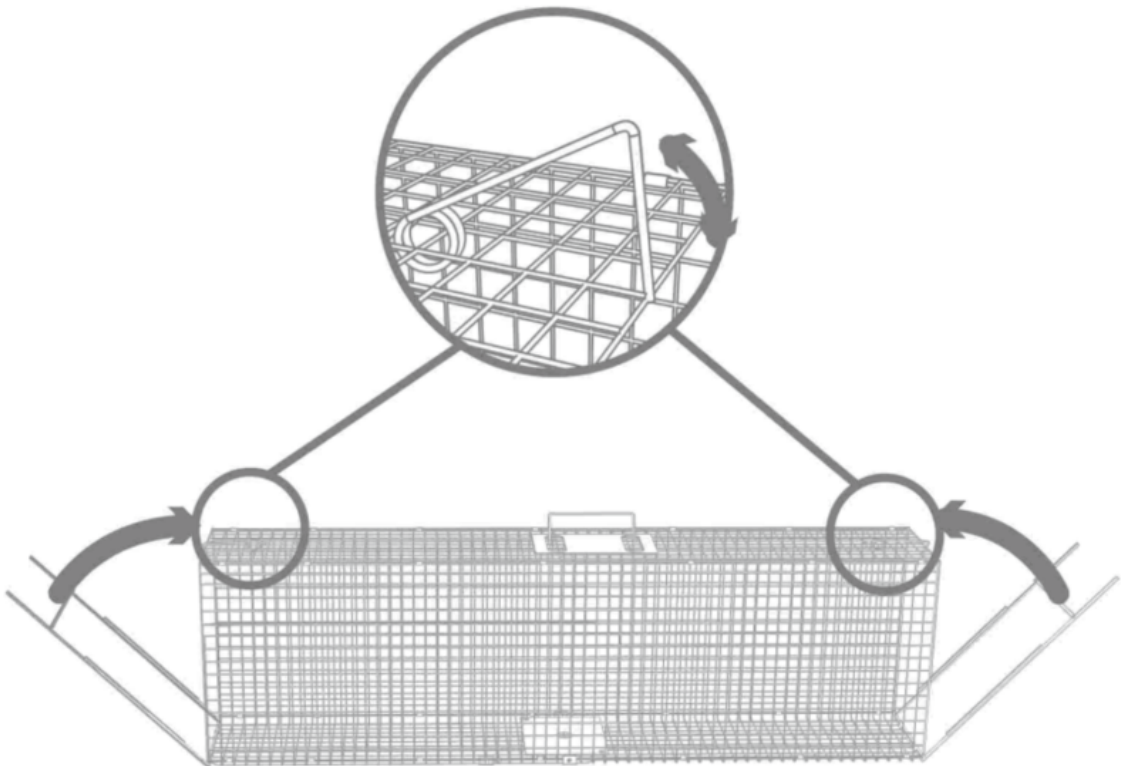
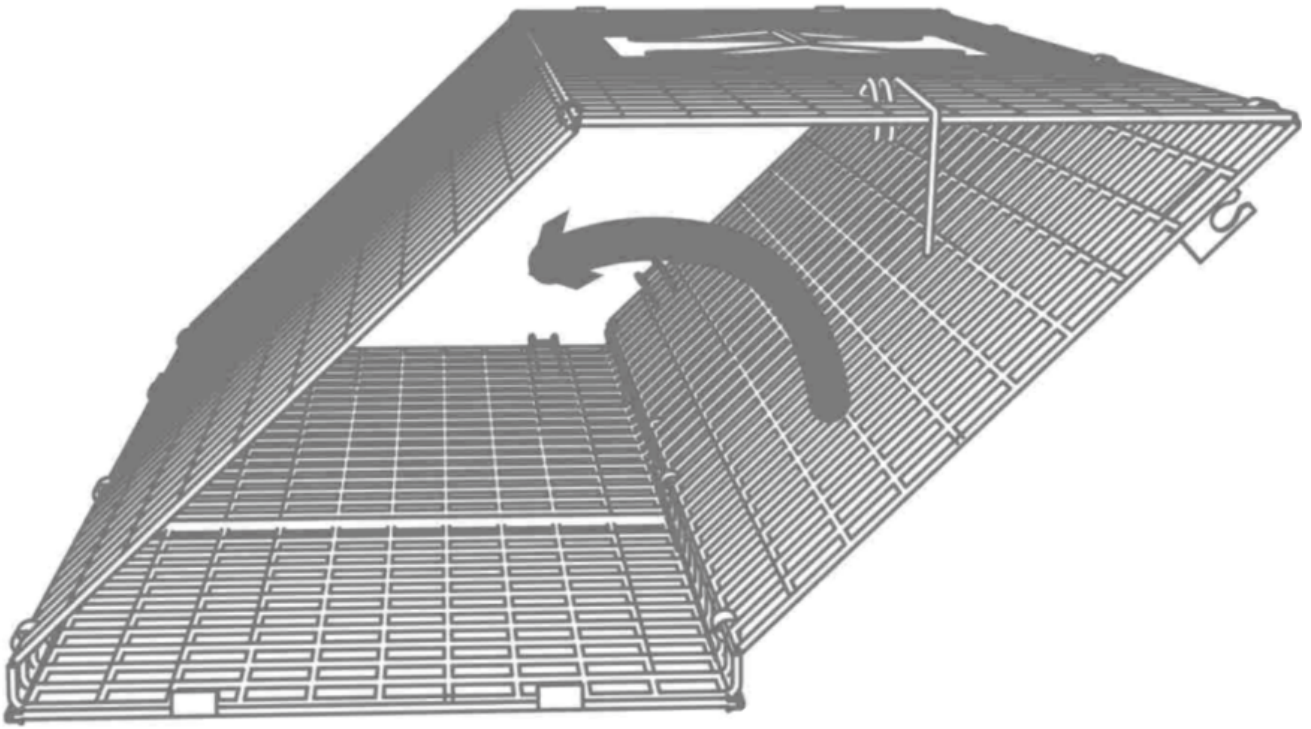

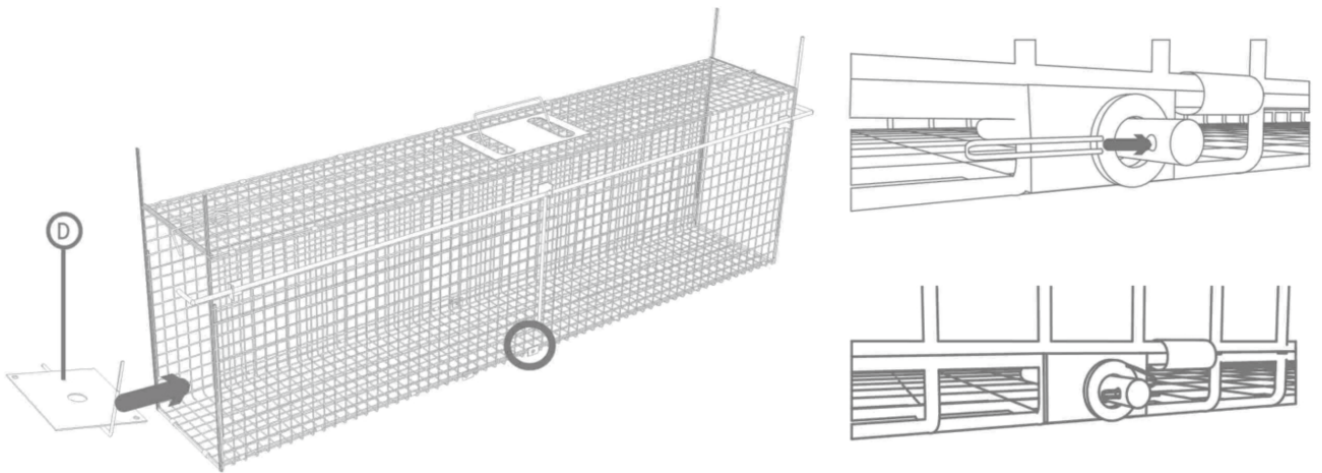
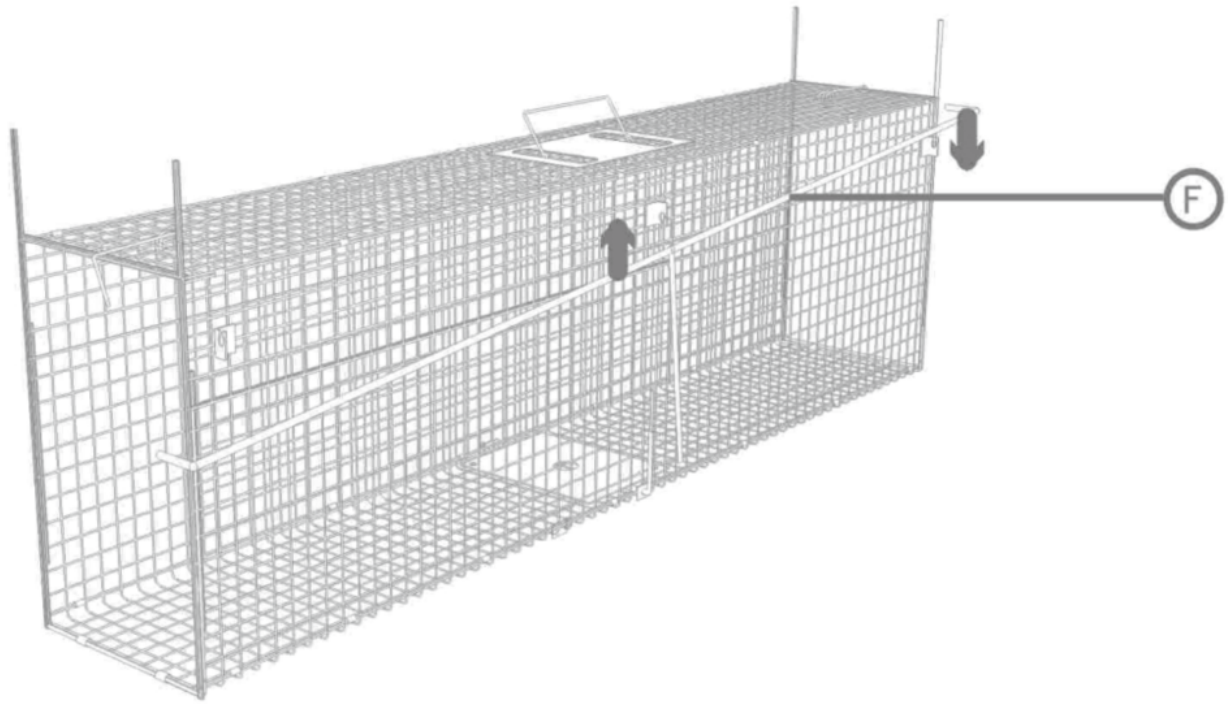



**USAGE**

When using the product, with one hand joining the ends of footboard D and trigger rod F together, carefully insert the two doors into the grooves located on the doorframes with the other hand at the same time. The doors will be kept opened by the trigger rod. When the animal touches the footboard, the trigger rod will be divorced from the footboard, resulting the doors shutting quickly.

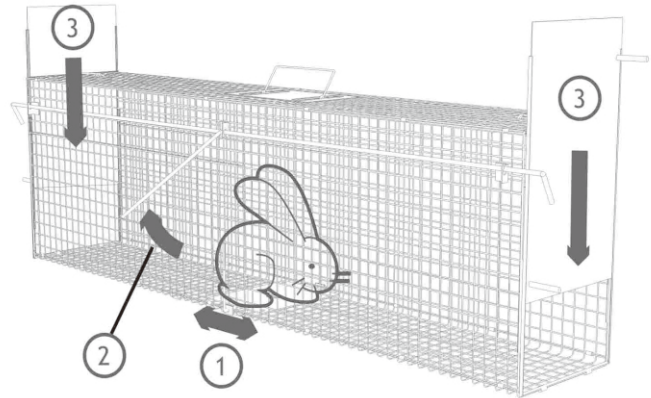
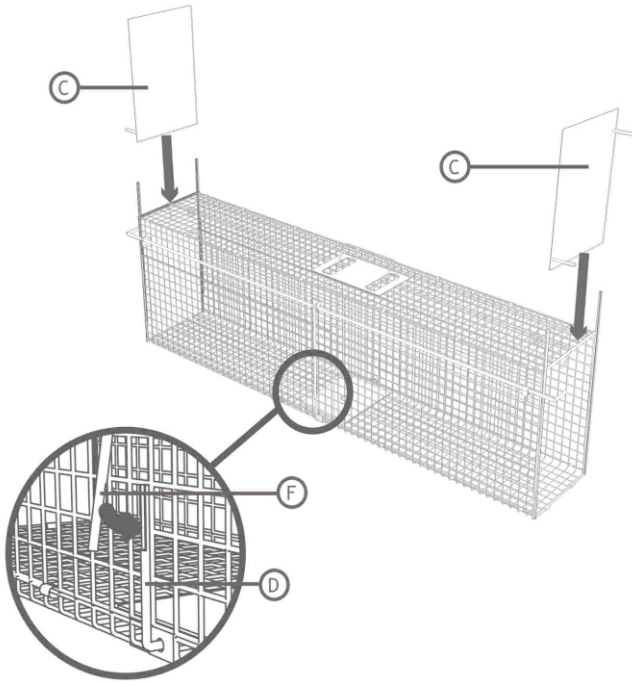
**SAFETY INSTRUCTIONS**

1. Read the instructions carefully before use. Keep the manual in a safe place for future reference.
2. Only carry the product by the handle. Be cautious when assembling the product to prevent from being injured by sharp edges.
3. Make sure that all parts are installed properly before each use.
4. Be careful not to be bitten or scratched when you carry the product with animals inside.
5. Do not allow children to stand upon or climb into the product.
6. The product is for small animals only.
7. Keep children away from the product. Never allow children to play with it.
8. NEVER put the product on a wooden deck or any other surface that you do not want to scratch.
9. Put the bait on the footboard.
10. Do not put the bait close to the enclosure to avoid the bait being reached from the outside.
11. Check the product at least once a day. Caged animals should be treated humanely.
12. Only have the product assembled by an adult.

**MAINTENANCE**

1. For better and safer performance, keep all parts clean and dry.
2. Use a damp cloth to wipe the product. Then dry it with a dry, clean cloth.
3. Never remove the dirt by scratching the surface with a sharp object.
4. Do not place heavy objects on the product.
5. Never use corrosive cleaners to wash the product.

## Utilisation

Lors de l'utilisation du produit il faut joindre les extrémités en même temps le marche pied D et de la tige de déclenchement F et insérer soigneusement les deux portes dans les rainures situées sur les cadres de porte avec l'autre main en même temps.

Les portes seront maintenues ouvertes par la tige de déclenchement. Lorsque l'animal touche le marchepied, la tige de déclenchement se sépare du marche pied, ce qui entraîne une fermeture rapide des portes.

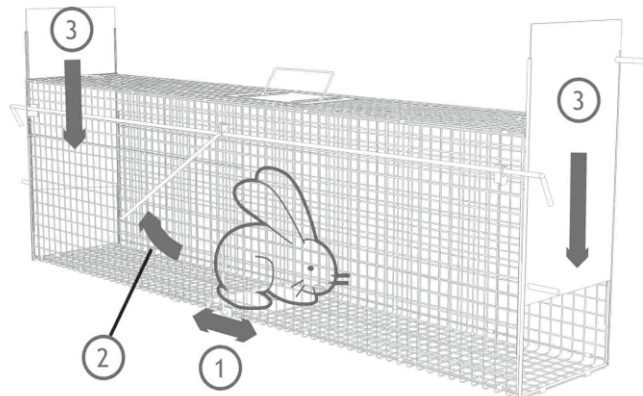
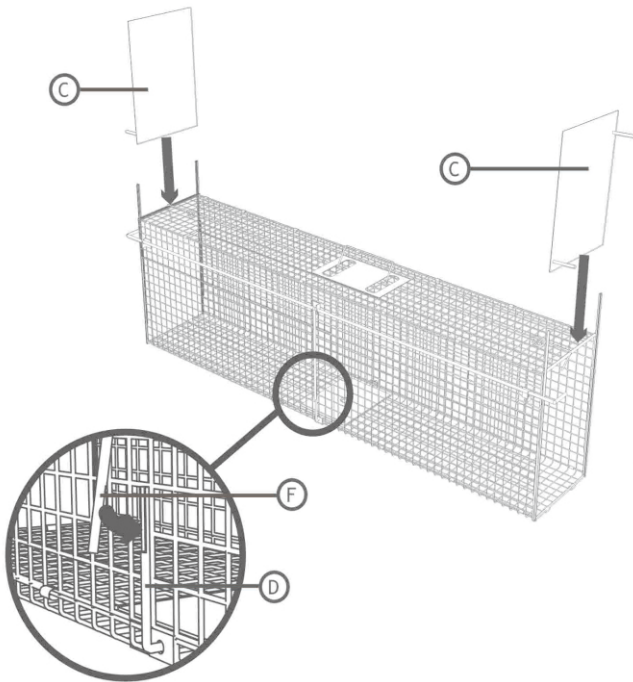

## Instructions de sécurité

1. Lisez attentivement le mode d'emploi avant de l'utiliser. Conservez le manuel dans un endroit sûr pour pouvoir vous y référer ultérieurement.
2. Ne portez le produit que par la poignée. Soyez prudent lors de l'assemblage du produit pour éviter de vous blesser avec des arêtes vives.
3. Assurez-vous que toutes les pièces sont correctement installées avant chaque utilisation.
4. Veillez à ne pas vous faire mordre ou égratigner lorsque vous transportez le produit avec des animaux à l'intérieur.
5. Ne laissez pas les enfants se tenir debout ou grimper sur le produit.
6. Le produit est conçu pour les petits animaux uniquement.
7. Tenir les enfants éloignés du produit. Ne laissez jamais les enfants jouer avec le produit.
8. Ne mettez JAMAIS le produit sur une terrasse en bois ou toute autre surface que vous ne souhaitez pas gratter.
9. Mettez l'appât sur le marche pied.
10. Ne placez pas l'appât à proximité de l'enclos pour éviter qu'il ne soit atteint de l'extérieur.
11. Vérifiez le produit au moins une fois par jour. Les animaux en cage doivent être traités sans cruauté.
12. Ne faites assembler le produit que par un adulte.

## Maintenance

1. Pour des performances meilleures et plus sûres, gardez toutes les pièces au sec.
2. Utilisez un chiffon humide pour essuyer le produit. Ensuite, séchez-le avec un chiffon sec et propre.
3. N'enlevez jamais les salissures en grattant la surface avec un objet pointu.
4. Ne placez pas d'objets lourds sur le produit.
5. N'utilisez jamais de nettoyeurs corrosifs pour laver le produit.

## Uso

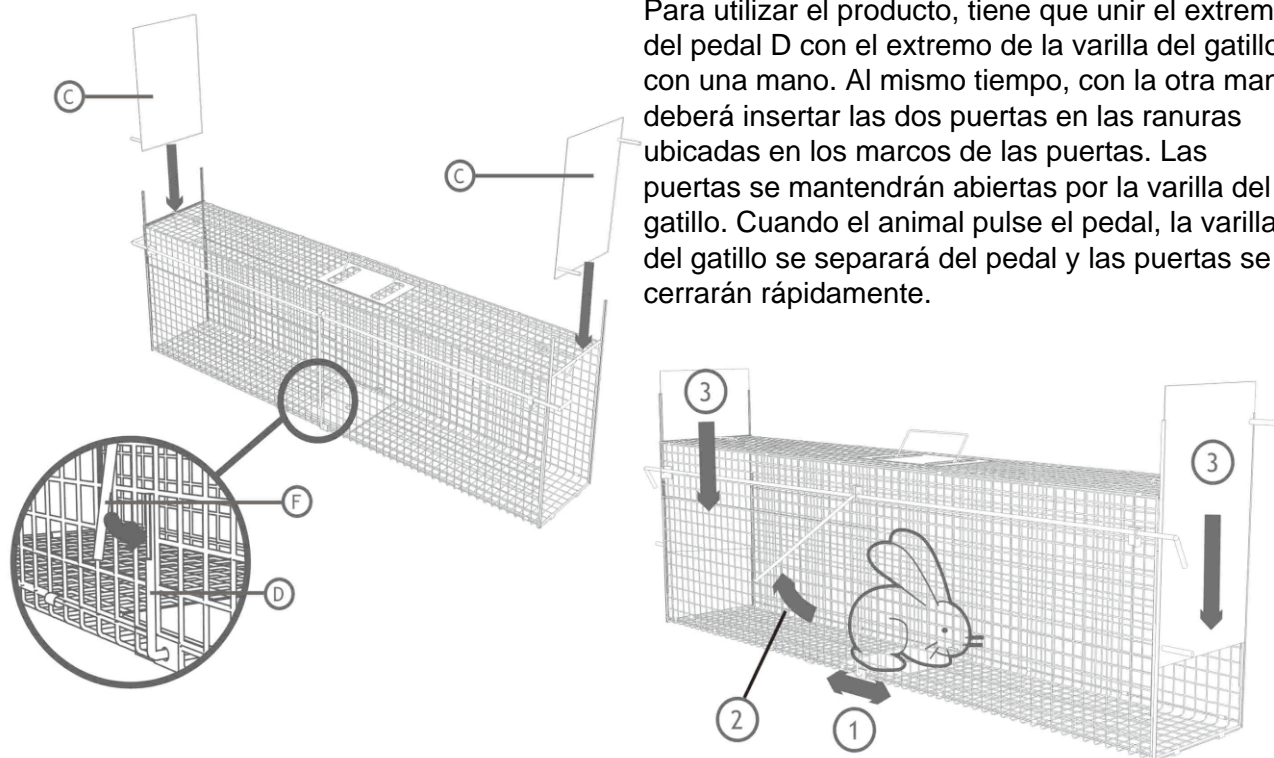

Para utilizar el producto, tiene que unir el extremo del pedal D con el extremo de la varilla del gatillo F con una mano. Al mismo tiempo, con la otra mano, deberá insertar las dos puertas en las ranuras ubicadas en los marcos de las puertas. Las puertas se mantendrán abiertas por la varilla del gatillo. Cuando el animal pulse el pedal, la varilla del gatillo se separará del pedal y las puertas se cerrarán rápidamente.

## ⚠ Instrucciones de Seguridad

1. Lea las instrucciones con atención antes de utilizar el producto. Guarde el manual en un lugar seguro para consultarlo en el futuro.
2. Traslade el producto solo por el asa. Al montar el producto, tenga cuidado de no hacerse daño con los bordes afilados.
3. Asegúrese de que todas las piezas estén instaladas correctamente antes de cada uso.
4. Cuando traslade el producto con animales dentro, tenga cuidado de las posibles mordidas o arañazos.
5. No permita que los niños se pongan encima o se suban sobre el producto.
6. El producto es sólo para animales pequeños.
7. Mantenga a los niños alejados del producto. No permita que los niños jueguen con él.
8. NO coloque NUNCA el producto sobre una plataforma de madera o cualquier otra superficie que no quiera que se ralle.
9. Ponga el cebo en el pedal.
10. No coloque el cebo cerca del recinto para evitar que el animal alcance el cebo que hay en el exterior.
11. Revise el producto al menos una vez al día. Los animales enjaulados deben ser tratados con humanidad.
12. El producto sólo lo puede montar un adulto.

## Mantenimiento

1. Para conseguir un rendimiento mayor del producto y una mayor seguridad, mantenga todas las piezas limpias y secas.
2. Utilice un paño húmedo para limpiar el producto. Luego séquelo con un paño limpio y seco.
3. Nunca elimine la suciedad raspando la superficie con un objeto afilado.
4. No coloque objetos pesados sobre el producto.
5. No use nunca limpiadores corrosivos para limpiar el producto.



## Utilizzo

Quando si utilizza il prodotto, unire le estremità della pedana D e dell'asta di azionamento F con una mano, con l'altra mano inserire con cautela le due ante nelle scanalature sul telaio delle porticine. Esse saranno tenute aperte dall'asta di azionamento. Quando l'animale tocca la pedana, l'asta di azionamento verrà separata dalla pedana, provocando la rapida chiusura delle porte.

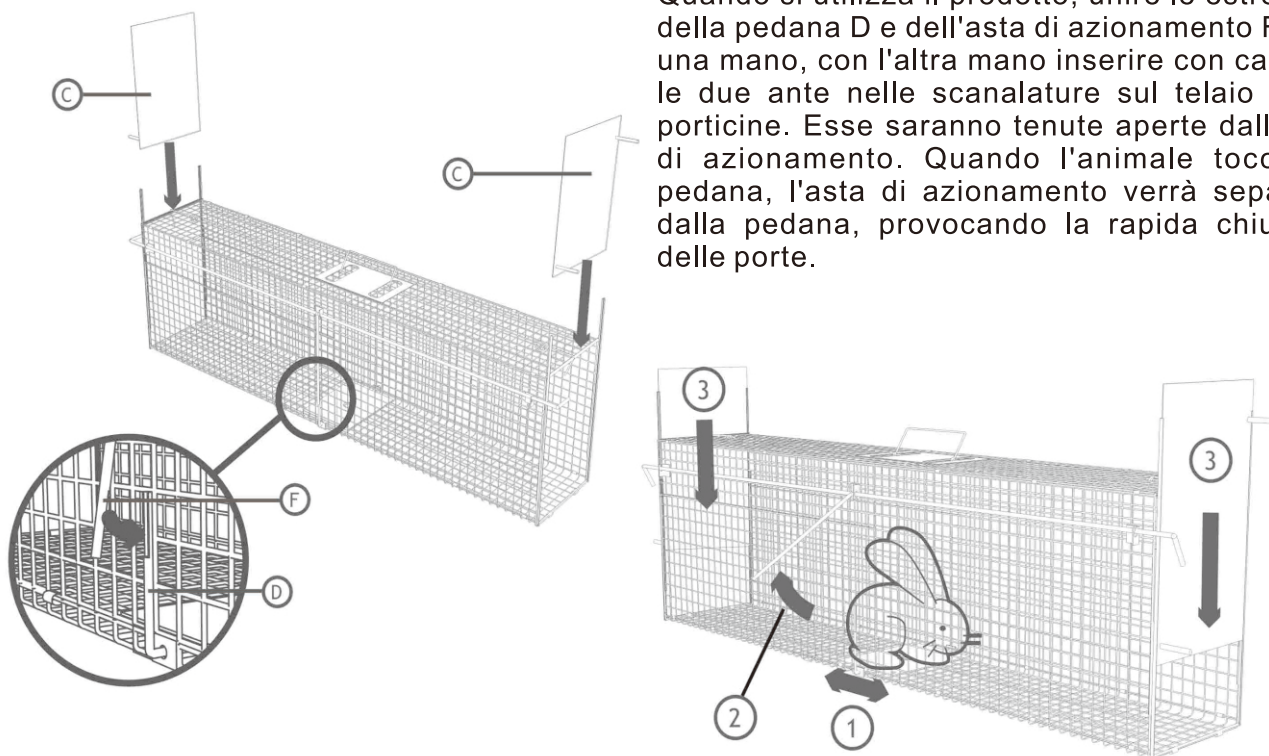

## Istruzioni di sicurezza

1. Leggere attentamente queste istruzioni prima dell'uso. Conservare il manuale in un luogo sicuro per farne riferimento in futuro.
2. Trasportare il prodotto prendendolo solo per la maniglia. Prestare attenzione durante l'assemblaggio del prodotto per evitare di procurarsi lesioni con gli spigoli vivi.
3. Assicurarsi che tutte le parti siano installate correttamente prima di ogni utilizzo.
4. Fare attenzione a non essere morsi o graffiati quando si trasporta il prodotto se vi sono animali all'interno.
5. Non consentire ai bambini di posizionarsi in piedi o di arrampicarsi sul prodotto.
6. Il prodotto è adatto solo per animali di piccola taglia.
7. Tenere i bambini lontani dal prodotto. Non permettere mai ai bambini di giocare.
8. NON posizionare mai il prodotto su una superficie di legno o su qualsiasi altra superficie che non si desidera graffiare.
9. Posizionare l'esca sulla pedana.
10. Non posizionare l'esca vicino al recinto per evitare che essa venga raggiunta dall'esterno della trappola.
11. Controllare il prodotto almeno una volta al giorno. Gli animali in gabbia vanno trattati umanamente.
12. Il prodotto va montato solo da un adulto.

## Manutenzione

1. Per prestazioni migliori e più sicure, mantenere tutte le parti pulite e asciutte.
2. Utilizzare un panno umido per pulire il prodotto. Quindi asciugalo con un panno asciutto e pulito.
3. Non rimuovere mai lo sporco dalla superficie passando un oggetto appuntito.
4. Non posizionare oggetti pesanti sulla trappola.
5. Non usare mai detersivi corrosivi per lavare il prodotto.



## Instruções de utilização

Ao utilizar o produto, junte as extremidades do pedal D e a haste do gatilho F com uma mão, inserindo ao mesmo tempo as duas portas nas ranhuras dos caixilhos das portas com a outra mão. Os portões devem ser mantidos abertos pela barra de gatilho. Quando o animal toca no pedal, a barra do gatilho separa-se do pedal e as portas fecham-se rapidamente.

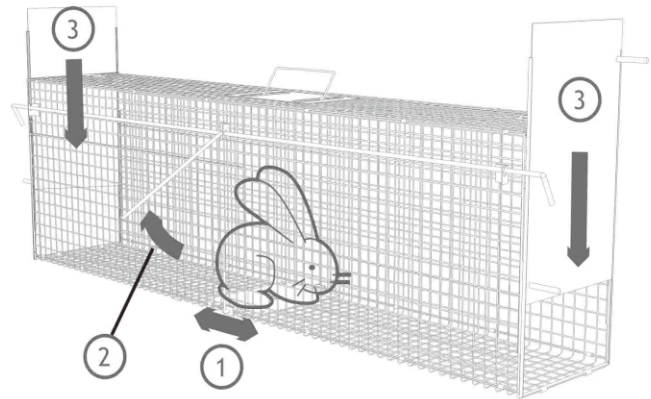
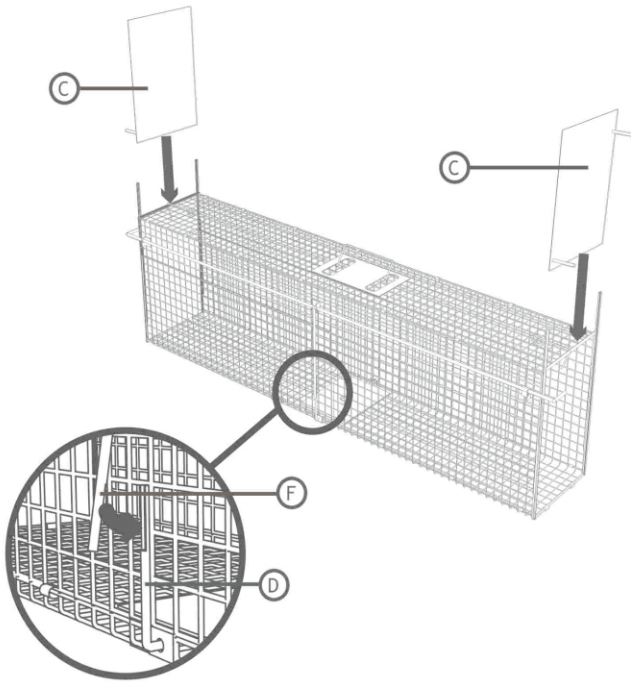

## Instruções de Segurança

1. Leia atentamente as instruções antes de utilizar o produto. Mantenha o manual num local seguro para referência futura.
2. Apenas transporte o produto pela pega. Ao montar o produto, tenha o cuidado de evitar danos causados por arestas vivas.
3. Assegure que todas as peças são instaladas corretamente antes de cada utilização.
4. Tenha cuidado para não ser mordido ou arranhado quando transportar o produto com animais dentro.
5. Não permita que as crianças fiquem de pé sobre o produto.
6. O produto é apenas para pequenos animais.
7. Mantenha as crianças afastadas do produto. Nunca permitir que as crianças brinquem com ela.
8. NUNCA coloque o produto sobre uma plataforma de madeira ou qualquer outra superfície que não queira ser arranhada.
9. Coloque a isca sobre o pedal.
10. Não coloque a isca perto do recinto para impedir que a isca seja alcançada a partir do exterior.
11. Verifique o produto pelo menos uma vez por dia. Os animais engaiolados devem ser tratados com respeito.
12. O produto só pode ser montado por um adulto.

## Manutenção

1. Para um melhor e mais seguro desempenho, mantenha todas as peças limpas e secas.
2. Utilize um pano húmido para limpar o produto. Em seguida, limpe-o com um pano limpo e seco.
3. Nunca remova a sujidade raspando a superfície com um objeto afiado.
4. Não colocar objetos pesados sobre o produto.
5. Nunca utilizar produtos de limpeza corrosivos para limpar o produto.