

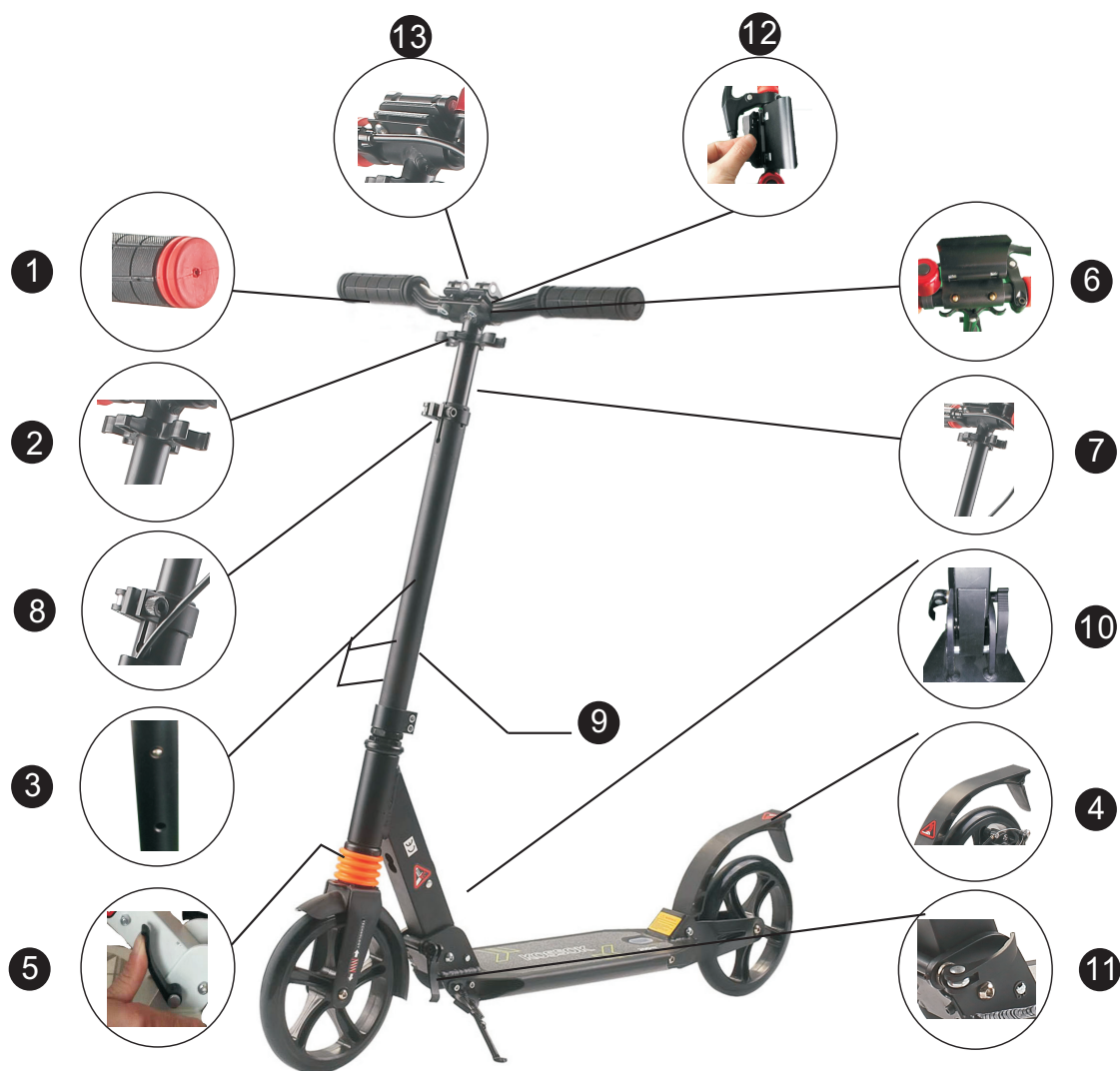

Istruzioni sull'Uso del Monopattino

READ AND SAVE THIS INSTRUCTION FOR FUTURE USE

ASSEMBLY INSTRUCTION



1. Manubrio
2. Leva a stringimento rapido per il manubrio
3. Pulsante per rotazione colonna dello sterzo
4. Freno/Parafango
5. Leva di fissaggio per il meccanismo di ripiegamento
6. Pulsante a molla per manubrio
7. Staffa del manubrio
8. Leva a stringimento rapido per la colonna dello sterzo
9. Colonna dello sterzo
10. Meccanismo di ripiegamento
11. Leva a stringimento rapido per il meccanismo di ripiegamento
12. Tappo di plastica
13. Meccanismo di bloccaggio della maniglia

Il vostro monopattino è maneggevole e pratico e può essere utilizzato ovunque: piegatelo e riponetelo in un batter d'occhio. È veloce e ecosostenibile: vi aiuterà a tutelare l'ambiente senza perdere tempo.

Di prega di leggere e comprendere le seguenti istruzioni di montaggio per evitare tutti i rischi legati alle operazioni di chiusura e apertura del monopattino (ad esempio, le dita pizzicate).

ASSEMBLAGGIO DEL MONOPATTINO



A Rimuovere i tappi di plastica

Con gli strumenti presenti nella borsa degli accessori, rimuovere il tappo di plastica (12) in modo che le maniglie (1) possano essere inserite nel relativo meccanismo di bloccaggio della maniglia (13).

B Estrarre la colonna dello sterzo

Aprire la leva di stringimento rapido (11) e spingere in avanti la leva di fissaggio (5) per sbloccare il meccanismo di ripiegamento (10). Sollevare la colonna dello sterzo (9) fino a raggiungere la posizione di bloccaggio verticale (si dovrebbe sentire un "clic" se l'innesto è eseguito correttamente), quindi stringere saldamente la leva di stringimento rapido (11).

C- Posizionare le manopole

Estrarre le due manopole (1) dalla confezione in plastica, inserirle nelle parti destra e sinistra della staffa del manubrio (7).

Per ciascuna delle due manopole, dovrete sentire un "clic", che indica che esse sono agganciate in sicurezza (1). Verificare che i due pulsanti a molla (6) siano effettivamente sporgenti e visibili.

Per i monopattini con sospensioni, aprire la leva di rilascio rapido della maniglia (2) e seguire le istruzioni seguenti prima di stringerla completamente.

D- Regolare l'altezza del manubrio

Aprire la leva a stringimento rapido per la colonna dello sterzo (8), regolare l'altezza del manubrio fino a sentire un "clic", che indica l'innesto in una delle due posizioni possibili, quindi stringere saldamente la leva a stringimento rapido per la colonna dello sterzo (8)



Ripiegare il monopattino

E-Ripiegare il manubrio

Aprire la leva a stringimento rapido per la colonna dello sterzo (8), premere il pulsante a molla della colonna dello sterzo (3), abbassare il manubrio, quindi serrare la leva a stringimento rapido per la colonna dello sterzo (8).

F- Riporre le manopole

Per ogni manopola (1), premere il pulsante a molla (6), estrarre la manopola (1) dalla sua posizione nella staffa (7) e inserirla nella sua cover in plastica.

G- Ripiegare la colonna dello sterzo

Aprire la leva a stringimento rapido (11), quindi spingere la leva di bloccaggio verso la parte frontale (5) per sbloccare il meccanismo di chiusura (10). Sarà più facile sbloccare se la colonna dello sterzo viene spinta in avanti (9). Quindi abbassare la colonna dello sterzo (9) fino a raggiungere la posizione di blocco, infine stringere la leva a stringimento rapido (11).

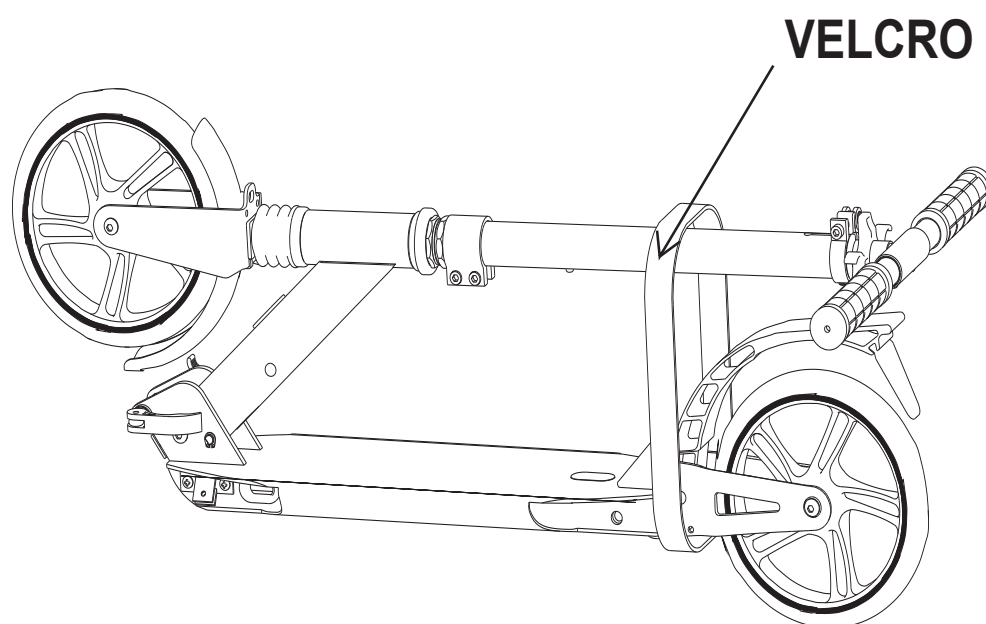

AVVERTENZA! Per evitare che la pedana e la colonna dello sterzo cadano quando il prodotto viene scosso con forza o sollevato, collegare il pedale e la colonna dello sterzo con il nastro adesivo e il nastro ad anello in base alla posizione mostrata in figura dopo che il prodotto è stato ripiegato.

Consigli per l'uso

Prima di ogni utilizzo, verifica che il vostro monopattino sia assemblato correttamente:

Deve sentirsi un "clic" in ogni momento dell'innesto nella posizione di bloccaggio verticale della colonna dello sterzo, e dello stringimento rapido della colonna dello sterzo e del meccanismo di ripiegamento.

Nota: il freno può surriscaldarsi durante l'uso. Non toccare.

Suggerimenti per l'uso.

Questo prodotto non è un giocattolo; è per lo sport e per il proprio divertimento.

Per frenare: usare il piede di spinta per premere il freno. Poiché la maggior parte degli incidenti gravi si verificano durante il primo mese di utilizzo, vi preghiamo di dedicare del tempo per imparare le basi di questo sport. Per la vostra sicurezza, ti consigliamo di utilizzare questo monopattino con equipaggiamento protettivo: casco, gomitiere, ginocchiere e guanti. Il peso massimo consentito dell'utente è di 100 kg (220 libbre). Questo monopattino è progettato per essere utilizzato da una sola persona alla volta. Rispettare il codice della strada vigente. Evitare i luoghi con traffico intenso o troppo trafficati.

- ◆ Evitare superfici scivolose o bagnate.
- ◆ Evitare pendii ripidi e assicurarsi che il freno funzioni correttamente.
- ◆ Indossare sempre le scarpe (ad esempio: scarpe da ginnastica).
- ◆ Fare attenzione a tenere sempre entrambe le mani sul manubrio.
- ◆ Non modificare la struttura di questo prodotto. Questo monopattino non è progettato per l'uso acrobatico. Non saltare ostacoli.
- ◆ In tutte le situazioni in cui vi trovate, prendetevi sempre cura di voi stessi e degli altri. Si consiglia di non utilizzare il monopattino di notte.

Manutenzione

Verificare regolarmente che le varie parti siano ben avvitate, in particolare gli assi delle ruote, l'asse dello sterzo, l'albero del freno, il morsetto di bloccaggio del tubo sterzo e la sospensione in quanto le viti o altri attacchi potrebbero allentarsi nel tempo.

Sostituire sempre le parti usate con parti originali.

Rimuovere eventuali frammenti affilati causati dall'uso del prodotto.

Tenere il monopattino in un luogo asciutto e privo di polvere.

Non modificare o trasformare il monopattino, in particolare la colonna dello sterzo e la presa, l'attacco del manubrio, il meccanismo di ripiegamento e il freno posteriore.



Controllare regolarmente lo stato dei cuscinetti e delle ruote e sostituirli se necessario.

US



001-877-644-9366
customerservice@aosom.com

CA



001-855-537-6088
customerservice@aosom.ca

UK



0044-800-240-4004
enquiries@mhstar.co.uk

DE



0049-(0)40-88307530
service@aosom.de

FR



0033-1-84166106
contact@aosom.fr

ES



0034-931294512
atencioncliente@aosom.es

IT



0039-0249471447
clienti@aosom.it