



## SCOOTER



IMPORTANT, RETAIN FOR FUTURE REFERENCE: READ CAREFULLY

# ASSEMBLY INSTRUCTION

## 1. Allgemeines



Bitte lesen Sie die Gebrauchsanleitung, insbesondere die Sicherheitshinweise, vor dem ersten Gebrauch sorgfältig durch und verwenden Sie den Alu-Scooter mit Federung nur wie in dieser Gebrauchsanleitung beschrieben.

Die Nichtbeachtung der nachfolgenden Hinweise kann zu schweren Verletzungen führen. Die Gebrauchsanleitung ist fester Bestandteil des Alu-Scooters mit Federung. Bewahren Sie diese Gebrauchsanleitung zum späteren Nachschlagen auf und geben Sie diese mit, wenn Sie den Alu-Scooter mit Federung an einen anderen Benutzer weitergeben. Diese Gebrauchsanleitung kann auch als PDF-Datei bei unserem Kundenservice angefordert werden. Kontaktieren Sie hierfür die auf der Garantiekarte angegebene Serviceadresse.

Für eine verbesserte Lesbarkeit wird der Alu-Scooter mit Federung im Folgenden mit Scooter bezeichnet.

## 2. Verwendete Symbole



Vorsicht! Vor Gebrauch Anleitung beachten!



**WARNUNG!**

Dieses Signalsymbol/-wort bezeichnet eine Gefährdung mit einem mittleren Risikograd, die, wenn sie nicht vermieden wird, den Tod oder eine schwere Verletzung zur Folge haben kann.



**VORSICHT!**

Dieses Signalsymbol/-wort bezeichnet eine Gefährdung mit einem niedrigen Risikograd, die, wenn sie nicht vermieden wird, eine geringfügige oder mäßige Verletzung zur Folge haben kann.



Vorsicht! Es besteht Quetschgefahr.



Für Benutzer mit einem Körpergewicht über 20 kg bis zu 100kg.

### 3.Sicherheitshinweise



#### **WARNUNG!**

1. Beachten Sie alle in Ihrem Land geltenden Verkehrsregeln und Vorschriften für die Benutzung von Scootern.
2. Fahren Sie bitte auf einer ebenen und sauberen Fläche. Niemals in der Nähe von Stufen, schrägen Auffahrten, Hügeln, Alleen, Schwimmbadbereichen, Straßen, auf Gras oder nassen Oberflächen oder anderen Gewässern verwenden.
3. Es darf immer nur eine Person diesen Scooter benutzen.
4. Tragen Sie zu Ihrer eigenen Sicherheit immer eine geeignete Schutzausrüstung. Fahren Sie nie ohne Helm, Hand- und Handgelenkschutz, Ellbogenschutz und Knieschutz.
5. Prüfen Sie, ob der Lenker richtig eingestellt ist und ob alle Verbindungsteile fest sitzen und nicht gebrochen sind. Prüfen Sie alle Verbindungselemente bzw. Befestigungen auf Unversehrtheit und Stabilität (z. B. den Klappmechanismus und die richtige Höhe des Lenkers).
6. Tragen Sie immer geeignetes Schuhwerk (fahren Sie nie ohne Schuhe oder mit Sandalen oder Schuhen, die keinen festen, sicheren Stand ermöglichen).
7. Fahren Sie nicht in der Dunkelheit und/oder bei schlechten Sichtverhältnissen.
8. Dieser Scooter ist nicht geeignet, um Sprünge oder Tricks auszuführen.

#### **WARTUNG & PFLEGE**

- A. Bewahren Sie alle Anweisungen und Teile, die sich auf dieses Produkt beziehen, zur späteren Verwendung auf.
- B. Prüfen Sie es regelmäßig auf Beschädigungen und ob alle Schrauben fest angezogen sind.
- C. Prüfen Sie, ob der Sitz sicher befestigt ist.
- D. Schmieren Sie die Kette so oft wie nötig.
- E. Reinigen Sie den Scooter und die Räder mit einem sauberen, feuchten Tuch.

## 4. Lieferumfang /Teilebeschreibung

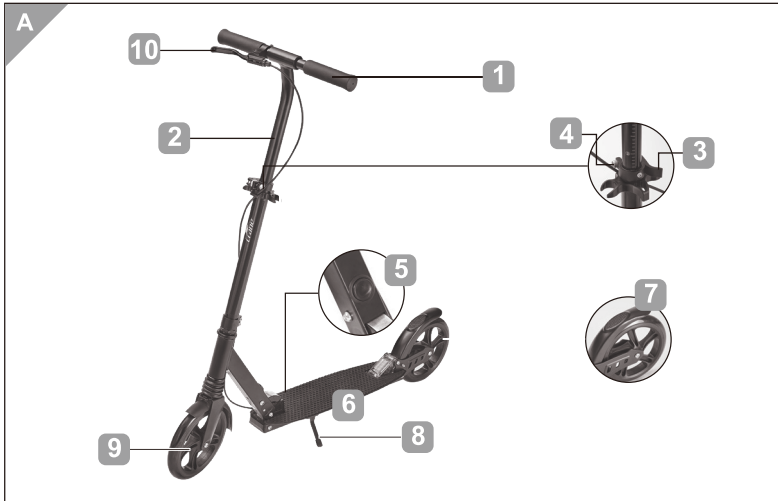

- 1 Einklappbare Handgriffe
- 2 Höhenverstellbare Lenksäule
- 3 Sicherungshebel
- 4 Sicherungsschraube
- 5 Knopf für den Klappmechanismus
- 6 Rutschfeste Trittläche
- 7 Hinterrad-Bremse
- 8 Ständer
- 9 Räder
- 10 Handbremse  
Gebrauchsanleitung

## 5. Scooter fahrbereit machen



### **VORSICHT!** Verletzungsgefahr!

Es besteht Quetschgefahr. Klappen Sie den Scooter vorsichtig auseinander. Achten Sie besonders auf Ihre Finger.

Der Scooter wird im zusammengeklappten Zustand geliefert. Um ihn fahrbereit zu machen, müssen Sie ihn auseinanderklappen.

1. Stellen Sie den Scooter so hin, dass das hintere Rad auf dem Boden steht und die Trittläche **6** parallel zum Boden ist.
2. Drücken Sie den Knopf für den Klappmechanismus **5** ein und ziehen Sie die Lenksäule **2** nach oben, bissie mit einem Klick-Geräuscheinrastet. Der Knopf springt dabei automatisch wieder nach draußen.
3. Montieren Sie die Handgriffe: Lösen Sie dazu die Handgriffe **1** aus der Halterung. Drücken Sie die Metallstifte ein und stecken Sie die Griffe in die Öffnungen der Lenksäule **2**, so dass der Metallstift einrastet.

## 6. Höhe des Lenkers einstellen

Die Höhe des Lenkers kann stufenlos in einem Bereich von ca. 85-108 cm eingestellt werden. Sie benötigen dafür einen Innensechskantschlüssel (nicht im Lieferumfang enthalten).

1. Lösen Sie die Sicherungsschraube **4** mit einem Innensechskantschlüssel.



2. Lösen Sie den Sicherungshebel **3** an der Lenksäule **2** .



3. Schieben Sie die Lenksäule in die gewünschte Höhe und ziehen Sie den Sicherungshebel **3** fest.

4. Sichern Sie die Lenksäule **2** , indem Sie die Sicherungsschraube **4** wieder anziehen.

5. Prüfen Sie, ob die Lenksäule fest ist. Der Sicherungshebel darf sich nicht mehr per Hand öffnen lassen.

## 7. Scooter verwenden

### **⚠️ WARNUNG! Unfallgefahr!**

- Achten Sie darauf, dass das Kabel der Handbremse beim Fahren nicht in die Rollen gelangen kann oder an anderen Gegenständen hängen bleibt.

#### Fahren

Stellen Sie ein Bein auf die rutschfeste Trittpläche **6** und geben Sie durch Abstoßen mit dem anderen Bein Schwung.

#### Bremsen

Der Scooter verfügt über eine Handbremse und eine Hinterradbremse, die beide auf das Hinterrad wirken.

Um anzuhalten betätigen Sie die Handbremse **10** oder treten Sie auf die Hinterradbremse **7** .

#### Abstellen

Achten Sie darauf, dass Sie den Scooter auf einem ebenen Untergrund abstellen. Klappen Sie den Ständer **8** aus und kippen Sie den Scooter leicht zu der Seite, an der sich der Ständer befindet.

## 8. Scootertransportieren



**VORSICHT!**

Verletzungsgefahr! Es besteht Quetschgefahr. Klappen Sie den Scooter vorsichtig zusammen. Achten Sie besonders auf Ihre Finger.

Transportieren Sie den Scooter nur in zusammengeklappten Zustand.

Der Scooter lässt sich zum einfachen Transport leicht zusammenklappen.

1. Drücken Sie den Knopf für den Klappmechanismus **5** ein und falten Sie den Scooter zusammen.
2. Sie können den Scooter nun transportieren. Achten Sie darauf, dass der Ständer während des Transports vollständig eingeklappt ist.

## 1. General



Please read the User Manual carefully before using the aluminium scooter with suspension for the first time and only use it as described in these User Manuals. Failure to adhere to the instructions below may result in serious injury.

The User Manual is an integral part of the aluminium scooter with suspension. Keep this User Manual for future reference and pass it on if you transfer the aluminium scooter with suspension to another user. These User Manuals for use can also be requested as a PDF file from our customer service. Contact the service address indicated on the warranty card for this purpose.

For improved readability, the aluminium scooter with suspension will be referred to as Scooter, as follows.

## 2.Symbols used



Caution! Observe the instructions before use!



**WARNING!**

This signal symbol/term indicates a hazard with a medium level of risk which, if not avoided, may result in death or serious injury.



**CAUTION!**

This signal symbol/term indicates a hazard with a low level of risk which, if not avoided, may result in a minor or moderate injury.



Caution! There is a danger of crushing.



For users with a body weight over 20 kg up to 100kg.



### 3. Safety instructions



#### **WARNING!**

#### **WARNING:**

1. **Observe all applicable traffic rules and regulations regarding the use of scooters in your country.**
2. Please ride on a flat and clean surface. Never use near steps, sloped driveways, hills roadways, alleys, swimming pool areas, road, on grass or wet surfaces or other bodies of water.
3. Only one person may use this scooter at any given time.
4. For your own safety, always wear suitable protective equipment. Never ride without helmet, hand and wrist protection, elbow protection, and knee protection.
5. Check the steering system is correctly adjusted and that all connection components are firmly secured and not broken. Check all connectors or fasteners for integrity and stability (e.g. the folding mechanism and the correct height of the handlebar).
6. Always wear suitable shoes (never ride without shoes or with sandals or shoes that do not allow for firm, secure stance).
7. Do not ride during darkness and/or under conditions of poor visibility.
8. This scooter is not suitable for performing jumps or stunts.

#### **MAINTENANCE & CARE**

- A. Keep all instructions and parts relating to this product for future reference.
- B. Regularly check for damage and that all screws are securely tightened.
- C. Check that the seat is securely fastened.
- D. Lubricate the chain as often as required.
- E. Clean your Scooter and wheels with a clean damp cloth.

## 4. Scope of delivery / Parts description

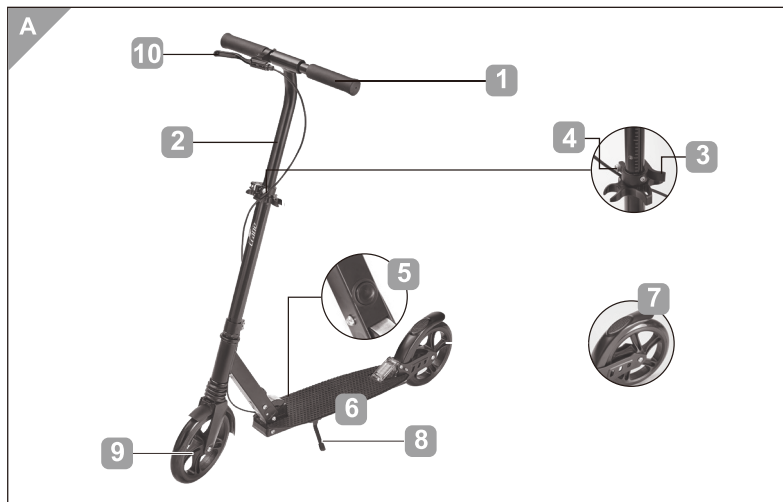

- 1 Retractable handles
  - 2 Height adjustable steering column
  - 3 Safety lever
  - 4 Locking screw
  - 5 Button for the folding mechanism
  - 6 Non-slip tread
  - 7 Rear brake
  - 8 Support
  - 9 Wheels
  - 10 Handbrake
- Instruction manual

## 5. Preparing the scooter for use



**CAUTION!**

**Risk of injury!**

There is a risk of crushing. Unfold the scooter carefully. Pay special attention to your fingers.

The scooter is delivered in a folded state and must be unfolded to prepare it for use.

1. Position the scooter so that the rear wheel touches the ground and the tread **6** is parallel to the ground.
2. Press the button for the folding mechanism inwards **5** and pull the steering column **2** upwards until it clicks into place. The button will automatically pop back out.
3. Assemble the handles: For this purpose, release the handles **1** from the holder. Press in the metal pins and insert the handles into the openings in the steering column **2** so that the metal pin snaps into place.

## 6. Adjusting the height of the handlebar

The height of the handlebar can be adjusted continuously within a range of approx. 85-108 cm. You will need an Allen key (not included).

1. Loosen the locking screw **4** with an Allen key.



2. Release the locking lever **3** on the steering column **2** .



3. Slide the steering column to the desired height and tighten the locking lever **3** .

4. Secure the steering column **2** by retightening the locking screw **4** .

5. Check that the steering column is tight. It must no longer be possible to open the safety lever by hand.

## 7.Using the Scooter



**WARNING!**

**Risk of accidents!**

- Make sure that the cable of the handbrake cannot get trapped by the rollers or get caught on other objects while riding.

### Riding

Place one leg on the non-slip tread **6** and provide momentum by pushing off with the other leg.

### Brakes

The scooter disposes of a hand brake and a rear brake, both of which act on the rear wheel.

To stop, apply the handbrake **10** or step on the rear brake **7** .

### Parking

Make sure that you park the scooter on a level surface.

Unfold the support **8** and tilt the scooter slightly to the side where the support is located.

## 8. Transporting the Scooter



**CAUTION!**

**Risk of injury! There is a danger of crushing. Carefully fold the scooter. Pay special attention to your fingers.  
Only transport the scooter in the folded condition.**

The scooter folds easily for easy transport.

1. Press the button for the folding mechanism inwards **5** and fold the scooter.
2. You can now transport the scooter. Make sure that the support is fully folded during transport.