

Scozier

INabb017_US_CA

371-035



SCOOTER



IMPORTANT, RETAIN FOR FUTURE REFERENCE: READ CAREFULLY

ASSEMBLY INSTRUCTION

1. General



Please read the User Manual carefully before using the aluminium scooter with suspension for the first time and only use it as described in these User Manuals. Failure to adhere to the instructions below may result in serious injury.

The User Manual is an integral part of the aluminium scooter with suspension. Keep this User Manual for future reference and pass it on if you transfer the aluminium scooter with suspension to another user. These User Manuals for use can also be requested as a PDF file from our customer service. Contact the service address indicated on the warranty card for this purpose.

For improved readability, the aluminium scooter with suspension will be referred to as Scooter, as follows.

2. Symbols used



Caution! Observe the instructions before use!

 **WARNING!**

This signal symbol/term indicates a hazard with a medium level of risk which, if not avoided, may result in death or serious injury.

 **CAUTION!**

This signal symbol/term indicates a hazard with a low level of risk which, if not avoided, may result in a minor or moderate injury.



Caution! There is a danger of crushing.



For users with a body weight over 20 kg up to 100kg.

3. Safety instructions



WARNING!

WARNING:

1. **Observe all applicable traffic rules and regulations regarding the use of scooters in your country.**
2. Please ride on a flat and clean surface. Never use near steps, sloped driveways, hills roadways, alleys, swimming pool areas, road, on grass or wet surfaces or other bodies of water.
3. Only one person may use this scooter at any given time.
4. For your own safety, always wear suitable protective equipment. Never ride without helmet, hand and wrist protection, elbow protection, and knee protection.
5. Check the steering system is correctly adjusted and that all connection components are firmly secured and not broken. Check all connectors or fasteners for integrity and stability (e.g. the folding mechanism and the correct height of the handlebar).
6. Always wear suitable shoes (never ride without shoes or with sandals or shoes that do not allow for firm, secure stance).
7. Do not ride during darkness and/or under conditions of poor visibility.
8. This scooter is not suitable for performing jumps or stunts.

MAINTENANCE & CARE

- A. Keep all instructions and parts relating to this product for future reference.
- B. Regularly check for damage and that all screws are securely tightened.
- C. Check that the seat is securely fastened.
- D. Lubricate the chain as often as required.
- E. Clean your Scooter and wheels with a clean damp cloth.

4. Scope of delivery / Parts description

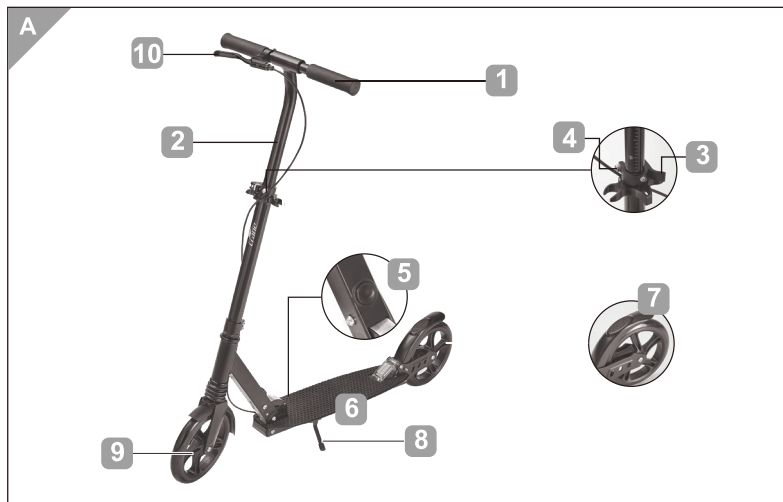

- 1 Retractable handles
 - 2 Height adjustable steering column
 - 3 Safety lever
 - 4 Locking screw
 - 5 Button for the folding mechanism
 - 6 Non-slip tread
 - 7 Rear brake
 - 8 Support
 - 9 Wheels
 - 10 Handbrake
- Instruction manual

5. Preparing the scooter for use

**CAUTION!****Risk of injury!**

There is a risk of crushing. Unfold the scooter carefully. Pay special attention to your fingers.

The scooter is delivered in a folded state and must be unfolded to prepare it for use.

1. Position the scooter so that the rear wheel touches the ground and the tread **6** is parallel to the ground.
2. Press the button for the folding mechanism inwards **5** and pull the steering column **2** upwards until it clicks into place. The button will automatically pop back out.
3. Assemble the handles: For this purpose, release the handles **1** from the holder. Press in the metal pins and insert the handles into the openings in the steering column **2** so that the metal pin snaps into place.

6. Adjusting the height of the handlebar

The height of the handlebar can be adjusted continuously within a range of approx. 85-108 cm. You will need an Allen key (not included).

1. Loosen the locking screw **4** with an Allen key.



2. Release the locking lever **3** on the steering column **2** .



3. Slide the steering column to the desired height and tighten the locking lever **3** .

4. Secure the steering column **2** by retightening the locking screw **4** .

5. Check that the steering column is tight. It must no longer be possible to open the safety lever by hand.

7.Using the Scooter



WARNING!

Risk of accidents!

- Make sure that the cable of the handbrake cannot get trapped by the rollers or get caught on other objects while riding.

Riding

Place one leg on the non-slip tread **6** and provide momentum by pushing off with the other leg.

Brakes

The scooter disposes of a hand brake and a rear brake, both of which act on the rear wheel.

To stop, apply the handbrake **10** or step on the rear brake **7** .

Parking

Make sure that you park the scooter on a level surface.

Unfold the support **8** and tilt the scooter slightly to the side where the support is located.

8. Transporting the Scooter



CAUTION!

**Risk of injury! There is a danger of crushing. Carefully fold the scooter. Pay special attention to your fingers.
Only transport the scooter in the folded condition.**

The scooter folds easily for easy transport.

1. Press the button for the folding mechanism inwards **5** and fold the scooter.
2. You can now transport the scooter. Make sure that the support is fully folded during transport.

1. Généralités



Veillez lire attentivement le manuel d'utilisation avant d'utiliser pour la première fois la trottinette en aluminium avec suspension et utilisez-la uniquement comme décrit dans ce manuel d'utilisation. Le non-respect des instructions ci-dessous peut entraîner des blessures graves.

Le manuel d'utilisation fait partie intégrante de la trottinette en aluminium avec suspension. Conservez ce manuel d'utilisation pour pouvoir le consulter ultérieurement et transmettez-le si vous transférez la trottinette en aluminium avec suspension à un autre utilisateur. Ces manuels d'utilisation peuvent également être demandés sous forme de fichier PDF à notre service clientèle. Contactez à cet effet l'adresse de service indiquée sur la carte de garantie.

Pour une meilleure lisibilité, la trottinette en aluminium avec suspension sera désignée par le terme Trottinette, comme suit.

2. Symboles utilisés



Attention ! Respectez les instructions avant l'utilisation !



AVERTISSEMENT!

Ce symbole/terme de signalisation indique un danger avec un niveau de risque moyen qui, s'il n'est pas évité, peut entraîner la mort ou des blessures graves.



ATTENTION!

Ce symbole/terme de signalisation indique un danger avec un niveau de risque faible qui, s'il n'est pas évité, peut entraîner des blessures mineures ou modérées.



ATTENTION ! Présence d'un risque de pincement.



Pour les utilisateurs dont le poids corporel est compris entre 20 kg et 100 kg.

3. Consignes de sécurité



AVERTISSEMENT !

AVERTISSEMENT:

1. Respectez toutes les règles de circulation et les règlements applicables à l'utilisation de scooters dans votre pays.
2. Veuillez rouler sur une surface plane et propre. N'utilisez jamais le scooter à proximité de marches, d'allées en pente, de routes en pente, d'allées, de piscines, de routes, sur de l'herbe ou des surfaces humides ou d'autres plans d'eau.
3. Une seule personne est permise d'utiliser ce scooter à la fois.
4. Pour votre propre sécurité, portez toujours un équipement de protection approprié. Ne roulez jamais sans casque, sans protection des mains et des poignets, sans protection des coudes et des genoux.
5. Vérifiez que le système de direction est correctement réglé et que tous les éléments de connexion sont solidement fixés et ne sont pas cassés. Vérifiez l'intégrité et la stabilité de tous les connecteurs ou fixations (par exemple, le mécanisme de pliage et la hauteur correcte du guidon).
6. Portez toujours des chaussures adaptées (ne roulez jamais sans chaussures ou avec des sandales ou des chaussures qui ne permettent pas une position ferme et sûre).
7. Ne pas conduire dans l'obscurité et/ou dans des conditions de mauvaise visibilité.
8. Ce scooter n'est pas adapté pour exécuter des sauts ou des cascades.

ENTRETIEN ET MAINTENANCE

- A. Conservez toutes les instructions et les pièces relatives à ce produit pour pouvoir vous y référer ultérieurement.
- B. Vérifiez régulièrement que le produit n'est pas endommagé et que toutes les vis sont bien serrées.
- C. Vérifier que le siège est bien fixé.
- D. Lubrifiez la chaîne aussi souvent que nécessaire.
- E. Nettoyez votre scooter et les roues avec un chiffon propre et humide.

4. Contenu de la livraison / Description des pièces

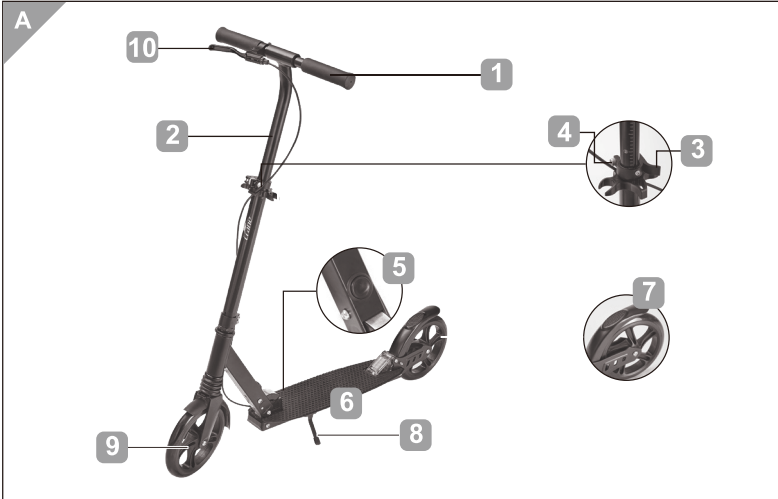

- 1 Poignées escamotables
 - 2 Colonne de direction réglable en hauteur
 - 3 Levier de sécurité
 - 4 Vis de verrouillage
 - 5 Bouton pour le mécanisme de pliage
 - 6 Bande de roulement antidérapante
 - 7 Frein arrière
 - 8 Support
 - 9 Roues
 - 10 Frein à main
- Manuel d'instruction

5. Mise en route de la trottinette



ATTENTION !

Risque de blessure !

Risque de pincement. Dépliez la trottinette avec précaution. Faites particulièrement attention à vos doigts.

La trottinette est livrée à l'état plié et doit être dépliée pour la mettre en service.

1. Positionnez la trottinette de manière à ce que la roue arrière touche le sol et que la bande de roulement **6** soit parallèle au sol.
2. Appuyez sur le bouton du mécanisme de pliage **5** vers l'intérieur et tirez la colonne de direction **2** vers le haut jusqu'à ce qu'elle s'enclenche. Le bouton ressort automatiquement.
3. Montez les poignées : Pour ce faire, libérez les poignées **1** de leur support. Enfoncez les goupilles métalliques et insérez les poignées dans les ouvertures de la colonne de direction **2** de manière à ce que la goupille métallique s'enclenche.

6. Réglage de la hauteur du guidon

La hauteur du guidon peut être réglée en continu dans une fourchette d'environ 85 à 108 cm. Vous aurez besoin d'une clé Allen (non fournie).

1. Desserrez la vis de verrouillage **4** à l'aide d'une clé Allen.



2. Relâchez le levier de verrouillage **3** de la colonne de direction **2** .



3. Faites glisser la colonne de direction à la hauteur souhaitée et serrez le levier de verrouillage **3** .

4. Fixez la colonne de direction **2** en resserrant la vis de verrouillage **4** .

5. Vérifiez que la colonne de direction est bien fixée. Il ne doit plus être possible d'ouvrir le levier de sécurité à la main.

7.Utilisation de la trottinette



AVERTISSEMENT !

Risque d'accident !

• Veillez à ce que le câble du frein à main ne puisse pas se coincer dans les galets ou se prendre dans d'autres objets pendant la conduite.

Conduite

Posez une jambe sur la bande de roulement antidérapante **6** et donnez de l'élan en poussant avec l'autre jambe.

Freins

La trottinette dispose d'un frein à main et d'un frein arrière, qui agissent tous deux sur la roue arrière.

Pour vous arrêter, serrez le frein à main **10** ou appuyez sur le frein arrière **7** .

Stationnement

Veillez à garer la trottinette sur une surface plane.

Dépliez le support **8** et inclinez légèrement la trottinette vers le côté où se trouve le support.

8. Transport de la trottinette



Risque de blessure ! Risque de pincement. Pliez la trottinette avec précaution. Faites particulièrement attention à vos doigts. Ne transportez la trottinette qu'à l'état plié.

La trottinette se plie facilement pour un transport aisé.

1. Appuyez sur le bouton du mécanisme de pliage **5** vers l'intérieur et pliez la trottinette.
2. Vous pouvez maintenant transporter la trottinette. Veillez à ce que le support soit entièrement replié pendant le transport.